

Dansk Mønster Tidende



Indholdsfortegnelse

Bekendtgørelse af mønsteransøgninger	715
Offentligt tilgængelige mønsteransøgninger	747
Registrerede mønstre	749
Fornyelse af mønsterregistreringer	750
Udslettelse af mønsterregistreringer	751
Rettelser	752
Prisliste	753

Abonnementsprisen for årgangen er 1000,- kr. Abonnement tegnes i Patentdirektoratet, Helgeshøj Allé 81, 2630 Tåstrup, tlf. 43 50 85 40 eller 43 50 85 35, Gironr. 4 02 05 53, hvor enkelte numre sælges for en pris af 40 kr.

Ansvarlig for redaktion: Niels Ravn
Trykt hos Levison Digital Center A/S, Glostrup

ISSN 0903-8809

Bekendtgørelse af Mønsteransøgninger

Indsigelser mod registreringen skal fremsættes skriftligt i 2 eksemplarer til registreringsmyndigheden inden 2 måneder fra bekendtgørelsesdagen, jfr. lov om mønstre nr 218 af 27. maj 1970, § 18, stk. 2.
Er det bekendtgjort, at model af mønstret er indleveret, kan dette ses i direktoratet.
Hvis afbildningen er udført i farver, er dette angivet.
Er mønstret forbillede for et ornament, er dette angivet.

(21) MA 1998 00811

(54) En stol

(51)-Cl.06 01



(71)ANSØGER(E):
(72)FREMBRINGER(E):
(22)ANSØGNINGSDATO:
(66)BEMÆRKNINGER

Nordenfjords Møbler, Katsigvej 6 a Skærum, 9900 Frederikshavn, Danmark
Freddy Jensen, Vrangbækvej 95, 9900 Frederikshavn, Danmark
1998-08-13
Ansøger har samme dag indleveret MA 1998 00808;MA 1998 00809;MA 1998 00810

(21) MA 1998 00873

(54) En sovebriks

(51)-Cl.06 01



(71)ANSØGER(E):
(72)FREMBRINGER(E):
(22)ANSØGNINGSDATO:

NORDENFJORDS MØBLER ApS, Katsigvej 6 A Skærum, 9900 Frederikshavn, Danmark
Freddy Jensen, Vrangbækvej 95, 9900 Frederikshavn, Danmark
1998-08-26

(21) MA 1998 01034

(54) En transformator

(51)-Cl.13 02

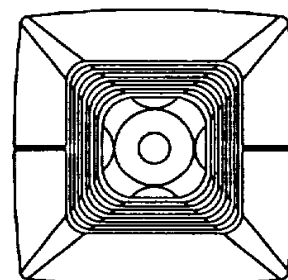
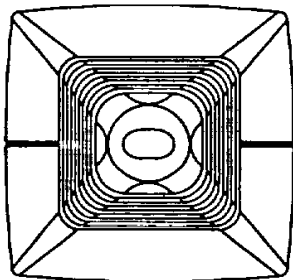
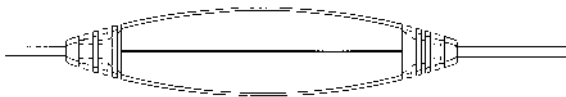

(71)ANSØGER(E):
(74)FULDMÆGTIG:
(72)FREMBRINGER(E):
(22)ANSØGNINGSDATO:

Eklöw Electronics A/S, H.C. Ørstedsvej 50 C, 1879 Frederiksberg C, Danmark
Holme Patent A/S, Vesterbrogade 20, 1620 København V, Danmark
Torben Rasmussen, Thorsgade 68, 3.th, 2200 København N, Danmark
1998-10-01

(21) MA 1998 01103

(54) Et hylster til limstift

(51)-Cl.19 02

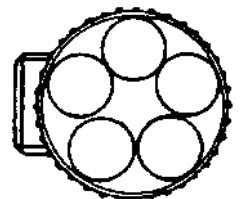
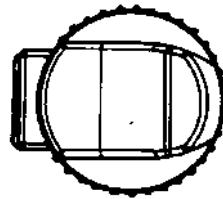
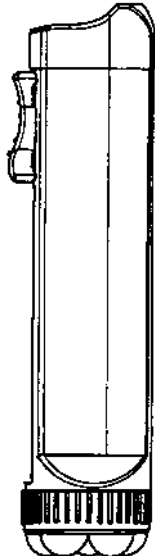
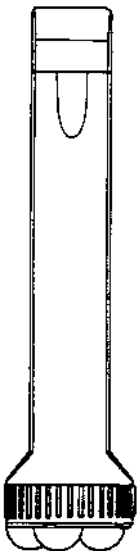
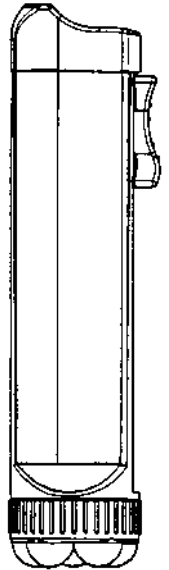
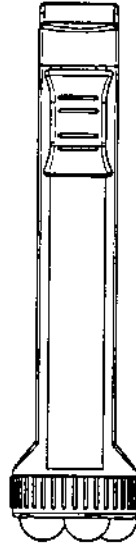
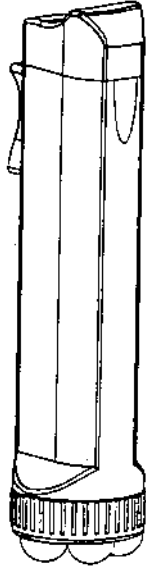
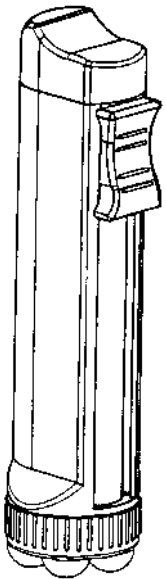

(71)ANSØGER(E):
 (74)FULDMÆGTIG:
 (72)FREMBRINGER(E):

Henkel Kommanditgesellschaft auf Aktien, 40191 Düsseldorf, Tyskland
 Chas. Hude A/S, H.C. Andersens Boulevard 33, 1553 København V, Danmark
 Luigi Vanini, Via San Venanzio 2, 21041 Albizzate (VA), Italien ; Luca Cella, Piazza della Repubblica 1/A 20121 Milano, Italien

(30)PRIORITET:
 (22)ANSØGNINGSDATO:

1998-05-18 WO DM/044008
 1998-10-19

(21) MA 1998 01133

(54) 1-6 Elementer til legeredskaber, alt til et sæt

(51)-Cl.21 01

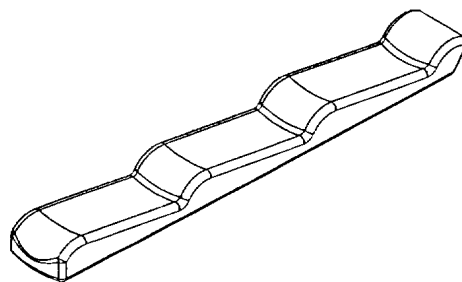
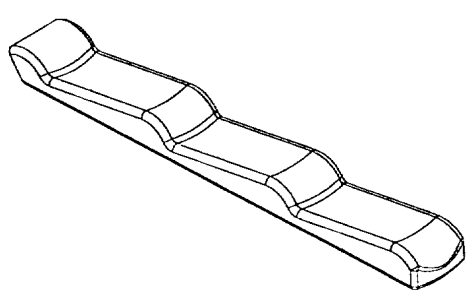
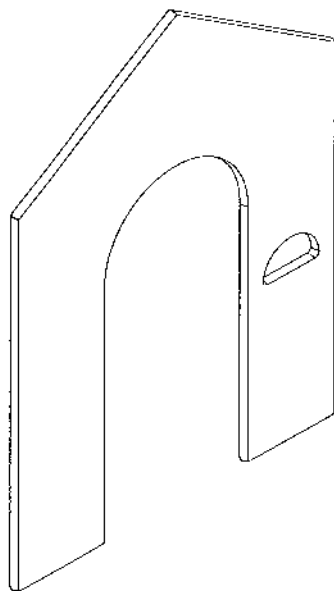
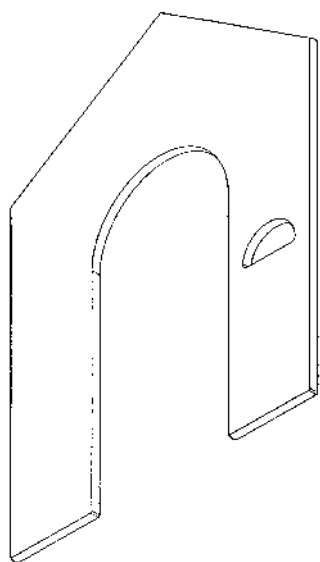
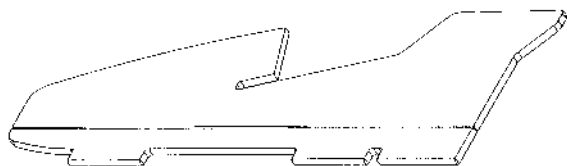

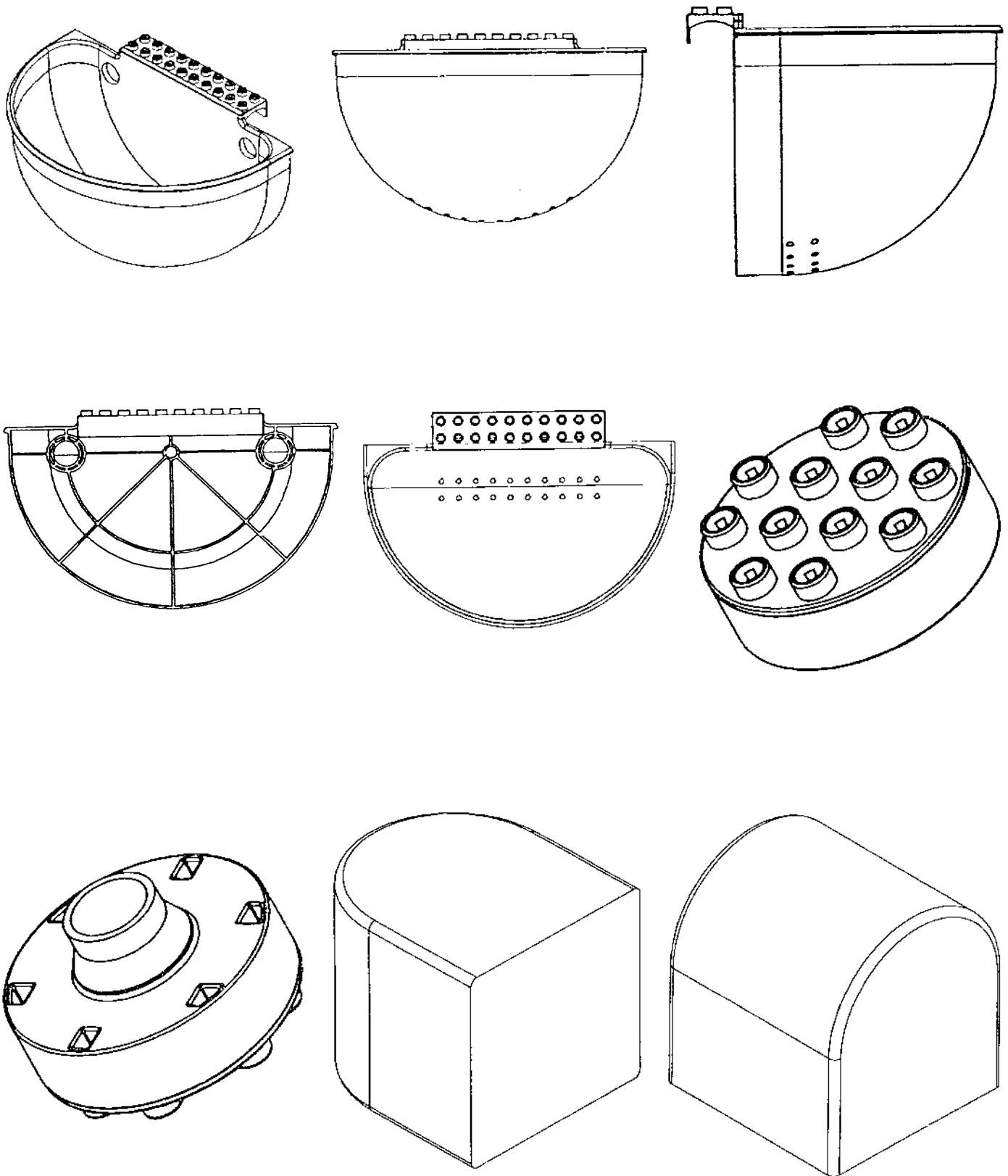

(71)ANSØGER(E):
 (74)FULDMÆGTIG:
 (72)FREMBRINGER(E):
 (22)ANSØGNINGSDATO:

Kompan A/S, Korsvangen 8, 5750 Ringe, Danmark
 Larsen & Birkeholm A/S Skandinavisk Patentbureau, Banegårdspladsen 1, 1570 København V, Danmark
 Julie Kjær Madsen, Fåbergvej 32, 5250 Odense SV, Danmark
 1998-10-28

(21) MA 1998 01157

(54) Kombineret plastikposeholder og nøglering

(51)-Cl.03 01;09 05

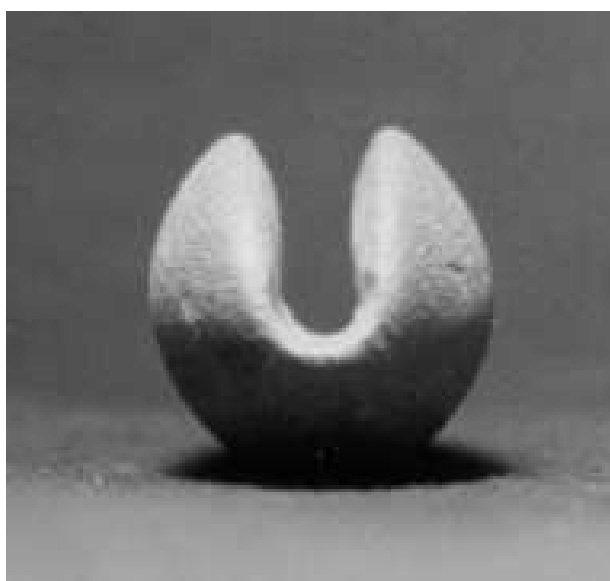

(71)ANSØGER(E):
(72)FREMBRINGER(E):
(22)ANSØGNINGSDATO:

Martin Skafte-Holm, Gråstengsgade 7, 3. sal, 1677 København V, Danmark
Martin Skafte-Holm, Gråstengsgade 7, 3. sal, 1677 København V, Danmark
1998-11-03

(21) MA 1998 01205

(54) En jernbanevogn

(51)-Cl.12 03

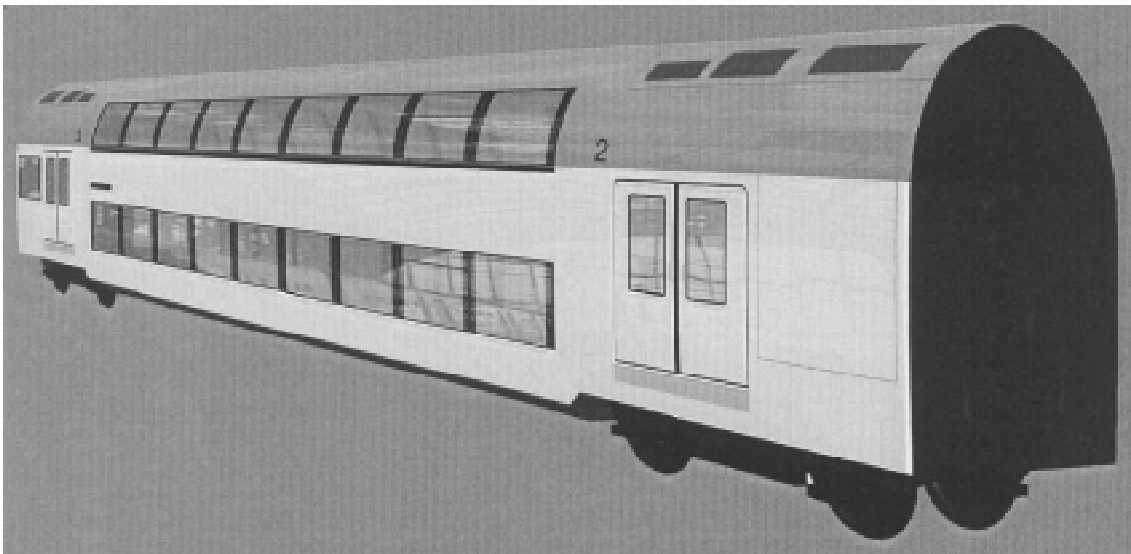
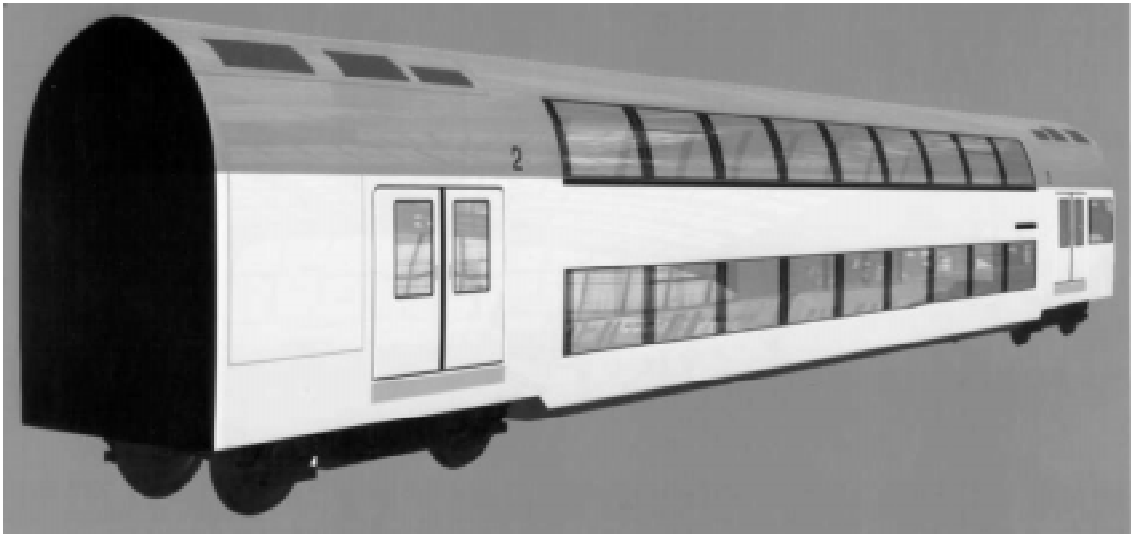

(71)ANSØGER(E):

(74)FULDMÆGTIG:

(72)FREMBRINGER(E):

(30)PRIORITET:

(22)ANSØGNINGS DATO:

Alstom Transport SA, 38, avenue Kléber 15-75116 Paris, Frankrig

Internationalt Patent-Bureau, Høje Taastrup Boulevard 23, 2630 Tåstrup, Danmark

Alain Devallez, 65 B, rue Jean Jaures F-59278 Escautpont, Frankrig ; Max Lhommet, 7 résidence Mozart, rue H. Durre F-59590 Frankrig , Frankrig

1998-05-15 WO DM/044 162

1998-11-13

(21) MA 1999 00007

(54) En pung

(51)-Cl.03 01

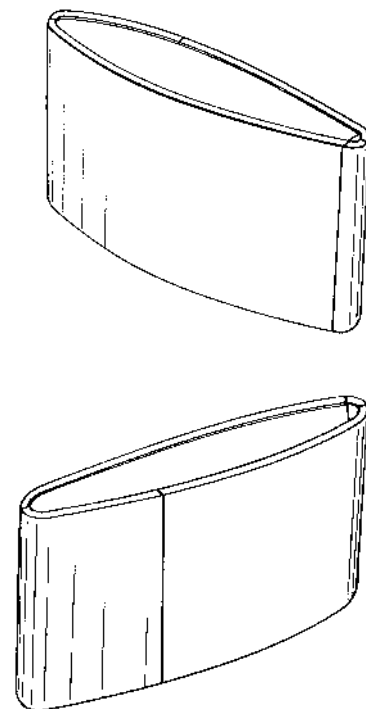
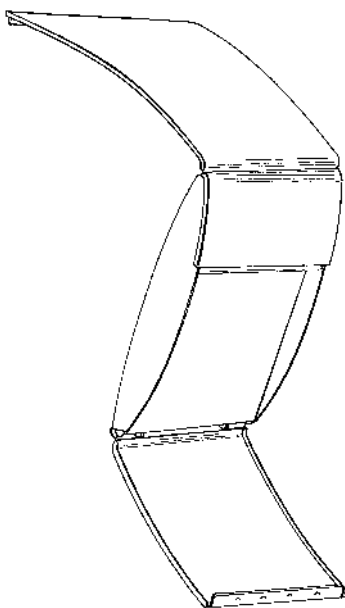
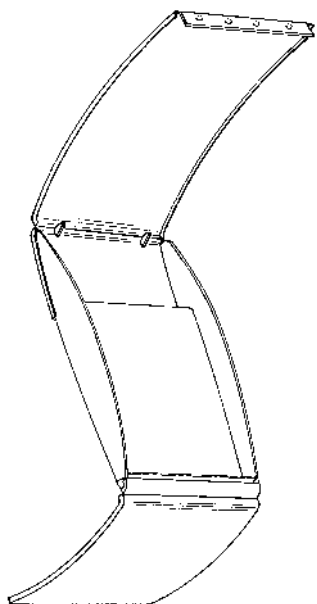

(71)ANSØGER(E):
 (74)FULDMÆGTIG:
 (72)FREMBRINGER(E):
 (22)ANSØGNINGSDATO:

KIBSGAARD A/S, Mileparken 13, 2740 Skovlunde, Danmark
 Internationalt Patent-Bureau, Høje Taastrup Boulevard 23, 2630 Tåstrup, Danmark
 Sten Nielsen, Steffangsgade 33, 2200 København N, Danmark
 1999-01-05

(21) MA 1999 00010

(54) 1) Et toiletsæde 2-3) dele dertil

(51)-Cl.23 02

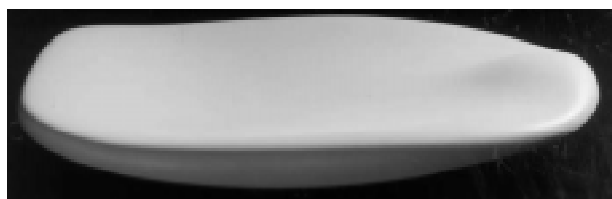
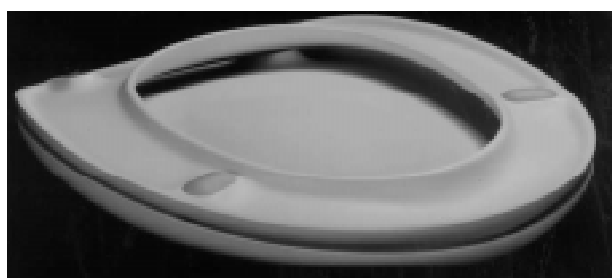

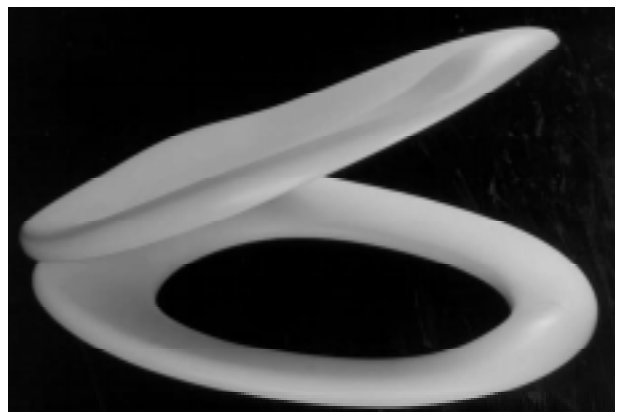
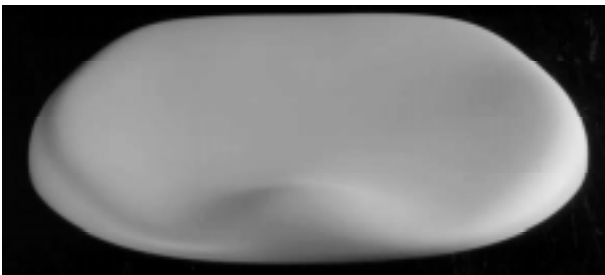
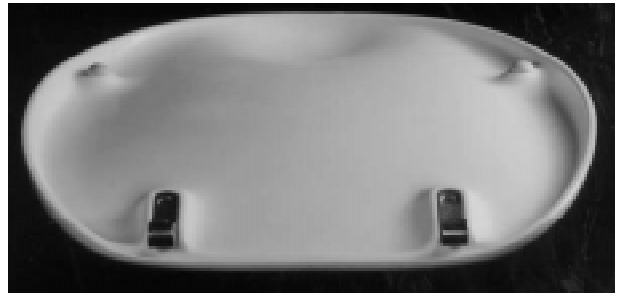
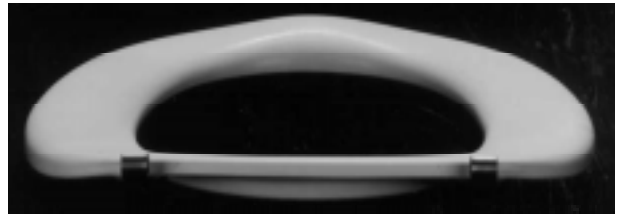
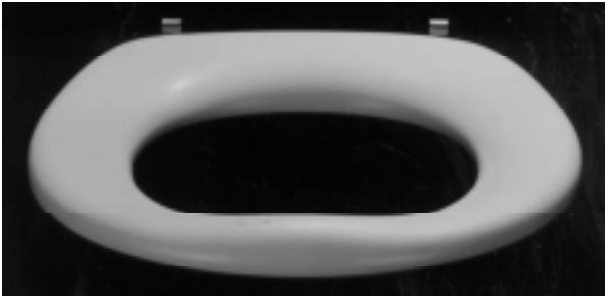

(71)ANSØGER(E):
(74)FULDMÆGTIG:
(22)ANSØGNINGSDATO:

SaniScan A/S, Gåseagervej 10, 8250 Egå, Danmark
Chas. Hude A/S, H.C. Andersens Boulevard 33, 1553 København V, Danmark
1999-01-05

(21) MA 1999 00025

(54) En rørnøgleboks til montering i dør

(51)-Cl.08 07



(71)ANSØGER(E):
(72)FREMBRINGER(E):
(22)ANSØGNINGSDATO:
(66)BEMÆRKNINGER

Worms Smede- og maskinværksted ApS, Bakkegårdsvej 2-6, 7900 Nykøbing M, Danmark
Erling Worm, Bakkegårdsvej 4, 7900 Nykøbing M, Danmark
1999-01-11
Ansøger har samme dag indleveret MA 1999 00026;MA 1999 00027

(21) MA 1999 00026

(54) En rørnøgleboks til montering i dør

(51)-Cl.08 07



(71)ANSØGER(E):
(72)FREMBRINGER(E):
(22)ANSØGNINGSDATO:
(66)BEMÆRKNINGER

Worms Smede- og maskinværksted ApS, Bakkegårdsvej 2-6, 7900 Nykøbing M, Danmark
Erling Worm, Bakkegårdsvej 4, 7900 Nykøbing M, Danmark
1999-01-11
Ansøger har samme dag indleveret MA 1999 00025;MA 1999 00027

(21) MA 1999 00027

(54) En beskyttelseskappe til låsecylinder

(51)-Cl.08 07



(71)ANSØGER(E):
 (72)FREMBRINGER(E):
 (22)ANSØGNINGSDATO:
 (29)BEMÆRKNINGER
 (66)BEMÆRKNINGER

Worms Smede- og maskinværksted ApS, Bakkegårdsvej 2-6, 7900 Nykøbing M, Danmark
 Erling Worm, Bakkegårdsvej 4, 7900 Nykøbing M, Danmark
 1999-01-11
 Model
 Ansøger har samme dag indleveret MA 1999 00025;MA 1999 00026

(21) MA 1999 00028

(54) Ornamet til tapet;Ornamet til tekstilstof;
Ornamet til tekstilstof;Ornamet til tæpper

(51)-Cl.02 02;05 05;05 06;06 13



(71)ANSØGER(E):
 (72)FREMBRINGER(E):
 (22)ANSØGNINGSDATO:
 (57)BEMÆRKNINGER

Velux Industri A/S, Tobaksvejen 10, 2860 Søborg, Danmark
 Gunilla Gunnarsson, Gullbergsvägen 21, SE 51158 Kinna, Sverige
 1999-01-11
 Ornamet

(21) MA 1999 00046

(54) En tandbørste

(51)-Cl.04 02

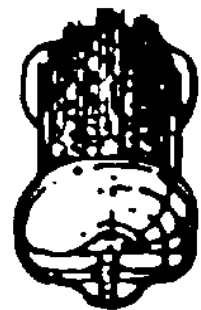

(71)ANSØGER(E):
 (74)FULDMÆGTIG:
 (72)FREMBRINGER(E):
 (30)PRIORITET:
 (22)ANSØGNINGSDATO:

The Procter & Gamble Company, One Procter & Gamble Plaza Cincinnati Ohio 45202, USA
 Hofman-Bang & Boutard, Lehmann & Ree A/S, Hans Bekkevolds Allé 7, 2900 Hellerup, Danmark
 Roland Stark, 35 Worcestershire Lea Warfield, Bracknell, Berkshire RG42 3TQ, Storbritannien ; Kilian O'Neill,
 Grianan, Penton Hook Road Staines Middlesex TW18 2HU, Storbritannien
 1998-07-16 GB 2076101
 1999-01-15

(21) MA 1999 00076

(54) 1-2) Askebægre, begge til et sæt

(51)-Cl.27 03

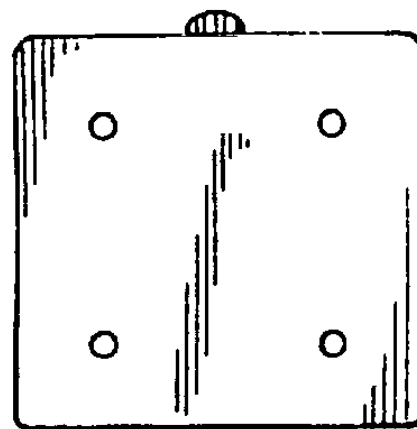
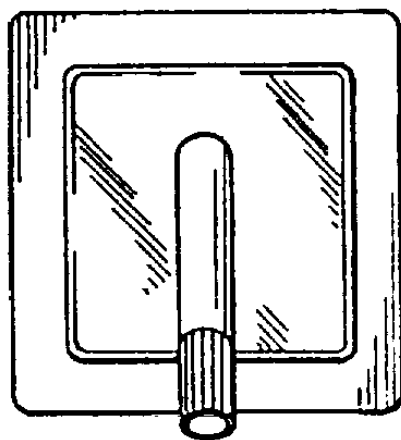
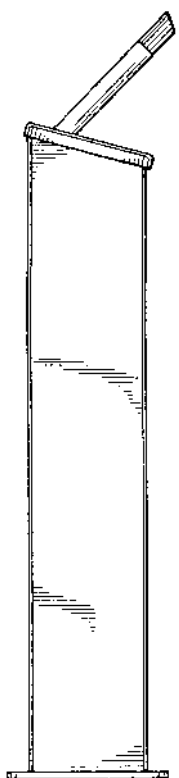
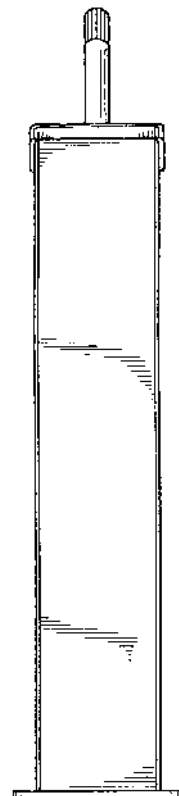
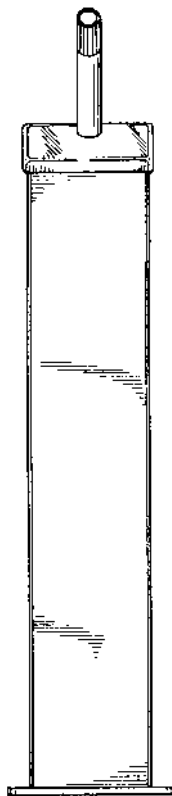
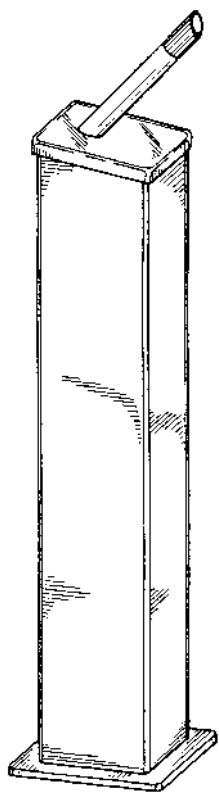

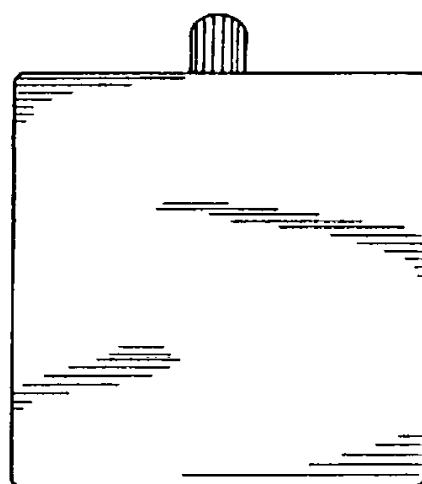
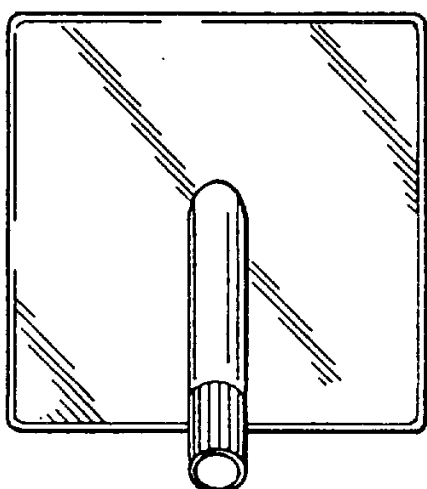
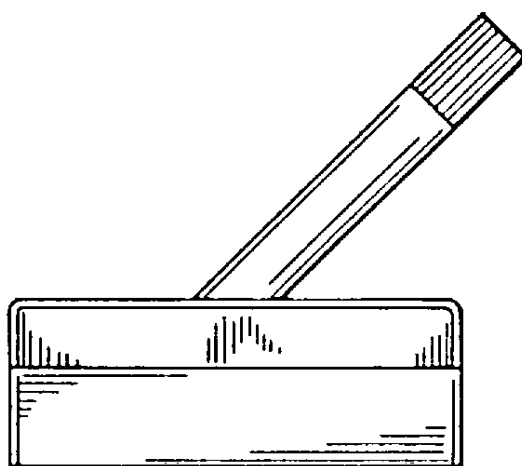
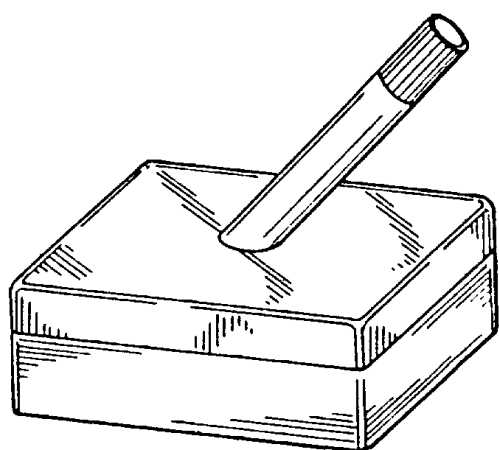
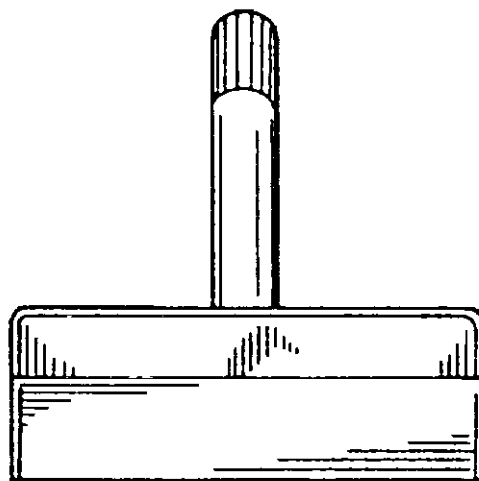
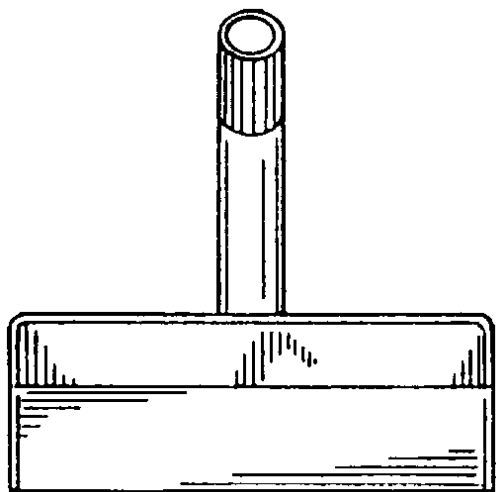

(71)ANSØGER(E):
 (74)FULDMÆGTIG:
 (72)FREMBRINGER(E):
 (30)PRIORITET:
 (22)ANSØGNINGSDATO:

Friedhelm Meyer, Schwachhauser Ring 10, 28209 Bremen Tyskland, Tyskland
 Chas. Hude A/S, H.C. Andersens Boulevard 33, 1553 København V, Danmark
 Friedhelm Meyer, Schwachhauser Ring 10, 28209 Bremen Tyskland, Tyskland
 1998-07-28 DE 49807584.2
 1999-01-22

(21) MA 1999 00190

(54) Et modem

(51)-Cl.14 03

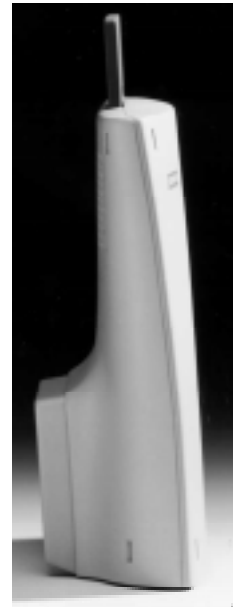

(71)ANSØGER(E):
 (74)FULDMÆGTIG:
 (72)FREMBRINGER(E):
 (22)ANSØGNINGSDATO:

Siemens Schweiz AG, Albisriederstrasse 245, CH-8047 Zürich, Schweiz
 Giersing & Stelling Patentbureau A/S, Teglpøtten 3, 3460 Birkerød, Danmark
 Stefan Hillenmayer, Axel-von-Ambesser Str. 5 D-81371 München, Tyskland
 1999-02-16

(21) MA 1999 00219

(54) En modtager til trådløs computerinputanordning

(51)-Cl.14 02

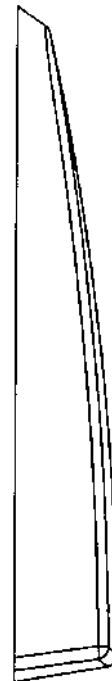
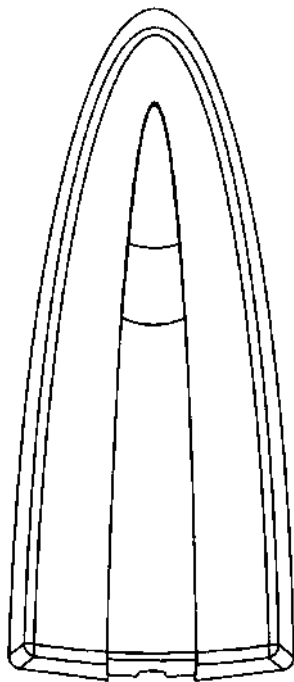

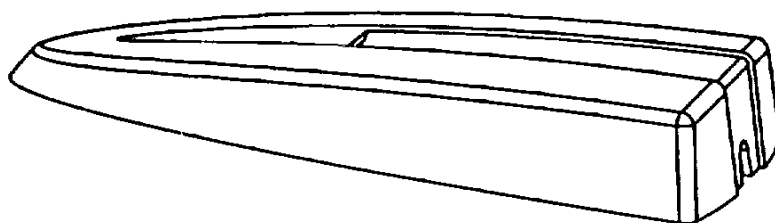
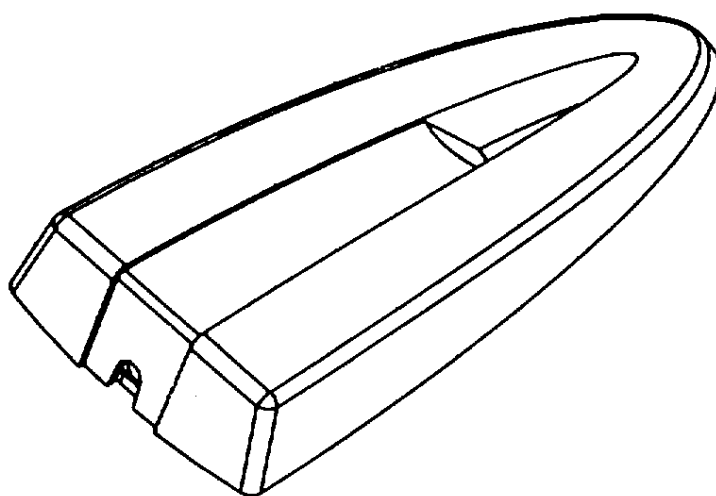
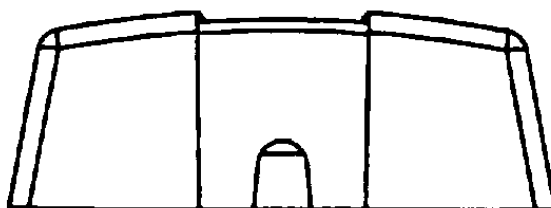
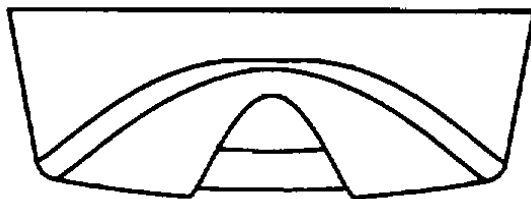

(71)ANSØGER(E):
(74)FULDMÆGTIG:
(72)FREMBRINGER(E):
(22)ANSØGNINGSDATO:

Kanitech A/S, Petersbjerggård 2, 6000 Kolding, Danmark
Patentgruppen ApS, Arosgården, Åboulevarden 31, 8000 Århus C, Danmark
Jørgen Korsgaard Jensen, Gl. Strandvej 11, 6000 Kolding, Danmark
1999-02-19

(21) MA 1999 00234

(54) En linse til biologisk analyse

(51)-Cl.24 02

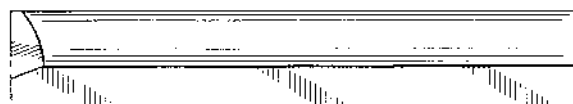
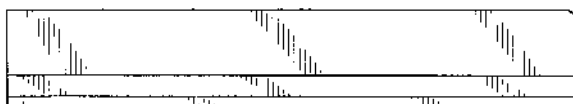
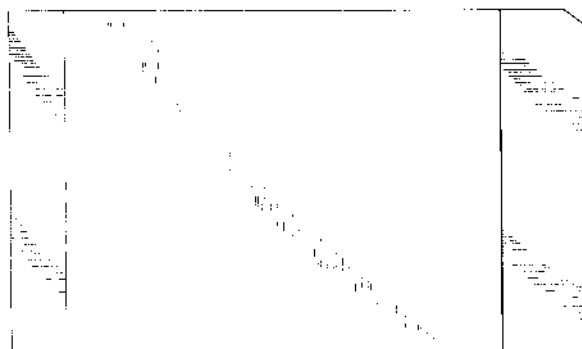
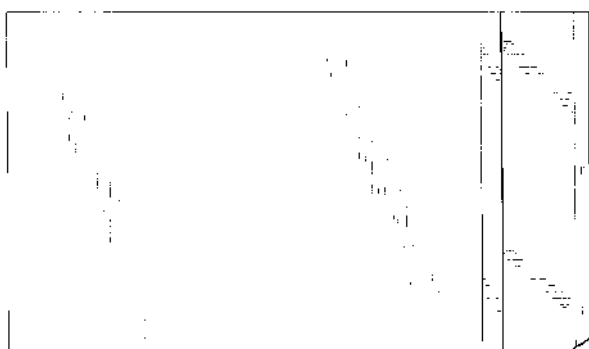
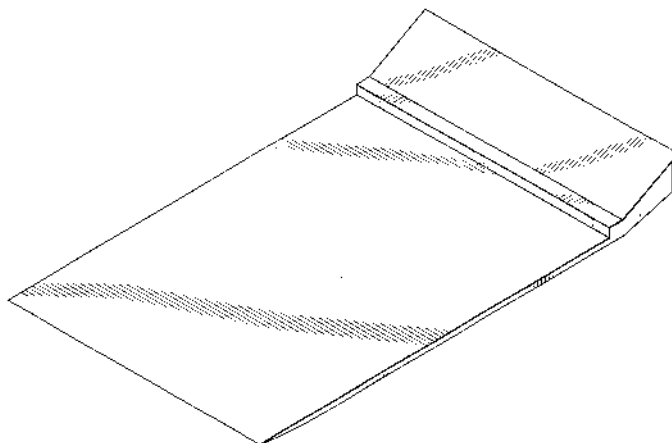

(71)ANSØGER(E):

UNIVERSITY OF UTAH RESEARCH FOUNDATION, 210 Park Building Salt Lake City,Utah 84112, USA ; Lumenal Technologies, L.P., 4084 South 300 West, Salt Lake City Utah 84107, USA

(74)FULDMÆGTIG:

Budde, Schou & Co. A/S, Vestergade 31, 1456 København K, Danmark

(72)FREMBRINGER(E):

CHRISTENSEN, Douglas, A., 8520 Top of the World Circle, Salt Lake City Utah 84121, USA ; HERRON, James N., 2965 South Plateau Drive, Salt Lake City, Utah 84109, USA ; Eric M. Simon, 5619 E. Emigration Canyon Road, Salt Lake City, Utah 84109, USA

(30)PRIORITET:

1998-08-27 US 29/092.899

(22)ANSØGNINGSDATO:

1999-02-25

(66)BEMÆRKNINGER

Ansøger har samme dag indleveret MA 1999 00518

(21) MA 1999 00306

(54) En hængekøje

(51)-Cl.06 01



(71)ANSØGER(E):
 (74)FULDMÆGTIG:
 (72)FREMBRINGER(E):
 (22)ANSØGNINGSDATO:

Jan koch, Frederiksgade 15A, 5700 Svendborg, Danmark
 Produktudviklingscenteret, Abildvej 1A, 5700 Svendborg, Danmark
 Jan koch, Frederiksgade 15A, 5700 Svendborg, Danmark
 1999-03-17

(21) MA 1999 00368

(54) Et udendørsarmatur

(51)-Cl.26 03

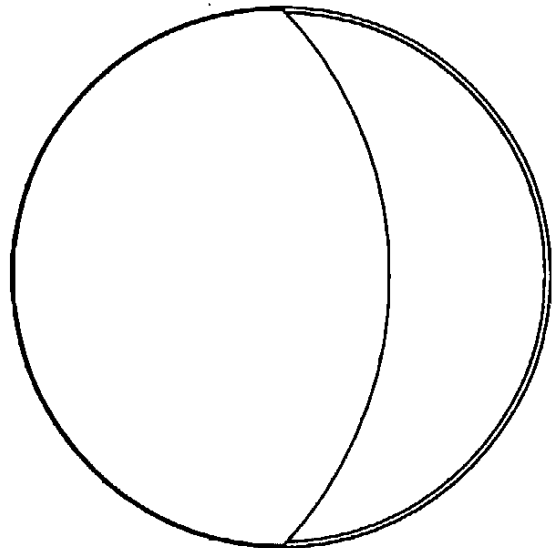
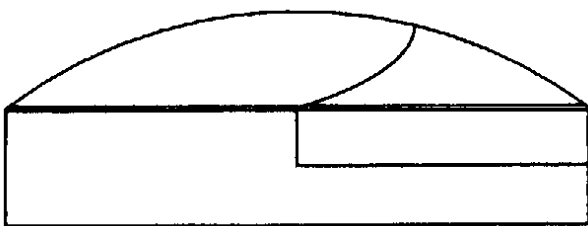

(71)ANSØGER(E):
 (72)FREMBRINGER(E):
 (22)ANSØGNINGSDATO:
 (66)BEMÆRKNINGER

ROBLON A/S, Roblon Fiber Optic Division, Fiskerihavnsvej 23, 9900 Frederikshavn, Danmark
 Steffen Schmelling, Nørrebrogade 50A, 2200 København N, Danmark
 1999-03-31
 Ansøger har samme dag indleveret MA 1999 00631;MA 1999 00632

(21) MA 1999 00447

(54) En babybæresele

(51)-Cl.03 99

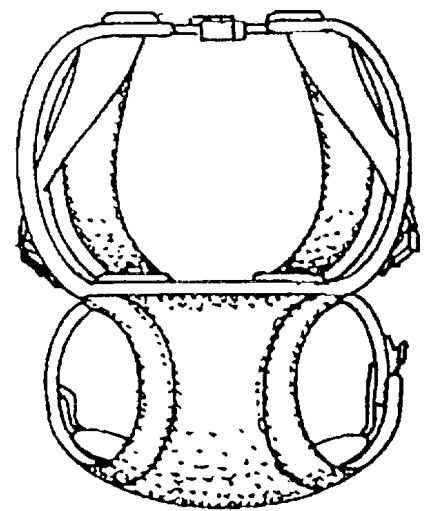
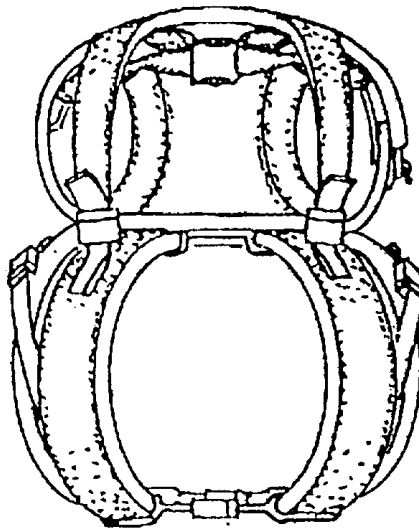
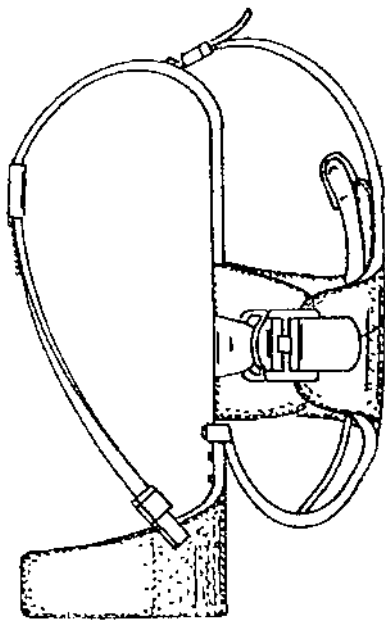
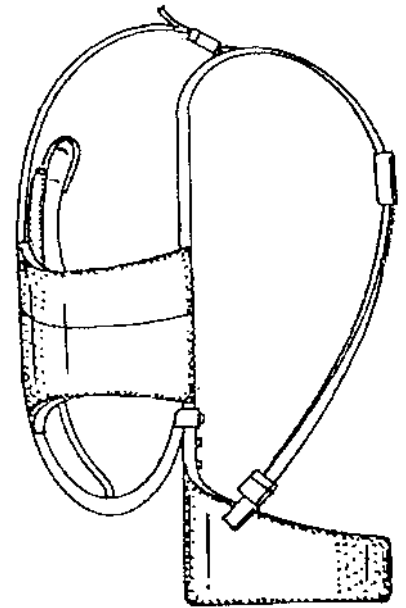
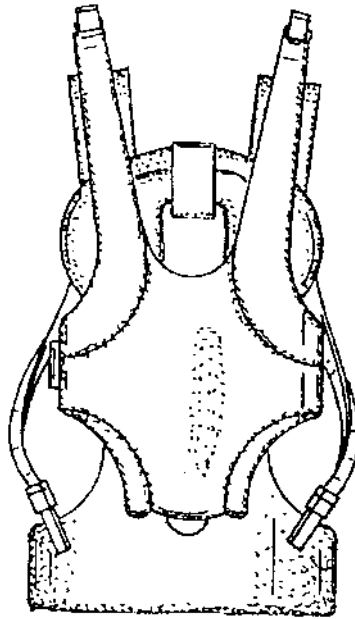
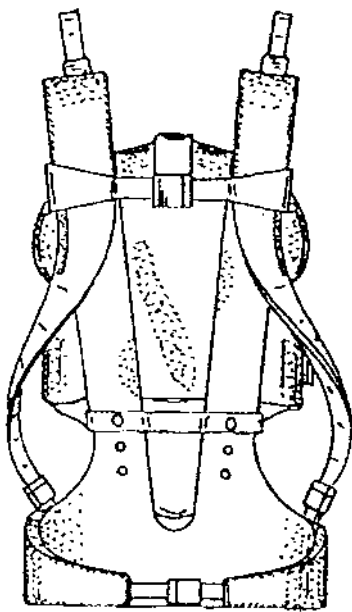

(71)ANSØGER(E):

Evenflo Company, Inc., Northwoods Business Center II 707 Crossroads Court Vandalia Ohio 45377 Delaware, USA

(74)FULDMÆGTIG:

Plougmann, Vingtoft & Partners A/S, Sankt Annæ Plads 11, 1021 København K, Danmark

(72)FREMBRINGER(E):

Paul Fair , 2781 S. Lafayette St. Denver, Co 80210 Colorada U.S.A., USA ; Cindy Nelson, 518 E. 16th Ave. Longmont, CO 80501 Colorado U.S.A., USA

(30)PRIORITET:

1998-10-23 US US 29/095,498

(22)ANSØGNINGSDATO:

1999-04-22

(21) MA 1999 00449

(54) Et telt

(51)-Cl.21 04

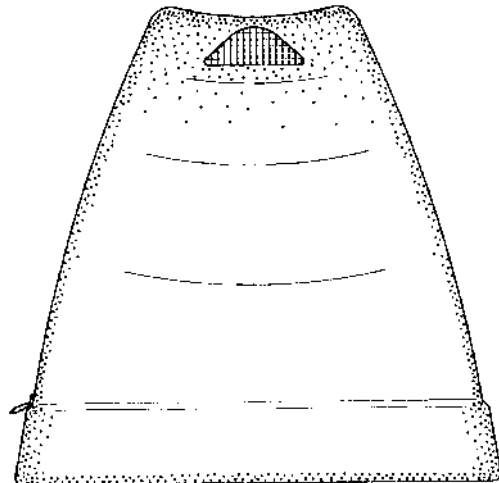
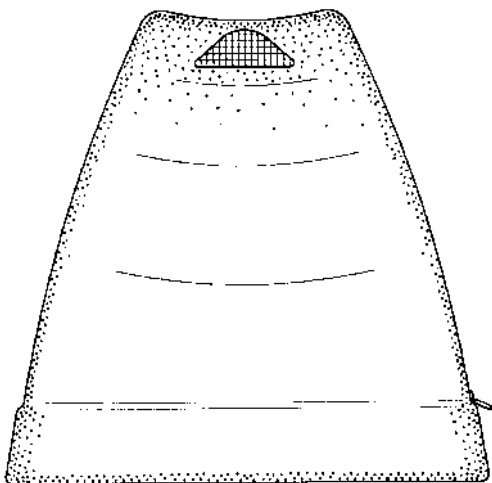
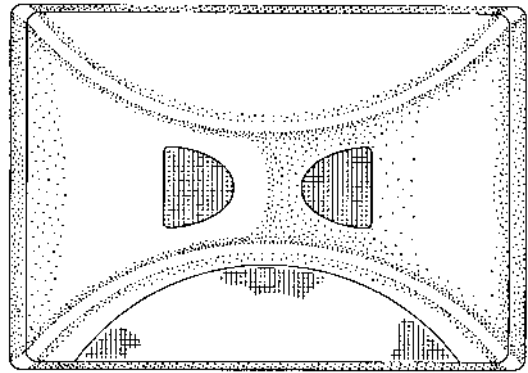
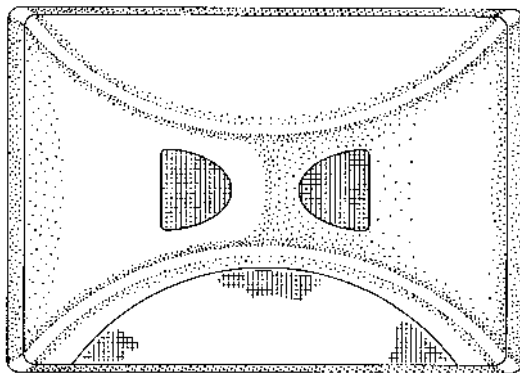
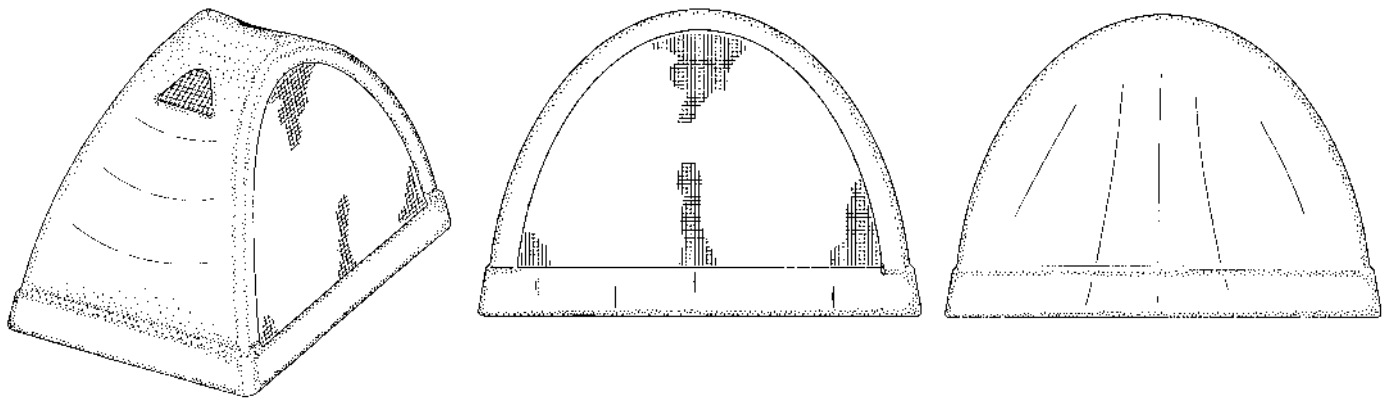

(71)ANSØGER(E):

Evenflo Company, Inc., Northwoods Business Center II 707 Crossroads Court Vandalia Ohio 45377 Delaware, USA

(74)FULDMÆGTIG:

Plougmann, Vingtoft & Partners A/S, Sankt Annæ Plads 11, 1021 København K, Danmark

(72)FREMBRINGER(E):

Mary Custer, 2901 Street Road Doylestown, PA 18901 Pennsylvania U.S.A., USA

(30)PRIORITET:

1998-10-23 US 29/095,503

(22)ANSØGNINGSDATO:

1999-04-22

(21) MA 1999 00479

(54) 1) En toiletstol med pude 2) toiletstol dertil

(51)-Cl.06 01;23 02



Løbenr. 1



Løbenr. 2



Løbenr. 2

(71)ANSØGER(E):
(74)FULDMÆGTIG:
(72)FREMBRINGER(E):
(30)PRIORITET:
(22)ANSØGNINGSDATO:

A/S Ergomekanikk, Fokserødveien 31 3233 Sandefjord, Norge
Ostenfeld Patentbureau A/S, Bredgade 41, 1011 København K, Danmark
Svein Bekkelund , Leif Weldings Vei 25 3212 Sandefjord, Norge
1998-11-10 NO D980799
1999-05-03

(21) MA 1999 00514

(54) Et stige trin til tag

(51)-Cl.25 04



(71)ANSØGER(E):
(72)FREMBRINGER(E):
(22)ANSØGNINGSDATO:

Bent Hjort Olsen, Roskildevej 133, 3400 Hillerød, Danmark
Bent Hjort Olsen, Roskildevej 133, 3400 Hillerød, Danmark
1999-05-10

(21) MA 1999 00518

(54) En linse til biologisk analyse

(51)-Cl.24 02

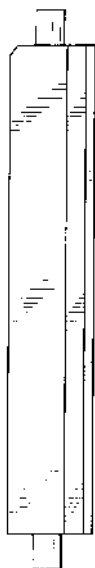
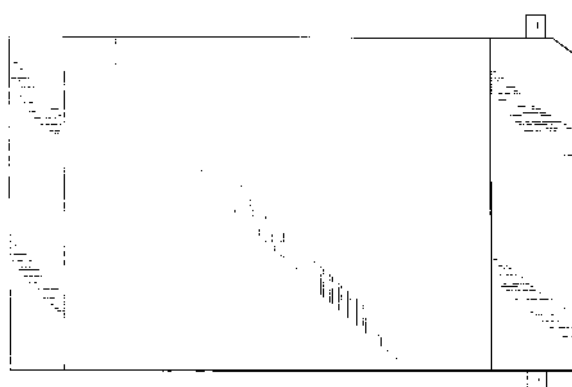
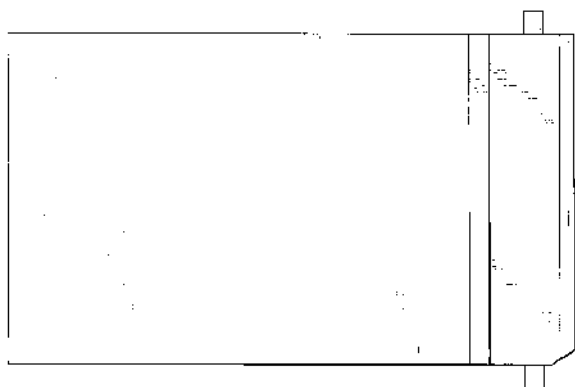
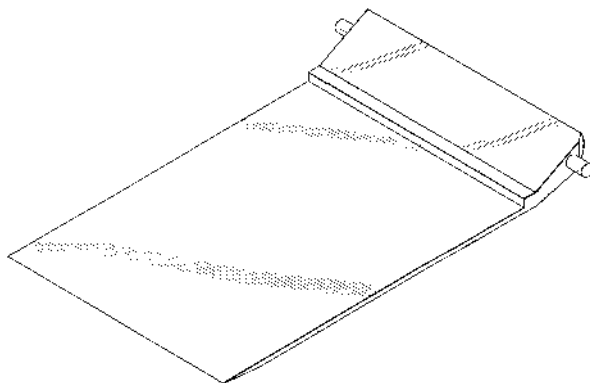

(71)ANSØGER(E):

UNIVERSITY OF UTAH RESEARCH FOUNDATION, 210 Park Building Salt Lake City,Utah 84112, USA ; Lumenal Technologies, L.P., 4084 South 300 West, Salt Lake City Utah 84107, USA

(74)FULDMÆGTIG:

Budde, Schou & Co. A/S, Vestergade 31, 1456 København K, Danmark

(72)FREMBRINGER(E):

CHRISTENSEN, Douglas, A., 8520 Top of the World Circle, Salt Lake City Utah 84121, USA ; HERRON, James N., 2965 South Plateau Drive, Salt Lake City, Utah 84109, USA ; Eric M. Simon, 5619 E. Emigration Canyon Road, Salt Lake City, Utah 84109, USA

(30)PRIORITET:

1998-08-27 US 29/092.899

(22)ANSØGNINGSDATO:

1999-02-25

(66)BEMÆRKNINGER

Ansøger har samme dag indleveret MA 1999 00234

(21) MA 1999 00546

(54) En batterioplader

(51)-Cl.13 02

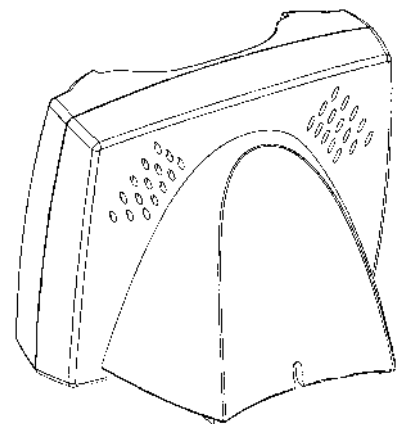
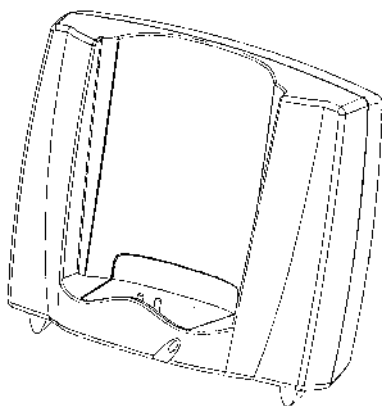
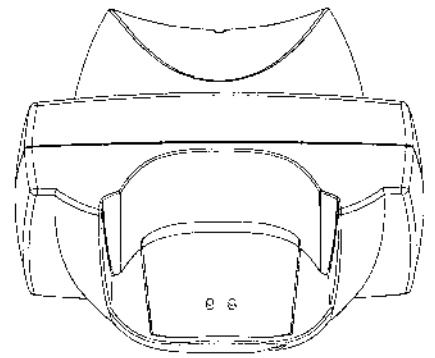
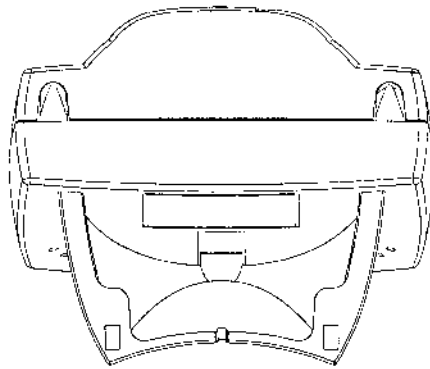
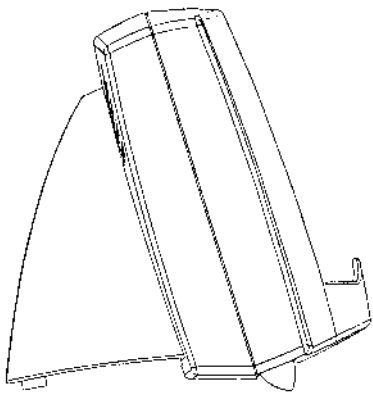
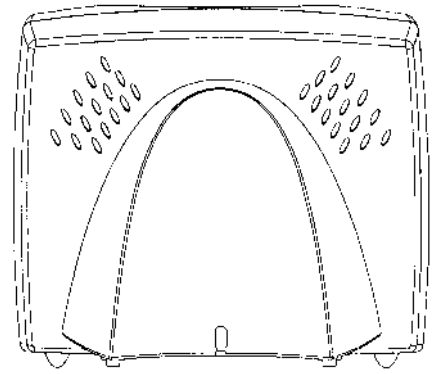
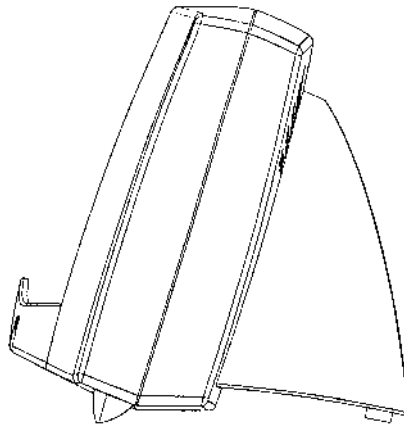
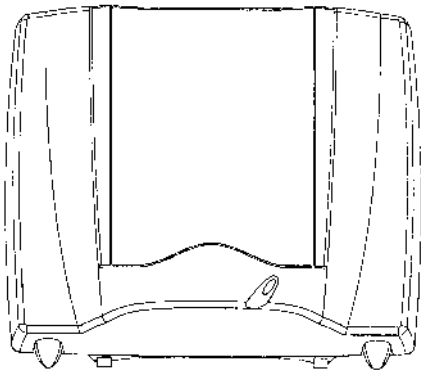

(71)ANSØGER(E):
(74)FULDMÆGTIG:
(72)FREMBRINGER(E):
(30)PRIORITET:
(22)ANSØGNINGSDATO:

Telefonaktiebolaget L M Ericsson, S-126 25 Stockholm , Sverige
Budde, Schou & Co. A/S, Vestergade 31, 1456 København K, Danmark
Thomas Waldner, Nybogatan 23 S-212 32 Malmö, Sverige
1998-11-25 SE 98-2322
1999-05-17

(21) MA 1999 00564

(54) Et ur

(51)-Cl.10 02

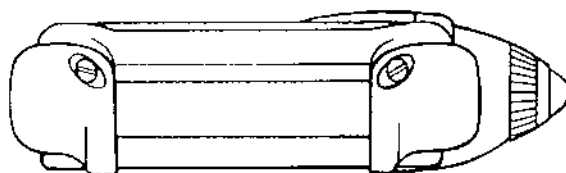
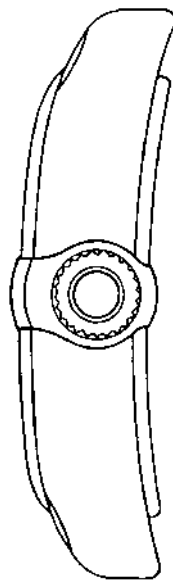
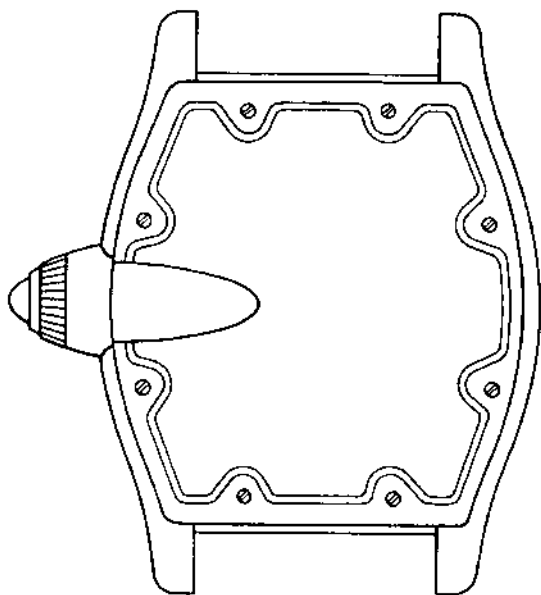
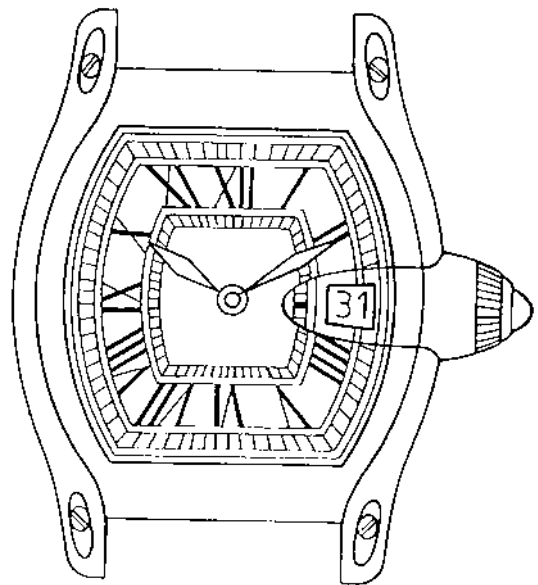
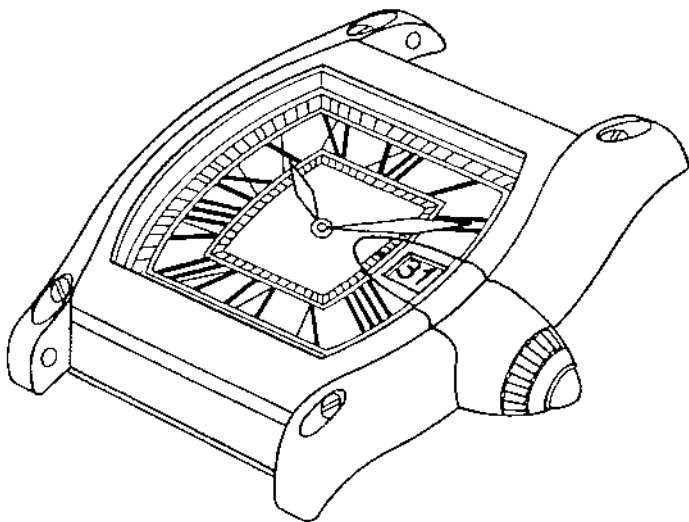

(71)ANSØGER(E):
 (74)FULDMÆGTIG:
 (72)FREMBRINGER(E):
 (30)PRIORITET:
 (22)ANSØGNINGSDATO:

Cartier International B.V., Herengracht 436 NL-1017 Amsterdam, Holland
 Budde, Schou & Co. A/S, Vestergade 31, 1456 København K, Danmark
 Jacques Diltoer, 65, Quai d'Asnières F-92390 Villeneuve-La-Garenne, Frankrig ; Richard Lepeu, 20 Rue
 Pomereu F-75116 Paris, Frankrig
 1998-11-23 WO DM/046065;1999-03-12 WO DM/047327
 1999-05-19

(21) MA 1999 00572

(54) Et bord

(51)-Cl.06 03

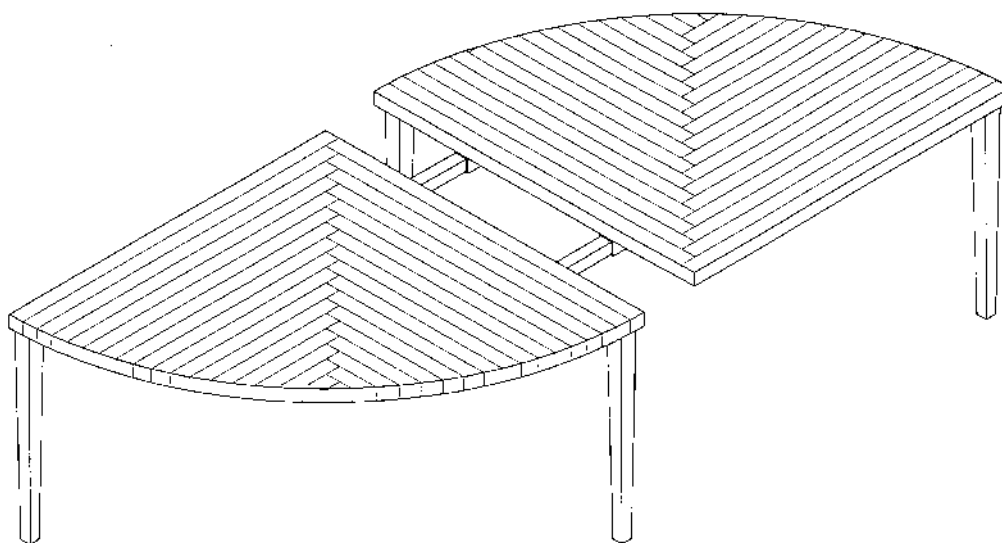

(71)ANSØGER(E):
(72)FREMBRINGER(E):
(22)ANSØGNINGSDATO:

KJ Montage v/Kristian Jaquet , Sønderskovvej 4, 8362 Hørning, Danmark
KJ Montage v/Kristian Jaquet , Sønderskovvej 4, 8362 Hørning, Danmark
1999-05-21

(21) MA 1999 00577

(54) En kaffemaskine

(51)-Cl.07 02

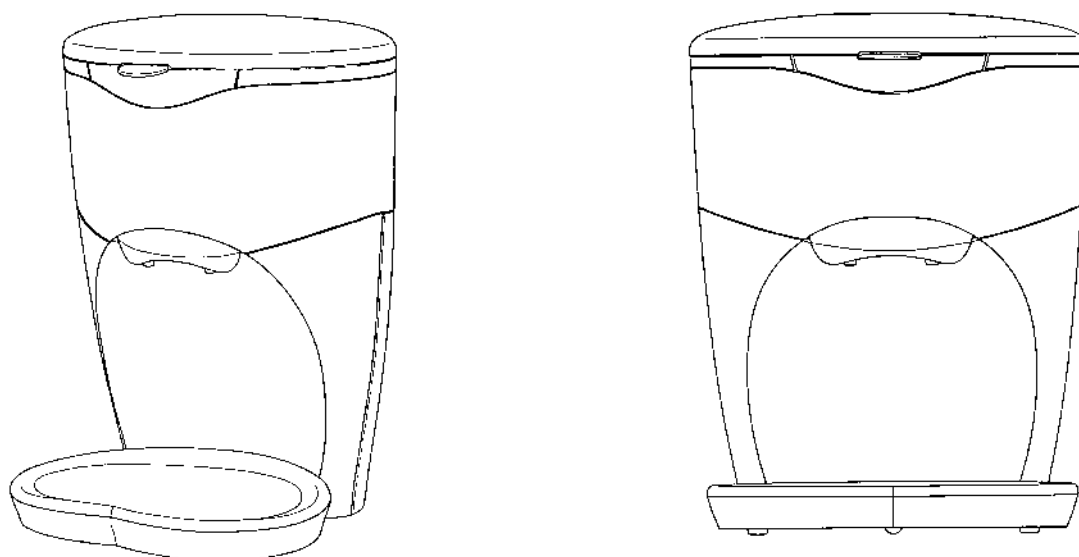

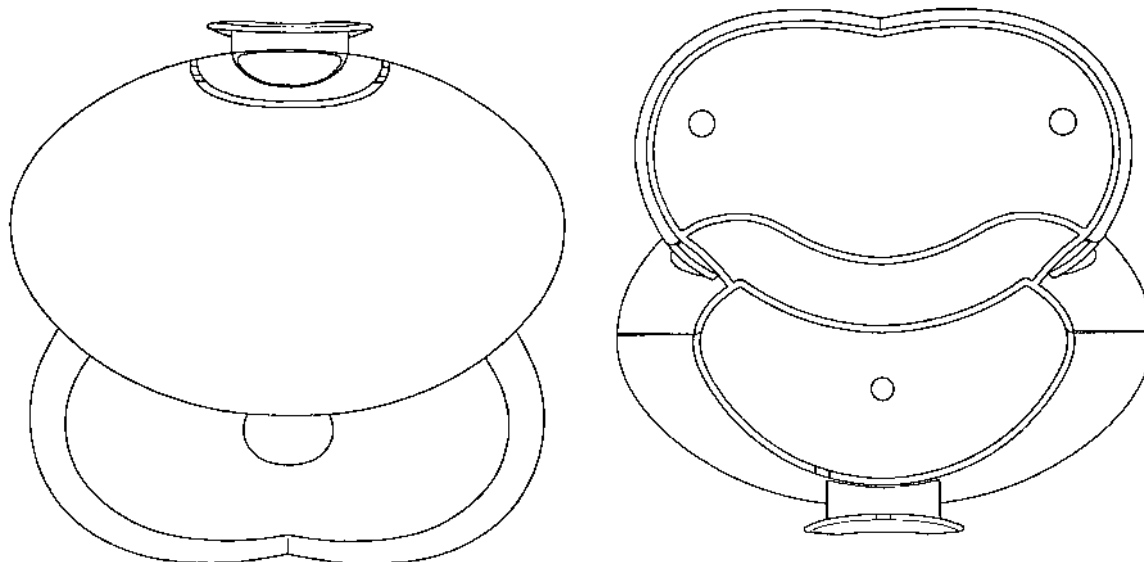
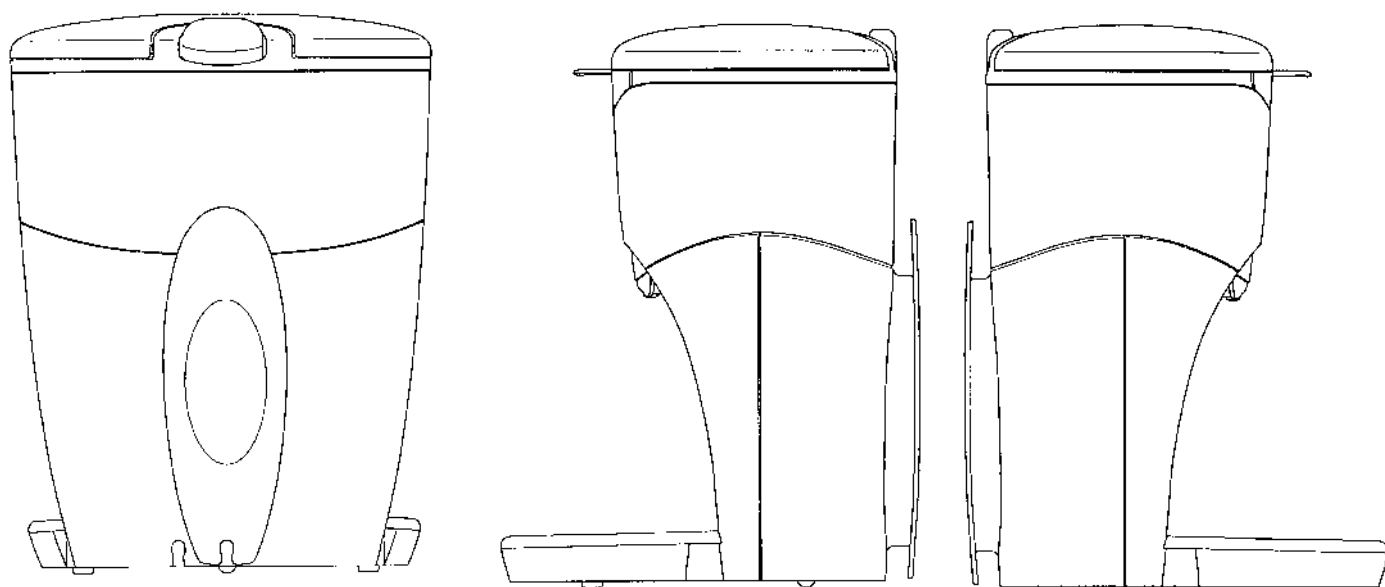

(71)ANSØGER(E):
(74)FULDMÆGTIG:
(72)FREMBRINGER(E):
(30)PRIORITET:
(22)ANSØGNINGSDATO:

Koninklijke Philips Electronics N.V., 1, Groenewoudseweg, NL-5621 BA EINDHOVEN, Holland
Internationalt Patent-Bureau, Høje Taastrup Boulevard 23, 2630 Tåstrup, Danmark
Laurent Georges Jean Michel Dutruel, Hoofdweg west 10 Nieuwolda, Holland
1998-11-26 WO DMA/004307
1999-05-21

(21) MA 1999 00580

(54) Et håndtag til en skål

(51)-Cl.07 02

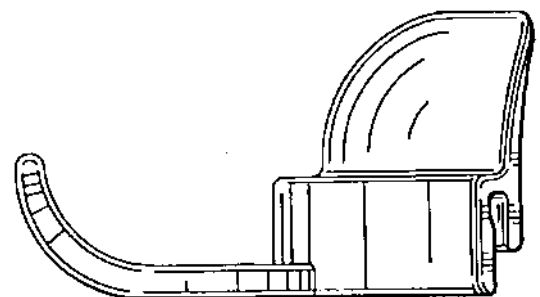
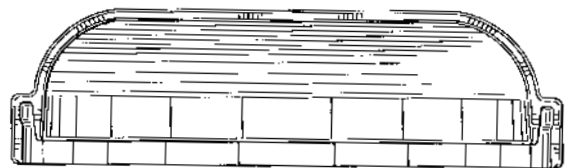
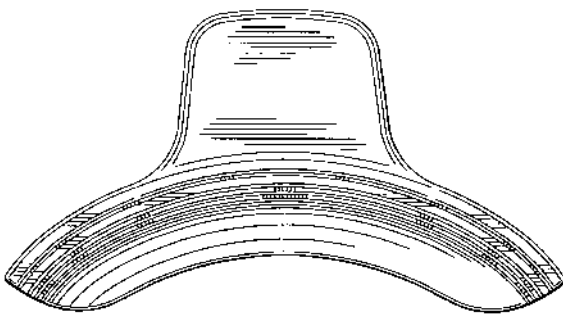
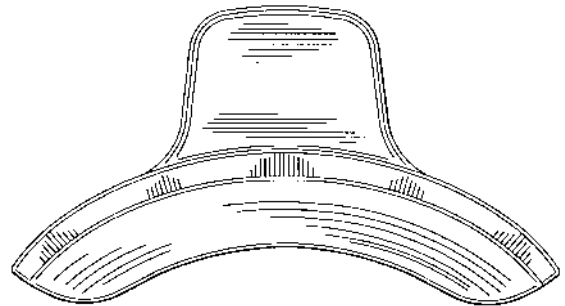
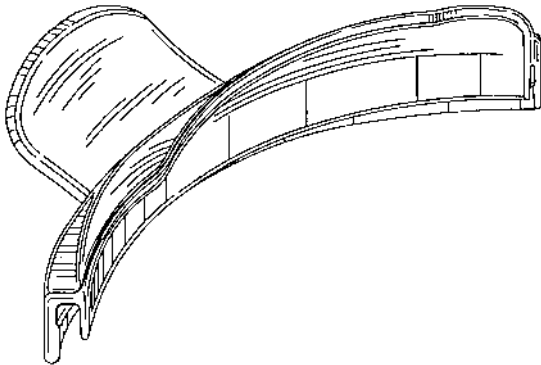

(71)ANSØGER(E):
 (74)FULDMÆGTIG:
 (72)FREMBRINGER(E):
 (30)PRIORITET:
 (22)ANSØGNINGSDATO:
 (66)BEMÆRKNINGER

Dart Industries Inc., 14901 S. Orange Blossom Trail Orlando, FL 32837, USA
 Hofman-Bang & Boutard, Lehmann & Ree A/S, Hans Bekkevolds Allé 7, 2900 Hellerup, Danmark
 Anita S. LIU, 618 West Winter Park Street Orlando, FL 32804, USA
 1998-12-10 US 29/97,608
 1999-05-21
 Ansøger har samme dag indleveret MA 1999 00581

(21) MA 1999 00581

(54) En beholder til husholdningsbrug

(51)-Cl.07 02

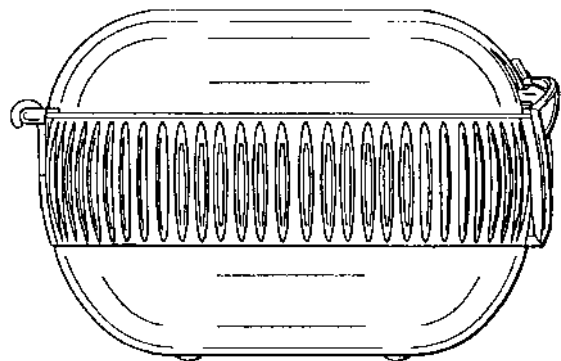
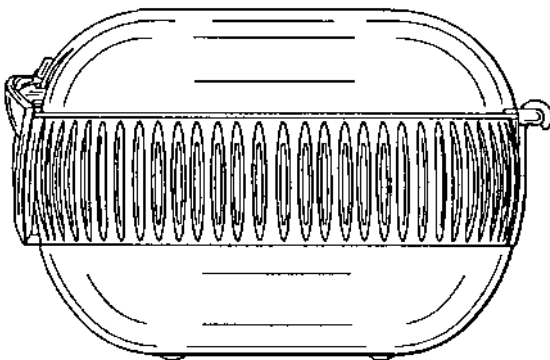
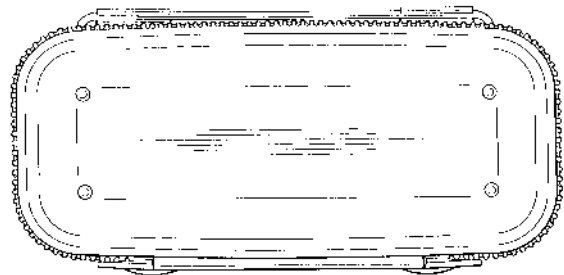
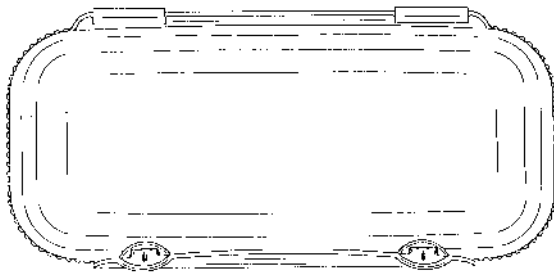
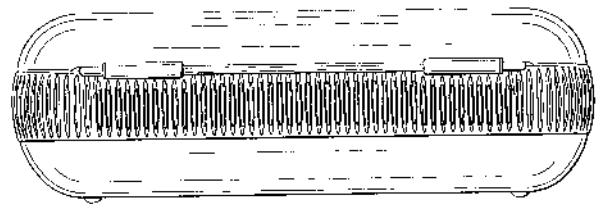
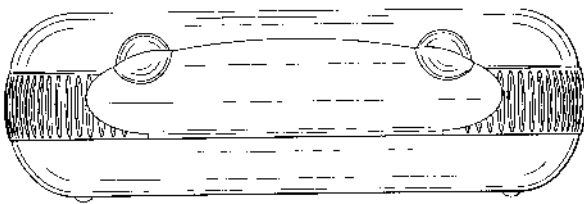
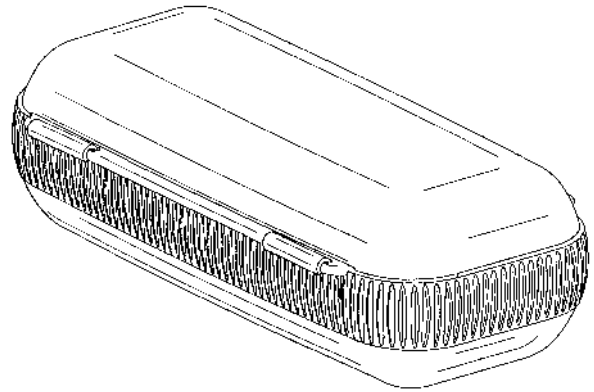
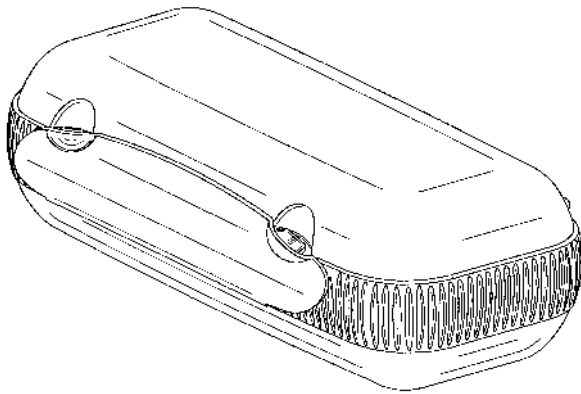

(71)ANSØGER(E):
 (74)FULDMÆGTIG:
 (72)FREMBRINGER(E):
 (30)PRIORITET:
 (22)ANSØGNINGSDATO:
 (66)BEMÆRKNINGER

Dart Industries Inc., 14901 S. Orange Blossom Trail Orlando, FL 32837, USA
 Hofman-Bang & Boutard, Lehmann & Ree A/S, Hans Bekkevolds Allé 7, 2900 Hellerup, Danmark
 Victor J. J. Cautereels, Schawijkstraat 31 B-2520 Ranst, Belgien
 1998-12-10 US 29/097,617
 1999-05-21
 Ansøger har samme dag indleveret MA 1999 00580

(21) MA 1999 00593

(54) En bruseindretning

(51)-Cl.23 02



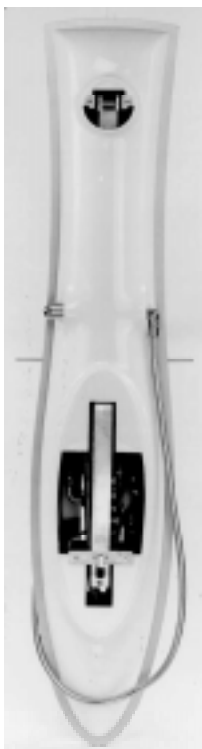

(71)ANSØGER(E):
 (74)FULDMÆGTIG:
 (72)FREMBRINGER(E):
 (30)PRIORITET:
 (22)ANSØGNINGSDATO:

Hans Grohe GmbH & Co. KG, Auestrasse 9 77761 Schiltach, Tyskland
 Chas. Hude A/S, H.C. Andersens Boulevard 33, 1553 København V, Danmark
 Andreas Haug, Franklinstrasse 77 D-70435 Stuttgart, Tyskland ; Thomas Schönherr, Argonnenstrasse 22 D-70374 Stuttgart, Tyskland ; Andreas Dimitriadis, Am Mühlbach 10 D-73575 Leinzell, Tyskland
 1998-11-27 DE 498 11 888.6
 1999-05-26

(21) MA 1999 00631

(54) Et udendørsarmatur

(51)-Cl.26 03

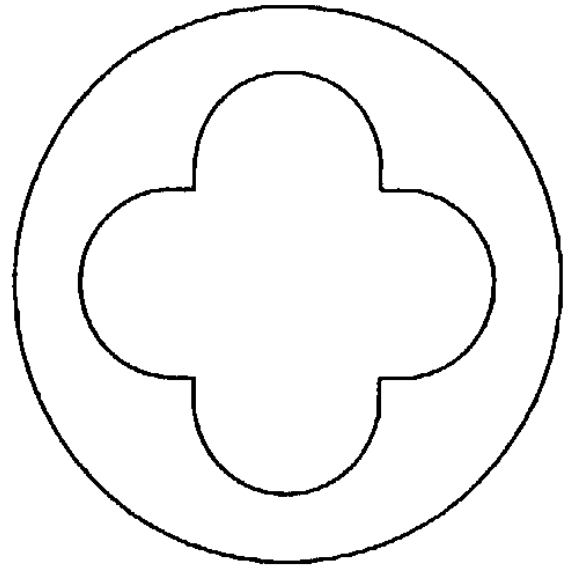
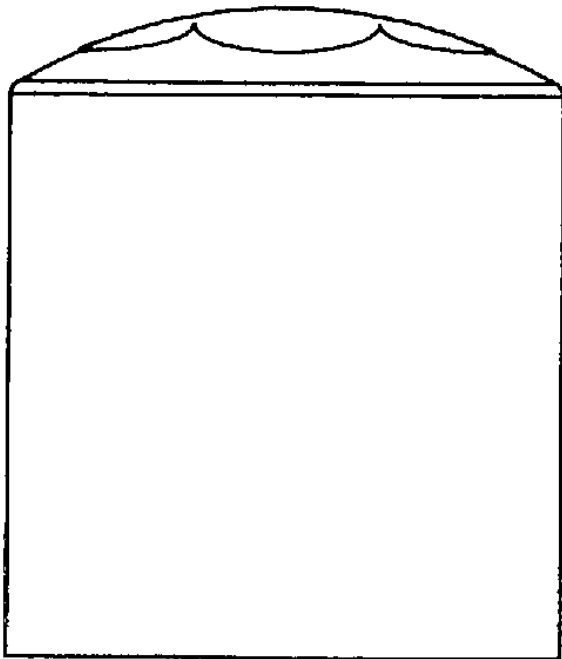

(71)ANSØGER(E):
 (72)FREMBRINGER(E):
 (22)ANSØGNINGSDATO:
 (66)BEMÆRKNINGER

ROBLON A/S, Roblon Fiber Optic Division, Fiskerihavns­gade 23, 9900 Frederikshavn, Danmark
 Steffen Schmelling, Nørrebro­gade 50A, 2200 Kø­benhavn N, Danmark
 1999-03-31
 Ansøger har samme dag indleveret MA 1999 00368;MA 1999 00632

(21) MA 1999 00632

(54) Et udendørsarmatur

(51)-Cl.26 03

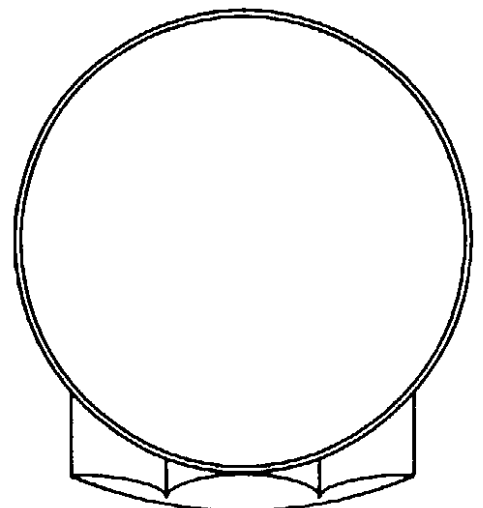
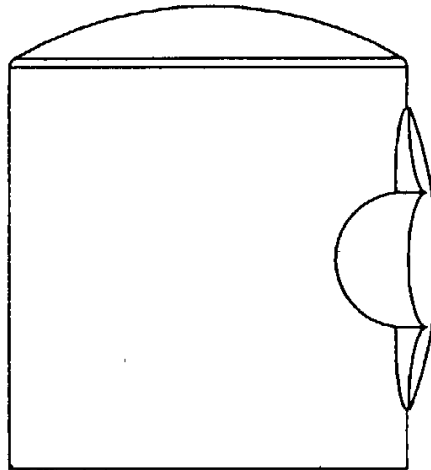
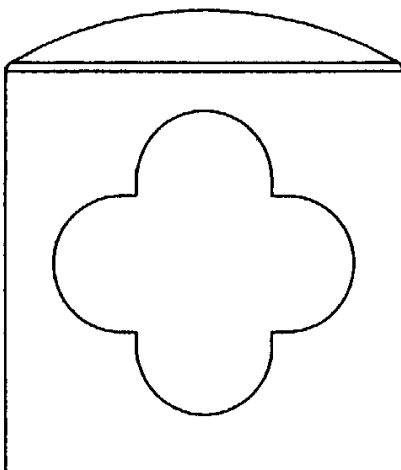

(71)ANSØGER(E):
 (72)FREMBRINGER(E):
 (22)ANSØGNINGSDATO:
 (66)BEMÆRKNINGER

ROBLON A/S, Roblon Fiber Optic Division, Fiskerihavns­gade 23, 9900 Frederikshavn, Danmark
 Steffen Schmelling, Nørrebro­gade 50A, 2200 Kø­benhavn N, Danmark
 1999-03-31
 Ansøger har samme dag indleveret MA 1999 00368;MA 1999 00631

Offentligt tilgængelige mønsteransøgninger

Akterne i nedenstående ansøgninger er tilgængelige for enhver, jfr. mønsterlovens § 19.

Klasse 05 Textile piecegoods, artificial and natural sheet material

(21)MA 1999 00647 (54)Et ark til brug ved tørretumbling
 (71)ANSØGER(E): Unilever N. V., Weena 455, 3013 AL Rotterdam, Holland
 (30)PRIORITET: 1998-12-07 US 29/097458
 (22)ANSØGNINGSDATO: 1999-06-07

Klasse 06 Furnishing

(21)MA 1999 00628 (54)Et indstilleligt bord
 (71)ANSØGER(E): Levenger Company, 420 South Congress Avenue Delray Beach, FL 33445, USA
 (30)PRIORITET: 1998-12-04 US 29/097.376
 (22)ANSØGNINGSDATO: 1999-06-04

Klasse 07 Household goods, not elsewhere specified

(21)MA 1999 00580 (54)Et håndtag til en skål
 (71)ANSØGER(E): Dart Industries Inc., 14901 S. Orange Blossom Trail Orlando, FL 32837, USA
 (30)PRIORITET: 1998-12-10 US 29/97,608
 (22)ANSØGNINGSDATO: 1999-05-21

Klasse 08 Tools and hardware

(21)MA 1999 00604 (54)Et håndgreb
 (71)ANSØGER(E): THE PROCTER & GAMBLE COMPANY, One Procter & Gamble Plaza Cincinnati, Ohio 45202, USA
 (30)PRIORITET: 1998-11-30 US 29/097,135
 (22)ANSØGNINGSDATO: 1999-05-28

Klasse 09 Packages and containers for the transport or handling of goods

(21)MA 1999 00603 (54)En beholder
 (71)ANSØGER(E): Société des Produits Nestle S.A., CH-1800 Vevey, Schweiz
 (30)PRIORITET: 1998-11-30 GB 2079507
 (22)ANSØGNINGSDATO: 1999-05-28

(21)MA 1999 00648 (54)En opbevarings- og transportkasse
 (71)ANSØGER(E): Perstorp Plastic Systems AB, S-284 80 Perstorp, Sverige
 (30)PRIORITET: 1998-12-08 SE 982407
 (22)ANSØGNINGSDATO: 1999-06-07

Klasse 10 Clocks and watches and other measuring instruments, checking and signalling instruments

(21)MA 1999 00650 (54)Et måleinstrument
 (71)ANSØGER(E): Cortecs Diagnostics Limited, Newtech Square, Deeside Industrial Park Deeside CH5 2NT, Storbritannien
 (30)PRIORITET: 1998-12-08 GB 2079666
 (22)ANSØGNINGSDATO: 1999-06-08

Klasse 13 Equipment for production, distribution or transformation of electricity

(21)MA 1999 00661 (54)En hun-stikdåse med lukkeklap
 (71)ANSØGER(E): LEGRAND, société anonyme, 128, avenue du Maréchal de Lattre-de-Tassigny F-87000 Limoges, Frankrig
 (30)PRIORITET: 1998-12-11 FR 98.7219
 (22)ANSØGNINGSDATO: 1999-06-10

(21)MA 1999 00662 (54)En dobbelt hun-stikdåse
 (71)ANSØGER(E): LEGRAND, société anonyme, 128, avenue du Maréchal de Lattre-de-Tassigny F-87000 Limoges, Frankrig
 (30)PRIORITET: 1998-12-11 FR 987.219
 (22)ANSØGNINGSDATO: 1999-06-10

Klasse 14 Recording, communication or information retrieval equipment

(21)MA 1999 00563 (54)1 Bærbart håndfrit telefonsæt 2-4 dele dertil
 (71)ANSØGER(E): Telefonaktiebolaget L M Ericsson, S-126 25 Stockholm, Sverige
 (30)PRIORITET: 1998-11-19 SE 98-2295
 (22)ANSØGNINGSDATO: 1999-05-19

Klasse 15**Machines, not elsewhere specified**

(21)MA 1999 00679
(71)ANSØGER(E):
(30)PRIORITET:
(22)ANSØGNINGSDATO:

(54)En plade til slåmaskiner
Kuhn S.A., 4, Impasse des Fabriques 67700 Saverne, Frankrig
1998-12-14 FR 98 7348
1999-06-11

Klasse 23**Fluid distribution equipment, sanitary, heating, ventilation and air- conditioning equipment, solid fuel**

(21)MA 1999 00593
(71)ANSØGER(E):
(30)PRIORITET:
(22)ANSØGNINGSDATO:

(54)En bruseindretning
Hans Grohe GmbH & Co. KG, Auestrasse 9 77761 Schiltach, Tyskland
1998-11-27 DE 498 11 888.6
1999-05-26

(21)MA 1999 00618
(71)ANSØGER(E):
(30)PRIORITET:
(22)ANSØGNINGSDATO:

(54)En håndbruser
Hans Grohe GmbH & Co. KG, Auestrasse 9 77761 Schiltach, Tyskland
1998-12-04 DE 498 11 999.8
1999-06-03

Klasse 24**Medical and laboratory equipment**

(21)MA 1999 00613
(71)ANSØGER(E):
(30)PRIORITET:
(22)ANSØGNINGSDATO:

(54)En dobbelt port
Sengewald Verpackungen GmbH, 16, Kreisstrasse D-33790 Halle (Westfalen), Tyskland
1998-12-01 DE DE 498 12 002.3
1999-05-31

Klasse 26**Lighting apparatus**

(21)MA 1999 00622
(71)ANSØGER(E):
(30)PRIORITET:
(22)ANSØGNINGSDATO:

(54)Et væg- og loftsbelysningsarmatur
LEGRAND, société anonyme, 128, avenue du Maréchal de Lattre-de-Tassigny F-87000 Limoges, Frankrig
1998-12-04 WO DM/004 319
1999-06-04

(21)MA 1999 00623
(71)ANSØGER(E):
(30)PRIORITET:
(22)ANSØGNINGSDATO:

(54)Et væg- og loftsbelysningsarmatur
LEGRAND, société anonyme, 128, avenue du Maréchal de Lattre-de-Tassigny F-87000 Limoges, Frankrig
1998-12-04 WO DM/004 319
1999-06-04

(21)MA 1999 00624
(71)ANSØGER(E):
(30)PRIORITET:
(22)ANSØGNINGSDATO:

(54)Et væg- og loftsbelysningsarmatur
LEGRAND, société anonyme, 128, avenue du Maréchal de Lattre-de-Tassigny F-87000 Limoges, Frankrig
1998-12-04 WO DM/004 319
1999-06-04

(21)MA 1999 00625
(71)ANSØGER(E):
(30)PRIORITET:
(22)ANSØGNINGSDATO:

(54)Et væg- og loftsbelysningsarmatur
LEGRAND, société anonyme, 128, avenue du Maréchal de Lattre-de-Tassigny F-87000 Limoges, Frankrig
1998-12-04 WO DM/004 319
1999-06-04

(21)MA 1999 00626
(71)ANSØGER(E):
(30)PRIORITET:
(22)ANSØGNINGSDATO:

(54)Et væg- og loftsbelysningsarmatur
LEGRAND, société anonyme, 128, avenue du Maréchal de Lattre-de-Tassigny F-87000 Limoges, Frankrig
1998-12-04 WO DM/004 319
1999-06-04

(21)MA 1999 00627
(71)ANSØGER(E):
(30)PRIORITET:
(22)ANSØGNINGSDATO:

(54)Et væg- og loftsbelysningsarmatur
LEGRAND, société anonyme, 128, avenue du Maréchal de Lattre-de-Tassigny F-87000 Limoges, Frankrig
1998-12-04 WO DM/004 319
1999-06-04

(21)MA 1999 00640
(71)ANSØGER(E):
(30)PRIORITET:
(22)ANSØGNINGSDATO:

(54)Et væg- og loftsbelysningsarmatur
LEGRAND, société anonyme, 128, avenue du Maréchal de Lattre-de-Tassigny F-87000 Limoges, Frankrig
1998-12-04 WO DM/004 319
1999-06-04

Klasse 99**Miscellaneous**

(21)MA 1999 00690
(71)ANSØGER(E):
(30)PRIORITET:
(22)ANSØGNINGSDATO:

(54)En metaloverflade
Niro-Plan AG, Baarerstrasse 59 CH-6300 Zug, Schweiz
1998-12-17 WO DM/046 495 (130 403 401)
1999-06-14

Registrerede mønstre

(11) Ansøgningsnummer	(44) Bekendtgjort i Reg. Tid. nr.	(11) Registreringsnummer	(15) Registreringsdato	(18) Registreringen er gyldig til
MA 1998 00484		MR 1999 00608	19990615	20030507
MA 1998 00510		MR 1999 00609	19990615	20030514
MA 1998 00583		MR 1999 00610	19990615	20030527
MA 1998 00747		MR 1999 00611	19990615	20030804
MA 1998 00750		MR 1999 00612	19990615	20030805
MA 1998 01008		MR 1999 00623	19990615	20030924
MA 1998 01013		MR 1999 00613	19990615	20030925
MA 1998 01077		MR 1999 00614	19990615	20031015
MA 1998 01110		MR 1999 00615	19990615	20031021
MA 1998 01116		MR 1999 00616	19990615	20031023
MA 1998 01190		MR 1999 00617	19990615	20031110
MA 1998 01202		MR 1999 00618	19990615	20031112
MA 1998 01216		MR 1999 00619	19990615	20031117
MA 1998 01230		MR 1999 00620	19990615	20031123
MA 1998 01236		MR 1999 00621	19990615	20031124
MA 1998 01250		MR 1999 00607	19990608	20031130
MA 1998 01280		MR 1999 00622	19990615	20030527
MA 1998 01281		MR 1999 00624	19990615	20030527
MA 1998 01306		MR 1999 00625	19990615	20031123
MA 1998 01307		MR 1999 00626	19990615	20031123
MA 1998 01308		MR 1999 00627	19990615	20031123
MA 1998 01309		MR 1999 00628	19990615	20031123
MA 1998 01310		MR 1999 00629	19990615	20031123
MA 1998 01311		MR 1999 00630	19990615	20031123
MA 1999 00002		MR 1999 00631	19990615	20040106
MA 1999 00019		MR 1999 00632	19990615	20040111
MA 1999 00020		MR 1999 00633	19990615	20040111
MA 1999 00021		MR 1999 00634	19990615	20040111
MA 1999 00022		MR 1999 00635	19990615	20040111
MA 1999 00023		MR 1999 00636	19990615	20040111
MA 1999 00024		MR 1999 00637	19990615	20040111
MA 1999 00030		MR 1999 00638	19990615	20040112
MA 1999 00031		MR 1999 00639	19990615	20040112
MA 1999 00069		MR 1999 00640	19990615	20030805
MA 1999 00072		MR 1999 00641	19990615	20040122
MA 1999 00073		MR 1999 00642	19990615	20040125
MA 1999 00147		MR 1999 00643	19990615	

Fornyelse af mønsterregistreringer

Fornyelse af registreringer foretaget i medfør af lov om mønstre nr. 218 af 27. maj 1970

(11) Registreringsnummer	(18) Gyldig til
MR 1990 00025	
MR 1994 00615	20030210
MR 1989 01212	
MR 1994 00566	20030218
MR 1990 00593	
MR 1995 00442	20030303
MR 1990 00786	
MR 1994 00333	20030316
MR 1995 00403	20031215
MR 1995 00329	20031215
MR 1995 00326	20031207
MR 1995 00402	20031215
MR 1995 00401	20031215
MR 1995 00400	20031215
MR 1995 00337	20040111
MR 1995 00226	20031221
MR 1995 00228	20031221
MR 1995 00840	20040129
MR 1990 01411	
MR 1990 01779	
MR 1990 01711	
MR 1995 00217	20031206
MR 1995 00457	20031220
MR 1995 00216	20031202
MR 1990 01726	
MR 1990 01637	
MR 1995 00347	20040120
MR 1995 00406	20040107
MR 1990 01840	
MR 1995 00340	20040115
MR 1995 00342	20040115
MR 1995 00348	20040121
MR 1995 00332	20040106
MR 1995 00224	20031216
MR 1995 00225	20031216
MR 1995 00146	20031006
MR 1995 00328	20031210
MR 1995 00471	20040229
MR 1995 00341	20040115
MR 1990 01520	
MR 1990 01425	
MR 1995 00356	20040126
MR 1995 00357	20040126
MR 1995 00844	20040312
MR 1995 00330	20031216
MR 1995 00837	20031213

Udslettelser af registreringer

Udslettelser af registreringer foretaget i medfør af lov om mønstre nr. 218 af 27. maj 1970

(11)MR 1985 00084
(11)MR 1985 00212
(11)MR 1990 00395
(11)MR 1990 01329
(11)MR 1994 00647
(11)MR 1995 00311

Rettelser

Rettelse til mønstertidende nr. 21 i 1997 00621.
Prioriteten er efterfølgende blevet rettet til:

28. maj 1997, nr. 2066124.

Rettelse til mønstertidende nr. 10 fra 1999, MA 1998 01341.
Prioritetsdatoen er rettet til:

2. juli 1998

samt tilføjelse af ansøger:

Finansiere des Applications, de l'Electricite N.V., Lusambostraat 67 B-1190 Bruxelles, Belgien

Prisliste

Pr. 1. januar 1999

Patenter

Supplerende beskyttelsescertifikater

Brugsmodeller

Mønstre (design)

Chips (halvledertopografier)

Vare- og fællesmærker

Skorstensmærker og kontorflag

Kommunevåbener og -segl

Publikationer

Erhvervsservice

Kopiservice

Kurser og foredrag

Prisliste vedr. internationale ansøgninger (PCT) og europæiske patentansøgninger (EPK) samt vedr. ansøgninger om international varemærkeregistrering og EU-varemærkeregistrering kan fås ved henvendelse til direktoratet

Erhvervsministeriet

Patentdirektoratet

Helgeshøj Allé 81
2630 Taastrup
Telefon 43 50 80 00
Telefax 43 50 80 01
Postgiro 8 98 99 23

E-mail: Patentdirektoratet@dkpto.dk
web: www.dkpto.dk



Patenter

	kr.
1. Ansøgningsgebyr	
a. Grundgebyr	3000,00
b. Tillægsgebyr for hvert patentkrav ud over 10	300,00
2. Gebyrer for nyhedsundersøgelse af international type (PL §9)	
I Når den svenske patentmyndighed er nyhedsundersøgende:	
a. Grundgebyr	5300,00
b. Tillægsgebyr for hvert krav ud over 10	115,00
c. Ekspeditionsgebyr	500,00
II Når Den Europæiske Patentmyndighed er nyhedsundersøgende:	
a. Grundgebyr	11390,00
b. Ekspeditionsgebyr	500,00
3. Gebyr for senere indlevering af dansk oversættelse af international ansøgning	1100,00
4. Genoptagelsesgebyr	700,00
5. Patentmeddelelsesgebyr	
a. Grundgebyr	2850,00
b. Tillægsgebyr for hver side ud over 35 sider	80,00
c. Tillægsgebyr for hvert patentkrav, for hvilket der ikke er betalt ansøgningsgebyr	300,00
6. Gebyr for publicering af oversættelser af europæiske patentskrifter	
a. Grundgebyr	2550,00
b. Tillægsgebyr for hver side ud over 35 sider	80,00
7. Gebyr for publicering af ændrede danske patentskrifter	
a. Grundgebyr	2850,00
b. Tillægsgebyr for hver side ud over 35 sider	80,00
8. Gebyr for publicering af ændrede oversættelser af europæiske patentskrifter	
a. Grundgebyr	2550,00
b. Tillægsgebyr for hver side ud over 35 sider	80,00
9. Genoprettelsesgebyr	3000,00
10. Årsgebyrer	
1. gebyrår	500,00
2. gebyrår	500,00
3. gebyrår	500,00
4. gebyrår	1000,00
5. gebyrår	1150,00
6. gebyrår	1300,00
7. gebyrår	1500,00
8. gebyrår	1700,00
9. gebyrår	1900,00
10. gebyrår	2150,00
11. gebyrår	2400,00
12. gebyrår	2650,00
13. gebyrår	2900,00
14. gebyrår	3150,00
15. gebyrår	3400,00
16. gebyrår	3650,00
17. gebyrår	3900,00
18. gebyrår	4200,00
19. gebyrår	4500,00
20. gebyrår	4800,00
Årsgebyrer, der betales senere end forfaldsdag, forhøjes med 20%. Gebyret skal være betalt inden 6 måneder efter forfaldsdagen.	
11. Gebyr for fremsættelse af indsigelse	2000,00
12. Gebyr for administrativ omprøvning	7000,00
13. Klagegebyr	8000,00
Ovennævnte priser skal ikke tillægges moms	

Supplerende beskyttelsescertifikater

	kr.
1. Ansøgningsgebyr	3000,00
2. Genoptagelsesgebyr	600,00
3. Genoprettelsesgebyr	3000,00
4. Årsgebyr pr. påbegyndt gebyrår	4800,00
Årsgebyrer, der betales senere end forfaldsdag, forhøjes med 20%. Gebyret skal være betalt inden 6 måneder efter forfaldsdagen.	
5. Gebyr for administrativ omprøvning	1500,00
Der skal betales et gebyr på 7000 kr. for eventuel omprøvning af grundpatentet	
6. Klagegebyr	4000,00
Ovennævnte priser skal ikke tillægges moms	

Brugsmodeller

	kr.
1. Ansøgningsgebyr	2000,00
2. Gebyr for senere indlevering af dansk oversættelse af international ansøgning	1100,00
3. Genoptagelsesgebyr	400,00
4. Fornyelsesgebyrer	
For 1. periode	2000,00
For 2. periode	3000,00
Fornyelsesgebyrer, der betales efter udløbet af den pågældende registreringsperiode, forhøjes med 20%.	
5. Gebyr for prøvning før eller efter registrering	4000,00
6. Gebyr for behandling af anmodning om udslettelse	2000,00
7. Gebyr for bekendtgørelse af ændret registrering og publicering af ændret formulering	1100,00
8. Klagegebyr	5000,00
Ovennævnte priser skal ikke tillægges moms	

Chips (halvledertopografier)

	kr.
1. Ansøgningsgebyr	1500,00
2. Gebyr for behandling af anmodning af overførelse af ansøgning om registrering	1000,00
3. Klagegebyr	4000,00
Ovennævnte priser skal ikke tillægges moms	

Mønstre (design)

1. **Ansøgningsgebyr** kr.
1300,00

Tillægsgebyrer:

a. Ved samregistrering for hvert mønster ud over det første 800,00
b. For bekendtgørelse af hver afbildning ud over den første 400,00

2. **Genoptagelsesgebyr** 200,00

3. **Fornylsesgebyr** 2200,00

Tillægsgebyr ved fornyelse:

Ved samregistrering for hvert mønster ud over det første 1100,00

Fornylsesgebyrer inkl. tillægsgebyr, der betales efter udløbet af den pågældende registreringsperiode, forhøjes med 20%.

4. **Klagegebyr** 4000,00

Ovennævnte priser skal ikke tillægges moms

Vare- og fællesmærker

1. **Ansøgningsgebyr** kr.
a. Grundgebyr 2350,00
b. Tillægsgebyr for hver klasse ud over 3 600,00
Der er i alt 42 klasser

2. **Gebyr for videreførelse af Madrid-Protokol-registrering som dansk vare- eller fællesmærke-ansøgning** 1500,00

3. **Fornylsesgebyr**
a. Grundgebyr 2800,00
b. Tillægsgebyr for hver klasse ud over 3 600,00

Fornylsesgebyrer inkl. tillægsgebyr, der betales efter udløbet af den pågældende registreringsperiode, forhøjes med 20%.

4. **Gebyr for anmodning om deling af en ansøgning eller en registrering**
for hver udskilt ansøgning eller registrering 2000,00

5. **Gebyr for fremsættelse af indsigelse** 2500,00

6. **Gebyr for administrativ ophævelse** 2500,00

7. **Klagegebyr** 4000,00

8. **Gebyr for underretning til indehaver af varemærkerettighed**
Årligt gebyr 1400,00

Ovennævnte priser skal ikke tillægges moms

Skorstensmærker og kontorflag

1. **Ansøgningsgebyr** kr.
2000,00

Ovennævnte pris skal ikke tillægges moms

Kommunevåbener og -segl

1. **Ansøgningsgebyr** kr.
2000,00

Ovennævnte pris skal ikke tillægges moms

Publikationer

1. **Årsabonnement** kr.

a. Dansk Patenttidende 1000,00
b. Patentskrifter
– på papir 8000,00
– på CD-ROM (SPACE-DK) 5000,00
c. Dansk Patentregister 400,00
d. Sammenlægning af almindeligt tilgængelige danske patentansøgninger
– Alle sektioner 8000,00
– sektion A 1600,00
– sektion B 1600,00
– sektion C07 + C12 1600,00
– sektion C, resten 900,00
– sektion D 500,00
– sektion E 900,00
– sektion F 900,00
– sektion G 900,00
– sektion H 900,00
e. Oversættelser af EP-skrifter 8000,00
f. Dansk Brugsmodeltidende 600,00
g. Brugsmodelskrifter 8000,00
h. Dansk Varemærketidende 1000,00
i. Dansk Varemærkerregister 200,00
j. Varemærke-særtidende med §13-afslag 100,00
k. Varemærkeindsigelsestidende 200,00
l. Nye danske varemærkeansøgninger, ugeliste 450,00
m. Dansk Mønstertidende 600,00
n. Dansk Mønsterregister 200,00
o. Patenthåndbog, ved tegning af abonnement 500,00
– løssblade hertil, pr. side 10,00
p. Brugsmodelhåndbog, ved tegning af abonnement 500,00
– løssblade hertil, pr. side 10,00
q. Ankenævnskendelser
– alle kendelser 4200,00
– kendelser/patent- og brugsmodelområdet 2000,00
– kendelser/vare- og fællesmærkeområdet 2000,00
– kendelser/mønster og chipsområdet 400,00

Abonnementer tillægges porto

2. Løssalg

a. Dansk Patenttidende 40,00
b. Dansk Patentregister 400,00
c. Sammenlægning af alm. tilgængelige patentansøgninger 30,00
d. Dansk Varemærketidende 40,00
e. Dansk Varemærkerregister 200,00
f. Varemærke-særtidende med §13-afslag 100,00
g. Varemærkeindsigelsestidende 200,00
h. Varemærkeindsigelsestidende, udk. 1995 300,00
i. Dansk Mønstertidende 40,00
j. Dansk Mønsterregister 200,00
k. Dansk Brugsmodeltidende 40,00
l. Sammenlægning af alm. tilgængelige brugsmodelansøgninger 30,00
m. Fremlæggelses- og patentskrifter på CD-ROM (SPACE-DK)
– 1993-1998, pr. årgang 5000,00
– 1990-1992, pr. årgang 2000,00

Ovennævnte priser skal ikke tillægges moms

Fremlæggelses-, patent- og brugsmodelskrifter samt oversættelser af EP-skrifter leveres til gældende kopipris

3. **Love og bekendtgørelser**
vedr. industriel ejendomsret 12,00-33,00

4. Andre publikationer

a. Varemærkeklassifikation
– alfabetisk liste 500,00
– klassesdelt liste 400,00
b. Mønsterklassifikation 35,00
– ændringer og tilføjelser hertil 15,00

5. **"Fra væsen til virksomhed", Danske patenter gennem 100 år** (fås på dansk og engelsk), inkl. moms 195,00

Ovennævnte priser tillægges moms, hvis andet ikke er angivet

Erhvervsservice

1. Timepris*	kr. 750,00
2. Løbende overvågninger	
a. Konkurrentovervågning	
Første søgning inkl. oprettelse af søgeprofil og levering af op til 40 nyeste referencer	2000,00
Overvågningskørsel pr. gang efter tilbud	
b. Overvågning af ansøgninger	
Overvågning af dansk patent-, brugsmodel-, mønster- eller varemærkeansøgning sammensættes af:	
Pris pr. år	350,00
Pris pr. meddelelse	350,00
c. Øvrige overvågninger beregnes efter timepris	
Hertil skal lægges evt. online-udgifter	
3. Navneundersøgelser*	
a. International undersøgelse af patentrettigheder i 1-2 navne inkl. op til 40 referencer	2000,00
Yderligere referencer, pr. reference	16,00
Yderligere navne, pr. navn	700,00
b. Undersøgelse af patent- og brugsmodelrettigheder med gyldighed for Danmark i 1-2 navne	1500,00
Yderligere navne, pr. navn	350,00
c. Øvrige navneundersøgelser beregnes efter timepris	
Hertil skal lægges evt. online-udgifter	
4. Patentfamilieundersøgelser og statusundersøgelser*	
a. Patentfamilieundersøgelse	800,00
b. Patentfamilieundersøgelse, inkl. status	1600,00
c. Tillæg for statusoplysninger, der knytter sig til tidligere udførte patentfamilieundersøgelser	1600,00
d. Statusundersøgelse af udenlandske rettigheder	
Første nummer	700,00
Pr. følgende nummer	350,00
e. Statusundersøgelse af danske rettigheder, pr. nummer	350,00
f. Øvrige undersøgelser beregnes efter timepris	
Hertil skal lægges evt. online-udgifter	
5. Kollisionsundersøgelser af varemærker, inkl. 3 klasser*	
Yderligere klasser, pr. 10 klasser	500,00
6. Skanning af varemærker*	
a. Første klasse	500,00
b. Yderligere klasser, pr. klasse	200,00
c. Skanning af alle 42 klasser	3000,00
7. LOGO-skanning* , inkl. op til 25 referencer	1800,00
Yderligere referencer, pr. 25 referencer	500,00
8. Varemærkedatabase*	
a. Første klasse	3000,00
b. Yderligere klasser - op til 4, pr. klasse	1500,00
9. Skanning af varemærker ansøgt eller registreret i udlandet*	
a. Første klasse for 1-2 lande	1000,00
b. Følgende lande, pr. land	500,00
c. Følgende klasser, pr. klasse	200,00
10. Pris for levering pr. telefax	75,00

* Hastelevering kan aftales mod pristillæg.

Ovennævnte priser tillægges moms

Kopiservice

	kr.
1. Fotokopier af patent- og brugsmodelpublikationer	
a. Ekspedition	30,00
b. Kopipris, pr. side	3,25
Dog minimum 30 kr. pr. publikation (svarende til 9 sider)	
2. Fotokopier, taget på læsesalen	
ved kontant betaling, pr. side, inkl. moms	3,00
3. Udenlandske patentpublikationer, der ikke findes i egne samlinger	
I ved hjemtagning fra udlandet:	
a. Pris for hjemtagning	100,00
b. Pris pr. publikation	100,00
Hjemtagning af sagsakter fra USA og patentpublikationer og sagsakter fra Sydafrika: Pris efter aftale.	
II ved levering af tilsvarende publikation fra egne samlinger:	
a. Identifikation	100,00
b. Kopipris (3,25 kr. pr. side)	
4. Engelsksprogede sammendrag, der ikke findes i egne samlinger, pr. sammendrag	
	50,00
5. Tidsskriftsartikler o.l., der ikke findes i egne samlinger	
a. Pris for hjemtagning	100,00
b. Pris pr. artikel	100,00
6. Aktindsigt i europæiske patenter og patentansøgninger	
a. Ekspedition (inkl. EPO-gebyr)	315,00
b. Kopier	
- ved tilsendelse, pr. side	3,25
- ved afhentning, pr. side	2,50
- ved afhentning og kontant betaling, pr. side inkl. moms	3,00
7. Databaseudskrift vedr. en varemærkerettighed	50,00
Ovennævnte priser tillægges moms, hvis andet ikke er angivet	
8. Bekræftet kopi af en patent-, brugsmodel-, mønster- eller varemærkeansøgning	
	300,00
Hertil skal lægges kopiprisen	
9. Bekræftet udskrift af patent-, certifikat-, brugsmodel-, topografi-, mønster- eller varemærkesagsregistret	
	300,00
10. Bekræftet udskrift af registret over kommunevåbener og -segl eller registret over skorstensmærker og kontorflag	
	200,00
11. Udskrift af patent-, certifikat-, brugsmodel-, topografi-, mønster- eller varemærkesagsregistret, registret over kommunevåbener og -segl eller registret over skorstensmærker og kontorflag	
	50,00
Ovennævnte priser skal ikke tillægges moms	
12. Priser for levering	
a. Levering pr. telefax	75,00
b. Ekspreslevering pr. telefax	275,00
c. Ekspreslevering pr. post	200,00
Hertil lægges porto	
Ovennævnte priser tillægges moms	

Kurser og foredrag

	kr.
1. Kurser	
Priser på åbne og virksomhedsinterne kurser fås ved direkte henvendelse til KursusCentret	
2. Foredrag*	
Første time	2000,00
Følgende timer, pr. time	1500,00

* Særpriser afhængig af deltagerantal og forberedelsestid

Ovennævnte priser skal ikke tillægges moms

INID-koder

Internationally agreed Numbers for the Identification of Data (INID)

- (11) Serial number of the registration
- (15) Date of the registration
- (17) Expected duration of the registration/renewal
- (18) Expected expiration date of the registration/renewal
- (21) Serial number of the application
- (22) Date of filing of the application
- (23) Exhibition priority data
- (24) Date from which the industrial design right has effect
- (29) Indication of the form in which the industrial design is filed
- (30) Data relating to priority under the Paris Convention
- (43) Date of publication of the industrial design before examination
- (44) Date of publication of the industrial design after examination
- (45) Date of publication of the registered industrial design
- (46) Date of expiration of deferment
- (51) Class and subclass of the Locarno Classification
- (54) Designation of article(s) or product(s) covered by the industrial design or title of the industrial design
- (55) Reproduction of the industrial design (e.g., drawing, photograph) and explanations relating to the reproduction
- (57) Description of characteristic features of the industrial design including indication of colors
- (58) Date of recording of any kind of amendment in the Register
- (62) Serial number(s) and, if available, filing date(s) of application(s), registration(s) or document(s) related by division
- (66) Serial number(s) of application(s) concerning design(s) which is(are) variant(s) of the present one
- (71) Name(s) and address(es) of the applicant
- (72) Name(s) of the creator(s)
- (73) Name(s) and address(es) of the owner(s)
- (74) Name(s) and address(es) of the representative(s)

Domestic Codes for the Identification of Data

- (DL) Data concerning license
- (DP) Data concerning pawning

Internationalt vedtagne Numre til Identifikation af Data (INID)

- Registreringsnummer
- Registreringsdato
- Forventet registreringsperiode/fornyelsesperiode
- Forventet udløbsdato for registrering/fornyelse
- Ansøgningsnummer
- Ansøgningsdato
- Udstillingsprioritetsoplysninger
- Indleveringsdato

- Model indleveret

- Konventionsprioritetsoplysninger

- Dato for offentlig tilgængelighed

- Bekendtgørelsesdato for ansøgningen

- Bekendtgørelsesdato for registreringen

- Udsættelsesdato

- Klasser
- Vareangivelse

- Mønstreet

- Beskrivelse herunder farver

- Dato for tilførsel/udslettelse

- Nummer på hovedansøgning eller udskilt ansøgning

- Beslægtede ansøgninger

- Ansøgningsnavn og -adresse

- Frembringers navn og -adresse
- Indehavernavn og -adresse

- Fuldmægtignavn og -adresse

Interne koder til identifikation af data

- Licensoplysninger
- Pantoplysninger

Patentdirektoratet

Helgeshøj Allé 81
DK-2630 Taastrup

B



Returneres ved varig adresseændring

Erhvervsministeriet

Patentdirektoratet

Helgeshøj Allé 81
DK-2630 Taastrup



Telefon (+45) 43 50 80 00
Telefax (+45) 43 50 80 01
Telex 16046 DPO DK
Giro 8 989923

ISSN 0903-8809