

# Dansk Mønster Tidende



## Indholdsfortegnelse

Bekendtgørelse af mønsteransøgninger .....	279
Omtryk .....	319
Offentligt tilgængelige mønsteransøgninger .....	326
Registrerede mønstre .....	329
Henlagte, afslåede eller tilbagetagne mønsteransøgninger .....	330
Fornyelse af mønsterregistreringer .....	331
Prisliste .....	332

Abonnementsprisen for årgangen er 1000,- kr. Abonnement tegnes i Patentdirektoratet, Helgeshøj Allé 81, 2630 Tåstrup, tlf. 43 50 85 40 eller 43 50 85 35, Gironr. 4 02 05 53, hvor enkelte numre sælges for en pris af 40 kr.

Ansvarlig for redaktion: Niels Ravn  
Trykt hos Levison Digital Center A/S, Glostrup

ISSN 0903-8809

## Bekendtgørelse af Mønsteransøgninger

Indsigelser mod registreringen skal fremsættes skriftligt i 2 eksemplarer til registreringsmyndigheden inden 2 måneder fra bekendtgørelsesdagen, jfr. lov om mønstre nr 218 af 27. maj 1970, § 18, stk. 2.  
Er det bekendtgjort, at model af mønstret er indleveret, kan dette ses i direktoratet.  
Hvis afbildningen er udført i farver, er dette angivet.  
Er mønstret forbillede for et ornament, er dette angivet.

(21) MA 1998 00101

(54) 1) En opbevarings- og udleveringsindretning,  
2) del dertil

(51)-Cl.20 02

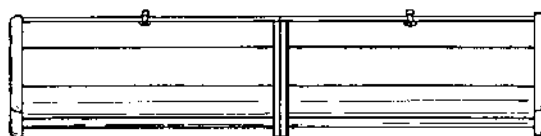
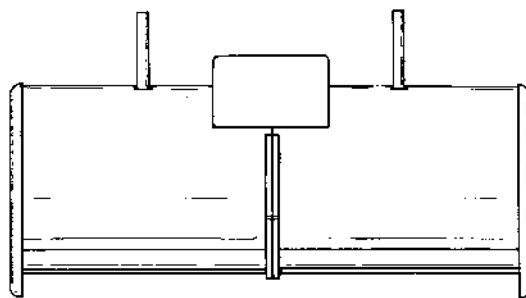
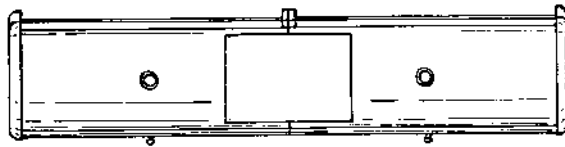
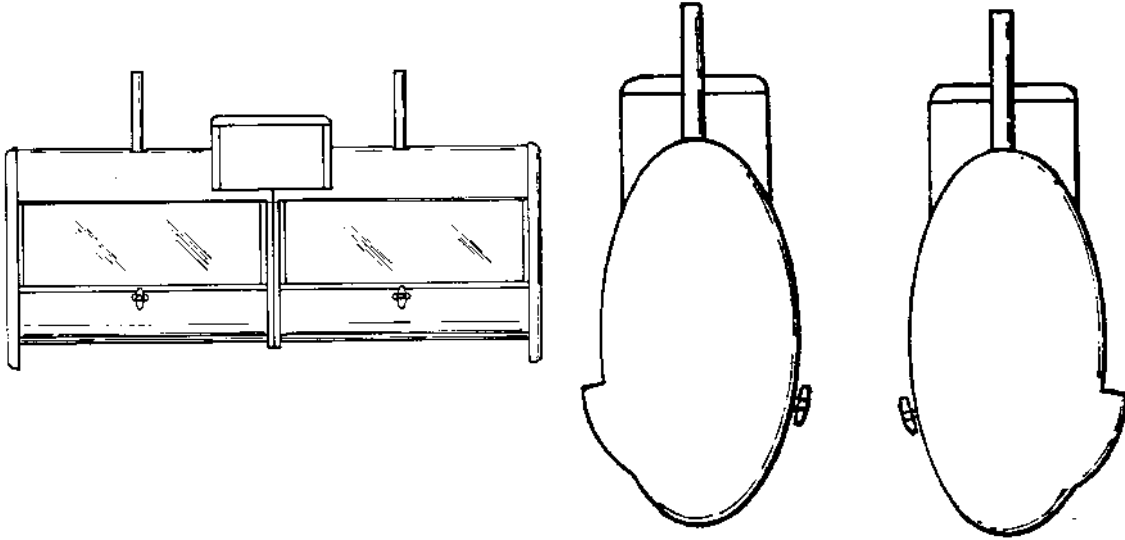

Løbenr. 1

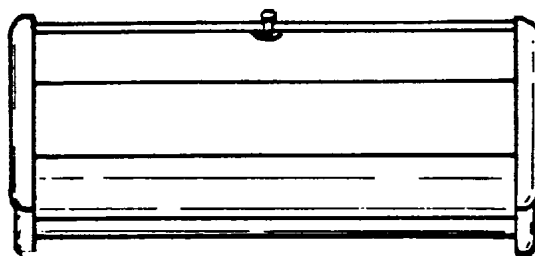
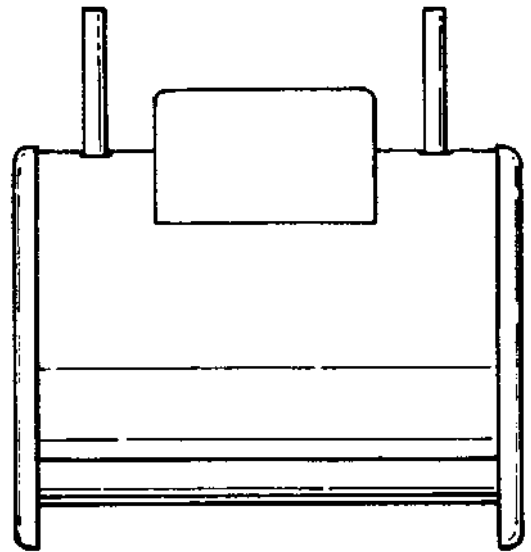
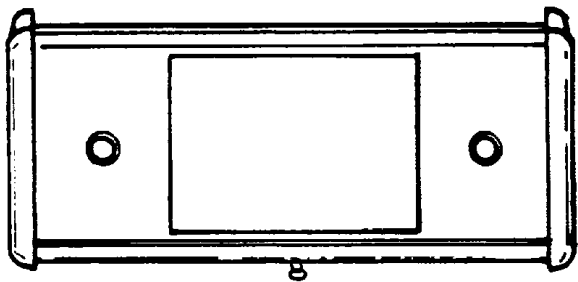
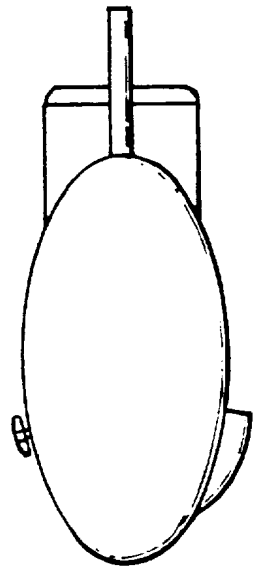
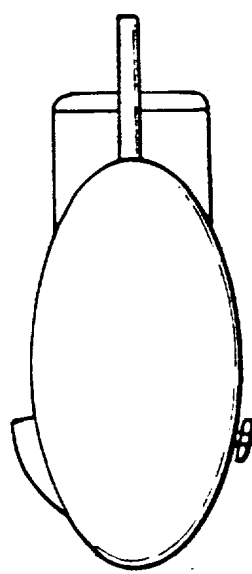
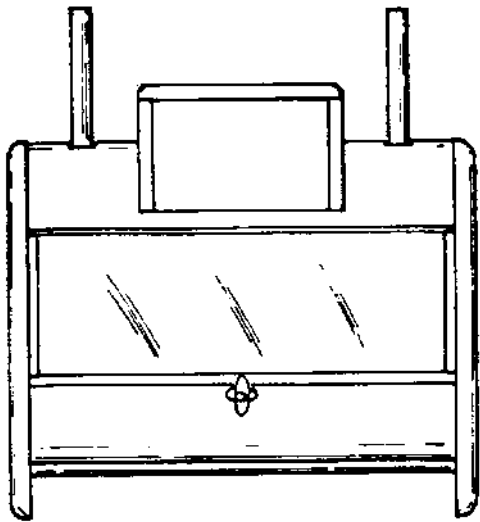

Løbenr. 2

(71)ANSØGER(E):  
 (74)FULDMÆGTIG:  
 (72)FREMBRINGER(E):  
 (30)PRIORITET:  
 (22)ANSØGNINGSDATO:

P.M. Crafts Limited, Studlands Park Avenue Exning Road Newmarket Suffolk CB8 7EA, Storbritannien  
 Chas. Hude A/S, H.C. Andersens Boulevard 33, 1553 København V, Danmark  
 David McTurk, 20 Nutholt Lane Ely Cambridgeshire CB7 5BE, Storbritannien  
 1997-11-24 GB 2070717  
 1998-01-29

(21) MA 1998 00123

- (54) 1) En dobbelt lige del til undertagsystem  
 2) dobbelt lige del til undertagsystem  
 3) del til dobbelt lige del til undertagsystem  
 4) hjørne til undertagsystem  
 5) retvinklet hjørne til undertagsystem  
 6) enkelt lige del til undertagsystem, alt til et sæt

(51)-CI.25 01

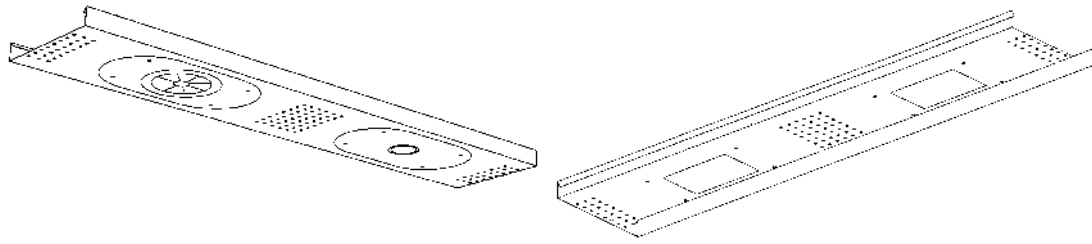

Løbenr. 1

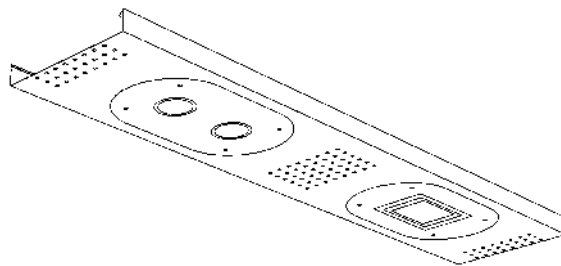

Løbenr. 2

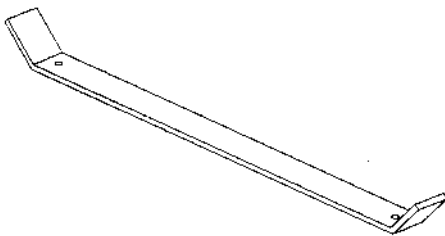

Løbenr. 3

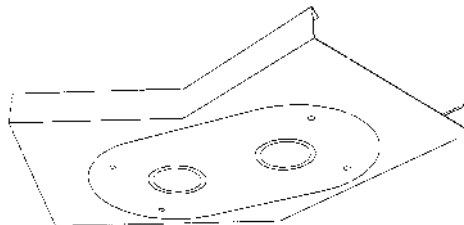

Løbenr. 4

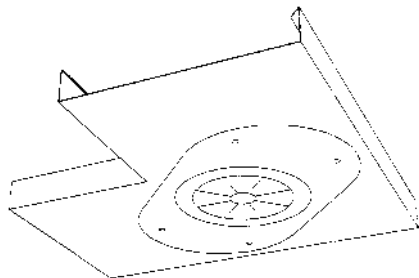
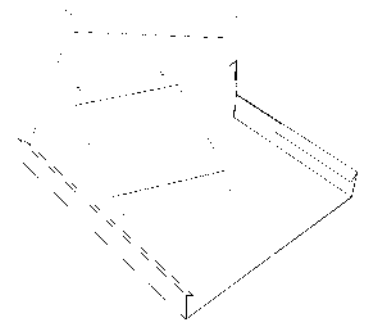

Løbenr. 5

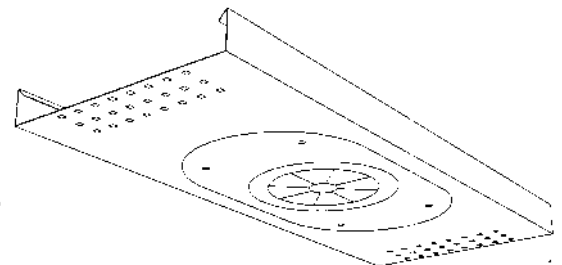
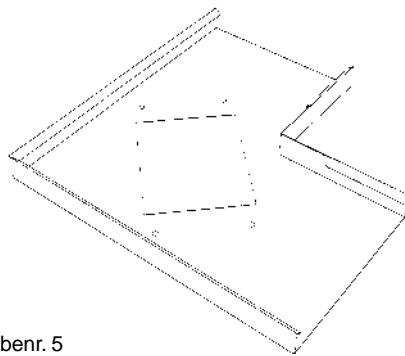

Løbenr. 6

(71)ANSØGER(E):  
 (74)FULDMÆGTIG:  
 (72)FREMBRINGER(E):  
 (30)PRIORITET:  
 (22)ANSØGNINGSDATO:

Skandinavisk Inredning AB, Box 1122 701 11 Örebro, Sverige  
 Plougmann, Vingtoft & Partners A/S, Sankt Annæ Plads 11, 1021 København K, Danmark  
 Peter Åström, Berghultsvägen 10 S-702 25 Örebro, Sverige  
 1997-08-04 SE 97-1686  
 1998-01-30

(21) MA 1998 00298

(54) 1) Et serveringsfad  
 2) underfad dertil  
 3) sidefad dertil  
 4) midterfad dertil, alt til et sæt

(51)-Cl.07 01

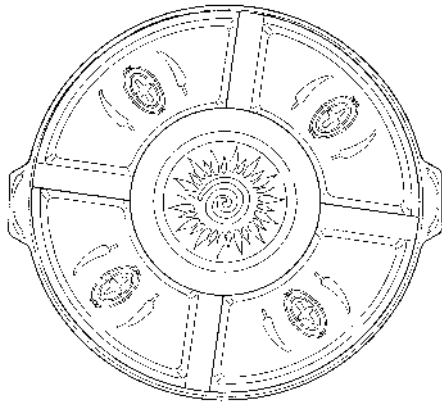

Løbenr. 1

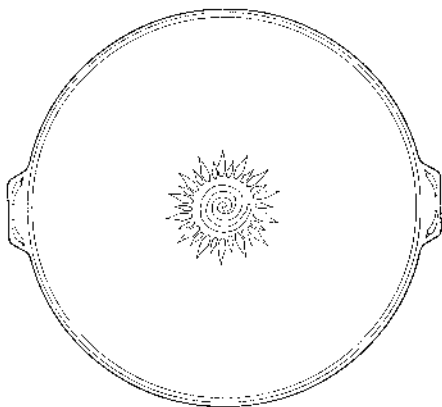
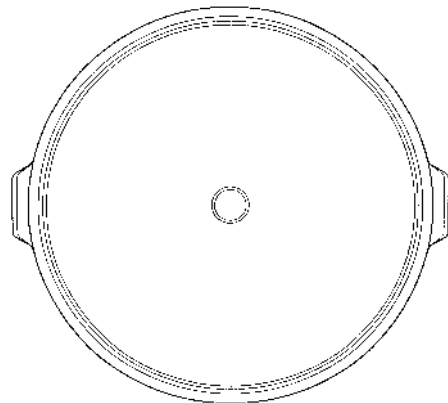

Løbenr. 2

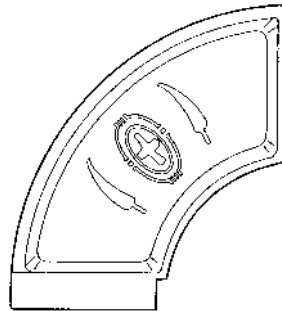
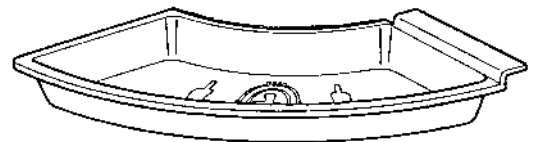

Løbenr. 3

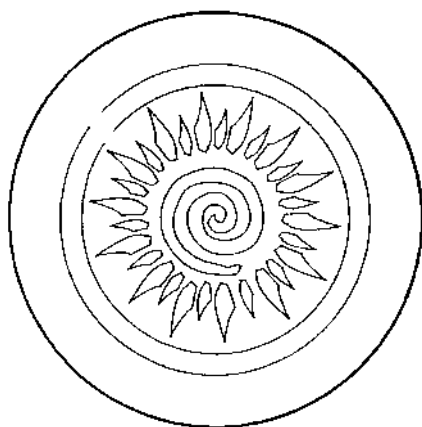
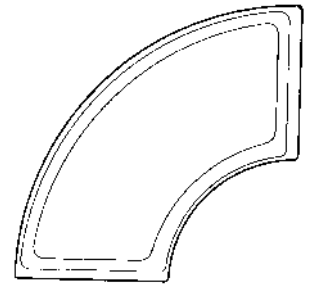

Løbenr. 4

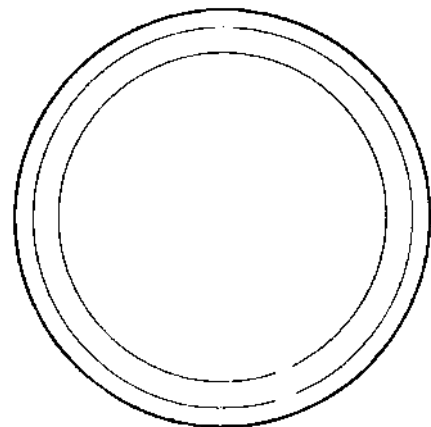

(71)ANSØGER(E):  
 (74)FULDMÆGTIG:  
 (72)FREMBRINGER(E):  
 (30)PRIORITET:  
 (22)ANSØGNINGS DATO:

Sagaform AB, Trandaredsgatan 200 507 52 Borås, Sverige  
 ALBIHNS PATANTBYRÅ GÖTEBORG AB, Box 142, Sverige  
 Lena Hedlund, Trandaredsgatan 200 507 52 Borås, Sverige  
 1997-09-19 SE 97-2095  
 1998-03-18

(21) MA 1998 00338

(54) En beholder til korrektionstape

(51)-Cl.19 02

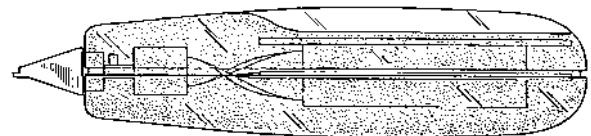
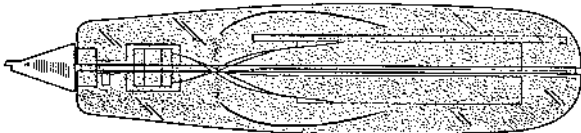
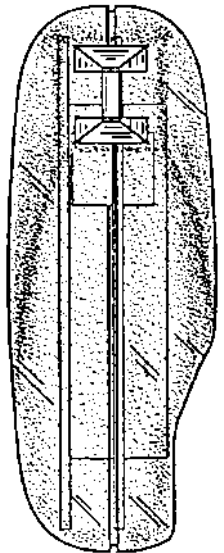
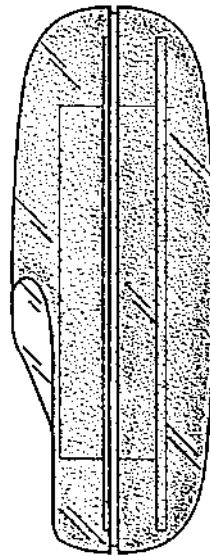
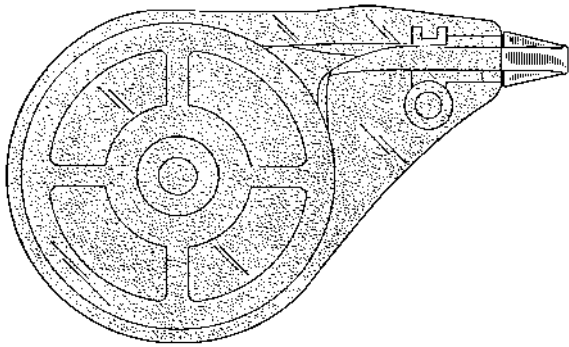
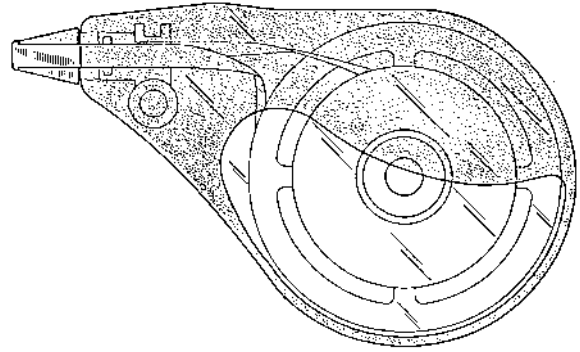
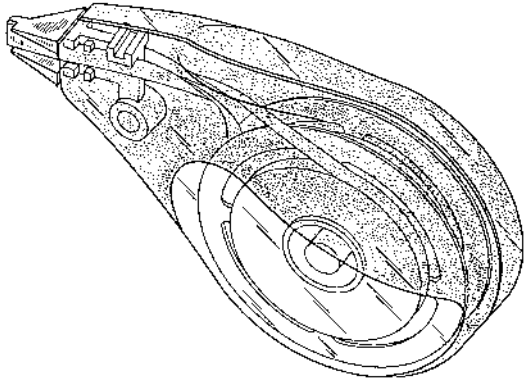

(71)ANSØGER(E):  
 (74)FULDMÆGTIG:  
 (72)FREMBRINGER(E):  
 (30)PRIORITET:  
 (22)ANSØGNINGSDATO:  
 (66)BEMÆRKNINGER:

BIC CORPORATION, State of Incorporation: New York, 500 BIC Drive Milford CT 06460, USA  
 Budde, Schou & Co. A/S, Vestergade 31, 1456 København K, Danmark  
 Gregory K. Hoffman, 6 Moretta Lane New Milford CT 06776, USA  
 1997-09-26 US 29/077081  
 1998-03-26  
 Ansøger har samme dag indleveret MA 1998 00339.

(21) MA 1998 00339

(54) En beholder til korrektionstape

(51)-Cl.19 02

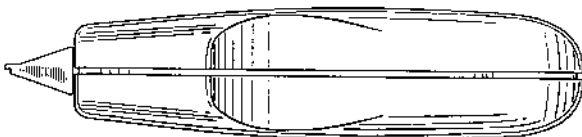
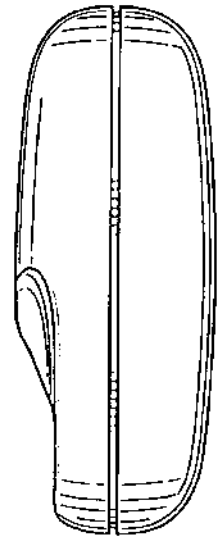
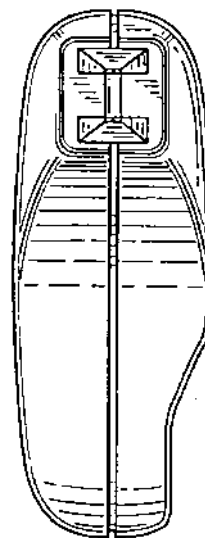
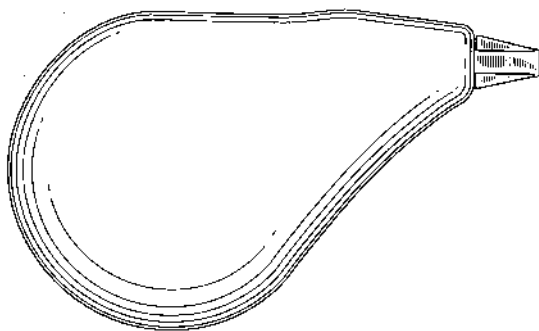
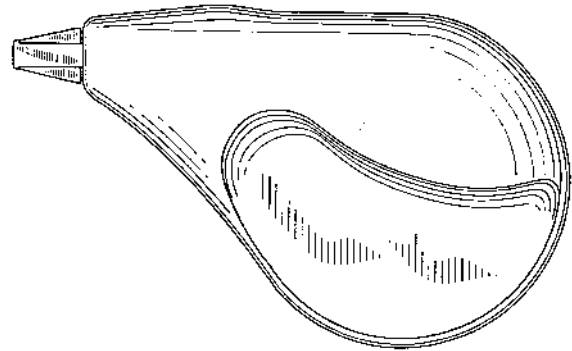
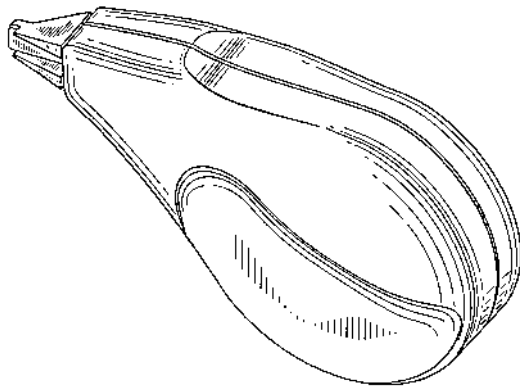

(71)ANSØGER(E):  
 (74)FULDMÆGTIG:  
 (72)FREMBRINGER(E):  
 (30)PRIORITET:  
 (22)ANSØGNINGSDATO:  
 (66)BEMÆRKNINGER:

BIC CORPORATION, State of Incorporation: New York, 500 BIC Drive Milford CT 06460, USA  
 Budde, Schou & Co. A/S, Vestergade 31, 1456 København K, Danmark  
 Gregory K. Hoffman, 6 Moretta Lane New Milford CT 06776, USA  
 1997-09-26 US 29/077081  
 1998-03-26  
 Ansøger har samme dag indleveret MA 1998 00338.

(21) MA 1998 00607

(54) 1) Et skab med vask til et badeværelse  
2) vask dertil

(51)-Cl.23 02

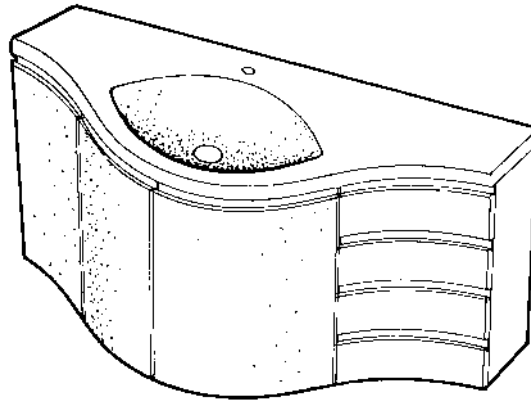

Løbenr. 1

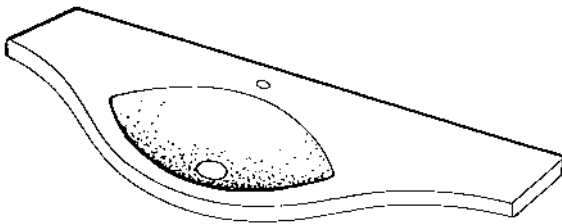

Løbenr. 2

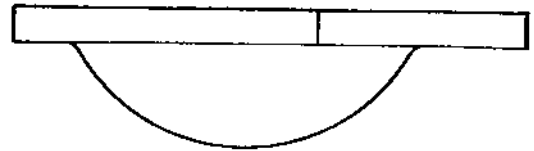

(71)ANSØGER(E):  
 (74)FULDMÆGTIG:  
 (72)FREMBRINGER(E):  
 (30)PRIORITET:  
 (22)ANSØGNINGSDATO:  
 (66)BEMÆRKNINGER:

SVEDBERGS I DALSTORP AB, S-514 63 Dalstorp, Sverige  
 Awapatent AB et al, Box 5117 S-200 71 Malmö, Sverige  
 Nils Arvidsson, Nygatan 56 S-931 31 Skellefteå, Sverige  
 1997-12-04 SE 97-2617  
 1998-05-29  
 Ansøger har samme dag indleveret MA 1998 01184 og 01185.

(21) MA 1998 00668

(54) En vandfiltreringskande

(51)-Cl.07 01

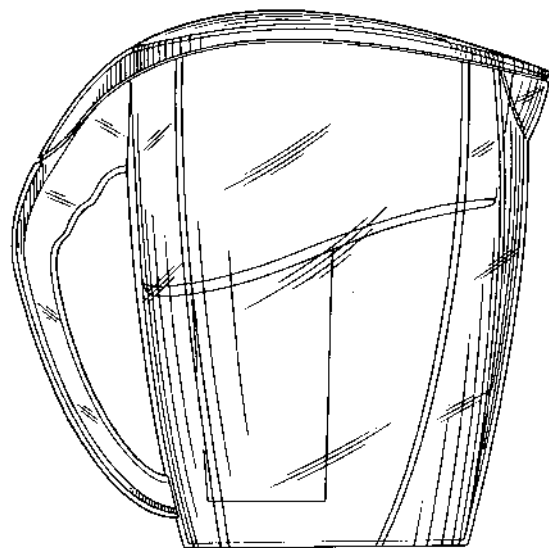
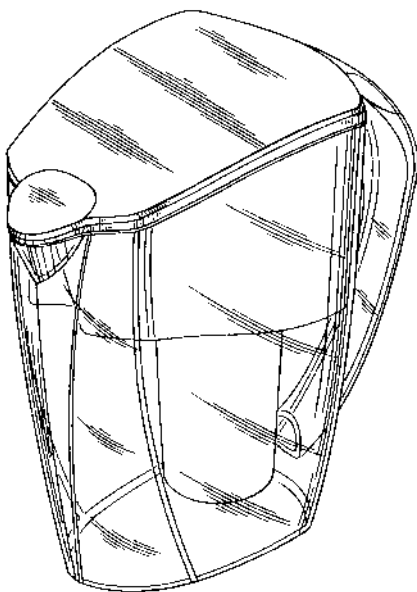

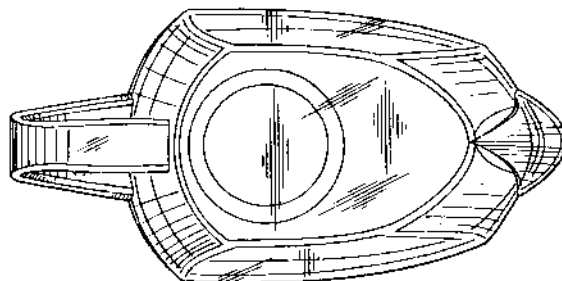
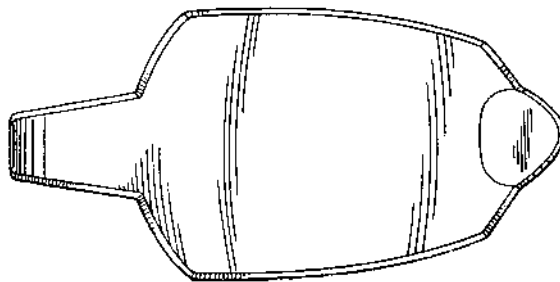
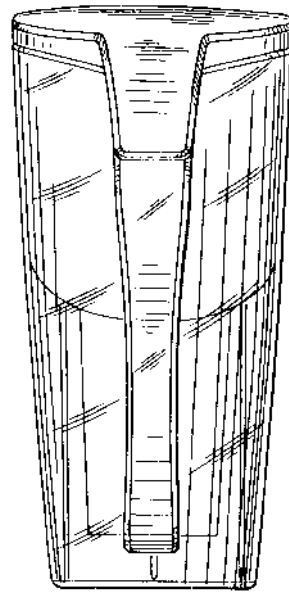
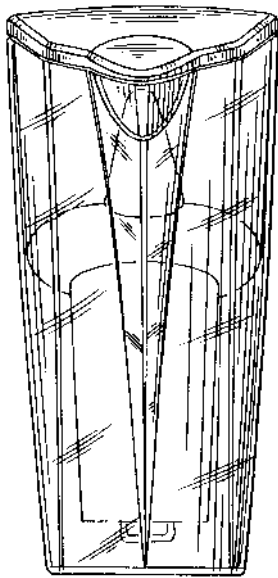

(71)ANSØGER(E):  
(74)FULDMÆGTIG:  
(72)FREMBRINGER(E):

THE SINGER COMPANY N.V., Kaya Flamboyan 9, Curacao, Netherlands Antilles, Hollandske Antiller  
Chas. Hude A/S, H.C. Andersens Boulevard 33, 1553 København V, Danmark  
Richard Coulson, 32 Cambridge Avenue Toronto, Ontario, M4K 2L1, Canada ; Ian Gvozdek, 25 Burnham  
Crescent Brampton, Ontario, L6T 2L1, Canada ; Dennis L. Kappen, 2345 Lakeshore Blvd., Apt. 302  
Etobicoke, Ontario, Canada

(22)ANSØGNINGSDATO:

1998-06-26

(21) MA 1998 00712

(54) En ægkarton

(51)-Cl.09 03

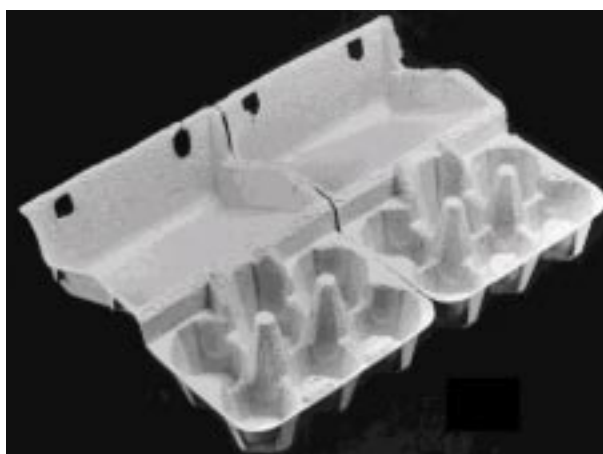
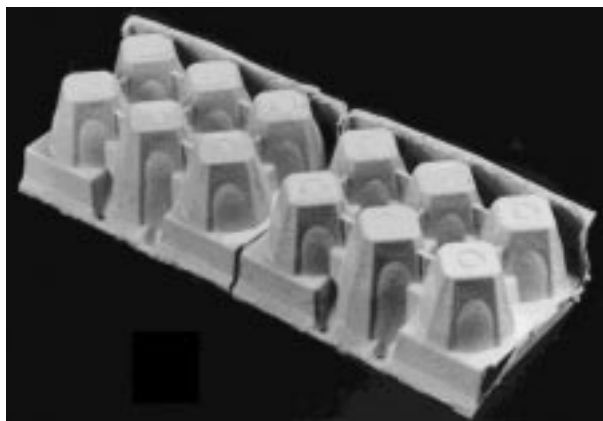
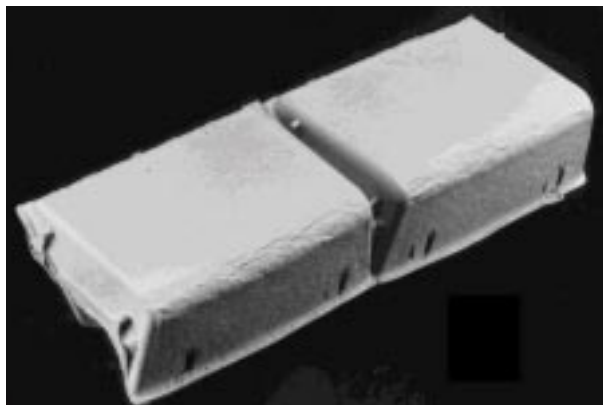

(71)ANSØGER(E):  
(74)FULDMÆGTIG:  
(72)FREMBRINGER(E):  
(22)ANSØGNINGSDATO:

Brøderne Hartmann A/S, Klampenborgvej 203, 2800 Lyngby, Danmark  
Budde, Schou & Co. A/S, Vestergade 31, 1456 København K, Danmark  
Louis Steffann, Haydnstrasse 13, D-63225 Langen ( bei Frankfurt), Tyskland  
1998-07-17

(21) MA 1998 00713

(54) En strimmeldispenser

(51)-Cl.19 02

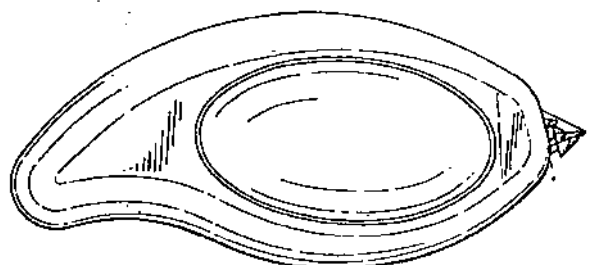
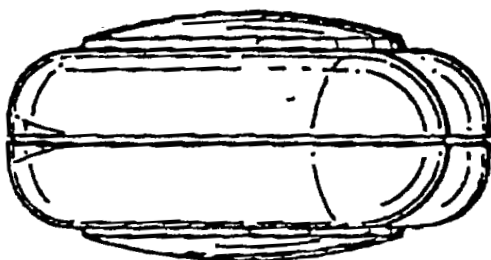
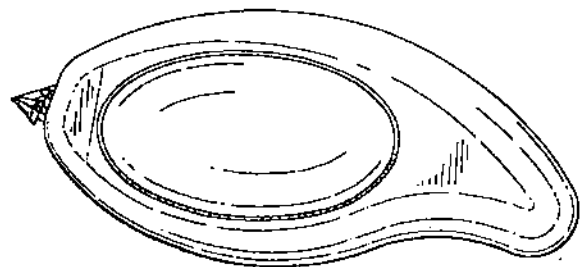
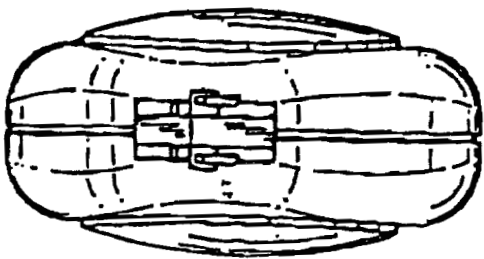
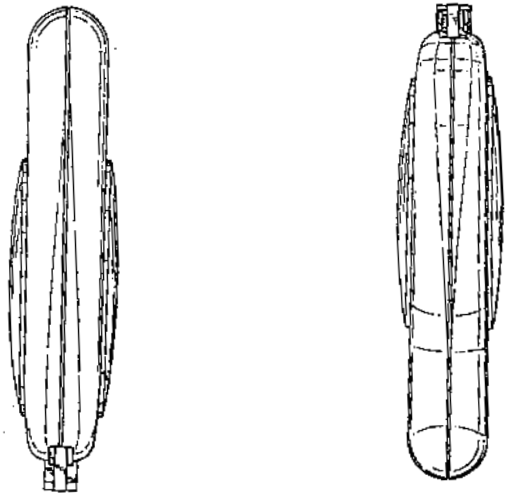
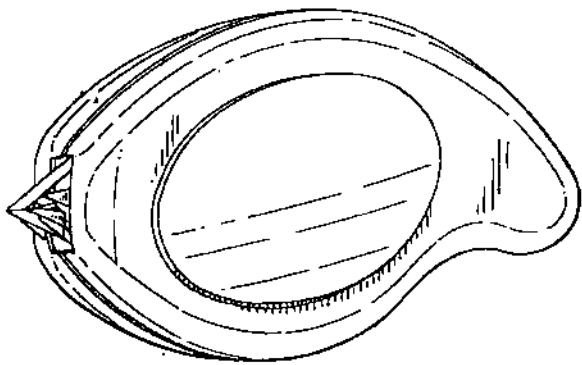

(71)ANSØGER(E):  
 (74)FULDMÆGTIG:  
 (72)FREMBRINGER(E):  
 (30)PRIORITET:  
 (22)ANSØGNINGSDATO:

THE GILLETTE COMPANY, Prudential Tower Building, Boston, MA 02199, USA  
 Hofman-Bang & Boutard, Lehmann & Ree A/S, Hans Bekkevolds Allé 7, 2900 Hellerup, Danmark  
 John Michael Fritz, 24 Ruskindale Road, Hyde Park, MA 02136, USA ; Paul A. Brescia, 3 Davida Road  
 Burlington, MA 01803, USA  
 1998-01-21 US 29/082,422  
 1998-07-20

(21) MA 1998 00714

(54) 1) En nakkekrave med varmelegemer  
2) nakkekrave.

(51)-CI.24 04

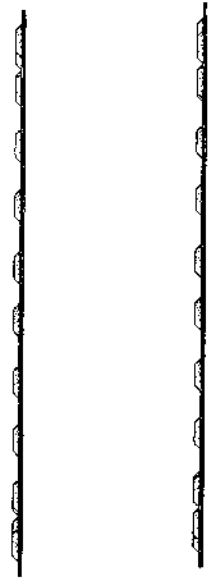
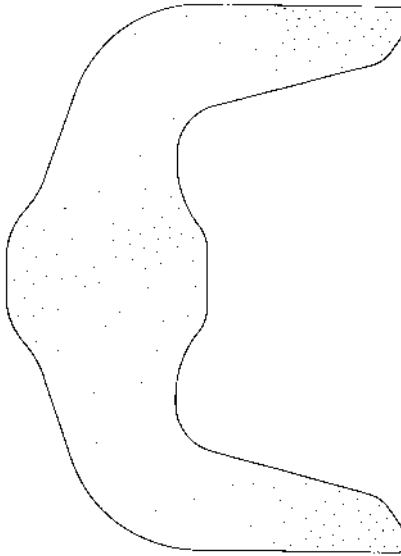
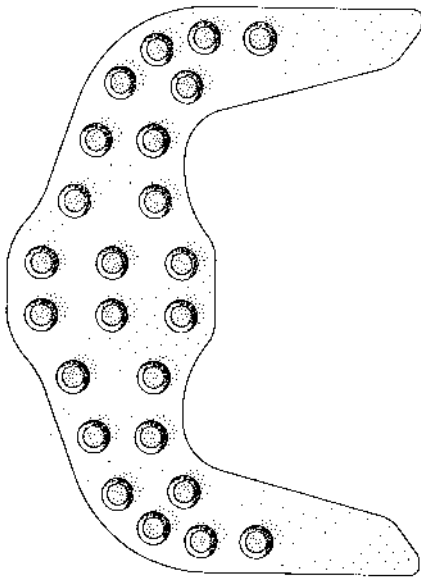

Løbenr. 1

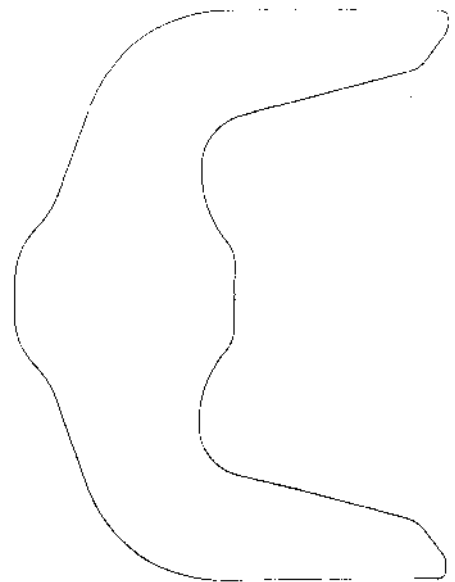
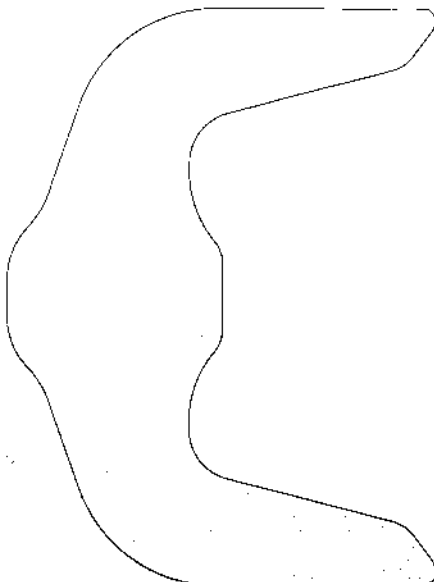

Løbenr. 2

(71)ANSØGER(E):  
(74)FULDMÆGTIG:  
(72)FREMBRINGER(E):The Procter & Gamble Company, One Procter & Gamble Plaza Cincinnati Ohio 45202, USA  
Hofman-Bang & Boutard, Lehmann & Ree A/S, Hans Bekkevolds Allé 7, 2900 Hellerup, Danmark  
Leane Kristine Davis, 705 1/2 Maple Ridge Drive Milford Ohio 45150, USA ; Ronald Dean Cramer, 86 Oliver Road Cincinnati Ohio 45215, USA

(30)PRIORITET:

1998-01-20 US 29/082,241;1998-01-20 US 29/082,306;1998-01-20 US 29/082,248;1998-01-20 US 29/082,246;1998-01-20 US 29/082,266;1998-01-20 US 29/082,244;1998-01-20 US 29/082,245;1998-01-20 US 29/082,242;1998-01-20 US 29/082,243;1998-01-20 US 29/082,249

(22)ANSØGNINGSDATO:

1998-07-20

(21) MA 1998 00742

(54) En blisterpakning til en toiletrensblok

(51)-Cl.09 03

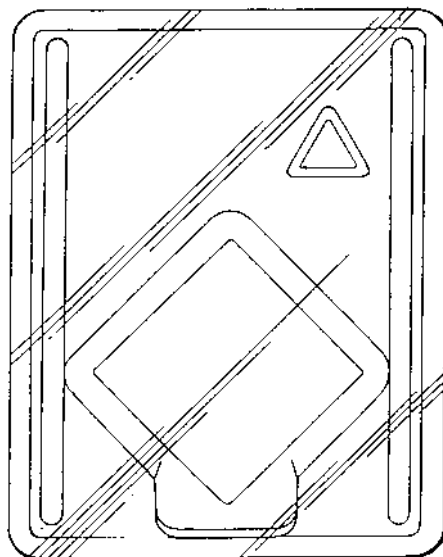
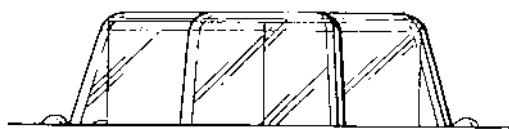
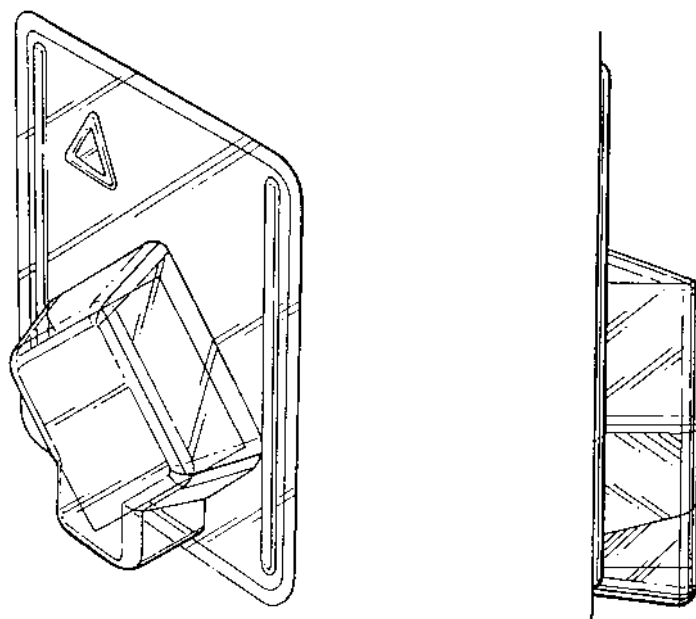

(71)ANSØGER(E):  
 (74)FULDMÆGTIG:  
 (72)FREMBRINGER(E):

Unilever N.V., Weena 455 NL-3013 AL Rotterdam, Holland  
 Budde, Schou & Co. A/S, Vestergade 31, 1456 København K, Danmark  
 Guisepe Bolzoni, c/o Lever Development Centre Via Lever-Gibbs 3/a I-26841 Caspusterlengo (Lodi), Casale, Italien ; Stefano Cademartiri, c/o Lever Development Centre Via Lever-Gibbs 3/a I-26841 Caspusterlengo (Lodi), Casale, Italien ; Roberto Ferrari, c/o Lever Development Centre Via Lever-Gibbs 3/a I-26841 Caspusterlengo (Lodi), Casale, Italien ; Stephan Krakov, c/o Tiromat Graebe Convenience Food P.O. Box 2149 D-35280 Biedenkopf, Wallam, Tyskland ; Armin Teutsch, c/o Tiromat Graebe Convenience Food P.O. Box 2149 D-35280 Biedenkopf, Wallam, Tyskland ; Ronald Meredith Morris, c/o Lever Development Centre Via Lever-Gibbs 3/a 26841 Casapusterlengo (Lodi) Casale, Italien  
 1998-02-04 GB 2072241;1998-02-04 GB 2072241  
 1998-08-03

(30)PRIORITET:  
 (22)ANSØGNINGSDATO:

(21) MA 1998 00744

(54) 1) En forsendelseemballage og  
2) emne hertil

(51)-Cl.09 03

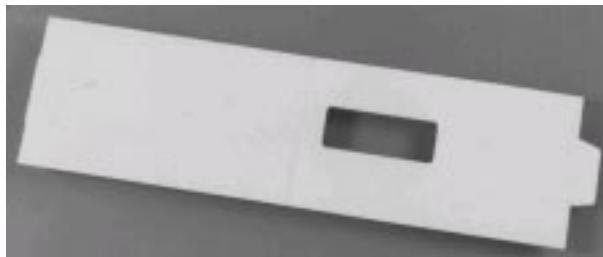
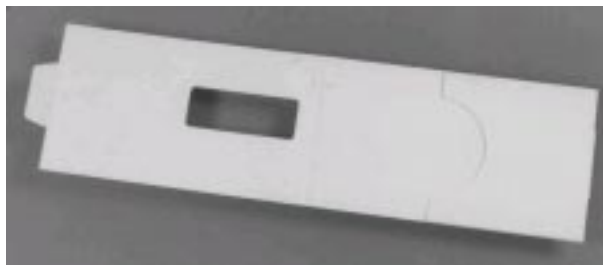
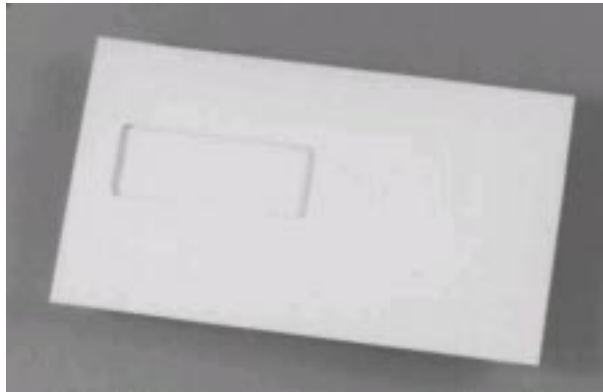

Løbenr. 1



Løbenr. 2

(71)ANSØGER(E):  
(74)FULDMÆGTIG:  
(72)FREMBRINGER(E):  
(22)ANSØGNINGSDATO:

an marketing ApS, c/o Copenhagen Europe Center Vesterbrogade 149, 1620 København V, Danmark  
Chas. Hude A/S, H.C. Andersens Boulevard 33, 1553 København V, Danmark  
Finn Aa. Andersen, Søværnsgade 8, 2770 Kastrup, Danmark  
1998-08-03

(21) MA 1998 00786

(54) En ske til iskugler

(51)-Cl.07 03

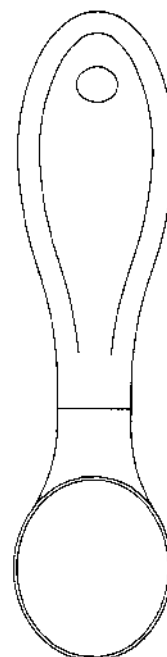
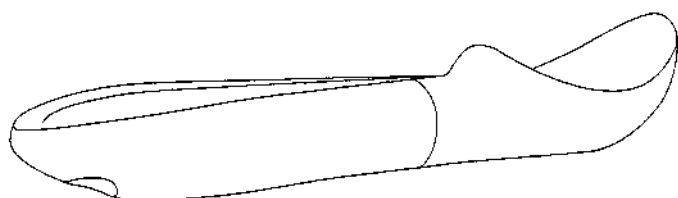

(71)ANSØGER(E):  
(74)FULDMÆGTIG:  
(72)FREMBRINGER(E):  
(22)ANSØGNINGSDATO:

PI-DESIGN AG, Kantonstrasse, CH-6234 Triengen, Schweiz  
Giersing & Stelling Patentbureau A/S, Teglpøtten 3, 3460 Birkerød, Danmark  
Carsten Jørgensen, St. Niklausenstr. 17, 6005 St. Niklausen, Schweiz  
1998-08-11

(21) MA 1998 00793

(54) En stol

(51)-Cl.06 01



(71)ANSØGER(E):  
(72)FREMBRINGER(E):  
(22)ANSØGNINGSDATO:

Wonderworld A/S, Kløvermarken 106, 7190 Billund, Danmark  
Søren X Frahm, Skyttehusgade 3. tv, 7100 Vejle, Danmark; Jens Pisarsky, Flintemarken 47, 7190 Billund, Danmark; René Olsen, Toftevænget 15, 8653 Them, Danmark  
1998-08-13

(21) MA 1998 00794

(54) En fod til montering på et siddebøbel

(51)-Cl.06 01

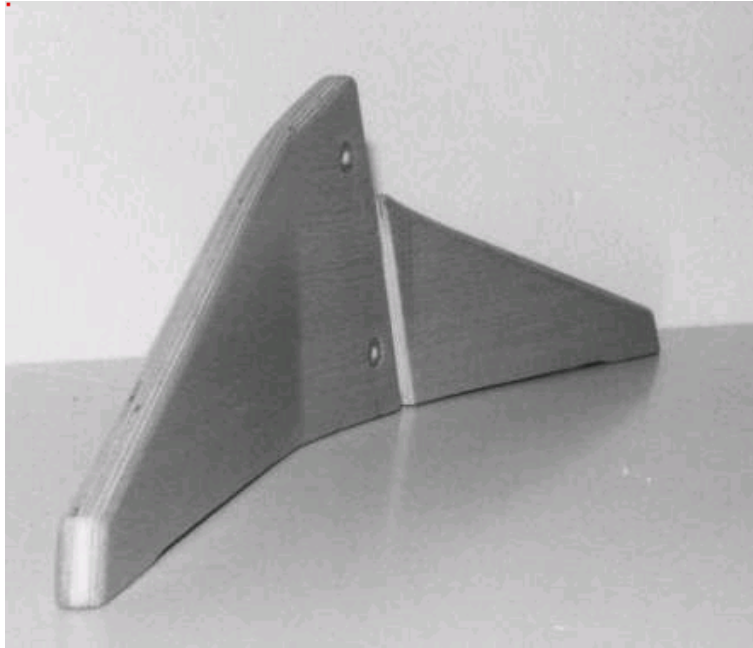

(71)ANSØGER(E):

(72)FREMBRINGER(E):

(22)ANSØGNINGSDATO:

(66)BEMÆRKNINGER:

Wonderworld A/S, Kløvermarken 106, 7190 Billund, Danmark

Søren X Frahm , Skyttehusgade 3. tv, 7100 Vejle, Danmark; Jens Pisarski, Flintemarken 47, 7190 Billund, Danmark; René Olsen, Toftevænget 15, 8653 Them, Danmark

1998-08-13

Ansøger har samme dag indleveret MA 1998 00795.

(21) MA 1998 00795

(54) En fod til montering på et siddebøbel

(51)-Cl.06 01

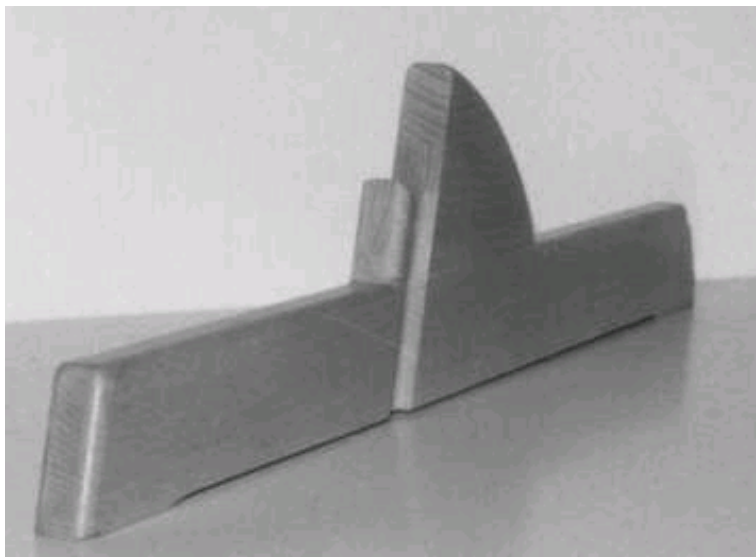

(71)ANSØGER(E):

(72)FREMBRINGER(E):

(22)ANSØGNINGSDATO:

(66)BEMÆRKNINGER:

Wonderworld A/S, Kløvermarken 106, 7190 Billund, Danmark

Søren X Frahm , Skyttehusgade 3. tv, 7100 Vejle, Danmark; Jens Pisarski, Flintemarken 47, 7190 Billund, Danmark; René Olsen, Toftevænget 15, 8653 Them, Danmark

1998-08-13

Ansøger har samme dag indleveret MA 1998 00794.

(21) MA 1998 00807

(54) 1) En grydeske  
2-3) spatler, alt til et sæt køkkenredskaber.

(51)-Cl.07 04

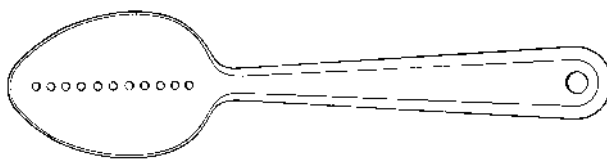

Løbenr. 1

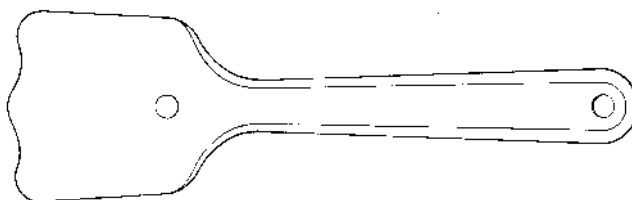

Løbenr. 2

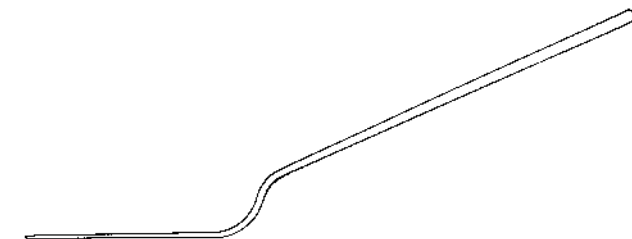

Løbenr. 3

(71)ANSØGER(E):  
(74)FULDMÆGTIG:  
(72)FREMBRINGER(E):  
(22)ANSØGNINGSDATO:

Erik Mangor A/S, Højnæsvej 59, 2610 Rødovre, Danmark  
Larsen & Birkeholm A/S Skandinavisk Patentbureau, Banegårdspladsen 1, 1570 København V, Danmark  
Ole Palsby, c/o Erik Mangor A/S Højnæsvej 59, 2610 Rødovre, Danmark  
1998-08-13

(21) MA 1998 00812

(54) Et bord

(51)-Cl.06 03

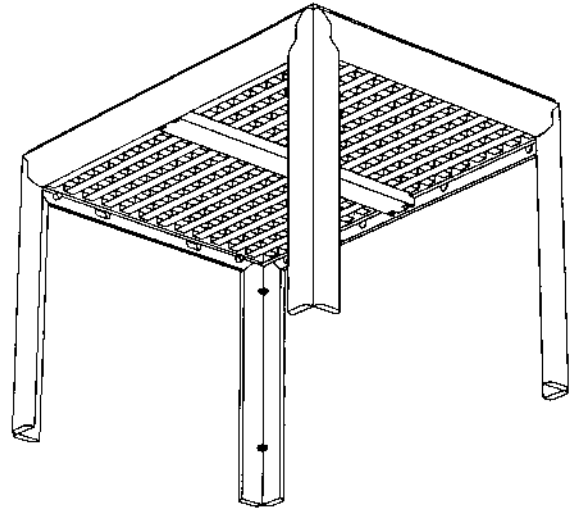
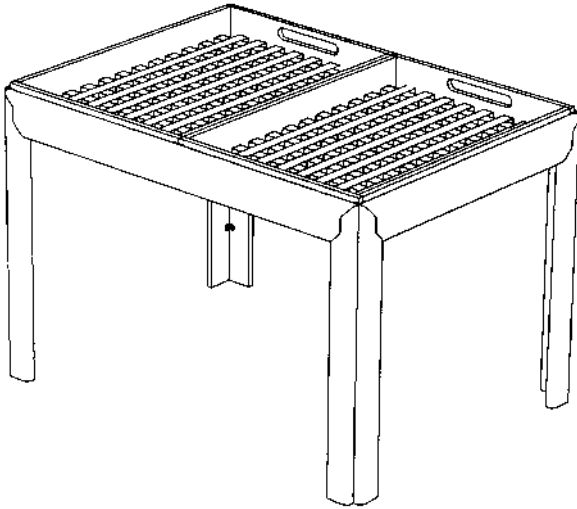

(71)ANSØGER(E):  
 (72)FREMBRINGER(E):  
 (22)ANSØGNINGSDATO:  
 (66)BEMÆRKNINGER:

Trip Trap Denmark A/S, Havnevej 17, 9560 Hadsund, Danmark  
 Peter Karpf, Glentevej 8, 3210 Vejby, Danmark  
 1998-08-14  
 Ansøger har samme dag indleveret MA 1998 00813.

(21) MA 1998 00813

(54) Et bord

(51)-Cl.06 03

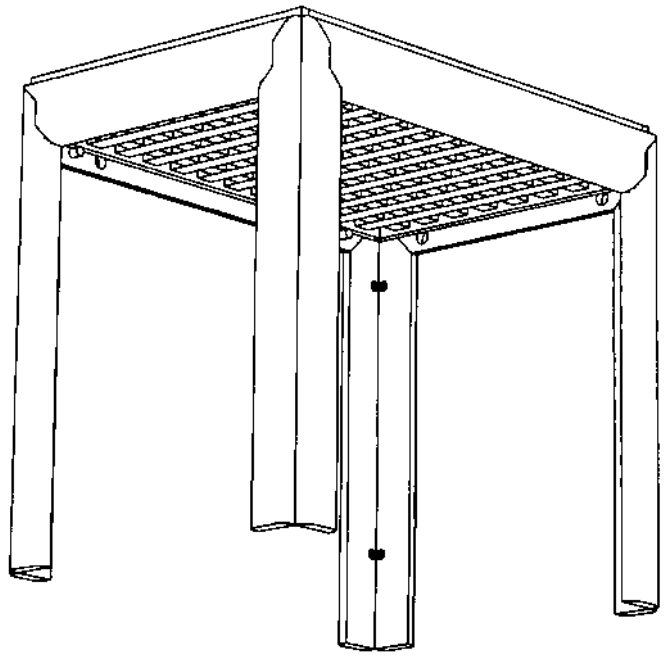
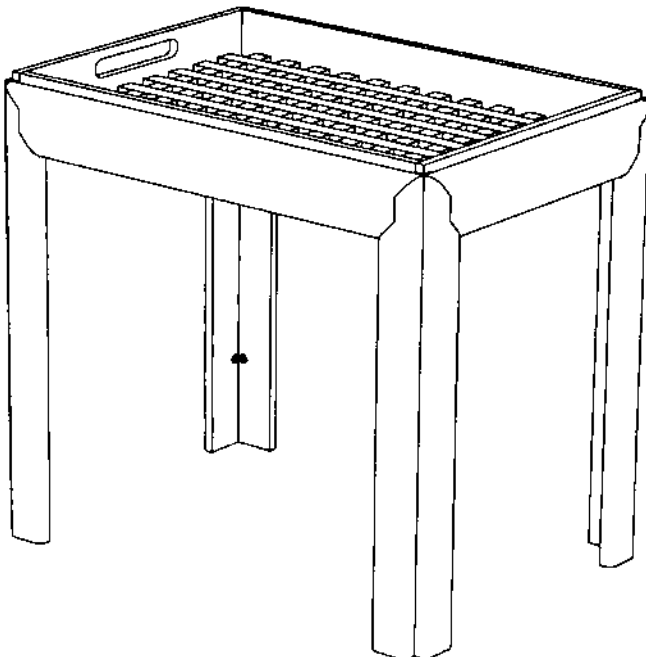

(71)ANSØGER(E):  
 (72)FREMBRINGER(E):  
 (22)ANSØGNINGSDATO:  
 (66)BEMÆRKNINGER:

Trip Trap Denmark A/S, Havnevej 17, 9560 Hadsund, Danmark  
 Peter Karpf, Glentevej 8, 3210 Vejby, Danmark  
 1998-08-14  
 Ansøger har samme dag indleveret MA 1998 00812.

(21) MA 1998 00880

(54) En guldklump til brug som gavekort

(51)-Cl.11 03

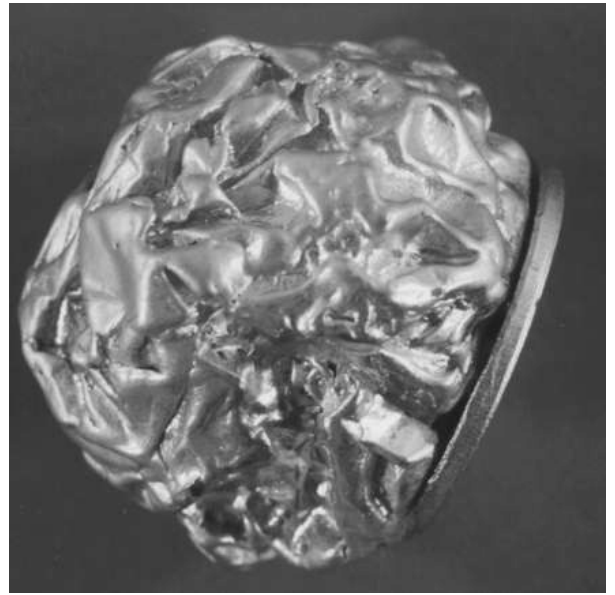

(71)ANSØGER(E):  
(22)ANSØGNINGSDATO:  
(29)BEMÆRKNINGER:

Carsten Gandrup, Vestergade 6, 8600 Silkeborg, Danmark  
1998-08-27  
Der er i forbindelse med ansøgningen indleveret 1 model.

(21) MA 1998 00920

(54) En elektronisk indretning til læsning af analytiske tester

(51)-Cl.24 02

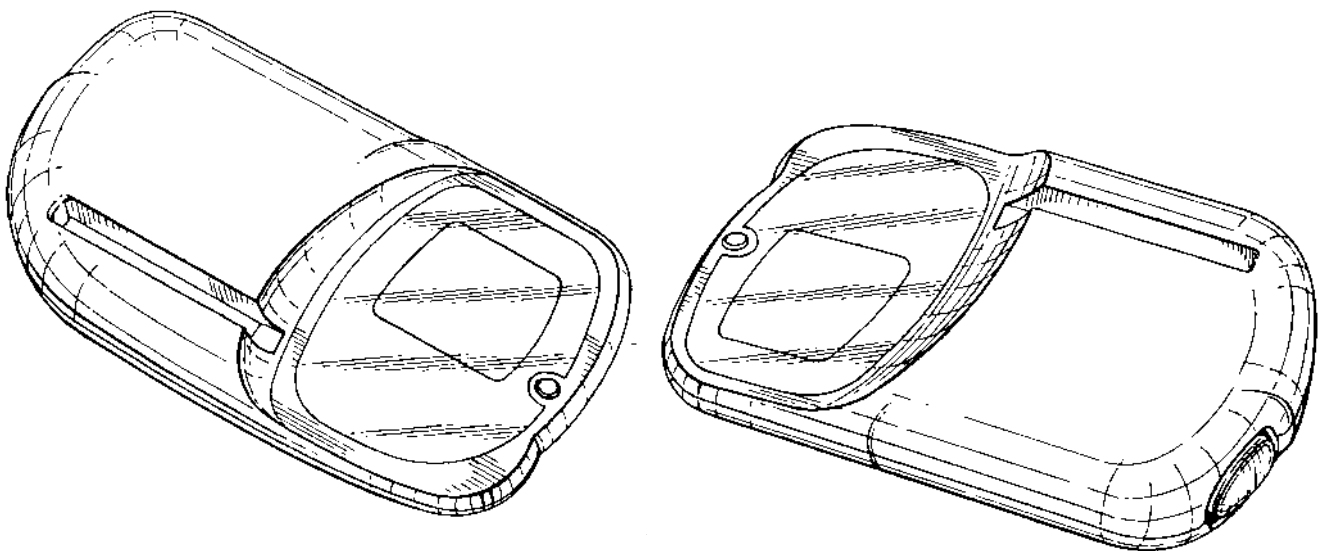

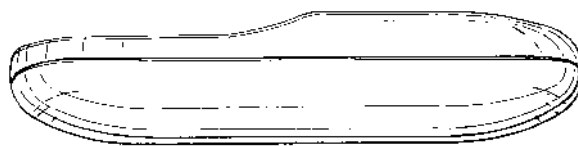
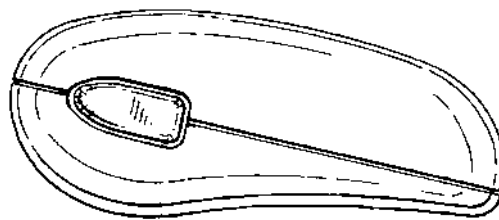
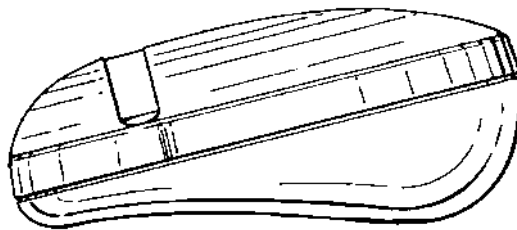
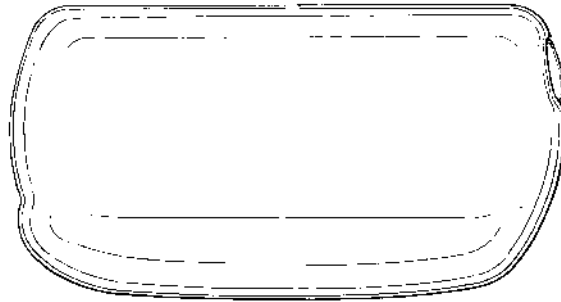

(71)ANSØGER(E):  
(74)FULDMÆGTIG:  
(72)FREMBRINGER(E):  
(30)PRIORITET:  
(22)ANSØGNINGSDATO:

Unilever N.V., Weena 455 3013 AL Rotterdam, Holland  
Budde, Schou & Co. A/S, Vestergade 31, 1456 København K, Danmark  
Rosie Louise Habeshaw, 32 Ballinghall Close Bedford MK41 0AB, Storbritannien ; Andreas Mehne, 79 Gwydir  
Street Cambridge CB1 2LG, Storbritannien  
1998-03-13 GB 2073191  
1998-09-07

(21) MA 1998 00929

(54) Et glas

(51)-Cl.07 01

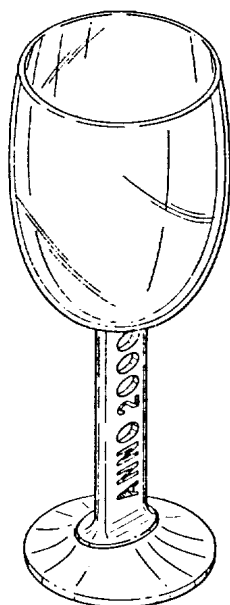

(71)ANSØGER(E):  
(74)FULDMÆGTIG:  
(72)FREMBRINGER(E):  
(22)ANSØGNINGSDATO:

INN CRYSTAL GLASS GmbH, Industriezeile 24, A-5280 Braunau/Inn, Østrig  
Hofman-Bang & Boutard, Lehmann & Ree A/S, Hans Bekkevolds Allé 7, 2900 Hellerup, Danmark  
Martin Ballendat, Linzerstrasse 22 A-4950 Altheim, Østrig  
1998-09-08

(21) MA 1998 00931

(54) En profilliste til brug ved brandsikring af kabler o.lign.

(51)-Cl.25 01

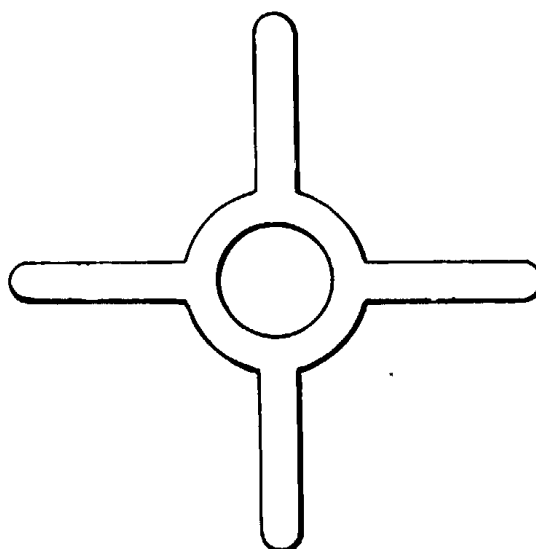
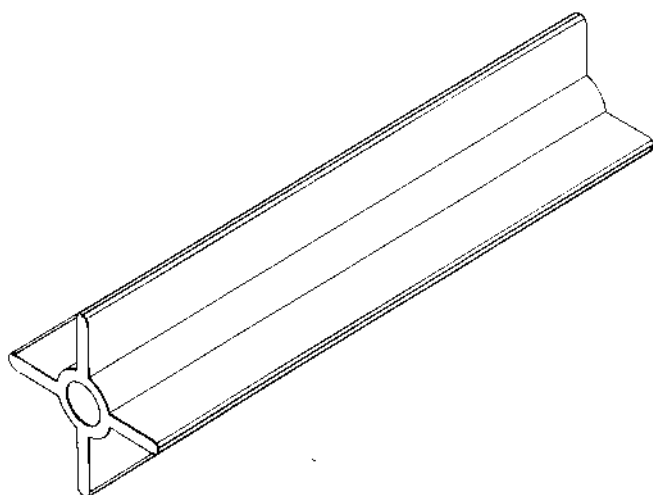

(71)ANSØGER(E):  
(74)FULDMÆGTIG:  
(72)FREMBRINGER(E):  
(30)PRIORITET:  
(22)ANSØGNINGSDATO:

Andre van Dreumel, Øvre Laskenvei 28 3221 Sandefjord, Norge ; Dagfinn Nilsen, Øvre Laskenvei 28 3221 Sandefjord, Norge  
Plougmann, Vingtoft & Partners A/S, Sankt Annæ Plads 11, 1021 København K, Danmark  
Andre van Dreumel, Øvre Laskenvei 28 3221 Sandefjord, Norge ; Dagfinn Nilsen, Øvre Laskenvei 28 3221 Sandefjord, Norge  
1998-03-10 NO NO 98.0189  
1998-09-08

(21) MA 1998 00985

(54) En opbevarings- og transportkasse

(51)-Cl.09 03

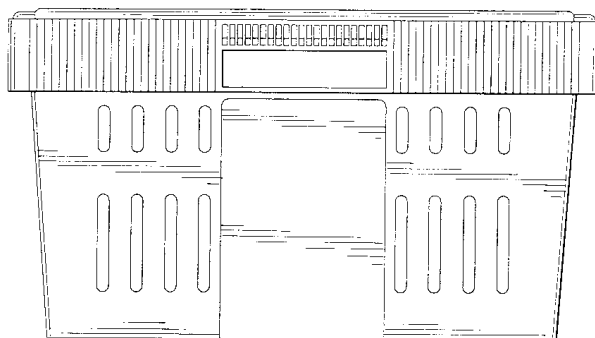
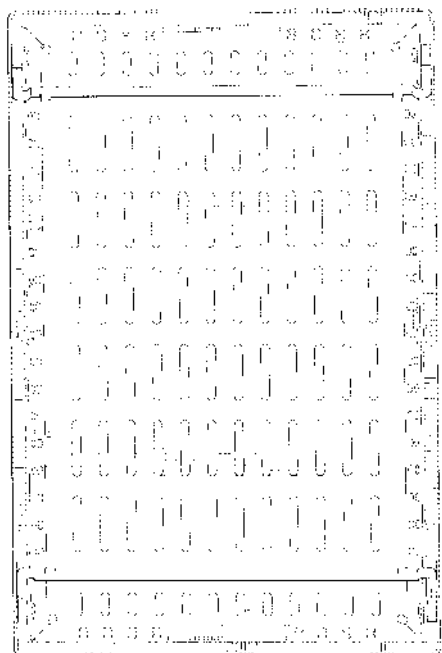
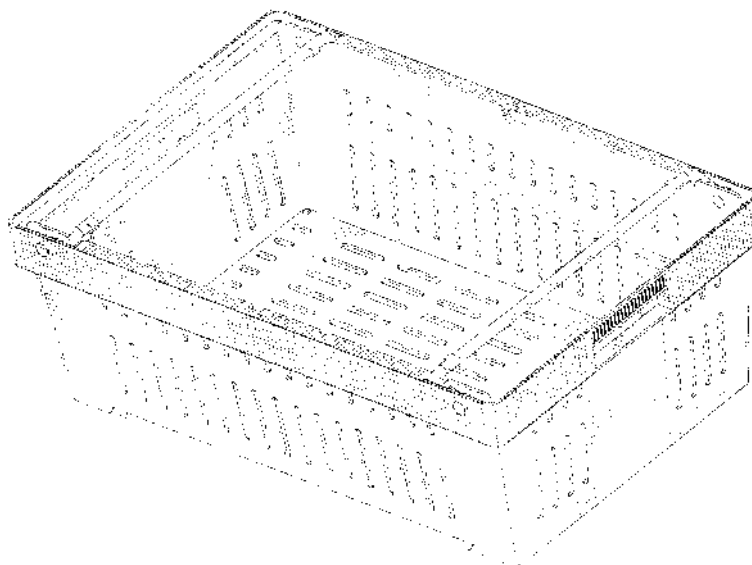

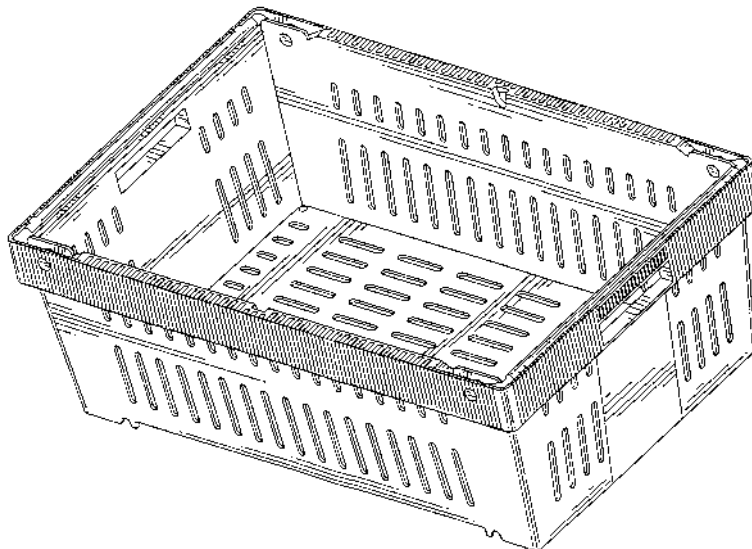
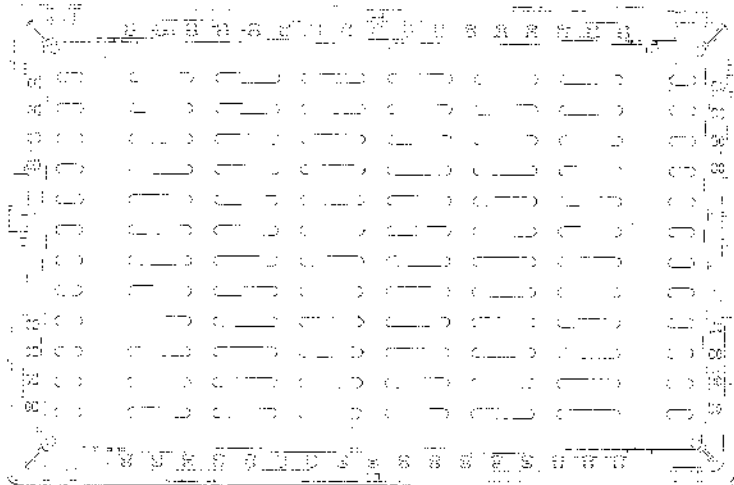
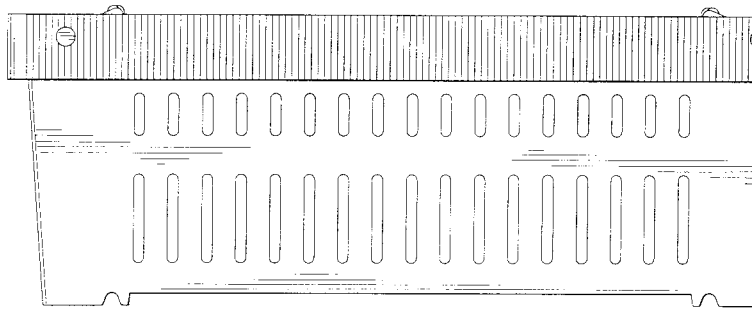

(71)ANSØGER(E):

Justin T. Elvin-Jensen, 410-1155 Beach Avenue, Vancouver British Columbia, V6Z 1R9 , Canada ; Gavin J. Elvin-Jensen, 3 Turquoise Way San Michéle, Noordhoek Cape Town, Sydafrika

(74)FULDMÆGTIG:

Linds Patentbureau, Ellektrattet 20, 2950 Vedbæk, Danmark

(72)FREMBRINGER(E):

Gavin J. Elvin-Jensen, 3 Turquoise Way San Michéle, Noordhoek Cape Town, Sydafrika ; Justin T. Elvin-Jensen, 410-1155 Beach Avenue, Vancouver British Columbia, V6Z 1R9 , Canada

(30)PRIORITET:

1998-03-24 US 29/085468

(22)ANSØGNINGSDATO:

1998-09-18

(21) MA 1998 01030

(54) En beholder med integreret ske

(51)-Cl.09 03

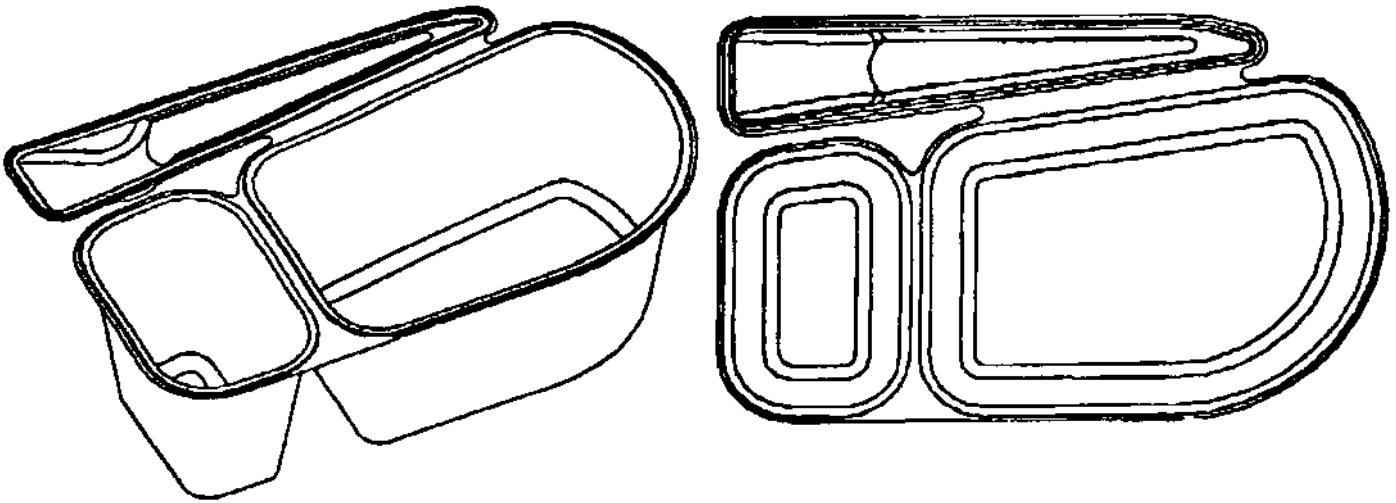

(71)ANSØGER(E):

Martin Joseph Baker, Watery Bottom, Watery Lane, Enmore Bridgewater, Somerset TA5 2EA, Storbritannien ;  
Terence Colin Morley, 128 Holford Road Bridgewater, Somerset TA6 7PA, Storbritannien

(74)FULDMÆGTIG:

Chas. Hude A/S, H.C. Andersens Boulevard 33, 1553 København V, Danmark

(72)FREMBRINGER(E):

Martin Joseph Baker, Watery Bottom, Watery Lane, Enmore Bridgewater, Somerset TA5 2EA, Storbritannien ;  
Terence Colin Morley, 128 Holford Road Bridgewater, Somerset TA6 7PA, Storbritannien

(30)PRIORITET:

1998-08-06 GB 2076601

(22)ANSØGNINGS DATO:

1998-10-01

(21) MA 1998 01045

(54) Et hus til halvleder komponent

(51)-Cl.14 99

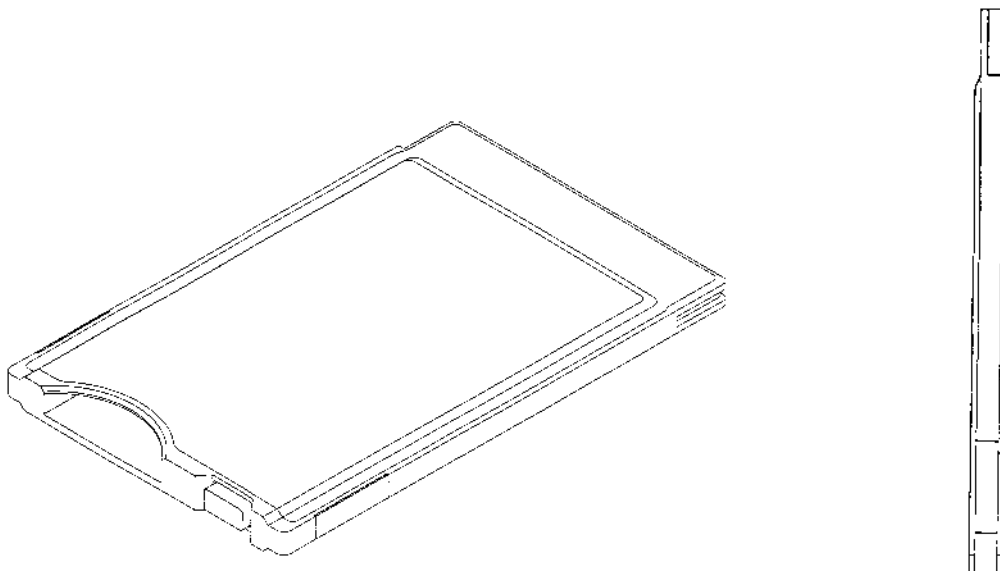

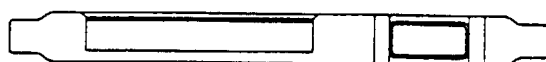
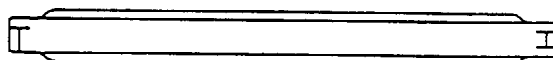
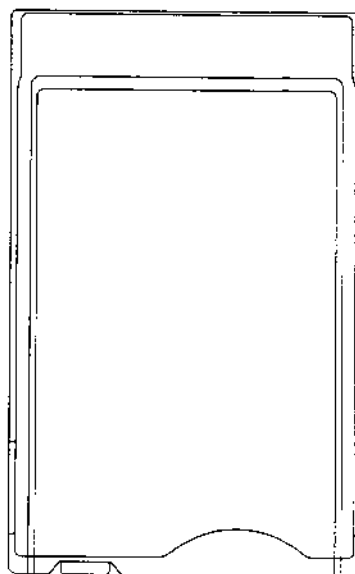
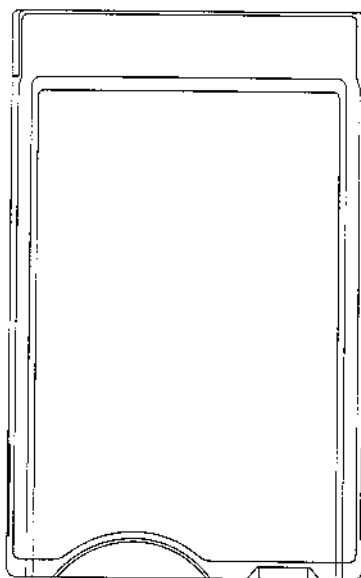

(71)ANSØGER(E):  
 (74)FULDMÆGTIG:  
 (72)FREMBRINGER(E):  
 (30)PRIORITET:  
 (22)ANSØGNINGSDATO:

Sony Kabushiki Kaisha (Sony Corporation), 7-35 Kitashinagawa 6-chome Shinagawa-ku Tokyo, Japan  
 Patentbureauet Magnus Jensens Efff., Frederiksborgvej 15, 3520 Farum, Danmark  
 Takuro Hibino, c/o Sony Kabushiki Kaisha, 7-35, Kitashinagawa 6-chome, Shinagawa-ku, Tokyo, Japan  
 1998-06-12 JP 16672/1998;1998-06-12 JP 16672/1998  
 1998-10-06

(21) MA 1998 01092

(54) En lyssensorsøjle

(51)-Cl.10 05

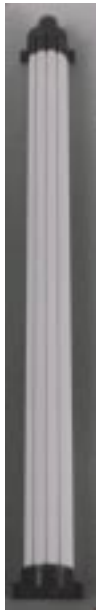

(71)ANSØGER(E):  
(74)FULDMÆGTIG:  
(72)FREMBRINGER(E):  
(30)PRIORITET:  
(22)ANSØGNINGS DATO:

INES Elektronik-Systementwicklung-Produktions GmbH, Am Industriepark 11, D-84453 Mühldorf , Tyskland  
Larsen & Birkeholm A/S Skandinavisk Patentbureau, Banegårdspladsen 1, 1570 København V, Danmark  
Josef Femböck, Gabriele-Fries-Strasse 2, D-84524 Neuötting, Tyskland  
1998-04-17 DE M 98 03 993.8  
1998-10-16

(21) MA 1998 01109

(54) Et toiletsæde til børn

(51)-Cl.23 02

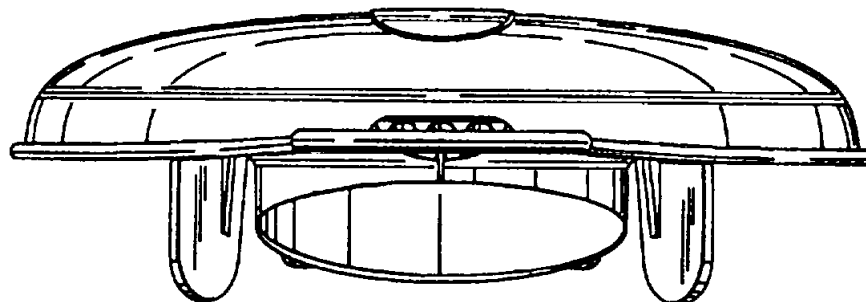
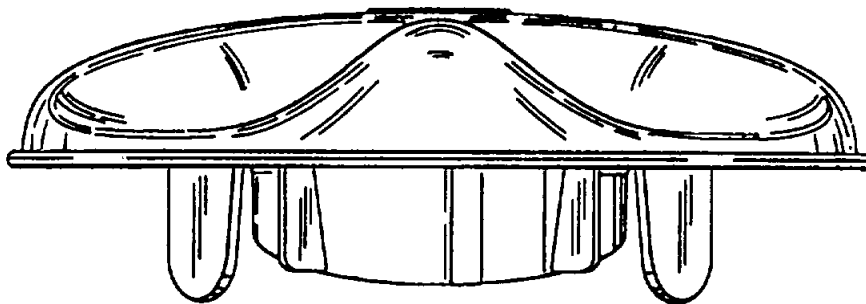

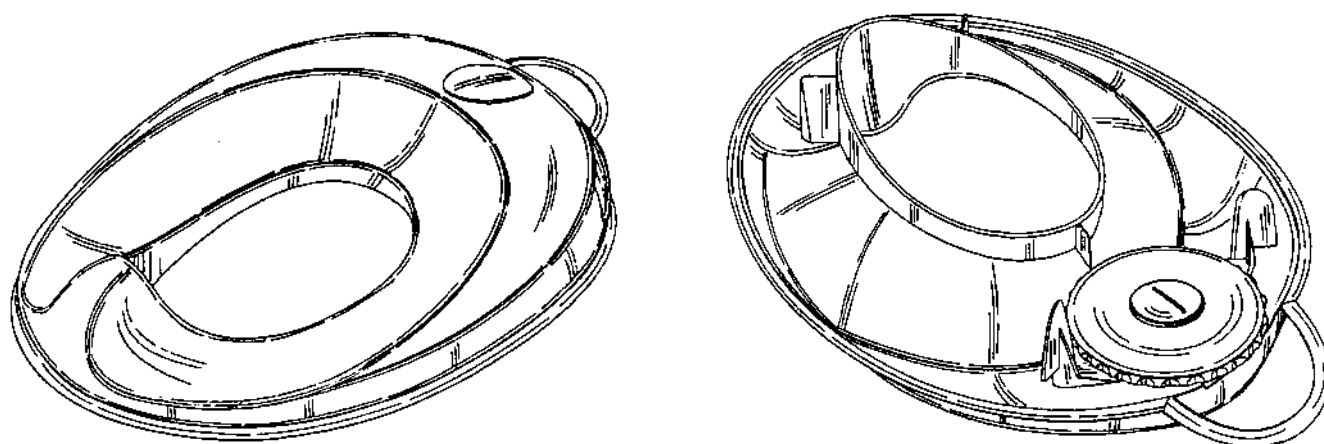
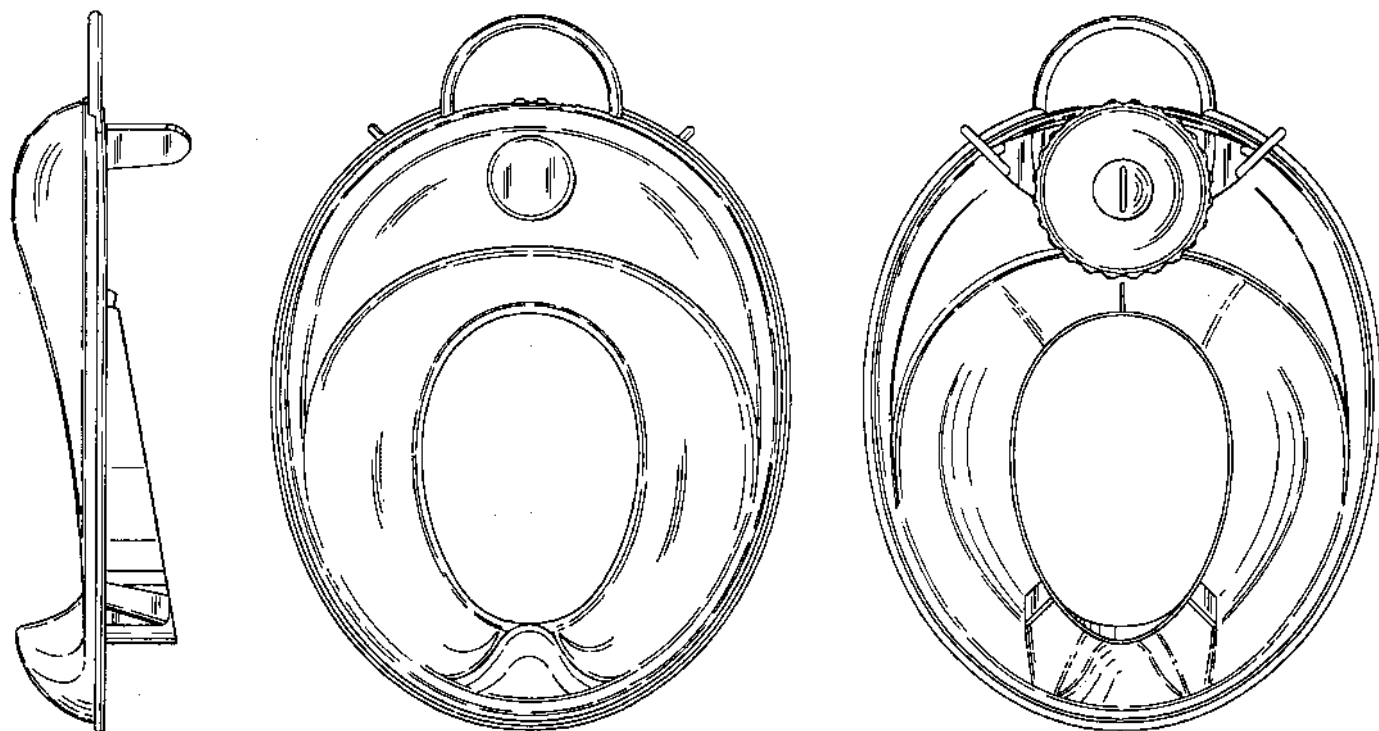

(71)ANSØGER(E):  
 (74)FULDMÆGTIG:  
 (72)FREMBRINGER(E):  
 (30)PRIORITET:  
 (22)ANSØGNINGSDATO:

BABY BJÖRN AB, P.O. Box 2029 S-183 02 Täby, Sverige  
 Internationalt Patent-Bureau, Høje Taastrup Boulevard 23, 2630 Taastrup, Danmark  
 Håkan Bergkvist, Beckombergaågen 72 S-168 54 Bromma, Sverige  
 1998-04-23 SE 98-0915  
 1998-10-20

(21) MA 1998 01139

(54) En radiator til tørring af tøj

(51)-Cl.23 03



(71)ANSØGER(E):  
 (74)FULDMÆGTIG:  
 (72)FREMBRINGER(E):  
 (30)PRIORITET:  
 (22)ANSØGNINGSDATO:

Finimetal, 157 Avenue Charles Floquet F-93150 Le Blanc Mesnil , Frankrig  
 Giersing & Stelling Patentbureau A/S, Teglpporten 3, 3460 Birkerød, Danmark  
 Luc OLLIVIER, 21 rue de la Liberté, 93160 Noise le Grand, Frankrig  
 1998-04-30 FR 98 2675  
 1998-10-29

(21) MA 1998 01166

(54) En gulvrengøringsmaskine

(51)-Cl.15 05

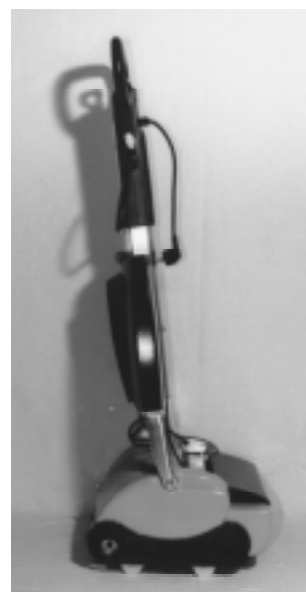

(71)ANSØGER(E):  
 (74)FULDMÆGTIG:  
 (72)FREMBRINGER(E):  
 (30)PRIORITET:  
 (22)ANSØGNINGSDATO:

Rotowash Reinigungsmashinen Ges. m.b.H., Karl-Flink-Park 1 A-8435 WAGNA, Østrig  
 Internationalt Patent-Bureau, Høje Taastrup Boulevard 23, 2630 Tåstrup, Danmark  
 Gregor Morokutti, Erwin Ringelweg 1 A-8435 WAGNA, Østrig  
 1998-05-08 AT MU 2193/98;1998-05-08 AT MU 2193/98  
 1998-11-05

(21) MA 1998 01167

(54) En gulvrenøgningsmaskine

(51)-Cl.15 05

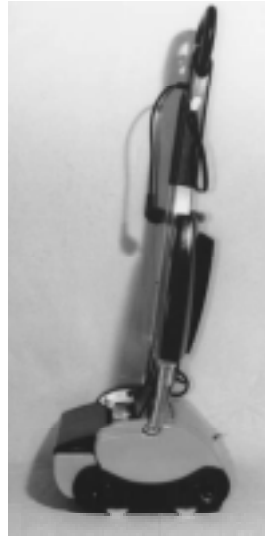
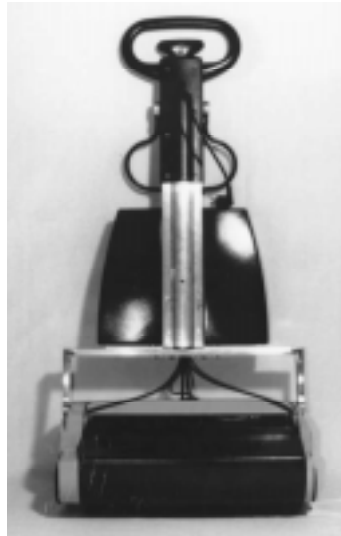

(71)ANSØGER(E):  
 (74)FULDMÆGTIG:  
 (72)FREMBRINGER(E):  
 (30)PRIORITET:  
 (22)ANSØGNINGSDATO:

Rotowash Reinigungsmashinen Ges. m.b.H., Karl-Flink-Park 1 A-8435 WAGNA, Østrig  
 Internationalt Patent-Bureau, Høje Taastrup Boulevard 23, 2630 Taastrup, Danmark  
 Gregor Morokutti, Erwin Ringelweg 1 A-8435 WAGNA, Østrig  
 1998-05-08 AT MU 2194  
 1998-11-05

(21) MA 1998 01168

(54) En gulvrenøgningsmaskine

(51)-Cl.15 05



(71)ANSØGER(E):  
 (74)FULDMÆGTIG:  
 (72)FREMBRINGER(E):  
 (30)PRIORITET:  
 (22)ANSØGNINGSDATO:

Rotowash Reinigungsmashinen Ges. m.b.H., Karl-Flink-Park 1 A-8435 WAGNA, Østrig  
 Internationalt Patent-Bureau, Høje Taastrup Boulevard 23, 2630 Taastrup, Danmark  
 Gregor Morokutti, Erwin Ringelweg 1 A-8435 WAGNA, Østrig  
 1998-05-08 AT MU 2195/98  
 1998-11-05

(21) MA 1998 01184

(54) 1) Et skab med vaske til et badeværelse  
2) vaske dertil

(51)-Cl.23 02

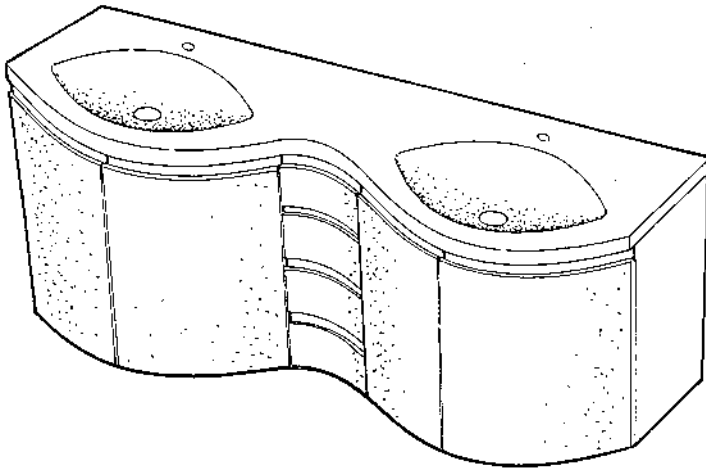

Løbenr. 1

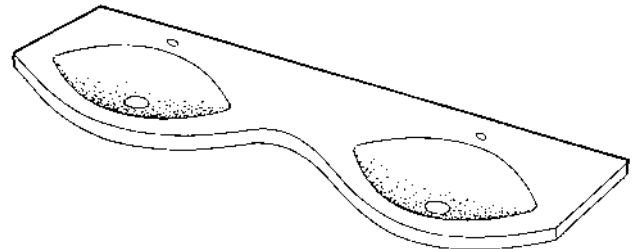

Løbenr. 2

(71)ANSØGER(E):  
 (74)FULDMÆGTIG:  
 (72)FREMBRINGER(E):  
 (30)PRIORITET:  
 (22)ANSØGNINGS DATO:  
 (66)BEMÆRKNINGER:

SVEDBERGS I DALSTORP AB, S-514 63 Dalstorp, Sverige  
 Awapatent AB et al, Box 5117 S-200 71 Malmö, Sverige  
 Nils Arvidsson, Nygatan 56 S-931 31 Skellefteå, Sverige  
 1997-12-04 SE 97-2617  
 1998-05-29  
 Ansøger har samme dag indleveret MA 1998 00607 og 01185.

(21) MA 1998 01185

(54) 1) Et skab med vask til et badeværelse  
2) vask dertil

(51)-Cl.23 02

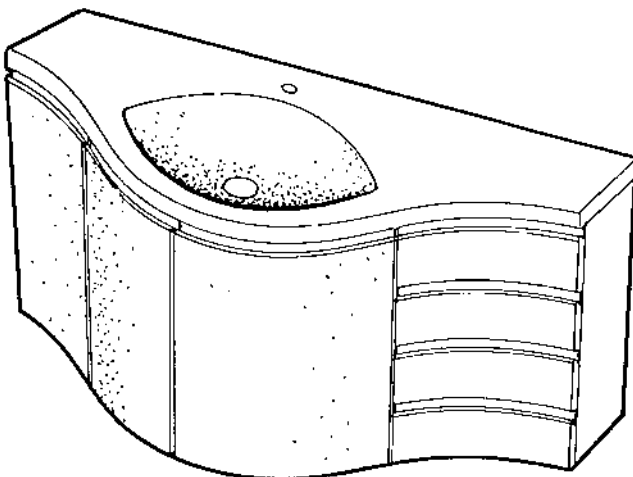

Løbenr. 1

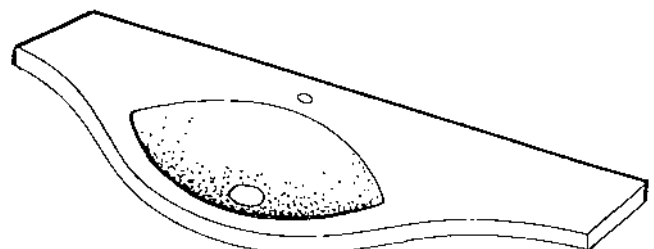

Løbenr. 2

(71)ANSØGER(E):  
 (74)FULDMÆGTIG:  
 (72)FREMBRINGER(E):  
 (30)PRIORITET:  
 (22)ANSØGNINGS DATO:  
 (66)BEMÆRKNINGER:

SVEDBERGS I DALSTORP AB, S-514 63 Dalstorp, Sverige  
 Awapatent AB et al, Box 5117 S-200 71 Malmö, Sverige  
 Nils Arvidsson, Nygatan 56 S-931 31 Skellefteå, Sverige  
 1997-12-04 SE 97-2617  
 1998-05-29  
 Ansøger har samme dag indleveret MA 1998 00607 og 01184.

(21) MA 1998 01206

(54) Et madvareprodukt

(51)-Cl.01 01

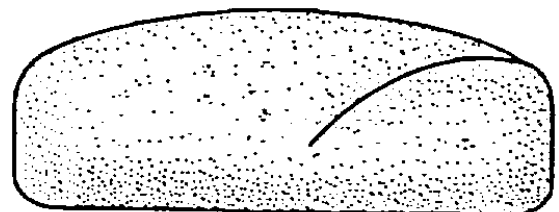
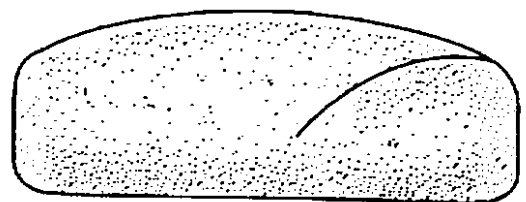
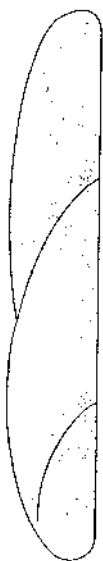
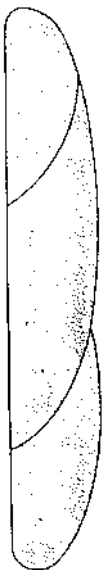
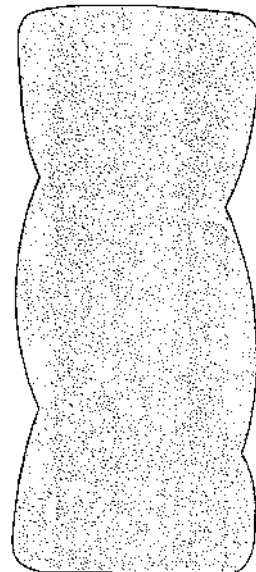
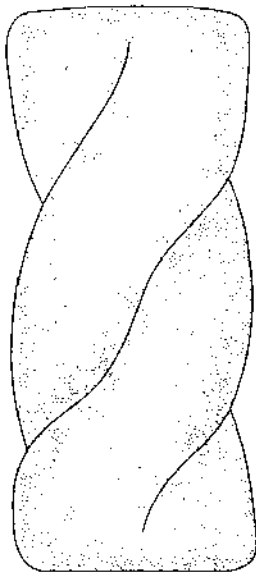
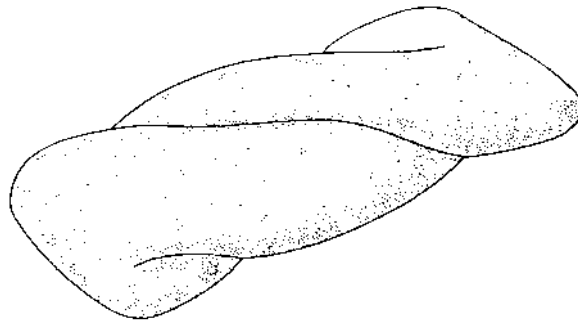

(71)ANSØGER(E):  
 (74)FULDMÆGTIG:  
 (72)FREMBRINGER(E):  
 (30)PRIORITET:  
 (22)ANSØGNINGSDATO:

Kellogg Company, One Kellogg Square Battle Creek Michigan 49016-3423, USA  
 Hofman-Bang & Boutard, Lehmann & Ree A/S, Hans Bekkevolds Allé 7, 2900 Hellerup, Danmark  
 Hillis Kauffman, 133 Terry Court Battle Creek Michigan 49015, USA ; Katy Nemeth, 11998 3-½ Mile Road  
 Battle Creek Michigan 49015, USA  
 1998-05-28 US 29/088626  
 1998-11-13

(21) MA 1998 01215

(54) En varmluftblæser

(51)-Cl.23 03

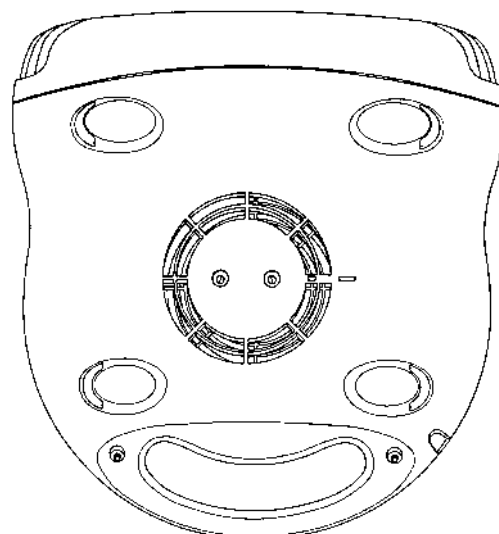
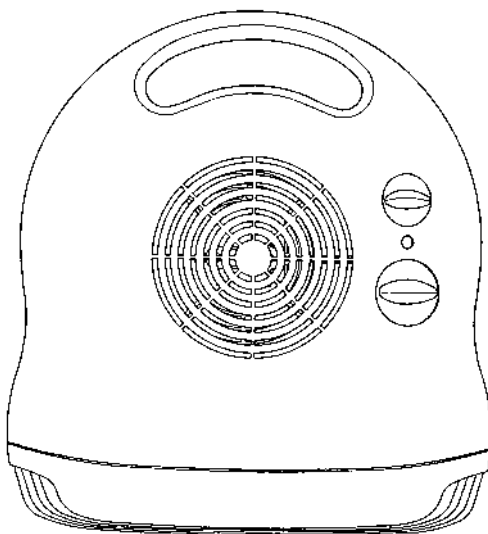
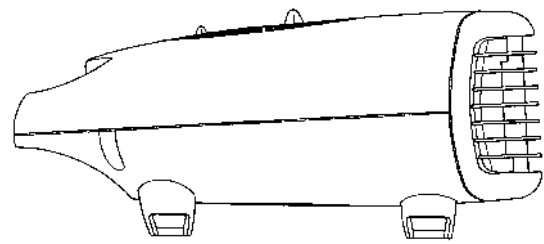
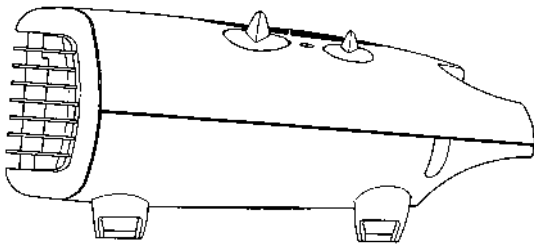
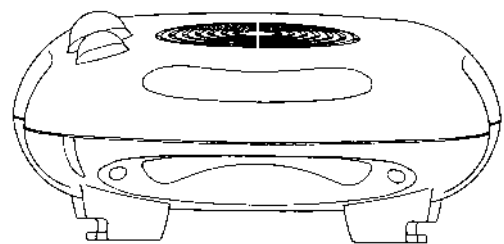
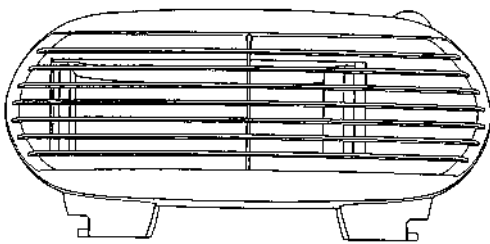
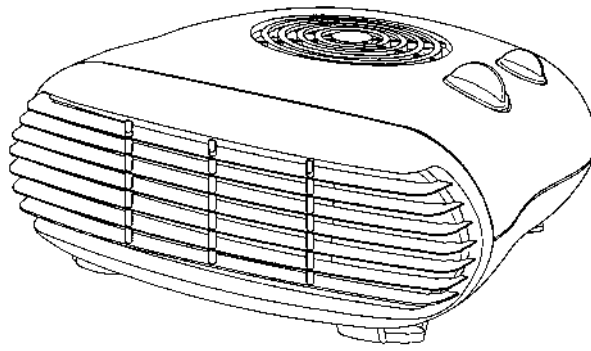

(71)ANSØGER(E):  
 (74)FULDMÆGTIG:  
 (72)FREMBRINGER(E):  
 (30)PRIORITET:  
 (22)ANSØGNINGSDATO:

KONINKLIJKE PHILIPS ELECTRONICS N.V., Groenewoudseweg 1 NL-5621 BA Eindhoven, Holland  
 Internationalt Patent-Bureau, Høje Taastrup Boulevard 23, 2630 Tåstrup, Danmark  
 Iain Paul Ellwood, 42, Limes Grove, Lewisham, London SE13 6DE, Storbritannien  
 1998-05-20 WO DMA/004105  
 1998-11-17

(21) MA 1998 01235

(54) En kapselåbner

(51)-Cl.07 06

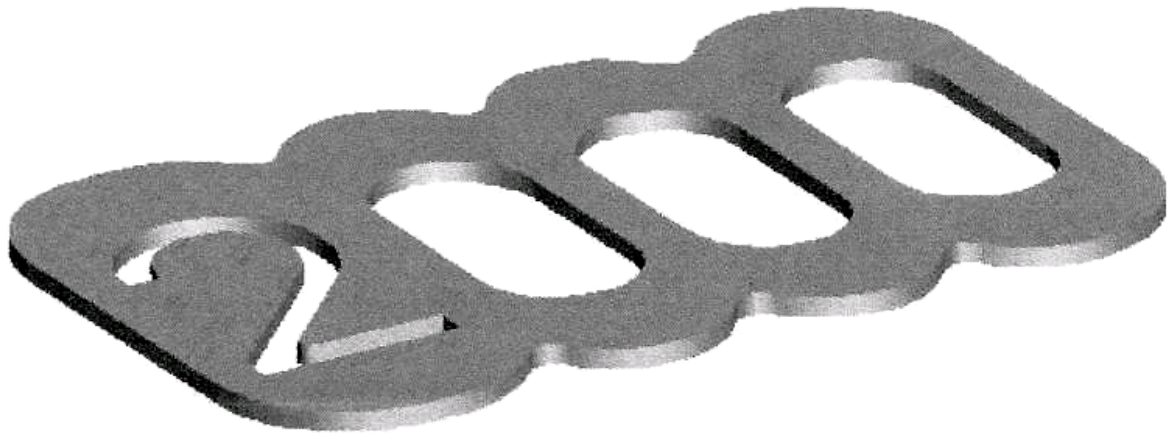

(71)ANSØGER(E):  
 (74)FULDMÆGTIG:  
 (72)FREMBRINGER(E):  
 (22)ANSØGNINGSDATO:

Peter Brandal, Læsøvej 14, 2800 Lyngby, Danmark  
 Linds Patentbureau, Ellektrattet 20, 2950 Vedbæk, Danmark  
 Peter Brandal, Læsøvej 14, 2800 Lyngby, Danmark  
 1998-11-24

(21) MA 1998 01239

(54) En beskyttelseskappe til en anhænger

(51)-Cl.12 10

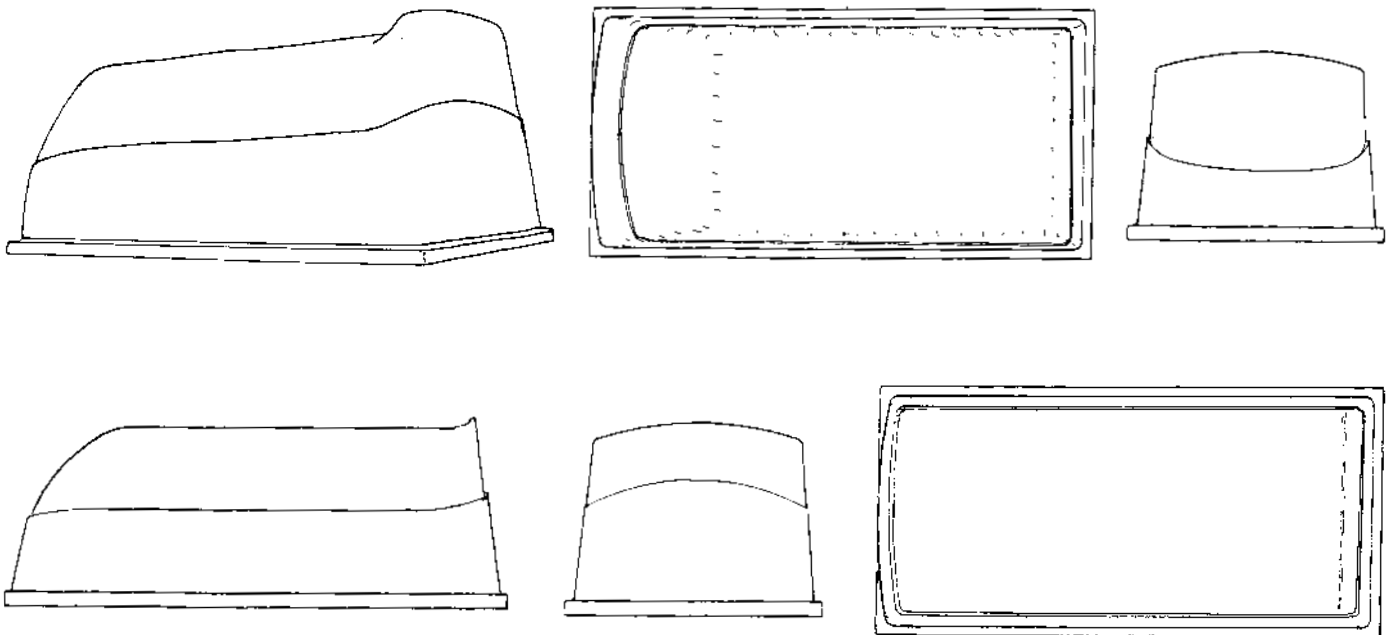

(71)ANSØGER(E):  
 (74)FULDMÆGTIG:  
 (72)FREMBRINGER(E):  
 (30)PRIORITET:  
 (22)ANSØGNINGSDATO:

TORNE AB , Box 41 S-574 21 Vetlanda, Sverige  
 Holme Patent A/S, Vesterbrogade 20, 1620 København V, Danmark  
 Tony Renebrant, Lasarettsgatan 44 H S-574 40 Vetlanda, Sverige  
 1998-11-16 SE 98-2259  
 1998-11-25

(21) MA 1998 01256

(54) Et dæk til køretøjer

(51)-Cl.12 15

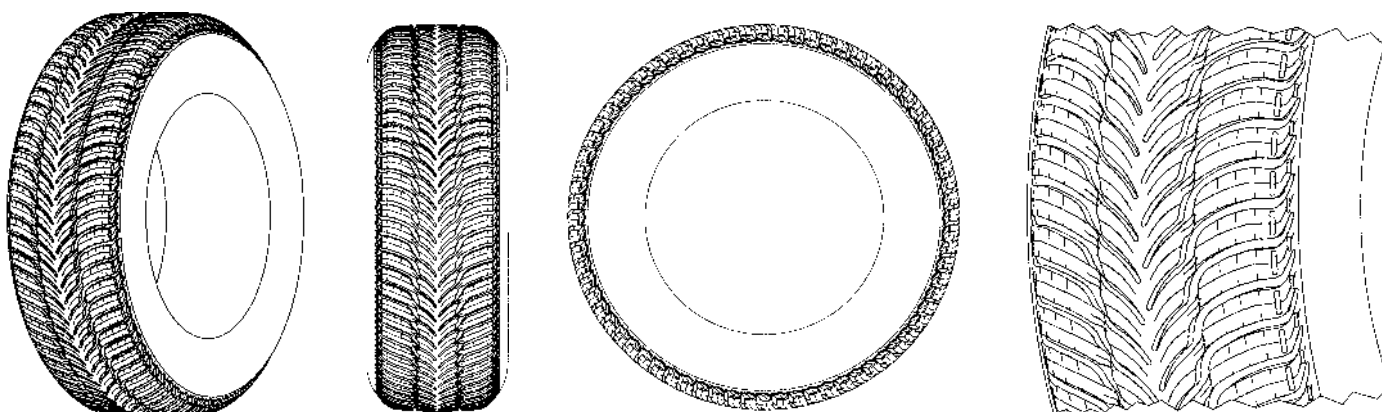

Detailafbildning

(71)ANSØGER(E):

(74)FULDMÆGTIG:

(72)FREMBRINGER(E):

THE GOODYEAR TIRE &amp; RUBBER COMPANY, 1144 East Market Street, Akron, Ohio 44316-0001, USA

Budde, Schou &amp; Co. A/S, Vestergade 31, 1456 København K, Danmark

Richard Heinen, 30, Rue de la Charmoye B-6720 Habay-La-Neuve, Belgien ; Kenneth Jenner Powell, 9, rue de la Scierie B-6640 Vaux-Sur-Seine, Belgien ; Pierre Harpes, 1, Rue Kahnt L-1851 Luxembourg, Luxembourg ; Bernard Henin, 32, Rue de Pierrard B-6761 Virton, Belgien

(30)PRIORITET:

(22)ANSØGNINGSDATO:

1998-06-05 US 29/089.042

1998-11-30

(21) MA 1998 01290

(54) En opbevarings- og transportkasse

(51)-Cl.09 03

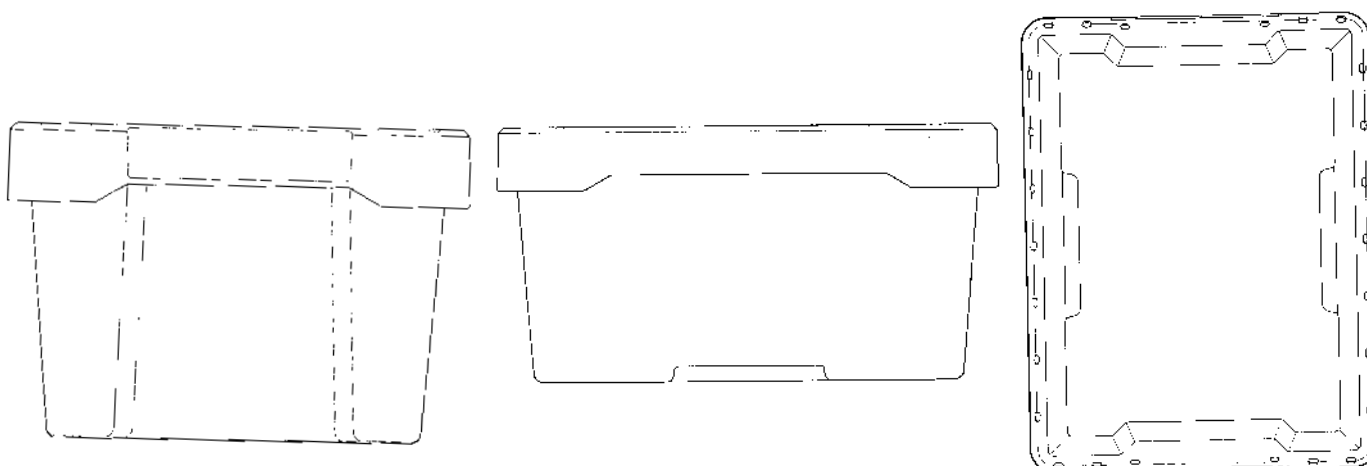

(71)ANSØGER(E):

(74)FULDMÆGTIG:

(72)FREMBRINGER(E):

(30)PRIORITET:

(22)ANSØGNINGSDATO:

Perstorp Plastic Systems AB, S-284 80 Perstorp, Sverige

Hofman-Bang &amp; Boutard, Lehmann &amp; Ree A/S, Hans Bekkevolds Allé 7, 2900 Hellerup, Danmark

Matti Hellin, Päkimmäki 29 FIN 36200 Kangasala, Finland

1998-06-11 SE 981242

1998-12-10

(21) MA 1998 01293

(54) En ægkarton

(51)-Cl.09 03

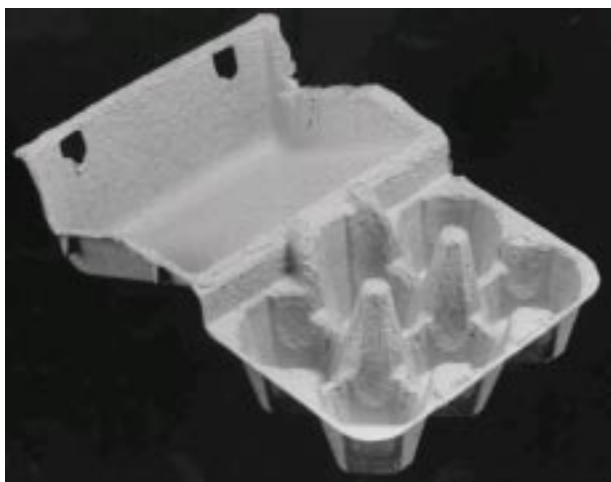
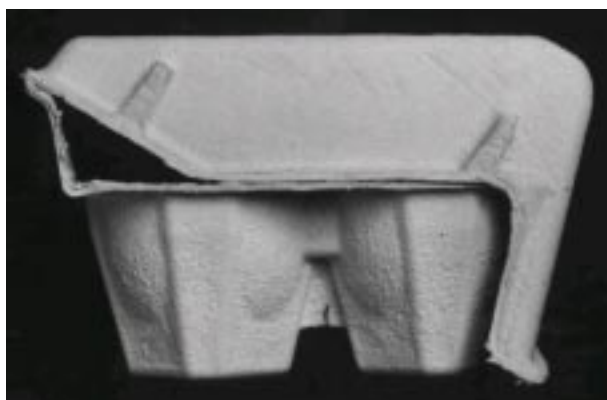

(71)ANSØGER(E):  
(74)FULDMÆGTIG:  
(72)FREMBRINGER(E):  
(22)ANSØGNINGSDATO:

Brøderne Hartmann A/S, Klampenborgvej 203, 2800 Lyngby, Danmark  
Budde, Schou & Co. A/S, Vestergade 31, 1456 København K, Danmark  
Louis Steffann, Haydnstrasse 13, D-63225 Langen ( bei Frankfurt), Tyskland  
1998-07-17

(21) MA 1998 01314

(54) En pude

(51)-Cl.06 09

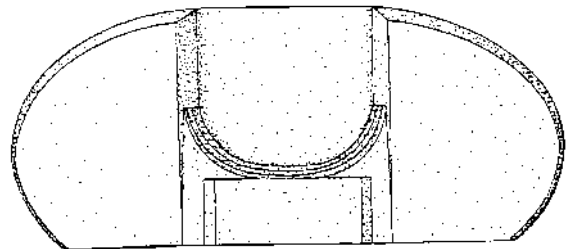
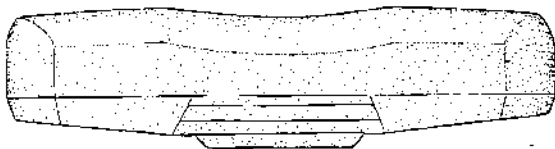
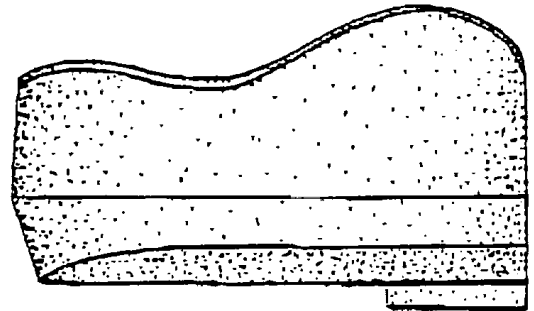
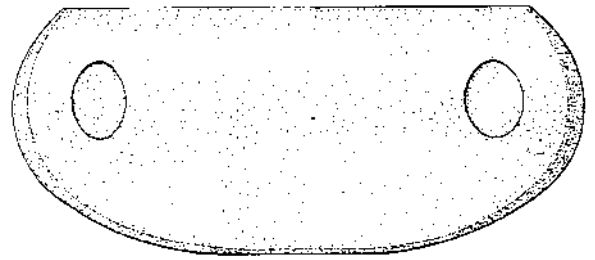
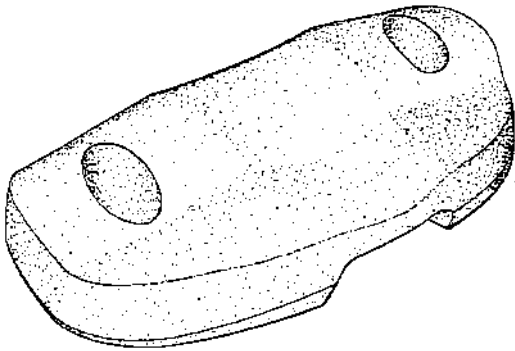

(71)ANSØGER(E):  
(74)FULDMÆGTIG:  
(72)FREMBRINGER(E):  
(30)PRIORITET:  
(22)ANSØGNINGSDATO:

Les Nuages, LLC, 930 Montgomery Street, Suite 301 San Francisco California 94133, USA  
Hofman-Bang & Boutard, Lehmann & Ree A/S, Hans Bekkevolds Allé 7, 2900 Hellerup, Danmark  
Roger Sramek, 1299 California Street Apartment 3 San Francisco California 94109, USA  
1998-06-17 US 29/089,515  
1998-12-17

(21) MA 1998 01322

(54) 1) Et rygomslag med varmelegemer  
2) rygomslag.

(51)-Cl.24 04

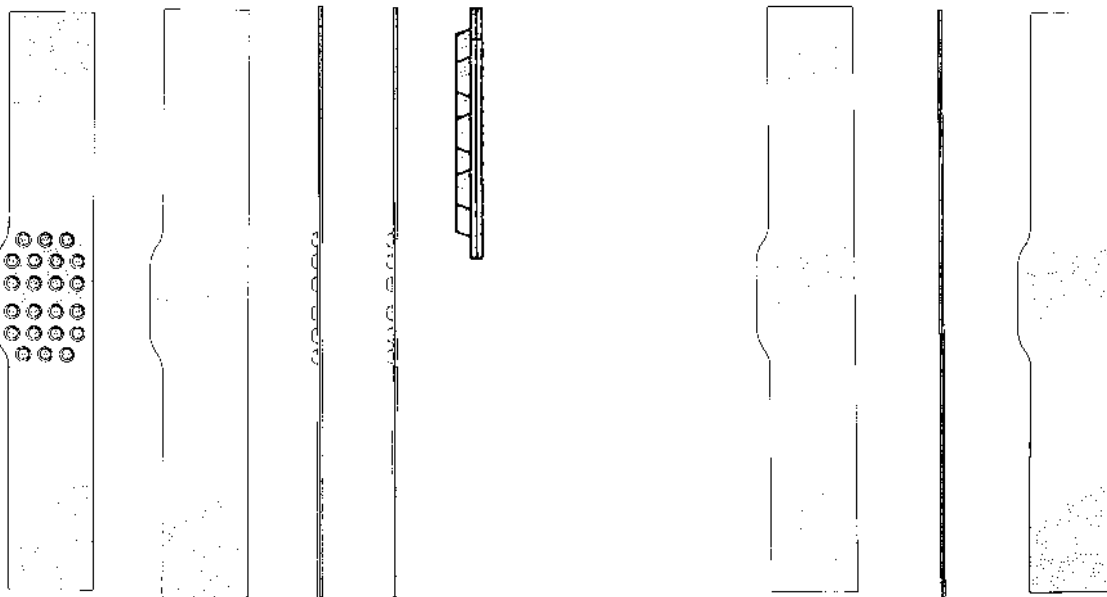

Løbenr. 1

Løbenr. 2

(71)ANSØGER(E):  
(74)FULDMÆGTIG:  
(72)FREMBRINGER(E):  
  
(30)PRIORITET:  
(22)ANSØGNINGSDATO:  
(66)BEMÆRKNINGER:

The Procter & Gamble Company, One Procter & Gamble Plaza Cincinnati Ohio 45202, USA  
Hofman-Bang & Boutard, Lehmann & Ree A/S, Hans Bekkevolds Allé 7, 2900 Hellerup, Danmark  
Leane Kristine Davis, 705 1/2 Maple Ridge Drive Milford Ohio 45150, USA ; William Robert Ouellette, 11987  
Blackhawk Circle Cincinnati Ohio 45240, USA  
1998-01-20 US 29/082,245;1998-01-20 US 29/082,242  
1998-07-20  
Ansøger har samme dag indleveret MA 1998 00714, 01323-01325.

(21) MA 1998 01323

(54) 1) Et rygomslag med varmelegemer  
2) rygomslag

(51)-Cl.24 04

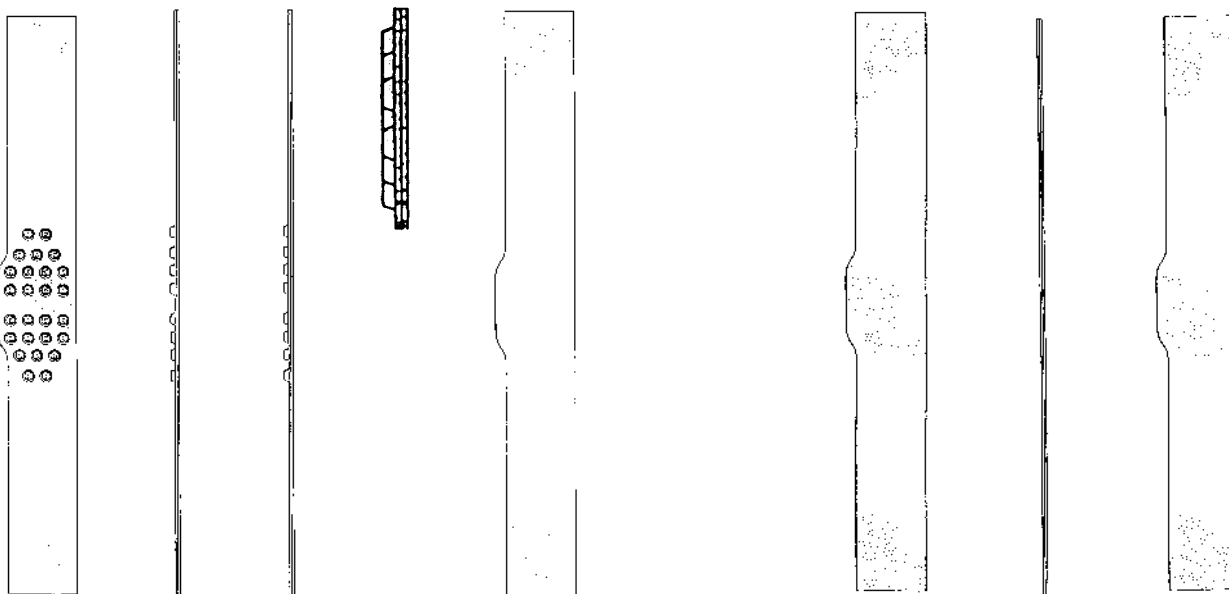

Løbenr. 1

Løbenr. 2

(71)ANSØGER(E):  
(74)FULDMÆGTIG:  
(72)FREMBRINGER(E):  
  
(30)PRIORITET:  
(22)ANSØGNINGSDATO:  
(66)BEMÆRKNINGER:

The Procter & Gamble Company, One Procter & Gamble Plaza Cincinnati Ohio 45202, USA  
Hofman-Bang & Boutard, Lehmann & Ree A/S, Hans Bekkevolds Allé 7, 2900 Hellerup, Danmark  
Leane Kristine Davis, 705 1/2 Maple Ridge Drive Milford Ohio 45150, USA ; William Robert Ouellette, 11987  
Blackhawk Circle Cincinnati Ohio 45240, USA  
1998-01-20 US 29/082,243;1998-01-20 US 29/082,249  
1998-07-20  
Ansøger har samme dag indleveret MA 1998 00714, 01322, 01324-01325.

(21) MA 1998 01324

(54) 1) En knækkrave med varmelegemer  
2) knækkrave

(51)-Cl.24 04

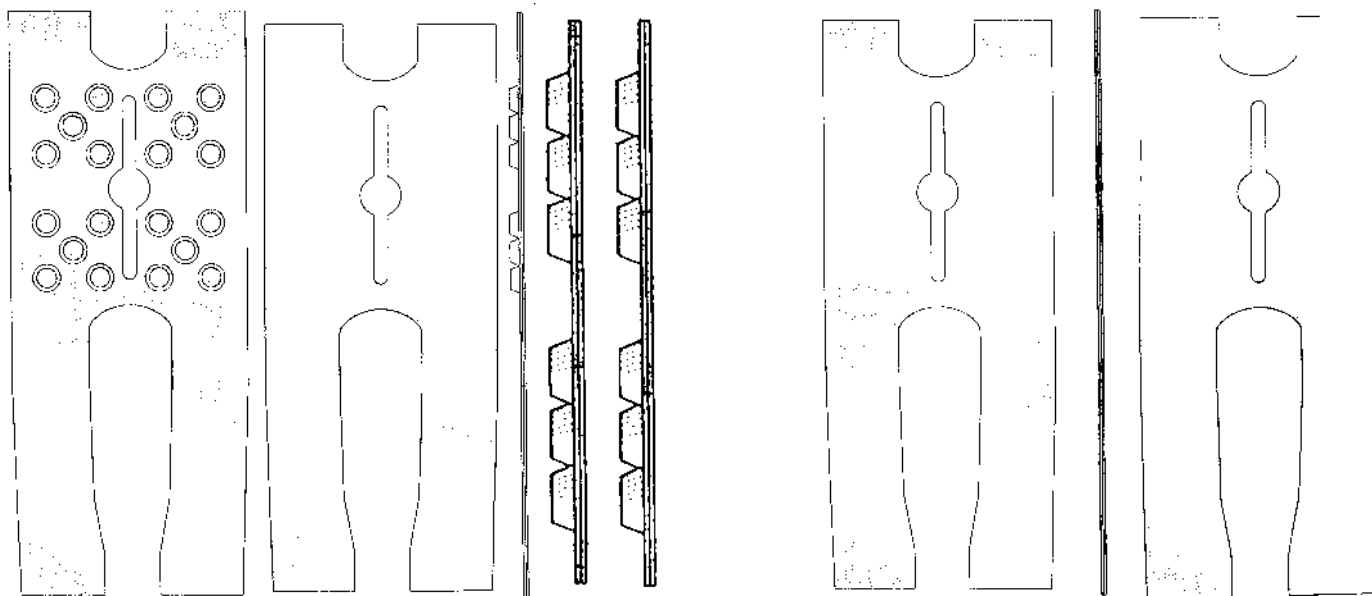

Løbenr. 1

Løbenr. 2

(71)ANSØGER(E): The Procter & Gamble Company, One Procter & Gamble Plaza Cincinnati Ohio 45202, USA  
 (74)FULDMÆGTIG: Hofman-Bang & Boutard, Lehmann & Ree A/S, Hans Bekkevolds Allé 7, 2900 Hellerup, Danmark  
 (72)FREMBRINGER(E): Leane Kristine Davis, 705 1/2 Maple Ridge Drive Milford Ohio 45150, USA ; Ronald Dean Cramer, 86 Oliver Road Cincinnati Ohio 45215, USA  
 (30)PRIORITET: 1998-01-20 US 29/082,248;1998-01-20 US 29/082,246  
 (22)ANSØGNINGSDATO: 1998-07-20  
 (66)BEMÆRKNINGER: Ansøger har samme dag indleveret MA 1998 00714, 01322, 01323 og 01325.

(21) MA 1998 01325

(54) 1) Et hygiejnebind med varmelegemer  
2) hygiejnebind

(51)-Cl.24 04

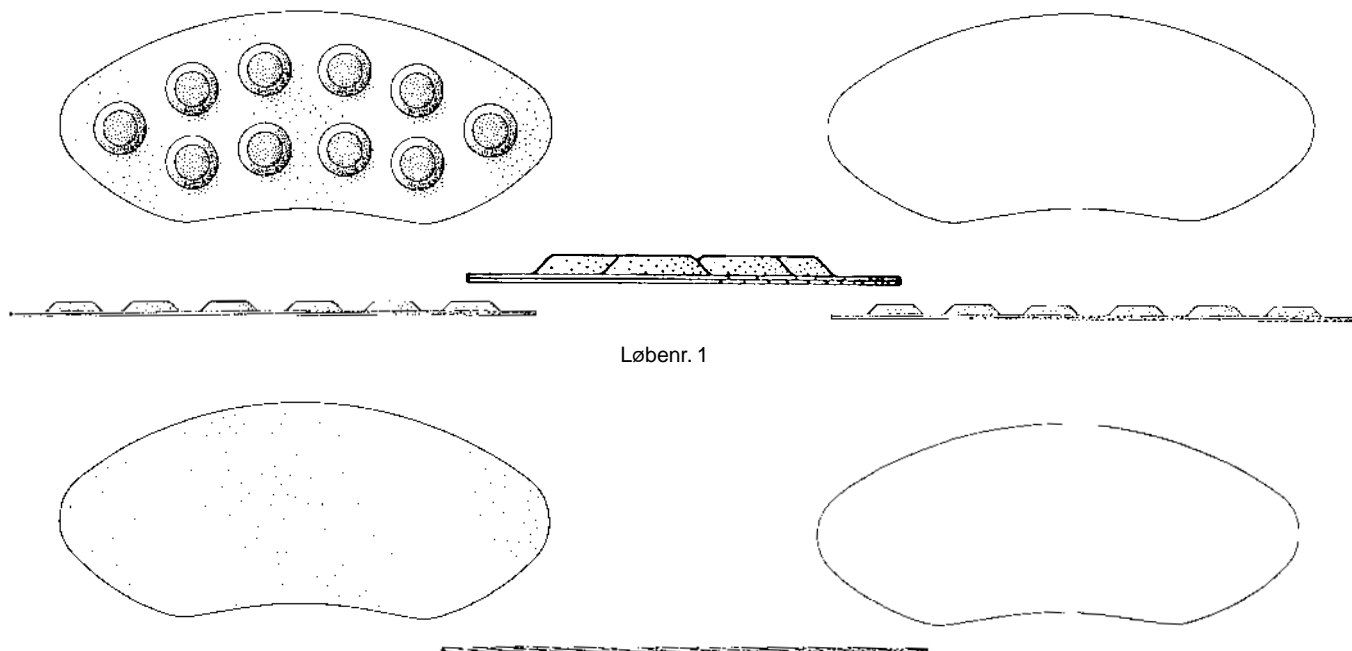

Løbenr. 1

Løbenr. 2

(71)ANSØGER(E): The Procter & Gamble Company, One Procter & Gamble Plaza Cincinnati Ohio 45202, USA  
 (74)FULDMÆGTIG: Hofman-Bang & Boutard, Lehmann & Ree A/S, Hans Bekkevolds Allé 7, 2900 Hellerup, Danmark  
 (72)FREMBRINGER(E): DAVIS, Leane, Kristine, 705-1/2 Maple Ridge Drive, Milford, OH 45150, USA ; William Robert Ouellette, 11987 Blackhawk Circle Cincinnati Ohio 45240, USA  
 (30)PRIORITET: 1998-01-20 US 29/082,266;1998-01-20 US 29/082,244  
 (22)ANSØGNINGSDATO: 1998-07-20  
 (66)BEMÆRKNINGER: Ansøger har samme dag indleveret MA 1998 00714, 01322-01324.

(21) MA 1998 01342

(54) En opbevarings- og transportkasse

(51)-Cl.09 03

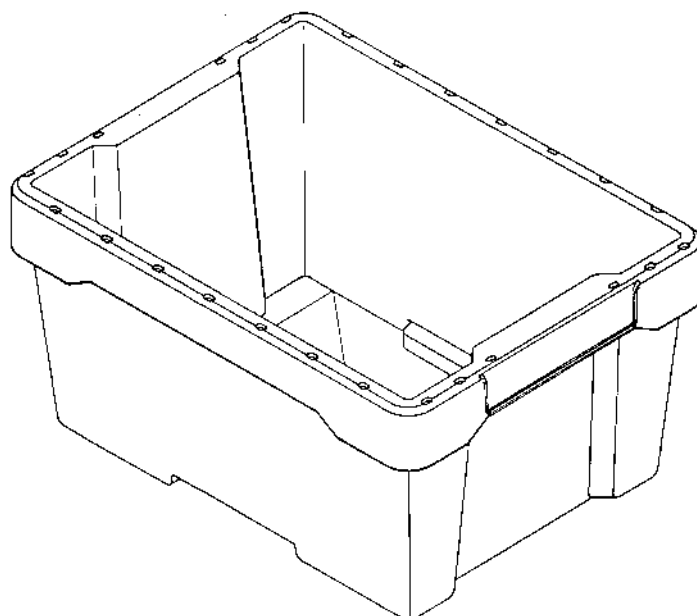
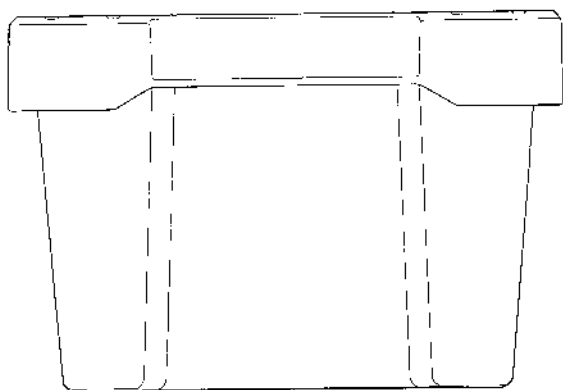
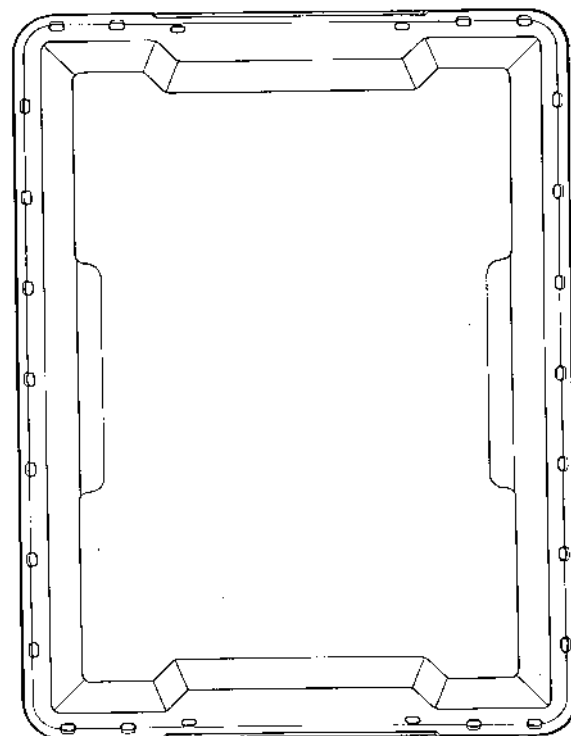
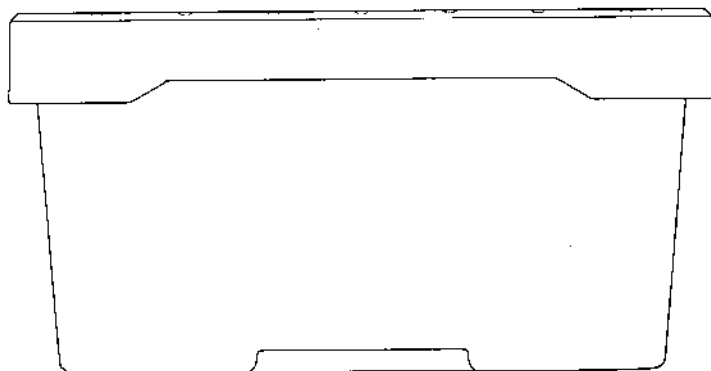

(71)ANSØGER(E):  
 (74)FULDMÆGTIG:  
 (72)FREMBRINGER(E):  
 (30)PRIORITET:  
 (22)ANSØGNINGSDATO:

Perstorp Plastic Systems AB, S-284 80 Perstorp, Sverige  
 Hofman-Bang & Boutard, Lehmann & Ree A/S, Hans Bekkevolds Allé 7, 2900 Hellerup, Danmark  
 Matti Helin, Päkimmäki 29FIN-36200 Kangasala, Finland  
 1998-06-30 SE 981323  
 1998-12-23

(21) MA 1998 01365

(54) En fodstøtte

(51)-Cl.06 06

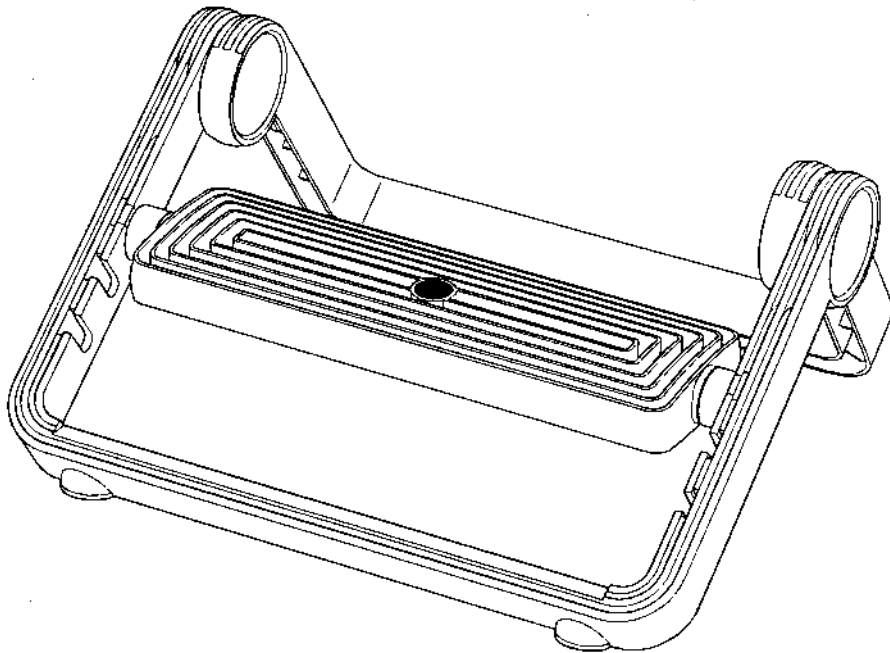

(71)ANSØGER(E):  
 (72)FREMBRINGER(E):  
 (22)ANSØGNINGSDATO:

Twincø A/S, Baldersbuen 15 B, 2640 Hedehusene, Danmark  
 Paul Ole Bjerremund Buch, Birkemosevej 18, 2750 Ballerup, Danmark  
 1998-12-30

(21) MA 1999 00013

(54) Et låg til en beholder til brødbrug

(51)-Cl.07 06

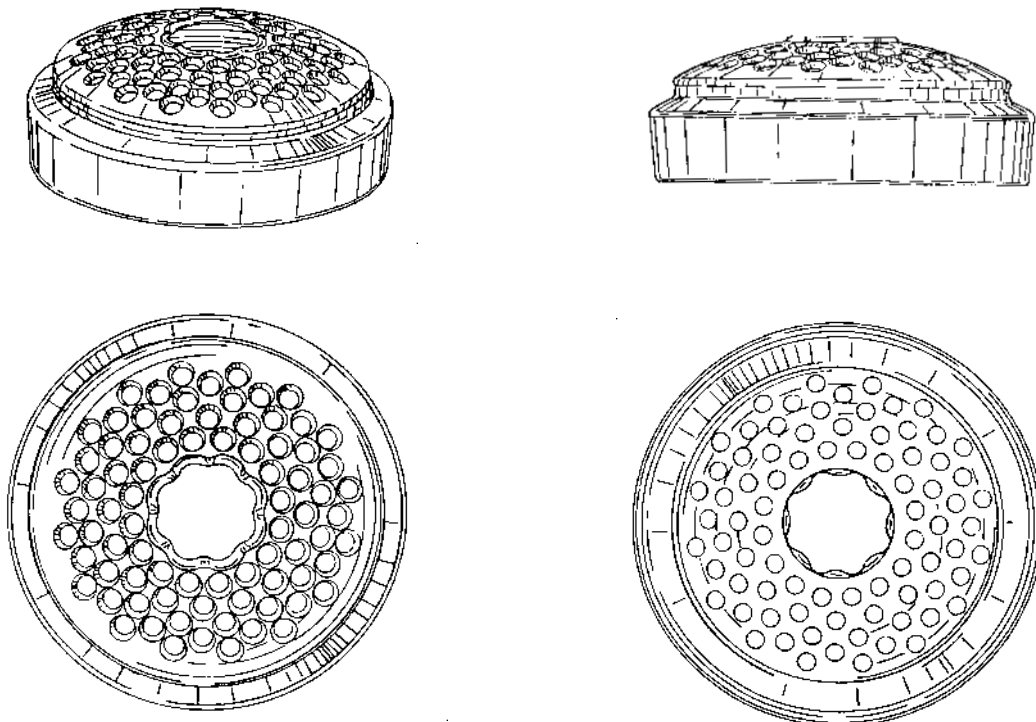

(71)ANSØGER(E):  
 (74)FULDMÆGTIG:  
 (72)FREMBRINGER(E):  
 (30)PRIORITET:  
 (22)ANSØGNINGSDATO:

Dart Industries Inc., 14901 S. Orange Blossom Trail Orlando, FL 32837, USA  
 Hofman-Bang & Boutard, Lehmann & Ree A/S, Hans Bekkevolds Allé 7, 2900 Hellerup, Danmark  
 Nele Walllays, Hof Ter Bekestraat 46, B-2018 Antwerp, Belgien ; Victor J.J. Cautereels, Schawijkstraat 31, B-2520 Ranst, Belgien  
 1998-07-06 US 29/090,266  
 1999-01-05

(21) MA 1999 00075

(54) En bøjle

(51)-Cl.06 08

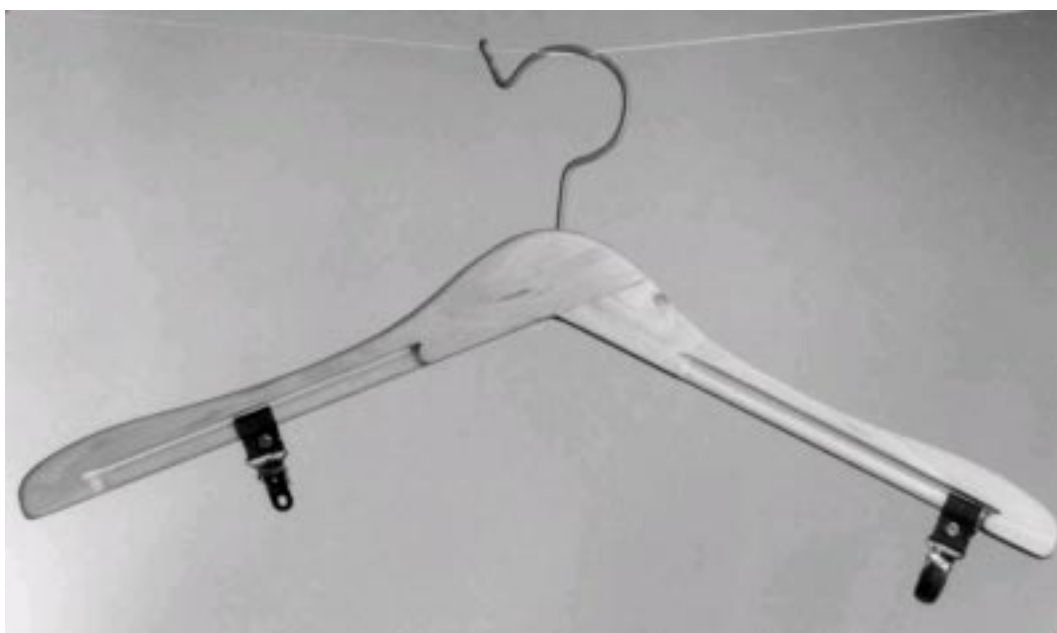

(71)ANSØGER(E):

(74)FULDMÆGTIG:

(72)FREMBRINGER(E):

(22)ANSØGNINGSDATO:

Rasmus Jensen, Byvej 13, 5900 Rudkøbing, Danmark

Produktudviklingscentret, Abildvej 1 A, 5700 Svendborg, Danmark

Rasmus Jensen, Byvej 13, 5900 Rudkøbing, Danmark

1999-01-26



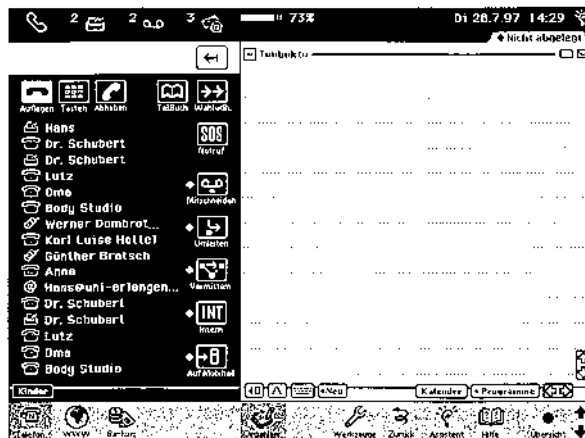

Løbenr. 5

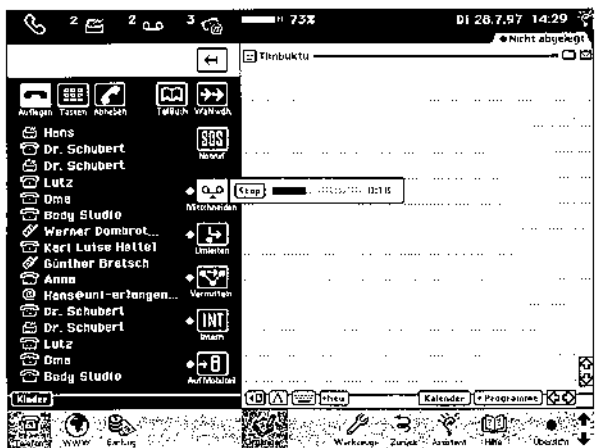

Løbenr. 6

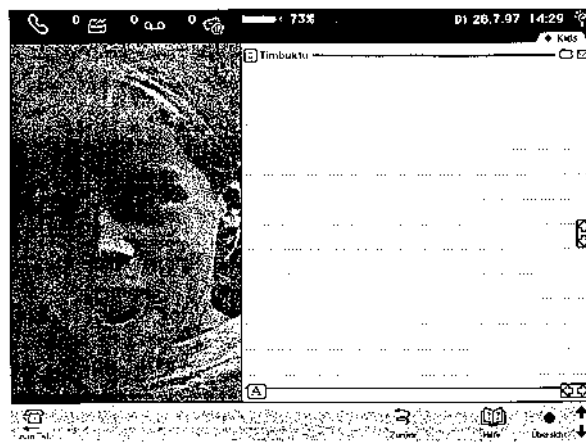

Løbenr. 7

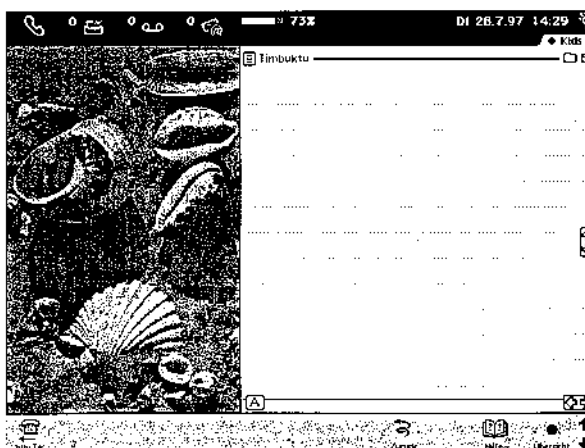

Løbenr. 8

(71) ANSØGER(E):  
 (74) FULDMÆGTIG:  
 (72) FREMBRINGER(E):  
 (30) PRIORITET:  
 (22) ANSØGNINGSDATO:  
 (66) BEMÆRKNINGER:

Siemens Aktiengesellschaft, Wittelsbacherplatz 2 D-80333 München, Tyskland  
 Internationalt Patent-Bureau, Høje Taastrup Boulevard 23, 2630 Tåstrup, Danmark  
 Axel Loritz, Waldschmidtstrasse 8C D-82327 TUTZING, Tyskland  
 1997-10-23 DE M9709938.4  
 1998-04-20  
 Ansøger har samme dag indleveret MA 1998 00442-00444.

(21) MA 1998 00442

(54) Løbenr. 1-5) Ark til vejledning i brug af telefon (alt til et sæt)

(51)-Cl. 19 07

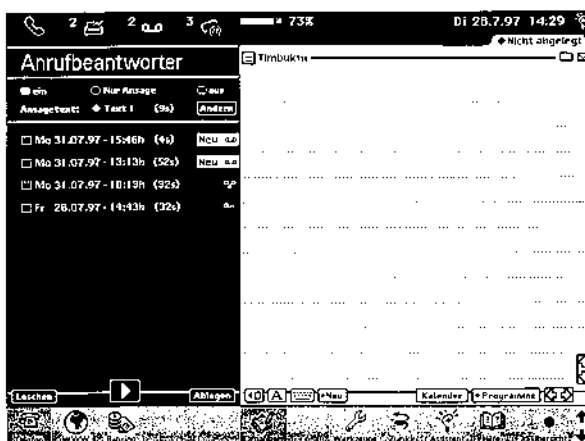

Løbenr. 1

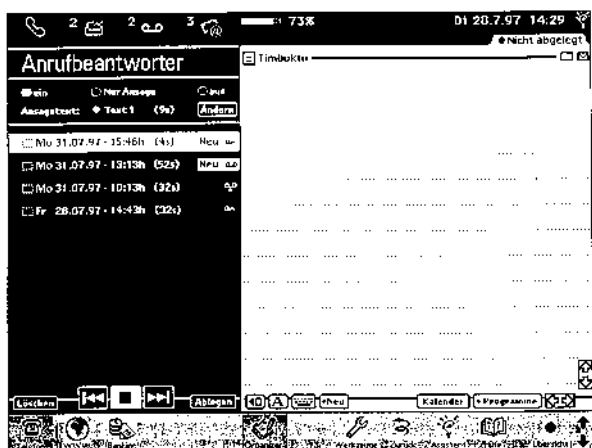

Løbenr. 2

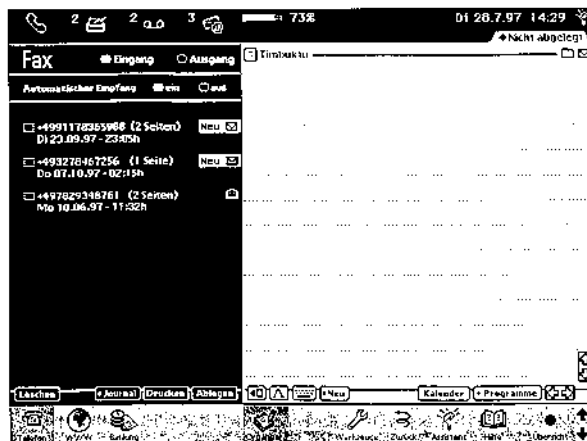

Løbenr. 3

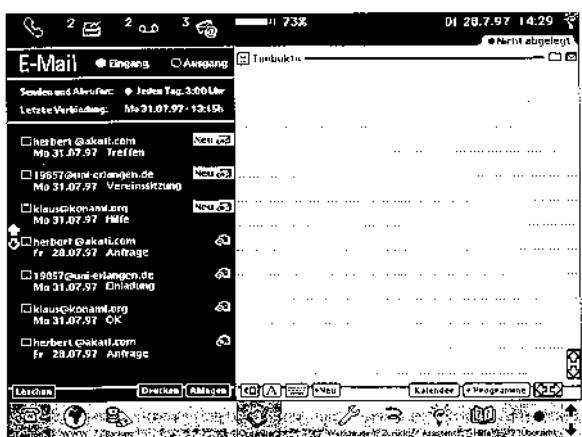

Løbenr. 4

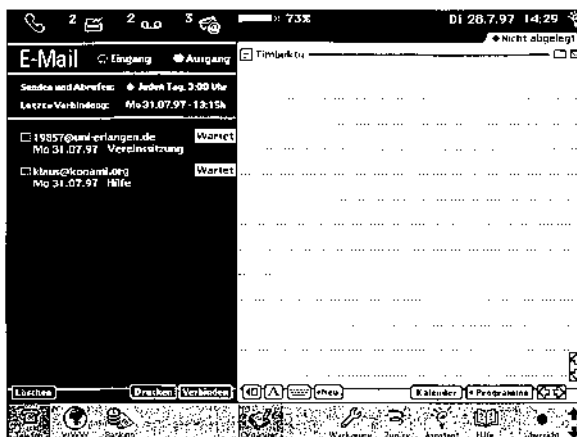

Løbenr. 5

- (71) ANSØGER(E):
- (74) FULDMÆGTIG:
- (72) FREMBRINGER(E):
- (30) PRIORITET:
- (22) ANSØGNINGSDATO:
- (66) BEMÆRKNINGER:

Siemens Aktiengesellschaft, Wittelsbacherplatz 2 D-80333 München, Tyskland  
 Internationalt Patent-Bureau, Høje Taastrup Boulevard 23, 2630 Tåstrup, Danmark  
 Axel Loritz, Waldschmidtstrasse 8C D-82327 TUTZING, Tyskland  
 1997-10-23 DE M9709943.0  
 1998-04-20  
 Ansøger har samme dag indleveret MA 1998 00441,00443 og 00444.

(21) MA 1998 00443

(54) Løbenr. 1-16 Ark til vejledning i brug af telefon (alt til et sæt) (51)-Cl. 19 07

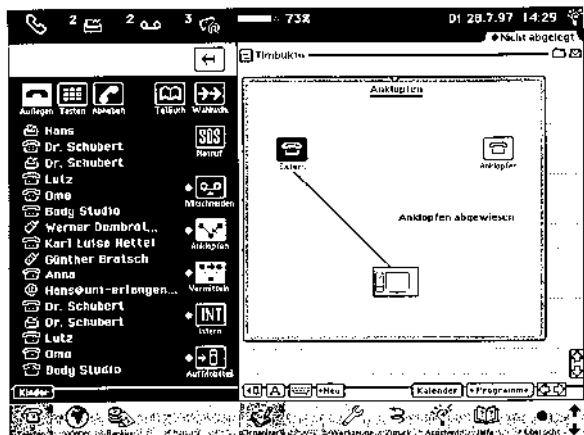

Løbenr. 1

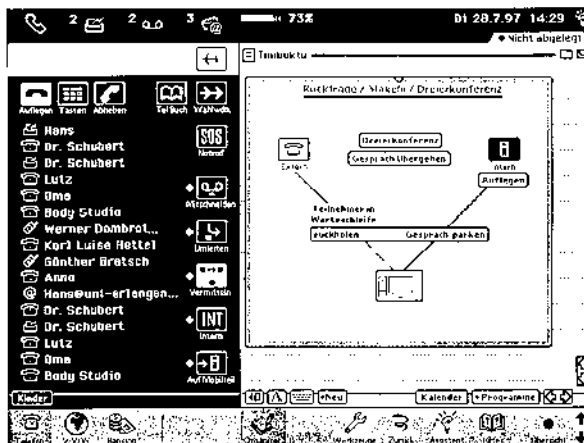

Løbenr. 2

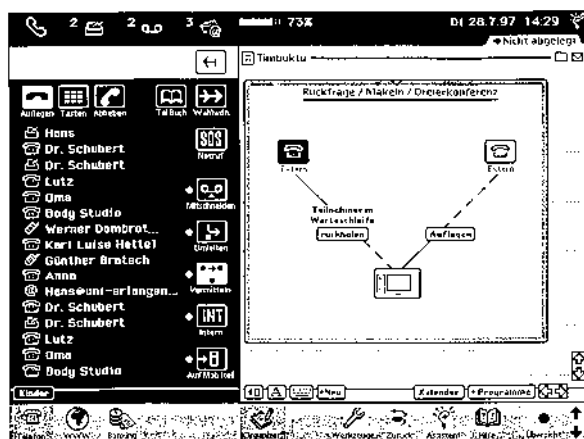

Løbenr. 3

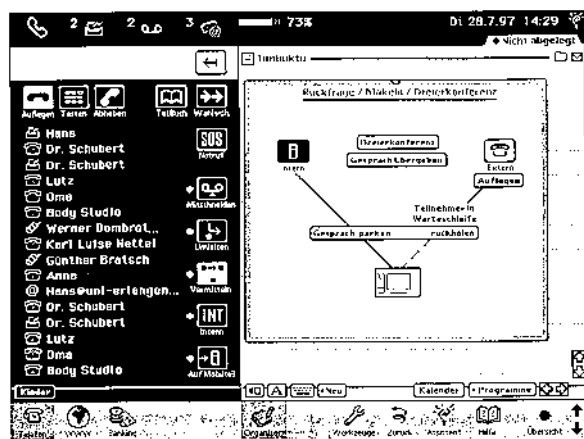

Løbenr. 4

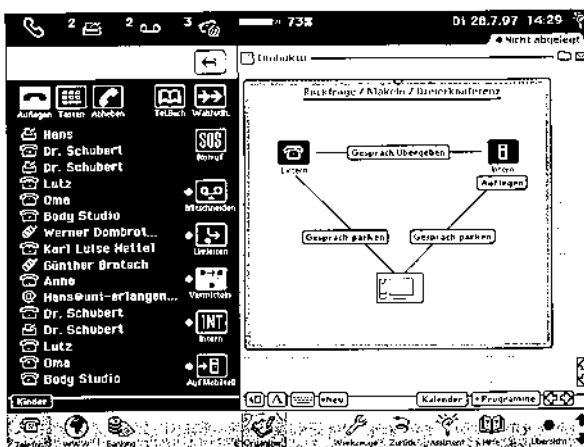

Løbenr. 5

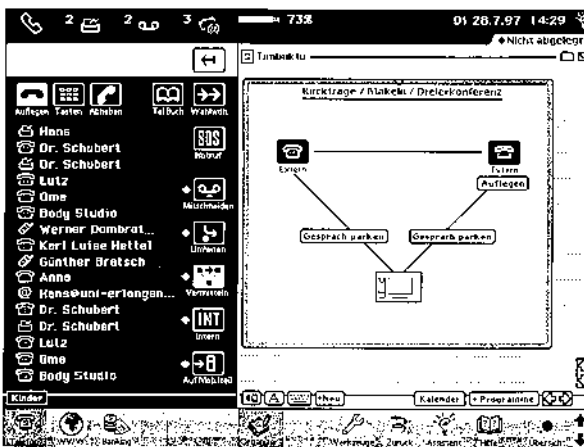

Løbenr. 6

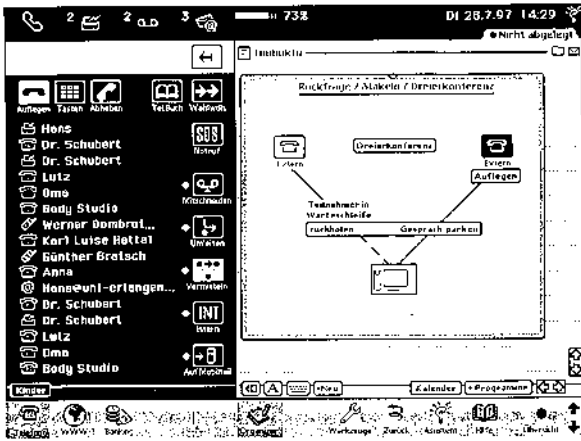

Løbetr. 7

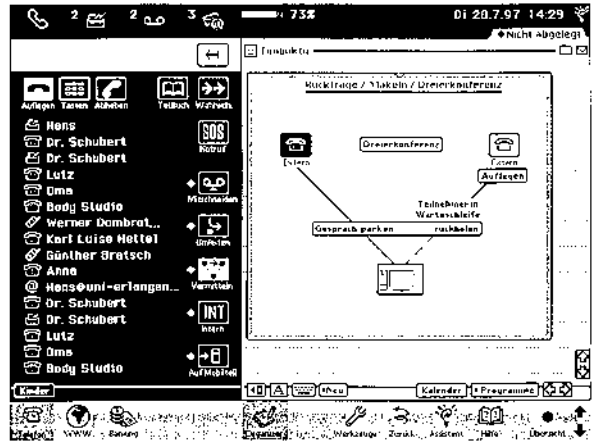

Løbetr. 8

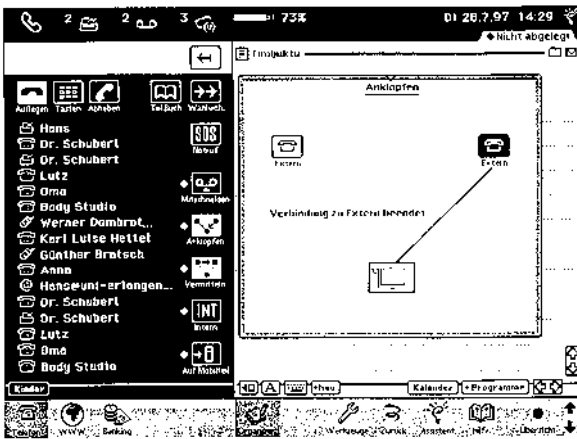

Løbetr. 9

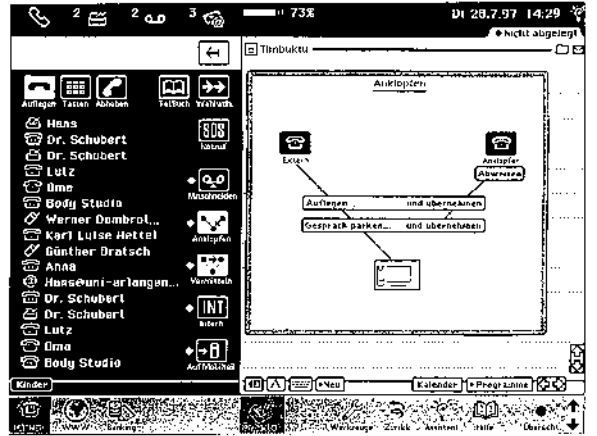

Løbetr. 10

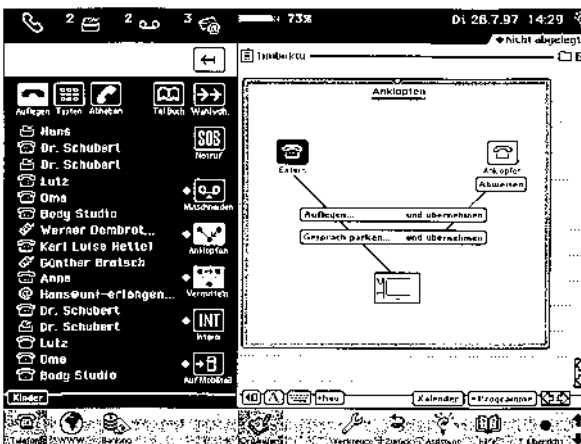

Løbetr. 11

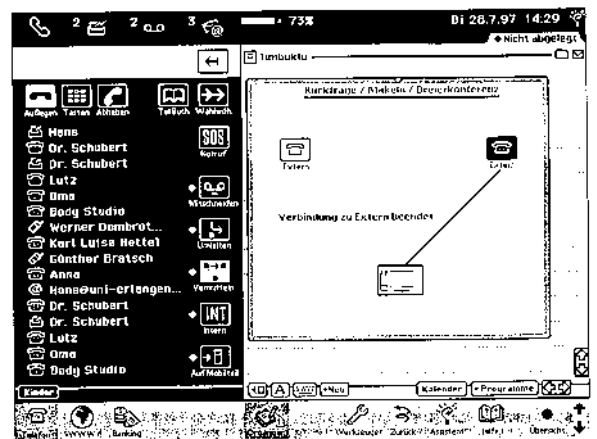

Løbetr. 12

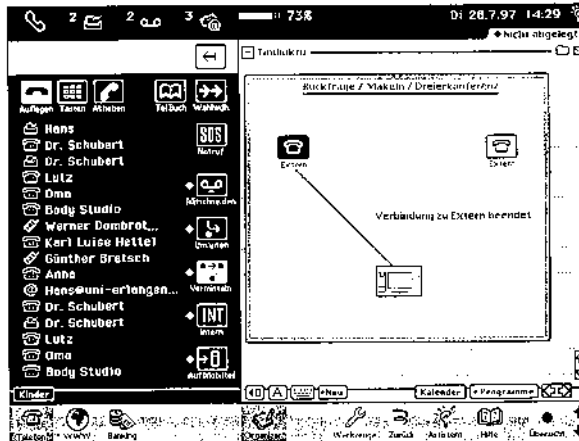

Løbenr. 13

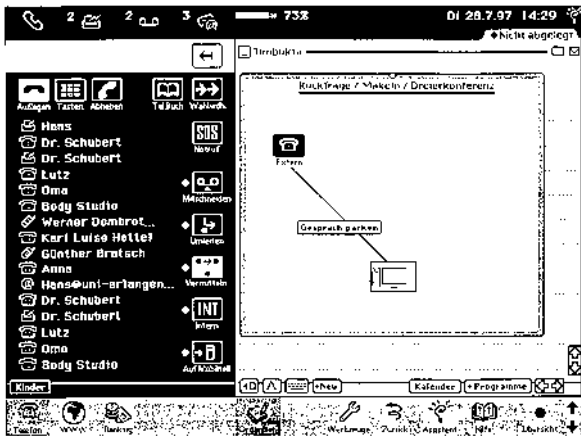

Løbenr. 14

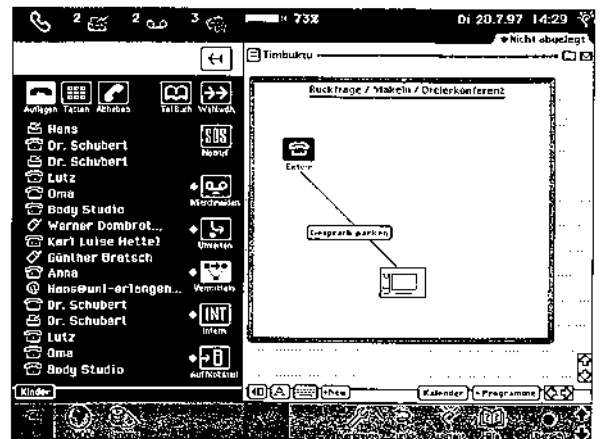

Løbenr. 15



Løbenr. 16

- (71) ANSØGER(E):
- (74) FULDMÆGTIG:
- (72) FREMBRINGER(E):
- (30) PRIORITET:
- (22) ANSØGNINGSDATO:
- (66) BEMÆRKNINGER:

Siemens Aktiengesellschaft, Wittelsbacherplatz 2 D-80333 München, Tyskland  
 Internationalt Patent-Bureau, Høje Taastrup Boulevard 23, 2630 Tåstrup, Danmark  
 Axel Loritz, Waldschmidtstrasse 8C D-82327 TUTZING, Tyskland  
 1997-10-23 DE M9709940.6  
 1998-04-20  
 Ansøger har samme dag indleveret MA 1998 00441,00442 og 00444.

(21) MA 1998 00444

(54) Løbenr. 1-3) Ark til vejledning i brug af telefon (alt til et sæt) (51)-Cl. 19 07

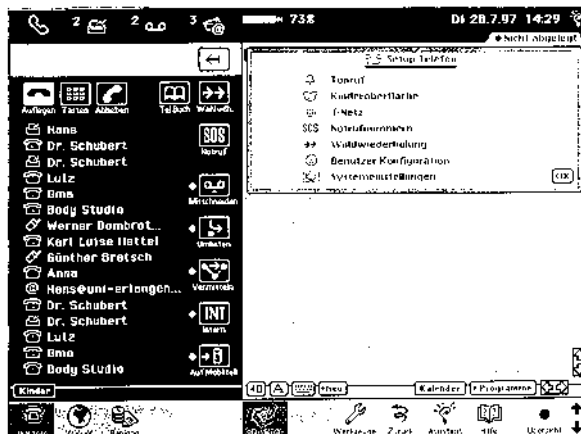

Løbenr. 1

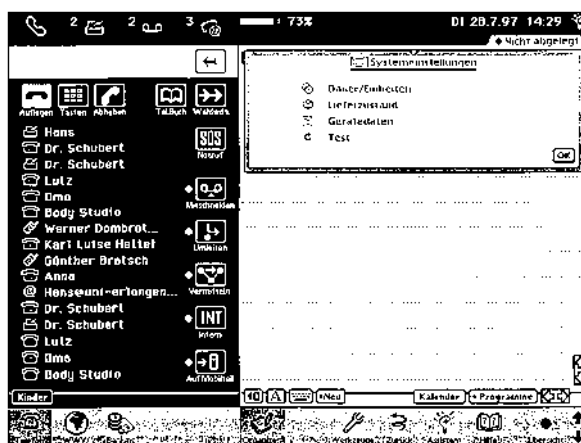

Løbenr. 2

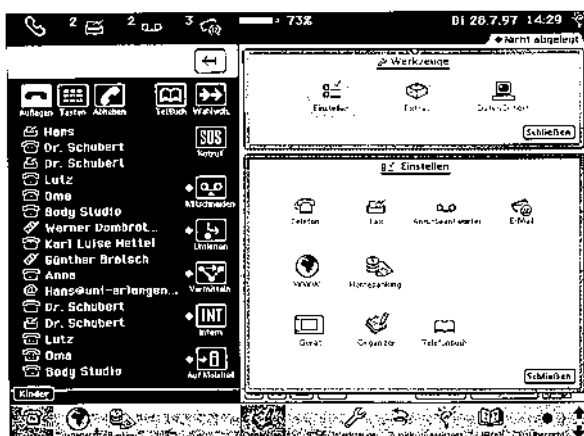

Løbenr. 3

(71) ANSØGER(E):  
 (74) FULDMÆGTIG:  
 (72) FREMBRINGER(E):  
 (30) PRIORITET:  
 (22) ANSØGNINGSDATO:  
 (66) BEMÆRKNINGER:

Siemens Aktiengesellschaft, Wittelsbacherplatz 2 D-80333 München, Tyskland  
 Internationalt Patent-Bureau, Høje Taastrup Boulevard 23, 2630 Tåstrup, Danmark  
 Axel Loritz, Waldschmidtstrasse 8C D-82327 TUTZING, Tyskland  
 1997-10-23 DE M9709941.4  
 1998-04-20  
 Ansøger har samme dag indleveret MA 1998 00441-00443.

## Offentligt tilgængelige mønsteransøgninger

Akterne i nedenstående ansøgninger er tilgængelige for enhver, jfr. mønsterlovens § 19.

### Klasse 06 Furnishing

(21)MA 1999 00074 (54)1) Et kabinet til elektroniske komponenter 2) ramme dertil;1) Et kabinet til elektroniske komponenter 2) ramme dertil  
 (71)ANSØGER(E): THE FOXBORO COMPANY, 33 Commercial Street, Foxboro Massachusetts 2035, USA  
 (30)PRIORITET: 1998-07-23 US 29/091,194  
 (22)ANSØGNINGSDATO: 1999-01-25

### Klasse 09 Packages and containers for the transport or handling of goods

(21)MA 1999 00049 (54)En dispenser  
 (71)ANSØGER(E): Fort James S.a.r.l. Société à responsabilité limitée unipersonnelle, 3, boulevard Royal L-2449 Luxembourg, Luxembourg  
 (30)PRIORITET: 1998-07-17 FR 984232  
 (22)ANSØGNINGSDATO: 1999-01-15

(21)MA 1999 00077 (54)En flaske  
 (71)ANSØGER(E): ROUTIN, société anonyme, 907, rue Emile Romanet, Zone Industrielle de Bissy F-73000 CHAMBERY, Frankrig  
 (30)PRIORITET: 1998-07-24 FR 98/4386  
 (22)ANSØGNINGSDATO: 1999-01-22

(21)MA 1999 00079 (54)1) En tabletæske, 2-3) dele dertil  
 (71)ANSØGER(E): American Home Products Corporation, a corporation of the State of Delaware, Five Giralda Farms Madison New Jersey 07940-0874, USA  
 (30)PRIORITET: 1998-07-22 US 29/091064  
 (22)ANSØGNINGSDATO: 1999-01-22

(21)MA 1999 00080 (54)1) En tabletæske, 2-3) dele dertil  
 (71)ANSØGER(E): American Home Products Corporation, a corporation of the State of Delaware, Five Giralda Farms Madison New Jersey 07940-0874, USA  
 (30)PRIORITET: 1998-07-22 US 29/091064  
 (22)ANSØGNINGSDATO: 1999-01-22

(21)MA 1999 00092 (54)En beholder  
 (71)ANSØGER(E): Colgate-Palmolive Company, a corporation of the State of Delaware, 300, Park Avenue New York, N.Y. 10022, USA  
 (30)PRIORITET: 1998-08-05 US 29/091757  
 (22)ANSØGNINGSDATO: 1999-01-27

(21)MA 1999 00100 (54)En doseringsindretning med to beholdere  
 (71)ANSØGER(E): Unilever N. V., Weena 455, 3013 AL Rotterdam, Holland  
 (30)PRIORITET: 1998-07-28 US 29/0911373  
 (22)ANSØGNINGSDATO: 1999-01-28

### Klasse 11 Articles of adornment

(21)MA 1999 00069 (54)Kombineret toiletrulleholder og vase;Kombineret toiletrulleholder og vase  
 (71)ANSØGER(E): Erik Peter Villum Sørensen, Klarupvej 34, 9270 Klarup, Danmark  
 (22)ANSØGNINGSDATO: 1998-08-05

### Klasse 12 Means of transport or hoisting

(21)MA 1999 00040 (54)Et dæk til køretøjer  
 (71)ANSØGER(E): THE GOODYEAR TIRE & RUBBER COMPANY, 1144 East Market Street Akron, Ohio 44316-0001, USA  
 (30)PRIORITET: 1998-07-20 US 29/090.926  
 (22)ANSØGNINGSDATO: 1999-01-14

(21)MA 1999 00101 (54)Et betjeningspanel til en truck  
 (71)ANSØGER(E): Still Wagner GmbH & Co. KG, St.-Peter-Strasse 5, 72760 Reutlingen, Tyskland  
 (30)PRIORITET: 1998-04-08 DE M9803658.0  
 (22)ANSØGNINGSDATO: 1999-01-28

**Klasse 13 Equipment for production, distribution or transformation of electricity**

(21)MA 1999 00074 (54)1) Et kabinet til elektroniske komponenter 2) ramme dertil;1) Et kabinet til elektroniske komponenter 2)  
 ramme dertil  
 (71)ANSØGER(E): THE FOXBORO COMPANY, 33 Commercial Street, Foxboro Massachusetts 2035, USA  
 (30)PRIORITET: 1998-07-23 US 29/091,194  
 (22)ANSØGNINGSDATO: 1999-01-25

**Klasse 14 Recording, communication or information retrieval equipment**

(21)MA 1999 00034 (54)En computer med indbygget tastatur  
 (71)ANSØGER(E): Gerard H. Lindhout, Lange Lozanastraat 176-182 2018 Antwerpen, Belgien  
 (30)PRIORITET: 1998-07-13 BX 74682-00  
 (22)ANSØGNINGSDATO: 1999-01-13

(21)MA 1999 00081 (54)1) og 2) Apparatkonsoller  
 (71)ANSØGER(E): THE FOXBORO COMPANY, 33 Commercial Street Foxboro, Massachusetts 02035, USA  
 (30)PRIORITET: 1998-07-24 US 29/091.241;1998-10-01 US 60/102.712  
 (22)ANSØGNINGSDATO: 1999-01-22

(21)MA 1999 00082 (54)Apparatkonsol  
 (71)ANSØGER(E): THE FOXBORO COMPANY, 33 Commercial Street Foxboro, Massachusetts 02035, USA  
 (30)PRIORITET: 1998-07-24 US 29/091.241;1998-10-01 US 60/102.712  
 (22)ANSØGNINGSDATO: 1999-01-22

**Klasse 15 Machines, not elsewhere specified**

(21)MA 1999 00016 (54)Et køleskab  
 (71)ANSØGER(E):  
 (30)PRIORITET: 1998-07-08 US 29/090.398  
 (22)ANSØGNINGSDATO: 1999-01-08

(21)MA 1999 00063 (54)En støvsuger  
 (71)ANSØGER(E): NOTETRY LIMITED, Kingsmead Mill Little Somerford Wiltshire SN15 5JN, Storbritannien  
 (30)PRIORITET: 1998-07-20 GB 2076207  
 (22)ANSØGNINGSDATO: 1999-01-19

**Klasse 18 Printing and office machinery**

(21)MA 1999 00066 (54)1-8) Symboler til menubetjening af kommunikationsapparater  
 (71)ANSØGER(E): SIEMENS AKTIENGESELLSCHAFT, Wittelsbacherplatz 2 D-80333 München, Tyskland  
 (30)PRIORITET: 1998-07-22 DE M49807474.9  
 (22)ANSØGNINGSDATO: 1999-01-19

**Klasse 19 Stationery and office equipment, artists' and teaching materials**

(21)MA 1999 00058 (54)Taperulle- og korrekturrulleholder  
 (71)ANSØGER(E): Henkel Kommanditgesellschaft auf Aktien, 40191 Düsseldorf , Tyskland  
 (30)PRIORITET: 1998-07-14 CH 125265  
 (22)ANSØGNINGSDATO: 1999-01-12

**Klasse 20 Sales and advertising equipment, signs**

(21)MA 1999 00017 (54)En reklamefigur  
 (71)ANSØGER(E): DAIMLER-BENZ AKTIENGESELLSCHAFT, D-70567 Stuttgart, Tyskland  
 (30)PRIORITET: 1998-07-08 DE 49806939.7  
 (22)ANSØGNINGSDATO: 1999-01-08

(21)MA 1999 00084 (54)Et fodstykke til en modulær udstillingsstander  
 (71)ANSØGER(E): L&P Property Management Compagny, 4095 Firestone Boulevard South Gate, California 90280, USA  
 (30)PRIORITET: 1998-07-27 US 29/091,303  
 (22)ANSØGNINGSDATO: 1999-01-26

(21)MA 1999 00085 (54)En modulær udstillingsstander  
 (71)ANSØGER(E): L&P Property Management Company, 4095 Firestone Boulevard South Gate California 90280, USA  
 (30)PRIORITET: 1998-07-27 US 29/091,292  
 (22)ANSØGNINGSDATO: 1999-01-26

**Klasse 23 Fluid distribution equipment, sanitary, heating, ventilation and air- conditioning equipment, solid fuel**

(21)MA 1999 00003	(54)Et vandtæt rørkoblingsskab
(71)ANSØGER(E):	Kåre M. Andersen, Brekka, A. Moland, 4800 Arendal,, Norge
(30)PRIORITET:	1998-07-07 NO 980498
(22)ANSØGNINGSDATO:	1999-01-07
(21)MA 1999 00004	(54)Et rør, ledningsrør og afløbsrør
(71)ANSØGER(E):	POLOPLAST Kunststoffwerk GmbH & Co. KG, Poloplast-Strasse 1 A-4060 Leonding, Østrig
(30)PRIORITET:	1998-07-16 AT MU-3064/98
(22)ANSØGNINGSDATO:	1999-01-07
(21)MA 1999 00035	(54)En affugter
(71)ANSØGER(E):	EBAC LIMITED, St. Helen Trading Estate, Bishop Auckland, County Durham DL14 9AL, Storbritannien
(30)PRIORITET:	1998-07-15 GB 2 076 030
(22)ANSØGNINGSDATO:	1999-01-14
(21)MA 1999 00069	(54)Kombineret toiletrulleholder og vase;Kombineret toiletrulleholder og vase
(71)ANSØGER(E):	Erik Peter Villum Sørensen, Klarupvej 34, 9270 Klarup, Danmark
(22)ANSØGNINGSDATO:	1998-08-05

**Klasse 27 Tobacco and smokers' supplies**

(21)MA 1999 00076	(54)Et askebæger
(71)ANSØGER(E):	Friedhelm Meyer, Schwachhauser Ring10, 28209 Bremen Tyskland, Tyskland
(30)PRIORITET:	1998-07-28 DE 49807584.2
(22)ANSØGNINGSDATO:	1999-01-22

**Registrerede mønstre**

(11) Ansøgningsnummer	(44) Bekendtgjort i Reg. Tid. nr.	(11) Registreringsnummer	(15) Registreringsdato	(18) Registreringen er gyldig til
MA 1996 01073		MR 1999 00089	19990209	20011111
MA 1996 01074		MR 1999 00090	19990209	20011111
MA 1996 01075		MR 1999 00091	19990209	20011111
MA 1998 00125		MR 1999 00056	19990209	20030202
MA 1998 00137		MR 1999 00057	19990209	20030206
MA 1998 00229		MR 1999 00058	19990209	20030226
MA 1998 00230		MR 1999 00059	19990209	20030226
MA 1998 00233		MR 1999 00060	19990209	20030226
MA 1998 00234		MR 1999 00061	19990209	20030226
MA 1998 00254		MR 1999 00062	19990209	20030305
MA 1998 00278		MR 1999 00063	19990209	20030313
MA 1998 00312		MR 1999 00064	19990209	20030320
MA 1998 00345		MR 1999 00065	19990209	20030331
MA 1998 00351		MR 1999 00066	19990209	20030331
MA 1998 00355		MR 1999 00067	19990209	20030331
MA 1998 00371		MR 1999 00068	19990209	20030402
MA 1998 00375		MR 1999 00069	19990209	20030403
MA 1998 00376		MR 1999 00070	19990209	20030403
MA 1998 00378		MR 1999 00071	19990209	20030403
MA 1998 00390		MR 1999 00072	19990209	20030407
MA 1998 00392		MR 1999 00073	19990209	20030407
MA 1998 00393		MR 1999 00074	19990209	20030407
MA 1998 00394		MR 1999 00075	19990209	20030407
MA 1998 00396		MR 1999 00076	19990209	20030407
MA 1998 00397		MR 1999 00077	19990209	20030407
MA 1998 00398		MR 1999 00078	19990209	20030407
MA 1998 00399		MR 1999 00079	19990209	20030407
MA 1998 00400		MR 1999 00080	19990209	20030407
MA 1998 00401		MR 1999 00081	19990209	20030407
MA 1998 00405		MR 1999 00082	19990209	20030407
MA 1998 00434		MR 1999 00083	19990209	20030417
MA 1998 00693		MR 1999 00084	19990209	20030709
MA 1998 00702		MR 1999 00085	19990209	20030713
MA 1998 00814		MR 1999 00086	19990209	20020904
MA 1998 00815		MR 1999 00087	19990209	20020904
MA 1998 00816		MR 1999 00088	19990209	20020904

## Henlagte, afslåede eller tilbagetagne mønsteransøgninger

Henlagte, afslåede eller tilbagetagne mønsteransøgninger, som er offentligt tilgængelige

(21) Ansøgningsnummer	(44) Bekendtgjort i tidende nr.	(43) Offentliggjort i tidende
(21) MA 1998 00600	(44)	(43)

## Fornyelse af mønsterregistreringer

Fornyelse af registreringer foretaget i medfør af lov om mønstre nr. 218 af 27. maj 1970

(11) Registreringsnummer	(18) Gyldig til
MR 1994 00241	20030223
MR 1990 01282	
MR 1990 00599	
MR 1994 00491	20030216
MR 1990 00053	
MR 1990 00054	
MR 1994 00779	20030714
MR 1994 00763	20030714
MR 1995 00173	20030809
MR 1995 00021	20030809
MR 1995 00022	20030809
MR 1994 00806	20030721
MR 1994 00805	20030721
MR 1994 00659	20030705
MR 1990 00940	
MR 1994 00720	20030717
MR 1995 00270	20030818
MR 1990 00563	
MR 1990 00564	
MR 1990 01577	
MR 1995 00133	20030725
MR 1994 00804	20030720
MR 1995 00272	20030823
MR 1994 00609	20030721
MR 1990 00979	
MR 1991 00228	
MR 1994 00800	20030713
MR 1994 00802	20030718

# Prisliste

Pr. 1. januar 1999

Patenter

Supplerende beskyttelsescertifikater

Brugsmodeller

Mønstre (design)

Chips (halvledertopografier)

Vare- og fællesmærker

Skorstensmærker og kontorflag

Kommunevåbener og -segl

Publikationer

Erhvervsservice

Kopiservice

Kurser og foredrag

Prisliste vedr. internationale ansøgninger (PCT) og europæiske patentansøgninger (EPK) samt vedr. ansøgninger om international varemærkeregistriering og EU-varemærkeregistriering kan fås ved henvendelse til direktoratet

Erhvervsministeriet

Patentdirektoratet

Helgeshøj Allé 81  
2630 Taastrup  
Telefon 43 50 80 00  
Telefax 43 50 80 01  
Postgiro 8 98 99 23

E-mail: [Patentdirektoratet@dkpto.dk](mailto:Patentdirektoratet@dkpto.dk)  
web: [www.dkpto.dk](http://www.dkpto.dk)

## Patenter

	kr.
<b>1. Ansøgningsgebyr</b>	
a. Grundgebyr .....	3000,00
b. Tillægsgebyr for hvert patentkrav ud over 10 .....	300,00
<b>2. Gebyrer for nyhedsundersøgelse af international type (PL §9)</b>	
I Når den svenske patentmyndighed er nyhedsundersøgende:	
a. Grundgebyr .....	5300,00
b. Tillægsgebyr for hvert krav ud over 10 .....	115,00
c. Ekspeditionsgebyr .....	500,00
II Når Den Europæiske Patentmyndighed er nyhedsundersøgende:	
a. Grundgebyr .....	11390,00
b. Ekspeditionsgebyr .....	500,00
<b>3. Gebyr for senere indlevering af dansk oversættelse af international ansøgning</b> .....	1100,00
<b>4. Genoptagelsesgebyr</b> .....	700,00
<b>5. Patentmeddelelsesgebyr</b>	
a. Grundgebyr .....	2850,00
b. Tillægsgebyr for hver side ud over 35 sider .....	80,00
c. Tillægsgebyr for hvert patentkrav, for hvilket der ikke er betalt ansøgningsgebyr .....	300,00
<b>6. Gebyr for publicering af oversættelser af europæiske patentskrifter</b>	
a. Grundgebyr .....	2550,00
b. Tillægsgebyr for hver side ud over 35 sider .....	80,00
<b>7. Gebyr for publicering af ændrede danske patentskrifter</b>	
a. Grundgebyr .....	2850,00
b. Tillægsgebyr for hver side ud over 35 sider .....	80,00
<b>8. Gebyr for publicering af ændrede oversættelser af europæiske patentskrifter</b>	
a. Grundgebyr .....	2550,00
b. Tillægsgebyr for hver side ud over 35 sider .....	80,00
<b>9. Genoprettelsesgebyr</b> .....	3000,00
<b>10. Årsgebyrer</b>	
1. gebyrår .....	500,00
2. gebyrår .....	500,00
3. gebyrår .....	500,00
4. gebyrår .....	1000,00
5. gebyrår .....	1150,00
6. gebyrår .....	1300,00
7. gebyrår .....	1500,00
8. gebyrår .....	1700,00
9. gebyrår .....	1900,00
10. gebyrår .....	2150,00
11. gebyrår .....	2400,00
12. gebyrår .....	2650,00
13. gebyrår .....	2900,00
14. gebyrår .....	3150,00
15. gebyrår .....	3400,00
16. gebyrår .....	3650,00
17. gebyrår .....	3900,00
18. gebyrår .....	4200,00
19. gebyrår .....	4500,00
20. gebyrår .....	4800,00
Årsgebyrer, der betales senere end forfaldsdag, forhøjes med 20%. Gebyret skal være betalt inden 6 måneder efter forfaldsdagen.	
<b>11. Gebyr for fremsættelse af indsigelse</b> .....	2000,00
<b>12. Gebyr for administrativ omprøvning</b> .....	7000,00
<b>13. Klagegebyr</b> .....	8000,00

Ovennævnte priser skal ikke tillægges moms

## Supplerende beskyttelsescertifikater

	kr.
<b>1. Ansøgningsgebyr</b> .....	3000,00
<b>2. Genoptagelsesgebyr</b> .....	600,00
<b>3. Genoprettelsesgebyr</b> .....	3000,00
<b>4. Årsgebyr pr. påbegyndt gebyrår</b> .....	4800,00
Årsgebyrer, der betales senere end forfaldsdag, forhøjes med 20%. Gebyret skal være betalt inden 6 måneder efter forfaldsdagen.	
<b>5. Gebyr for administrativ omprøvning</b> .....	1500,00
Der skal betales et gebyr på 7000 kr. for eventuel omprøvning af grundpatentet	
<b>6. Klagegebyr</b> .....	4000,00

Ovennævnte priser skal ikke tillægges moms

## Brugsmodeller

	kr.
<b>1. Ansøgningsgebyr</b> .....	2000,00
<b>2. Gebyr for senere indlevering af dansk oversættelse af international ansøgning</b> .....	1100,00
<b>3. Genoptagelsesgebyr</b> .....	400,00
<b>4. Fornyelsesgebyrer</b>	
For 1. periode .....	2000,00
For 2. periode .....	3000,00
Fornyelsesgebyrer, der betales efter udløbet af den pågældende registreringsperiode, forhøjes med 20%.	
<b>5. Gebyr for prøvning før eller efter registrering</b> .....	4000,00
<b>6. Gebyr for behandling af anmodning om udslettelse</b> .....	2000,00
<b>7. Gebyr for bekendtgørelse af ændret registrering og publicering af ændret formulering</b> .....	1100,00
<b>8. Klagegebyr</b> .....	5000,00

Ovennævnte priser skal ikke tillægges moms

## Chips (halvledertopografier)

	kr.
<b>1. Ansøgningsgebyr</b> .....	1500,00
<b>2. Gebyr for behandling af anmodning af overførelse af ansøgning om registrering</b> .....	1000,00
<b>3. Klagegebyr</b> .....	4000,00

Ovennævnte priser skal ikke tillægges moms

## Mønstre (design)

	kr.
1. Ansøgningsgebyr .....	1300,00
<b>Tillægsgebyrer:</b>	
a. Ved samregistrering for hvert mønster ud over det første .....	800,00
b. For bekendtgørelse af hver afbildning ud over den første .....	400,00
2. Genoptagelsesgebyr .....	200,00
3. Fornyelsesgebyr .....	2200,00
<b>Tillægsgebyr ved fornyelse:</b>	
Ved samregistrering for hvert mønster ud over det første .....	1100,00
Fornyelsesgebyrer inkl. tillægsgebyr, der betales efter udløbet af den pågældende registreringsperiode, forhøjes med 20%.	
4. Klagegebyr .....	4000,00
Ovennævnte priser skal ikke tillægges moms	

## Vare- og fællesmærker

	kr.
1. Ansøgningsgebyr	
a. Grundgebyr .....	2350,00
b. Tillægsgebyr for hver klasse ud over 3 .....	600,00
Der er i alt 42 klasser	
2. Gebyr for videreførelse af Madrid-Protokolregistrering som dansk vare- eller fællesmærkeansøgning .....	1500,00
3. Fornyelsesgebyr	
a. Grundgebyr .....	2800,00
b. Tillægsgebyr for hver klasse ud over 3 .....	600,00
Fornyelsesgebyrer inkl. tillægsgebyr, der betales efter udløbet af den pågældende registreringsperiode, forhøjes med 20%.	
4. Gebyr for anmodning om deling af en ansøgning eller en registrering for hver udskilt ansøgning eller registrering .....	2000,00
5. Gebyr for fremsættelse af indsigelse .....	2500,00
6. Gebyr for administrativ ophævelse .....	2500,00
7. Klagegebyr .....	4000,00
8. Gebyr for underretning til indehaver af varemærkerettighed	
Årligt gebyr .....	1400,00
Ovennævnte priser skal ikke tillægges moms	

## Skorstensmærker og kontorflag

	kr.
1. Ansøgningsgebyr .....	2000,00
Ovennævnte pris skal ikke tillægges moms	

## Kommunevåbener og -segl

	kr.
1. Ansøgningsgebyr .....	2000,00
Ovennævnte pris skal ikke tillægges moms	

## Publikationer

	kr.
1. Årsabonnement	
a. Dansk Patenttidende .....	1000,00
b. Patentskrifter	
– på papir .....	8000,00
– på CD-ROM (SPACE-DK) .....	5000,00
c. Dansk Patentregister .....	400,00
d. Sammendrag af almindeligt tilgængelige danske patentansøgninger	
– Alle sektioner .....	8000,00
– sektion A .....	1600,00
– sektion B .....	1600,00
– sektion C07 + C12 .....	1600,00
– sektion C, resten .....	900,00
– sektion D .....	500,00
– sektion E .....	900,00
– sektion F .....	900,00
– sektion G .....	900,00
– sektion H .....	900,00
e. Oversættelser af EP-skrifter .....	8000,00
f. Dansk Brugsmodeltidende .....	600,00
g. Brugsmodelskrifter .....	8000,00
h. Dansk Varemærketidende .....	1000,00
i. Dansk Varemærkerregister .....	200,00
j. Varemærke-særtidende med §13-afslag .....	100,00
k. Varemærkeindsigelsestidende .....	200,00
l. Nye danske varemærkeansøgninger, ugeliste .....	450,00
m. Dansk Mønstertidende .....	600,00
n. Dansk Mønsterregister .....	200,00
o. Patenthåndbog, ved tegning af abonnement .....	500,00
– løsblade hertil, pr. side .....	10,00
p. Brugsmodelhåndbog, ved tegning af abonnement .....	500,00
– løsblade hertil, pr. side .....	10,00
q. Ankenævnskendelser	
– alle kendelser .....	4200,00
– kendelser/patent- og brugsmodelområdet .....	2000,00
– kendelser/vare- og fællesmærkeområdet .....	2000,00
– kendelser/mønster og chipsområdet .....	400,00

Abonnementer tillægges porto

2. Løssalg	
a. Dansk Patenttidende .....	40,00
b. Dansk Patentregister .....	400,00
c. Sammendrag af alm. tilgængelige patentansøgninger .....	30,00
d. Dansk Varemærketidende .....	40,00
e. Dansk Varemærkerregister .....	200,00
f. Varemærke-særtidende med §13-afslag .....	100,00
g. Varemærkeindsigelsestidende .....	200,00
h. Varemærkeindsigelsestidende, udk. 1995 .....	300,00
i. Dansk Mønstertidende .....	40,00
j. Dansk Mønsterregister .....	200,00
k. Dansk Brugsmodeltidende .....	40,00
l. Sammendrag af alm. tilgængelige brugsmodelansøgninger .....	30,00
m. Fremlæggelses- og patentskrifter på CD-ROM (SPACE-DK)	
– 1993-1998, pr. årgang .....	5000,00
– 1990-1992, pr. årgang .....	2000,00

Ovennævnte priser skal ikke tillægges moms

Fremlæggelses-, patent- og brugsmodelskrifter samt oversættelser af EP-skrifter leveres til gældende kopipris

3. Love og bekendtgørelser	
vedr. industriel ejendomsret .....	12,00-33,00
4. Andre publikationer	
a. Varemærkeklassifikation	
– alfabetisk liste .....	500,00
– klassedelt liste .....	400,00
b. Mønsterklassifikation .....	35,00
– ændringer og tilføjelser hertil .....	15,00
5. "Fra væsen til virksomhed", Danske patenter gennem 100 år (fås på dansk og engelsk), inkl. moms .....	195,00

Ovennævnte priser tillægges moms, hvis andet ikke er angivet

## Erhvervsservice

1. Timepris*	kr. 750,00
<b>2. Løbende overvågninger</b>	
a. Konkurrentovervågning Første søgning inkl. oprettelse af søgeprofil og levering af op til 40 nyeste referencer	2000,00
Overvågningskørsel pr. gang efter tilbud	
b. Overvågning af ansøgninger Overvågning af dansk patent-, brugsmode-, mønster- eller varemærkeansøgning sammensættes af:	
Pris pr. år	350,00
Pris pr. meddelelse	350,00
c. Øvrige overvågninger beregnes efter timepris Hertil skal lægges evt. online-udgifter	
<b>3. Navneundersøgelser*</b>	
a. International undersøgelse af patentrettigheder i 1-2 navne inkl. op til 40 referencer	2000,00
Yderligere referencer, pr. reference	16,00
Yderligere navne, pr. navn	700,00
b. Undersøgelse af patent- og brugsmode-, mønsterrettigheder med gyldighed for Danmark i 1-2 navne	1500,00
Yderligere navne, pr. navn	350,00
c. Øvrige navneundersøgelser beregnes efter timepris Hertil skal lægges evt. online-udgifter	
<b>4. Patentfamilieundersøgelser og statusundersøgelser*</b>	
a. Patentfamilieundersøgelse	800,00
b. Patentfamilieundersøgelse, inkl. status	1600,00
c. Tillæg for statusoplysninger, der knytter sig til tidligere udførte patentfamilieundersøgelser	1600,00
d. Statusundersøgelse af udenlandske rettigheder	
Første nummer	700,00
Pr. følgende nummer	350,00
e. Statusundersøgelse af danske rettigheder, pr. nummer	350,00
f. Øvrige undersøgelser beregnes efter timepris Hertil skal lægges evt. online-udgifter	
<b>5. Kollisionsundersøgelser af varemærker, inkl. 3 klasser*</b>	
Yderligere klasser, pr. 10 klasser	500,00
<b>6. Skanning af varemærker*</b>	
a. Første klasse	500,00
b. Yderligere klasser, pr. klasse	200,00
c. Skanning af alle 42 klasser	3000,00
7. LOGO-skanning*, inkl. op til 25 referencer	1800,00
Yderligere referencer, pr. 25 referencer	500,00
<b>8. Varemærkedatabase*</b>	
a. Første klasse	3000,00
b. Yderligere klasser - op til 4, pr. klasse	1500,00
<b>9. Skanning af varemærker ansøgt eller registreret i udlandet*</b>	
a. Første klasse for 1-2 lande	1000,00
b. Følgende lande, pr. land	500,00
c. Følgende klasser, pr. klasse	200,00
10. Pris for levering pr. telefax	75,00

\* Hastelevering kan aftales mod pristillæg.

Ovennævnte priser tillægges moms

## Kopiservice

1. Fotokopier af patent- og brugsmodepublikationer	kr.
a. Ekspedition	30,00
b. Kopipris, pr. side	3,25
Dog minimum 30 kr. pr. publikation (svarende til 9 sider)	
2. Fotokopier, taget på læsesalen ved kontant betaling, pr. side, inkl. moms	3,00
<b>3. Udenlandske patentpublikationer, der ikke findes i egne samlinger</b>	
I ved hjemtagning fra udlandet:	
a. Pris for hjemtagning	100,00
b. Pris pr. publikation	100,00
Hjemtagning af sagsakter fra USA og patentpublikationer og sagsakter fra Sydafrika: Pris efter aftale.	
II ved levering af tilsvarende publikation fra egne samlinger:	
a. Identifikation	100,00
b. Kopipris (3,25 kr. pr. side)	
4. Engelsksprogede sammendrag, der ikke findes i egne samlinger, pr. sammendrag	50,00
<b>5. Tidsskriftsartikler o.l., der ikke findes i egne samlinger</b>	
a. Pris for hjemtagning	100,00
b. Pris pr. artikel	100,00
<b>6. Aktindsigt i europæiske patenter og patentansøgninger</b>	
a. Ekspedition (inkl. EPO-gebyr)	315,00
b. Kopier	
– ved tilsendelse, pr. side	3,25
– ved afhentning, pr. side	2,50
– ved afhentning og kontant betaling, pr. side inkl. moms	3,00
7. Databaseudskrift vedr. en varemærkeretlighed	50,00

Ovennævnte priser tillægges moms, hvis andet ikke er angivet

8. Bekræftet kopi af en patent-, brugsmode-, mønster- eller varemærkeansøgning	300,00
Hertil skal lægges kopiprisen	
9. Bekræftet udskrift af patent-, certifikat-, brugsmode-, topografi-, mønster- eller varemærkesagsregistret	300,00
10. Bekræftet udskrift af registret over kommunevåbener og -segl eller registret over skorstensmærker og kontorflag	200,00
11. Udskrift af patent-, certifikat-, brugsmode-, topografi-, mønster- eller varemærkesagsregistret, registret over kommunevåbener og -segl eller registret over skorstensmærker og kontorflag	50,00

Ovennævnte priser skal ikke tillægges moms

<b>12. Priser for levering</b>	
a. Levering pr. telefax	75,00
b. Ekspreslevering pr. telefax	275,00
c. Ekspreslevering pr. post	200,00
Hertil lægges porto	

Ovennævnte priser tillægges moms

## Kurser og foredrag

1. Kurser	kr.
Priser på åbne og virksomhedsinterne kurser fås ved direkte henvendelse til KursusCentret	
2. Foredrag*	
Første time	2000,00
Følgende timer, pr. time	1500,00

\* Særpriser afhængig af deltagerantal og forberedelsestid

Ovennævnte priser skal ikke tillægges moms

# INID-koder

## Internationally agreed Numbers for the Identification of Data (INID)

- (11) Serial number of the registration
- (15) Date of the registration
- (17) Expected duration of the registration/renewal
- (18) Expected expiration date of the registration/renewal
- (21) Serial number of the application
- (22) Date of filing of the application
- (23) Exhibition priority data
- (24) Date from which the industrial design right has effect
- (29) Indication of the form in which the industrial design is filed
- (30) Data relating to priority under the Paris Convention
- (43) Date of publication of the industrial design before examination
- (44) Date of publication of the industrial design after examination
- (45) Date of publication of the registered industrial design
- (46) Date of expiration of deferment
- (51) Class and subclass of the Locarno Classification
- (54) Designation of article(s) or product(s) covered by the industrial design or title of the industrial design
- (55) Reproduction of the industrial design (e.g., drawing, photograph) and explanations relating to the reproduction
- (57) Description of characteristic features of the industrial design including indication of colors
- (58) Date of recording of any kind of amendment in the Register
- (62) Serial number(s) and, if available, filing date(s) of application(s), registration(s) or document(s) related by division
- (66) Serial number(s) of application(s) concerning design(s) which is(are) variant(s) of the present one
- (71) Name(s) and address(es) of the applicant
- (72) Name(s) of the creator(s)
- (73) Name(s) and address(es) of the owner(s)
- (74) Name(s) and address(es) of the representative(s)

## Domestic Codes for the Identification of Data

- (DL) Data concerning license
- (DP) Data concerning pawning

## Internationalt vedtagne Numre til Identifikation af Data (INID)

- Registreringsnummer
- Registreringsdato
- Forventet registreringsperiode/fornyelsesperiode
- Forventet udløbsdato for registrering/fornyelse
- Ansøgningsnummer
- Ansøgningsdato
- Udstillingsprioritetsoplysninger
- Indleveringsdato
  
- Model indleveret
  
- Konventionsprioritetsoplysninger
  
- Dato for offentlig tilgængelighed
  
- Bekendtgørelsesdato for ansøgningen
  
- Bekendtgørelsesdato for registreringen
  
- Udsættelsesdato
  
- Klasser
- Vareangivelse
  
- Mønstret
  
- Beskrivelse herunder farver
  
- Dato for tilførsel/udslettelse
  
- Nummer på hovedansøgning eller udskilt ansøgning
  
- Beslægtede ansøgninger
  
- Ansøgningsnavn og -adresse
  
- Frembringers navn og -adresse
- Indehavernavn og -adresse
  
- Fuldmægtignavn og -adresse

## Interne koder til identifikation af data

- Licensoplysninger
- Pantoplysninger

# Patentdirektoratet

Helgeshøj Allé 81  
DK-2630 Taastrup

# B



Returneres ved varig adresseændring

Erhvervsministeriet

## Patentdirektoratet

Helgeshøj Allé 81  
DK-2630 Taastrup



Telefon (+45) 43 50 80 00  
Telefax (+45) 43 50 80 01  
Telex 16046 DPO DK  
Giro 8 989923

ISSN 0903-8809