

# Dansk Mønster Tidende



## Indholdsfortegnelse

Bekendtgørelse af mønsteransøgninger .....	91
Registrerede mønstre .....	127
Henlagte, afslåede eller tilbagetagne mønsteransøgninger .....	128
Udslettelse af mønsterregistreringer .....	129

Abonnementsprisen for årgangen er 1000,- kr. Abonnement tegnes i Patentdirektoratet, Helgeshøj Allé 81, 2630 Tåstrup, tlf. 43 50 85 40 eller 43 50 85 35, Gironr. 4 02 05 53, hvor enkelte numre sælges for en pris af 40 kr.

Ansvarlig for redaktion: Niels Ravn  
Trykt hos Patentdirektoratet

ISSN 0903-8809

## Bekendtgørelse af Mønsteransøgninger

Indsigelser mod registreringen skal fremsættes skriftligt i 2 eksemplarer til registreringsmyndigheden inden 2 måneder fra bekendtgørelsesdagen, jfr. lov om mønstre nr 218 af 27. maj 1970, § 18, stk. 2.  
 Er det bekendtgjort, at model af mønstret er indleveret, kan dette ses i direktoratet.  
 Hvis afbildningen er udført i farver, er dette angivet.  
 Er mønstret forbillede for et ornament, er dette angivet.

(21) MA 1998 00796

(54) Udendørslampe

(51)-Cl.26 05

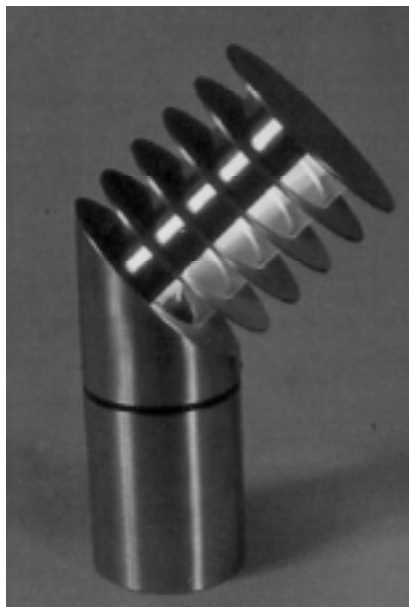

(71)ANSØGER(E):

Jan Bojsen Nicolajsen, Havmarken 3 Søvind, 8700 Horsens, Danmark

(72)FREMBRINGER(E):

Jan Bojsen Nicolajsen, Havmarken 3 Søvind, 8700 Horsens, Danmark

(22)ANSØGNINGSDATO:

1998-08-13

(21) MA 1998 00935

(54) En opbevarings- og transportkasse

(51)-Cl.09 03

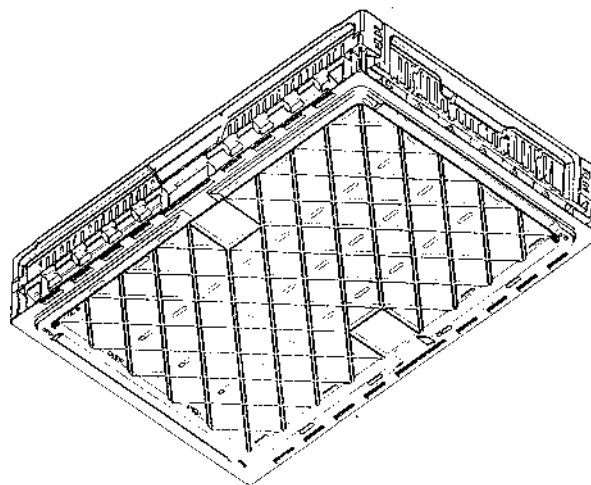
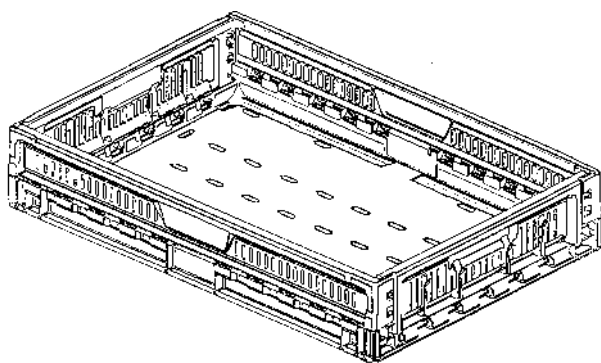

(71)ANSØGER(E):

Perstorp Plastic Systems AB, S-284 80 Perstorp, Sverige

(74)FULDMÆGTIG:

Hofman-Bang &amp; Boutard, Lehmann &amp; Ree A/S, Hans Bekkevolds Allé 7, 2900 Hellerup, Danmark

(72)FREMBRINGER(E):

Rasmus Varfeldt, Hälsovägen 7 S-252 21 Helsingborg, Sverige

(30)PRIORITET:

1998-03-13 SE 980596

(22)ANSØGNINGSDATO:

1998-09-10

(21) MA 1998 00936

(54) En opbevarings- og transportkasse

(51)-Cl.09 03

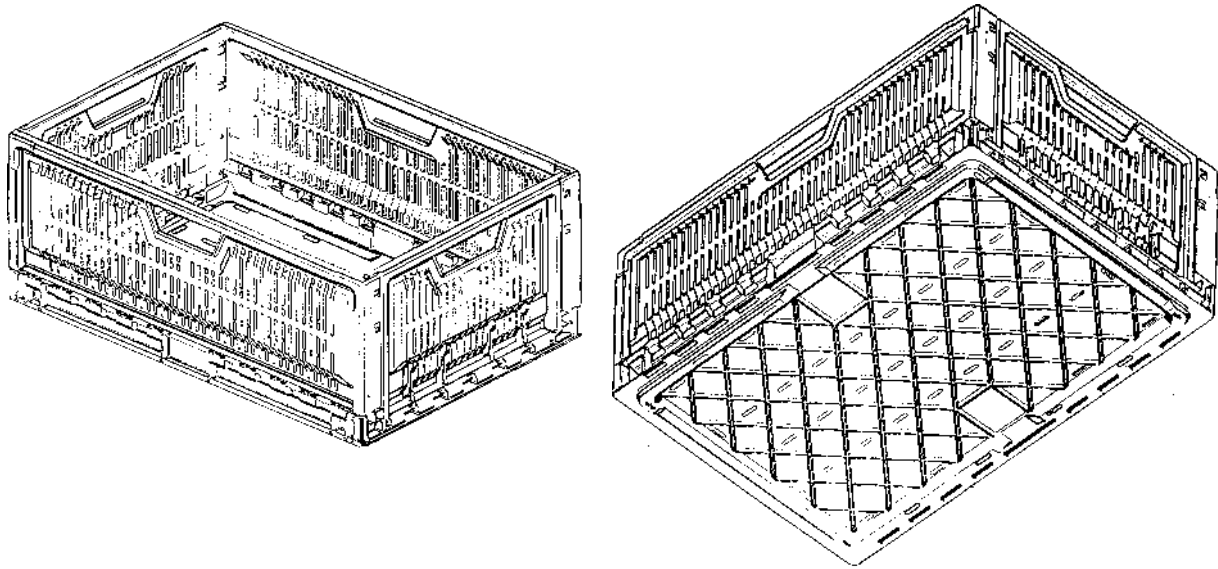

(71)ANSØGER(E):  
(74)FULDMÆGTIG:  
(72)FREMBRINGER(E):  
(30)PRIORITET:  
(22)ANSØGNINGSDATO:

Perstorp Plastic Systems AB, S-284 80 Perstorp, Sverige  
Hofman-Bang & Boutard, Lehmann & Ree A/S, Hans Bekkevolds Allé 7, 2900 Hellerup, Danmark  
Rasmus Varfeldt, Hälsövägen 7 S-252 21 Helsingborg, Sverige  
1998-03-13 SE 980602  
1998-09-10

(21) MA 1998 00943

(54) Et samlebeslag til en reol

(51)-Cl.08 09

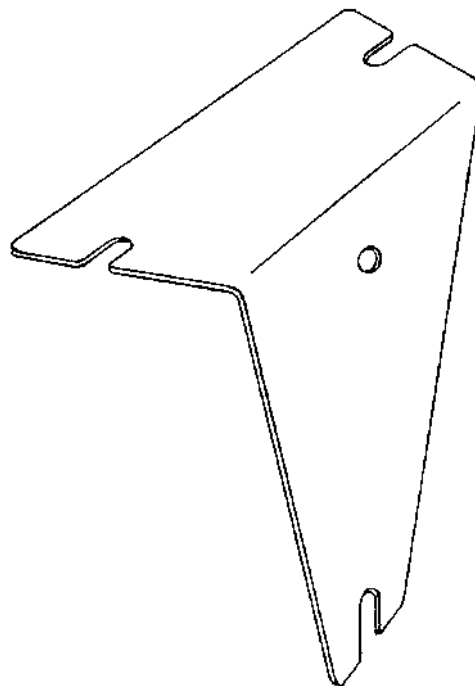

(71)ANSØGER(E):  
(72)FREMBRINGER(E):  
(22)ANSØGNINGSDATO:

Erik Strøm, Godthåbsvej 41 B, 9690 Fjerritslev, Danmark  
Erik Strøm, Godthåbsvej 41 B, 9690 Fjerritslev, Danmark  
1998-09-11

(21) MA 1998 00960

(54) En fjernbetjening

(51)-Cl.14 03

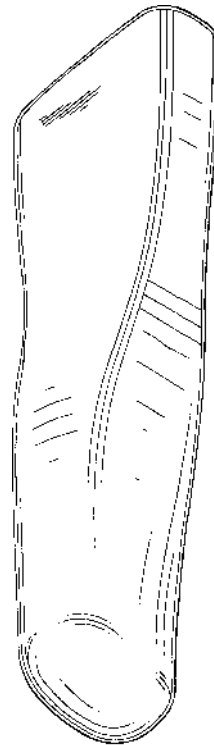
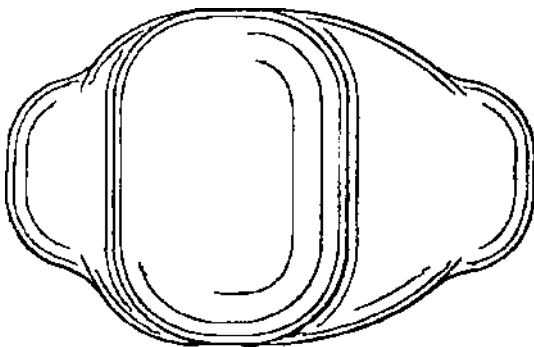
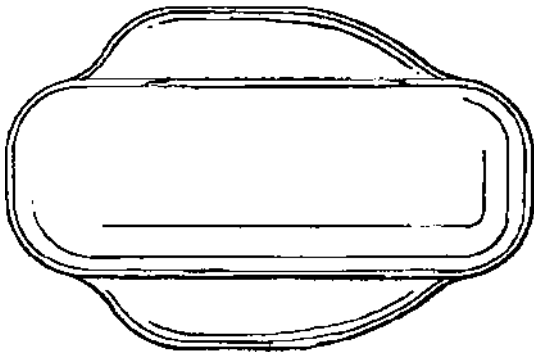
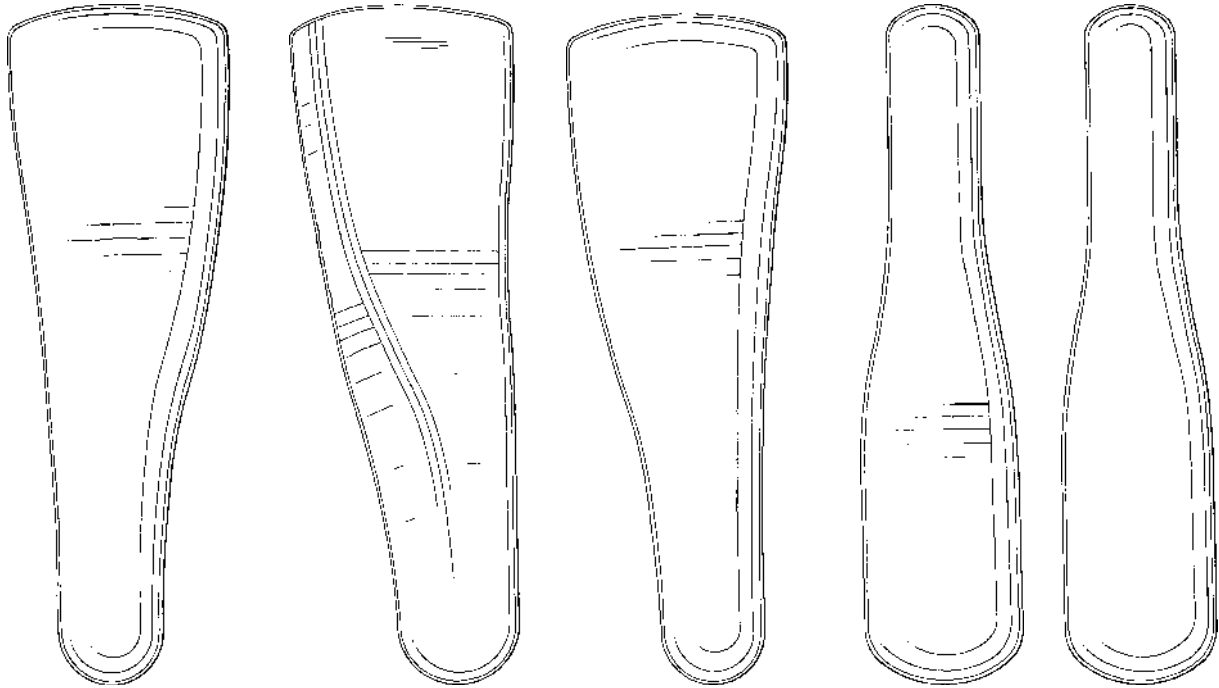

(71)ANSØGER(E):

Corporate Media Partners d/b/a americast, Delaware general partnership 10880 Wilshire Boulevard Los Angeles, California 90024, USA

(74)FULDMÆGTIG:

Hofman-Bang &amp; Boutard, Lehmann &amp; Ree A/S, Hans Bekkevolds Allé 7, 2900 Hellerup, Danmark

(72)FREMBRINGER(E):

George Gerba , 106 Dudley Avenue Venice, California 90291, USA ; Margeigh Joy, 108A Fair Oaks St. San Francisco, California 94110, USA ; Howard Meiseles, 26078 Salinger Lane Stevenson Ranch, California 91381, USA ; Michael Nichols , 1523 E. Mendocino Street Altadena, California 91001, USA ; Drew Takahashi, 735 W. Poplar Avenue San Mateo, California 94402, USA

(30)PRIORITET:

1998-03-12 US 29/084,868

(22)ANSØGNINGSDATO:

1998-09-11

(21) MA 1998 00961

(54) En fjernbetjening

(51)-Cl.14 03

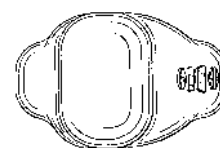
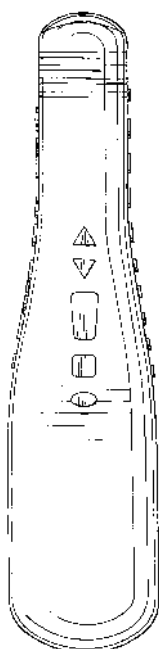
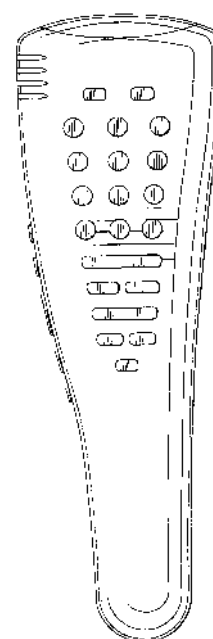
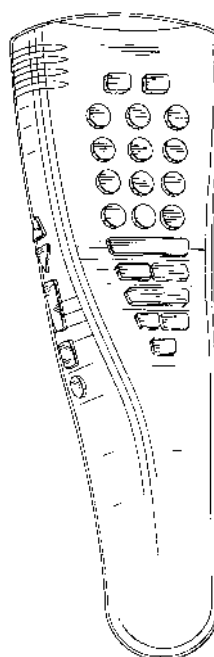
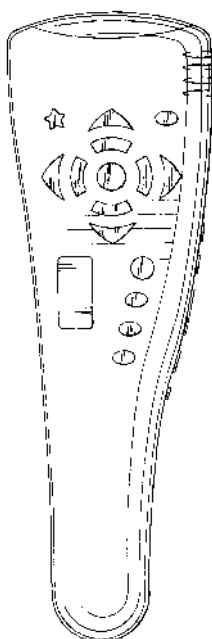
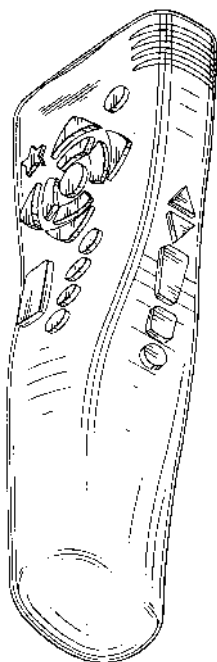

(71)ANSØGER(E):

(74)FULDMÆGTIG:

(72)FREMBRINGER(E):

(30)PRIORITET:

(22)ANSØGNINGSDATO:

Corporate Media Partners d/b/a americast, Delaware general partnership 10880 Wilshire Boulevard Los Angeles, California 90024, USA

Hofman-Bang & Boutard, Lehmann & Ree A/S, Hans Bekkevolds Allé 7, 2900 Hellerup, Danmark

George Gerba , 106 Dudley Avenue Venice, California 90291, USA ; Margeigh Joy, 108A Fair Oaks St. San Francisco, California 94110, USA ; Howard Meiseles, 26078 Salinger Lane Stevenson Ranch, California 91381, USA ; Michael Nichols , 1523 E. Mendocino Street Altadena, California 91001, USA ; Drew Takahashi, 735 W. Poplar Avenue San Mateo, California 94402, USA

1998-03-12 US 29/084,867

1998-09-11

(21) MA 1998 00962

(54) En mobiltelefon

(51)-Cl.14 03

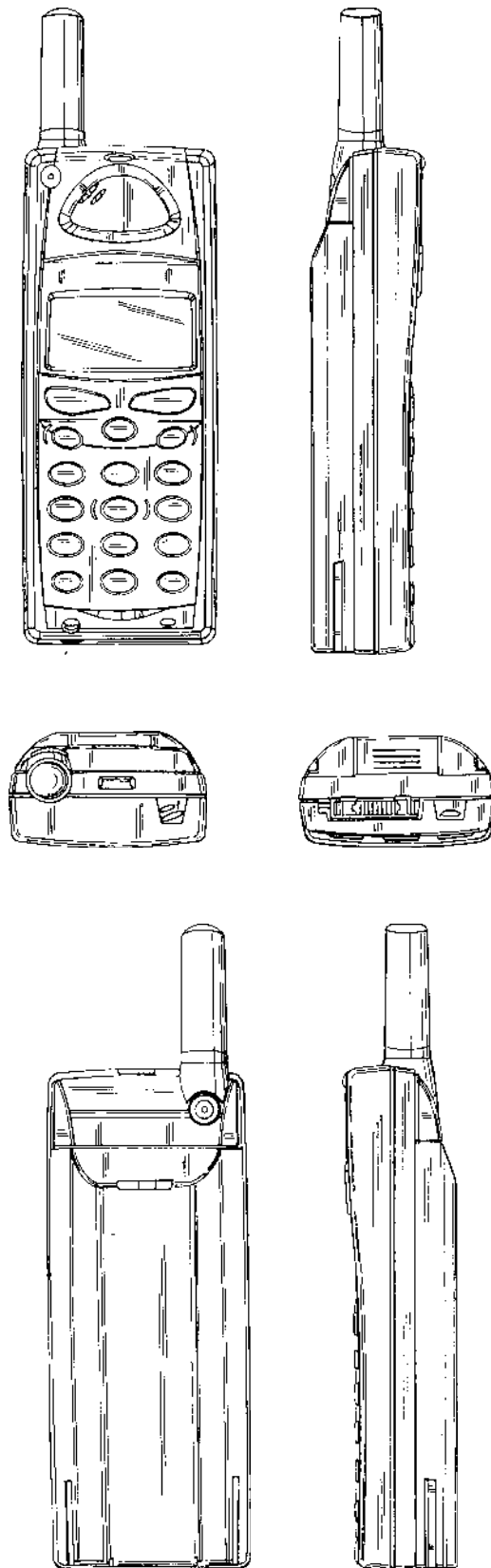

(71)ANSØGER(E):  
(74)FULDMÆGTIG:  
(72)FREMBRINGER(E):  
(30)PRIORITET:  
(22)ANSØGNINGSDATO:

Telefonaktiebolaget L M Ericsson, S-126 25 Stockholm, Sverige  
Budde, Schou & Co. A/S, Vestergade 31, 1456 København K, Danmark  
Yeo Chung Sun, No. 8, Chancery Lane No. 02-02 Chancery Esquire Singapore 309494, Singapore  
1998-03-13 SE 980615  
1998-09-11

(21) MA 1998 00965

(54) En hætte til tandbørste til rejsebrug

(51)-Cl.03 01

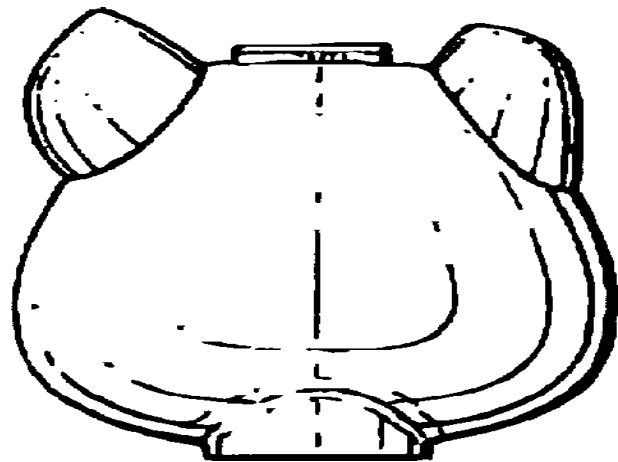
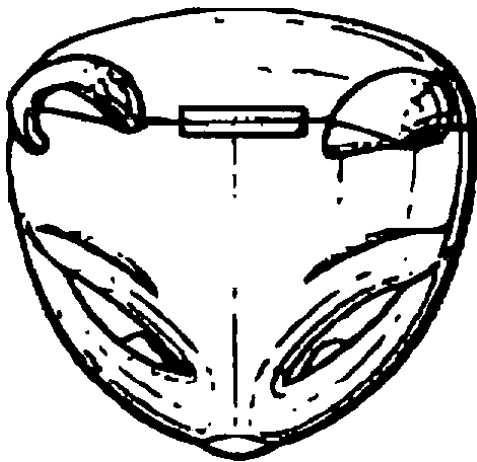
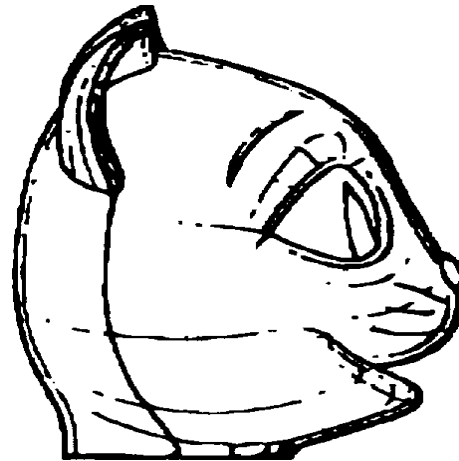
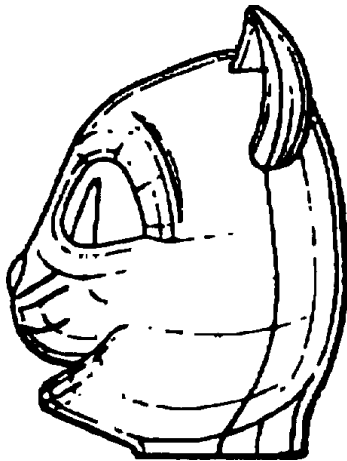
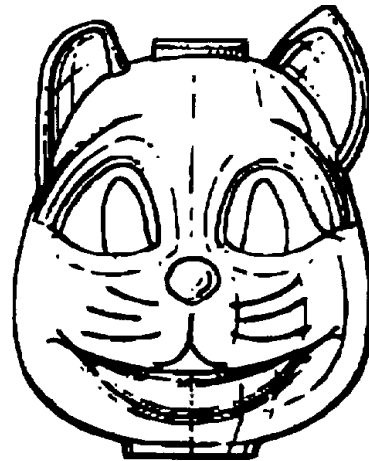
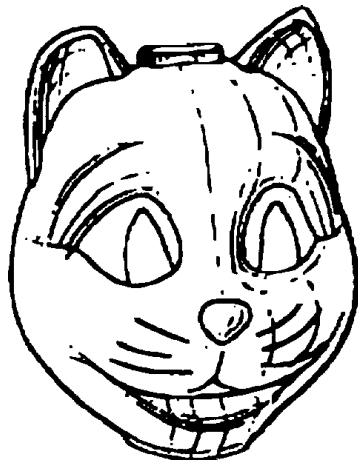

(71)ANSØGER(E):  
(74)FULDMÆGTIG:  
(72)FREMBRINGER(E):  
(30)PRIORITET:  
(22)ANSØGNINGSDATO:

SmithKline Beecham GmbH & Co. KG, Hermannstrasse 7 D-77815 Buhl (Baden), Tyskland  
Plougmann, Vingtoft & Partners A/S, Sankt Annæ Plads 11, 1021 København K, Danmark  
Harry Landauer, Muhlstrasse 7a D-75172 Pforzheim, Tyskland  
1998-03-11 GB GB 2073099  
1998-09-11

(21) MA 1998 00974

(54) En lydpotte

(51)-Cl.15 01

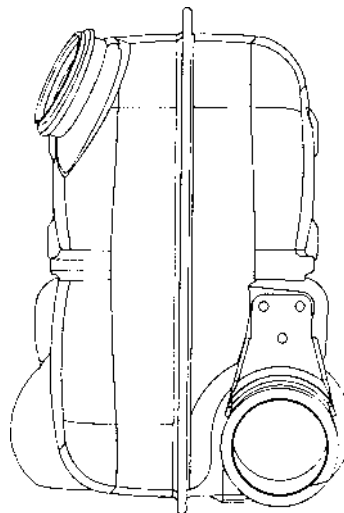
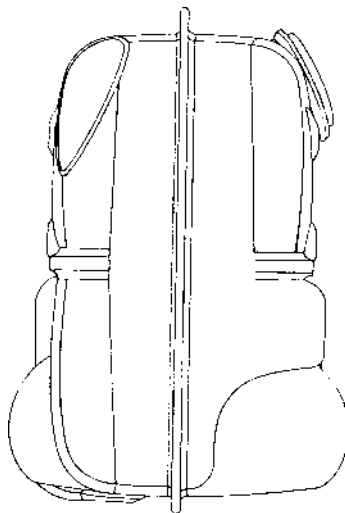
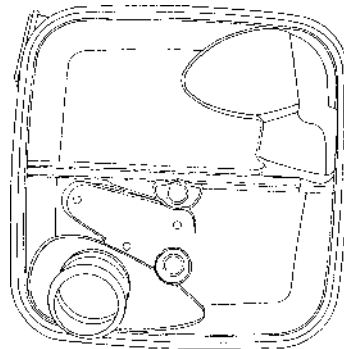
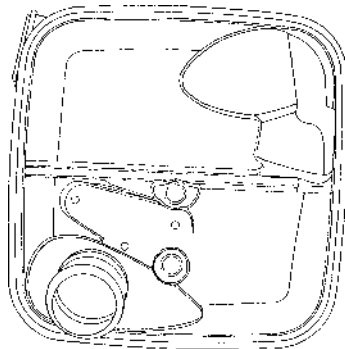
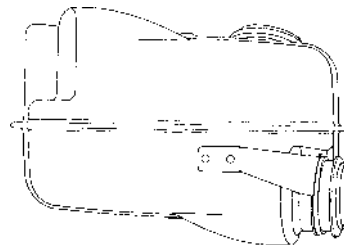
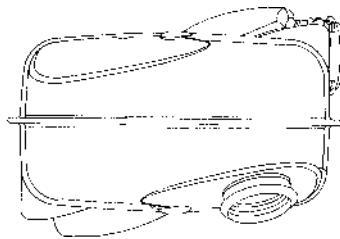
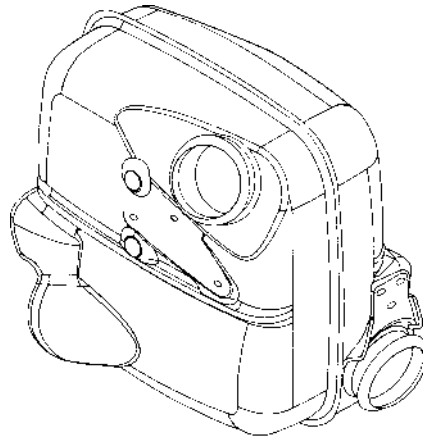

(71)ANSØGER(E):  
(74)FULDMÆGTIG:  
(72)FREMBRINGER(E):  
(30)PRIORITET:  
(22)ANSØGNINGSDATO:

SCANIA CV AKTIEBOLAG, S-151 87 Södertälje, Sverige  
Patentbureauet Magnus Jensens Eftf., Frederiksborgvej 15, 3520 Farum, Danmark  
Hans Östman, Prästvågen 5 S-141 42 Huddinge, Sverige  
1998-03-26 SE 98-0688  
1998-09-15

(21) MA 1998 00977

(54) 1) En kaffemaskine 2) kande dertil

(51)-Cl.07 04



Løbenr. 1

Løbenr. 2

(71)ANSØGER(E):  
 (74)FULDMÆGTIG:  
 (72)FREMBRINGER(E):  
 (30)PRIORITET:  
 (22)ANSØGNINGSDATO:

Braun Aktiengesellschaft, Frankfurt am Main, Tyskland  
 Giersing & Stelling Patentbureau A/S, Teglporten 3, 3460 Birkerød, Danmark  
 Ludwig Littmann, Stiftstrasse 16 D-61476 Kronberg, Tyskland  
 1998-03-18 DE M 9802651.8  
 1998-09-16

(21) MA 1998 00978

(54) En støvsuger

(51)-Cl.15 05

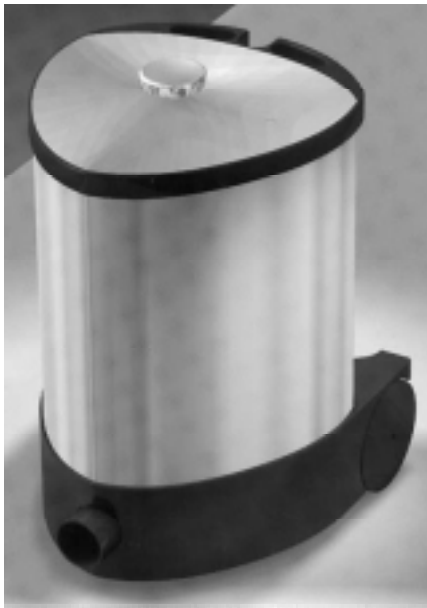

(71)ANSØGER(E):  
 (74)FULDMÆGTIG:  
 (72)FREMBRINGER(E):  
 (30)PRIORITET:  
 (22)ANSØGNINGSDATO:

BSH Bosch und Siemens Hausgeräte GmbH, Hochstrasse 17 81669 München, Tyskland  
 Giersing & Stelling Patentbureau A/S, Teglporten 3, 3460 Birkerød, Danmark  
 Wolfgang Kaczmarek, Moreastr. 3a D-84419 Schwindegg, Tyskland  
 1998-03-24 WO DM/043 430  
 1998-09-16

(21) MA 1998 00980

(54) En flaske

(51)-Cl.09 01

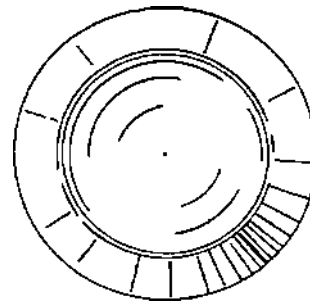
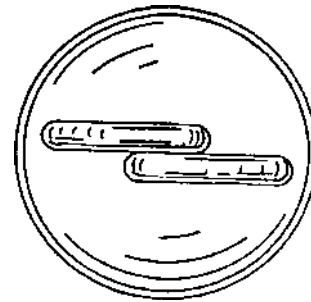
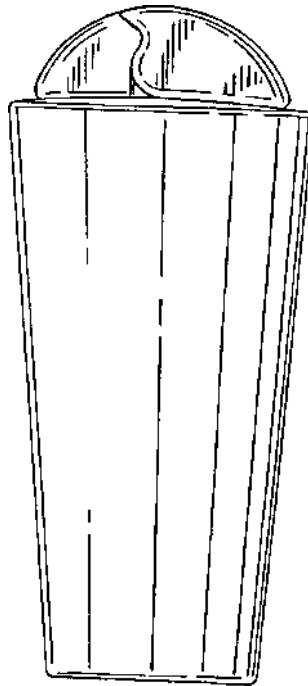
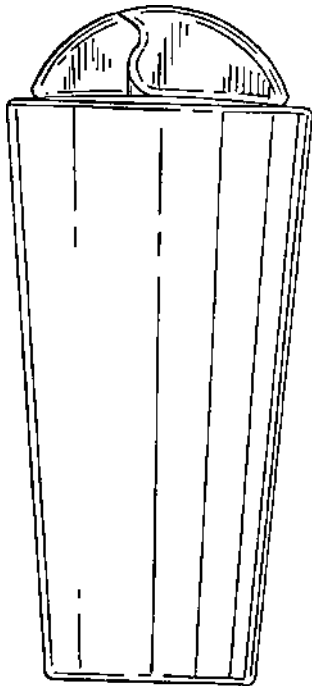
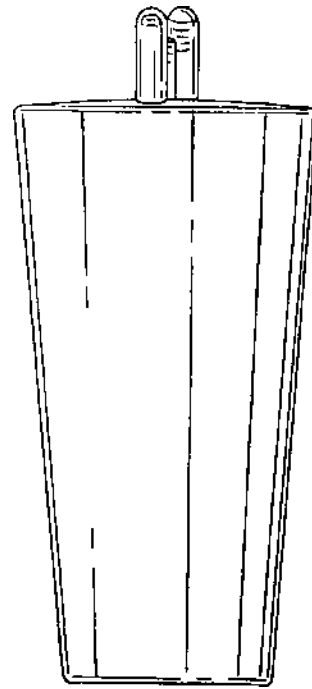
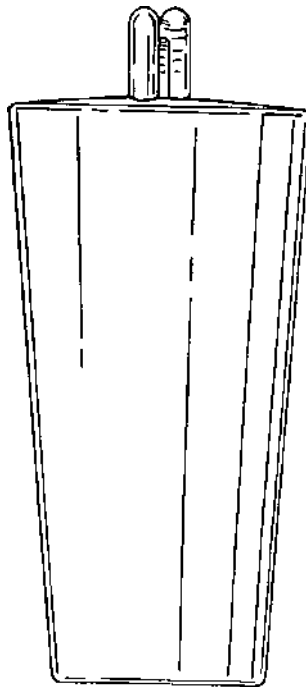
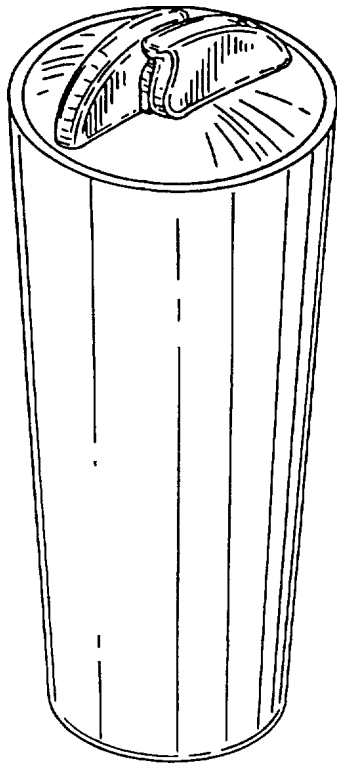

(71)ANSØGER(E):  
(74)FULDMÆGTIG:  
(72)FREMBRINGER(E):  
(30)PRIORITET:  
(22)ANSØGNINGSDATO:

Dart Industries Inc., 14901 S. Orange Blossom Trail Orlando, FL 32837, USA  
Hofman-Bang & Boutard, Lehmann & Ree A/S, Hans Bekkevolds Allé 7, 2900 Hellerup, Danmark  
Nele Wallays, Hof Ter Bekestraat 46 B-2018 antwerp, Belgien  
1998-03-20 US 29/085352  
1998-09-16

(21) MA 1998 00981

(54) En beholder

(51)-Cl.09 01

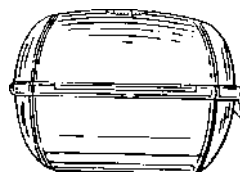
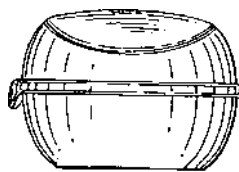
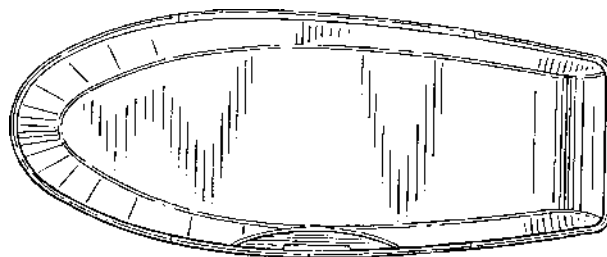
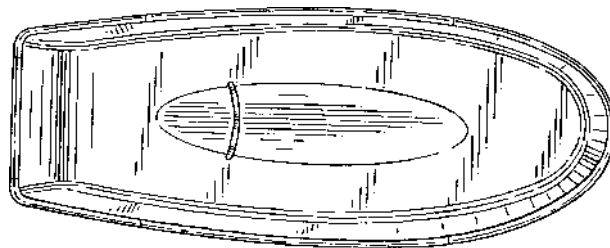
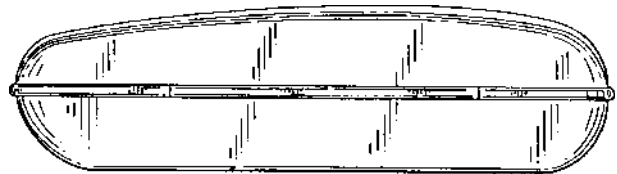
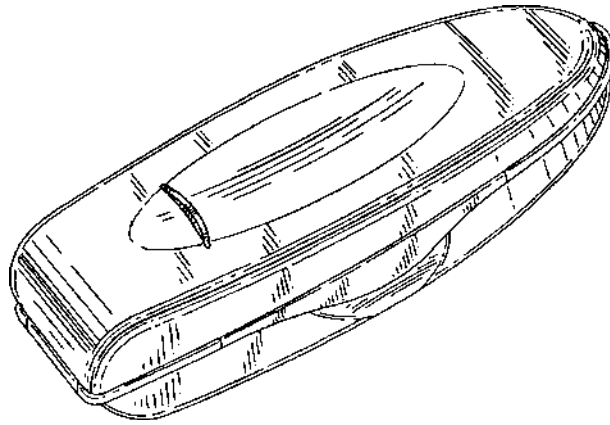

(71)ANSØGER(E):  
(74)FULDMÆGTIG:  
(72)FREMBRINGER(E):  
(30)PRIORITET:  
(22)ANSØGNINGSDATO:

Dart Industries Inc., 14901 S. Orange Blossom Trail Orlando, FL 32837, USA  
Hofman-Bang & Boutard, Lehmann & Ree A/S, Hans Bekkevolds Allé 7, 2900 Hellerup, Danmark  
D. SCOTT MILLER, 14150 Colonial Grand Blvd., Apt. 1314, Orlando, Florida 32837, USA  
1998-03-17 US 29/085143  
1998-09-16

(21) MA 1998 00982

(54) 1) En blender 2) del dertil, alt til et sæt

(51)-Cl.07 04

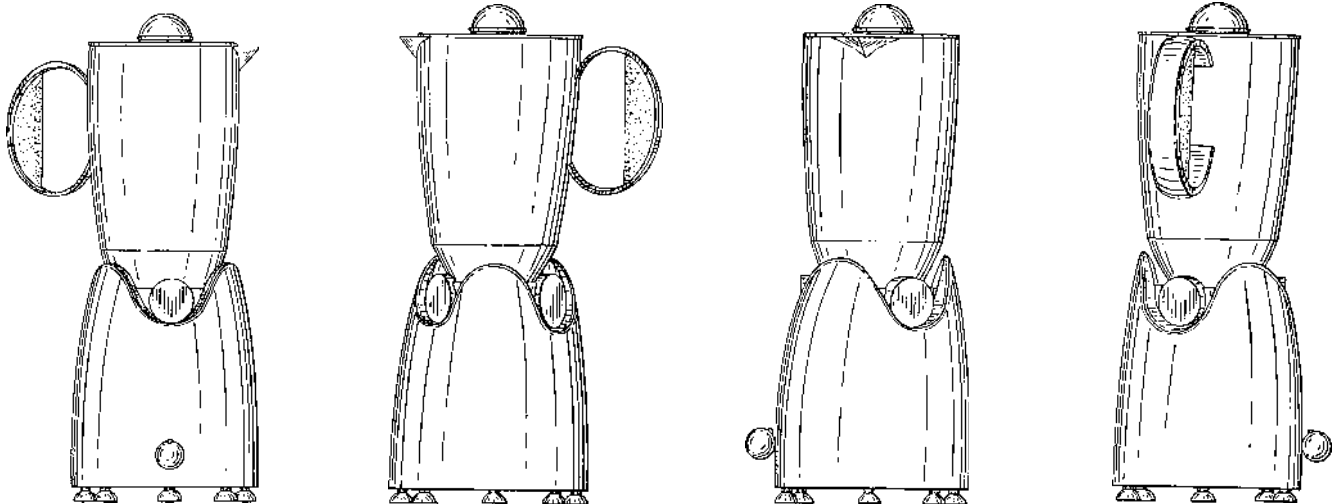
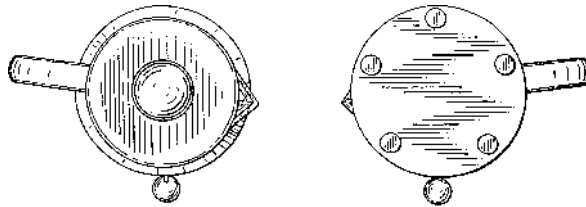
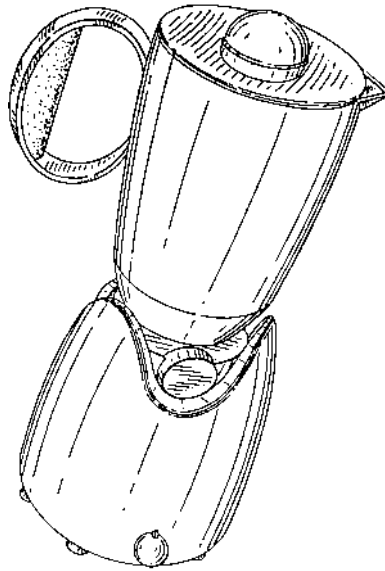

Løbenr. 1

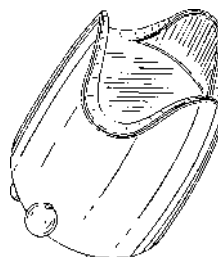

Løbenr. 2

(71)ANSØGER(E):  
 (74)FULDMÆGTIG:  
 (72)FREMBRINGER(E):  
 (30)PRIORITET:  
 (22)ANSØGNINGSDATO:

Dart Industries Inc., 14901 S. Orange Blossom Trail Orlando, FL 32837, USA  
 Hofman-Bang & Boutard, Lehmann & Ree A/S, Hans Bekkevolds Allé 7, 2900 Hellerup, Danmark  
 Morison S. Cousins, 241 W. Lake Sue Avenue Winte Park, Florida 32789, USA  
 1998-03-17 US 29/085,118  
 1998-09-16

(21) MA 1998 00984

(54) Et plantestativ

(51)-Cl.11 02



(71)ANSØGER(E):

Kurt Aron Olsen, Alexanderfossvej 7A, 3140 Ålsgårde, Danmark; Brian Olsen, Ømosevej 4, 3000 Helsingør, Danmark; Jesper Olsen, Alexandersfassvej 7A, 3140 Ålsgårde, Danmark

(72)FREMBRINGER(E):

Kurt Aron Olsen, Alexanderfossvej 7A, 3140 Ålsgårde, Danmark; Brian Olsen, Ømosevej 4, 3000 Helsingør, Danmark; Jesper Olsen, Alexandersfassvej 7A, 3140 Ålsgårde, Danmark

(22)ANSØGNINGSDATO:

1998-09-17

(21) MA 1998 00986

(54) Et vægelement

(51)-Cl.25 01

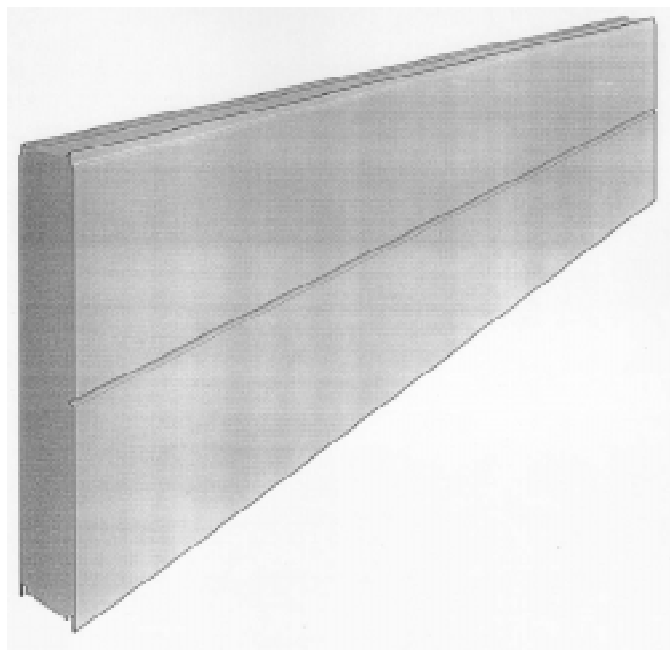

(71)ANSØGER(E):

Partek Paroc Oy Ab, Sörnäs Strandväg 23, 00500 Helsingfors, Finland

(74)FULDMÆGTIG:

Budde, Schou &amp; Co. A/S, Vestergade 31, 1456 København K, Danmark

(72)FREMBRINGER(E):

John Brauer Lynderup, Strandvejen 68 A, 2900 Hellerup, Danmark

(30)PRIORITET:

1998-03-18 FI 192/98

(22)ANSØGNINGSDATO:

1998-09-18

(21) MA 1998 00989

(54) En urinal til mænd

(51)-Cl.24 04

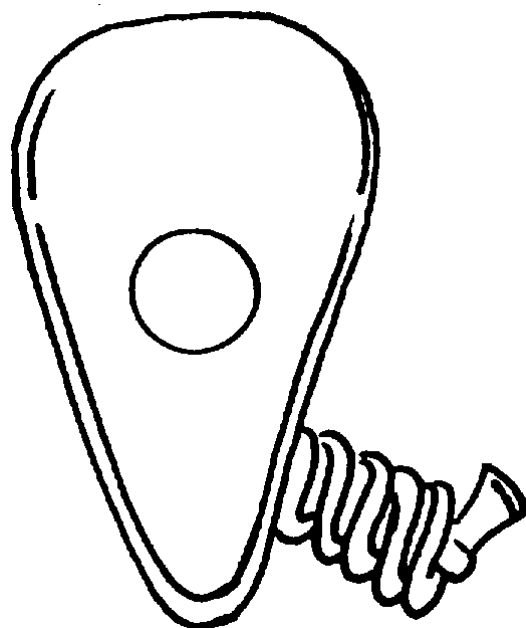
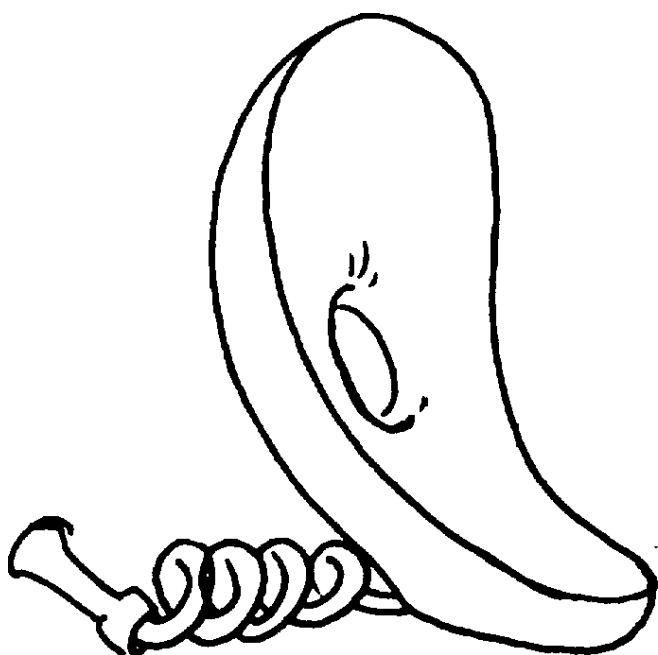

(71)ANSØGER(E):  
(22)ANSØGNINGSDATO:

Hossein Bakraie, Resedavej 2, 8240 Risskov, Danmark  
1998-09-21

(21) MA 1998 00990

(54) En urinal til kvinder

(51)-Cl.24 04

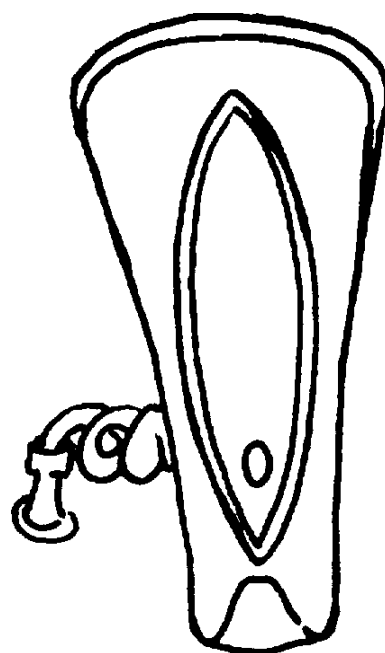
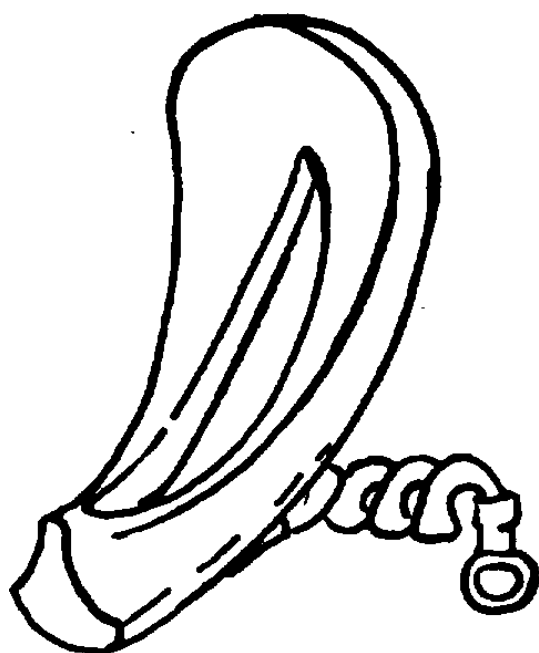

(71)ANSØGER(E):  
(22)ANSØGNINGSDATO:

Hossein Bakraie, Resedavej 2, 8240 Risskov, Danmark  
1998-09-21

(21) MA 1998 00992

(54) Hus/gård nummerskilt

(51)-Cl.20

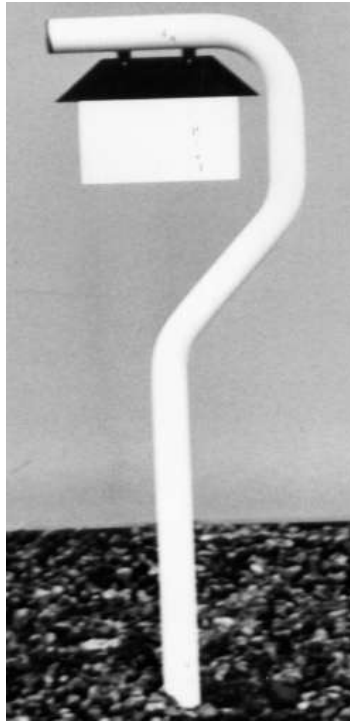

(71)ANSØGER(E):  
 (72)FREMBRINGER(E):  
 (22)ANSØGNINGSDATO:

Jes Eilif Christensen, Gl. Præstevej 23 Sig, 6800 Varde, Danmark  
 Jes Eilif Christensen, Gl. Præstevej 23 Sig, 6800 Varde, Danmark  
 1998-09-22

(21) MA 1998 01003

(54) Kombineret dåse- og flaskeåbner

(51)-Cl.07 06

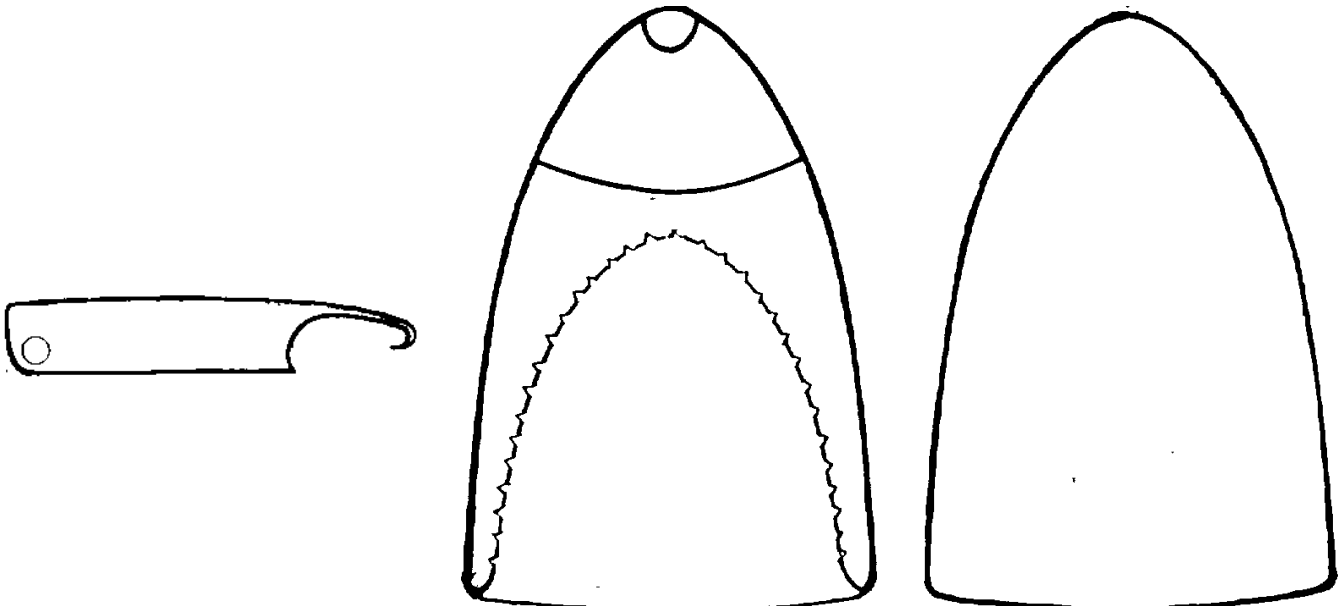

(71)ANSØGER(E):  
 (72)FREMBRINGER(E):  
 (22)ANSØGNINGSDATO:

Mads Holsøe, Smakkegårdsvej 9, 2820 Gentofte, Danmark; Thorbjørn saltorp, Rakelsvej 6, st. th. , 2900 Hellerup, Danmark; Martin Skaft-Holm, Gråstensgade 7, 3. sal, 1677 København V, Danmark; Hans-Henrik Kopp, Lyngby Torv 3, 2. sal tv., 2800 Lyngby, Danmark  
 Mads Holsøe, Smakkegårdsvej 9, 2820 Gentofte, Danmark; Thorbjørn saltorp, Rakelsvej 6, st. th. , 2900 Hellerup, Danmark; Martin Skaft-Holm, Gråstensgade 7, 3. sal, 1677 København V, Danmark; Hans-Henrik Kopp, Lyngby Torv 3, 2. sal tv., 2800 Lyngby, Danmark  
 1998-09-24

(21) MA 1998 01004

(54) En kombineret lyshøvl og lyseslukker

(51)-Cl.08 03;26 99

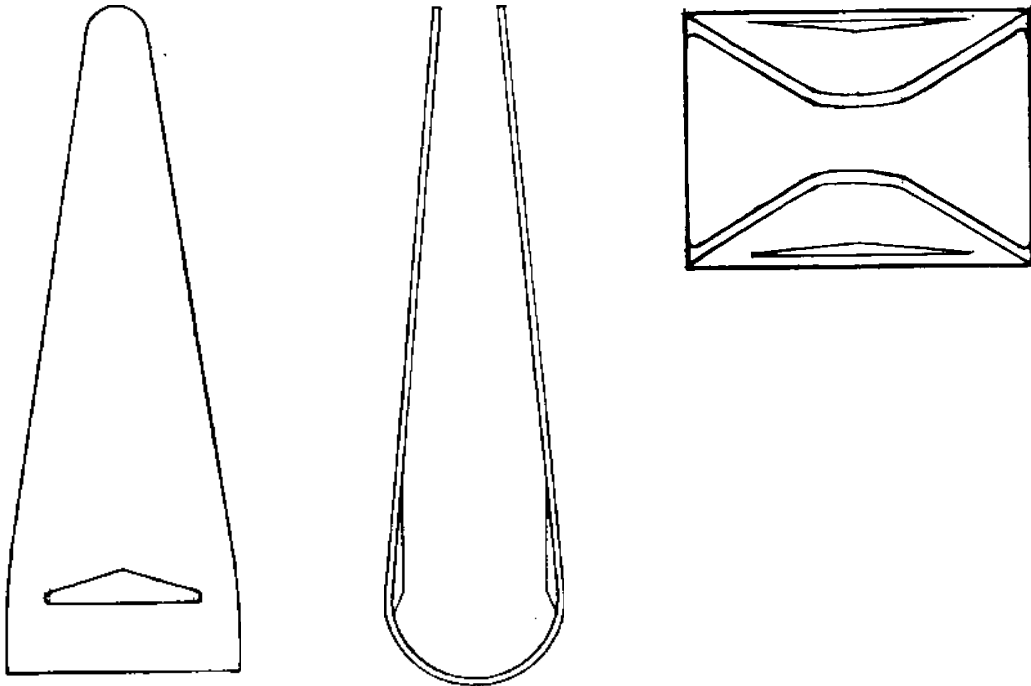

(71)ANSØGER(E):

Mads Holsøe, Smakkegårdsvej 9, 2820 Gentofte, Danmark; Martin Skaft-Holm, Gråstengade 7, 3. sal, 1677 København V, Danmark; Thorbjørn saltorp, Rakelsvej 6, st. th., 2900 Hellerup, Danmark

(72)FREMBRINGER(E):

Mads Holsøe, Smakkegårdsvej 9, 2820 Gentofte, Danmark; Martin Skaft-Holm, Gråstengade 7, 3. sal, 1677 København V, Danmark; Thorbjørn saltorp, Rakelsvej 6, st. th., 2900 Hellerup, Danmark

(22)ANSØGNINGSDATO:

1998-09-24

(21) MA 1998 01005

(54) Et arbejdsbord

(51)-Cl.06 03

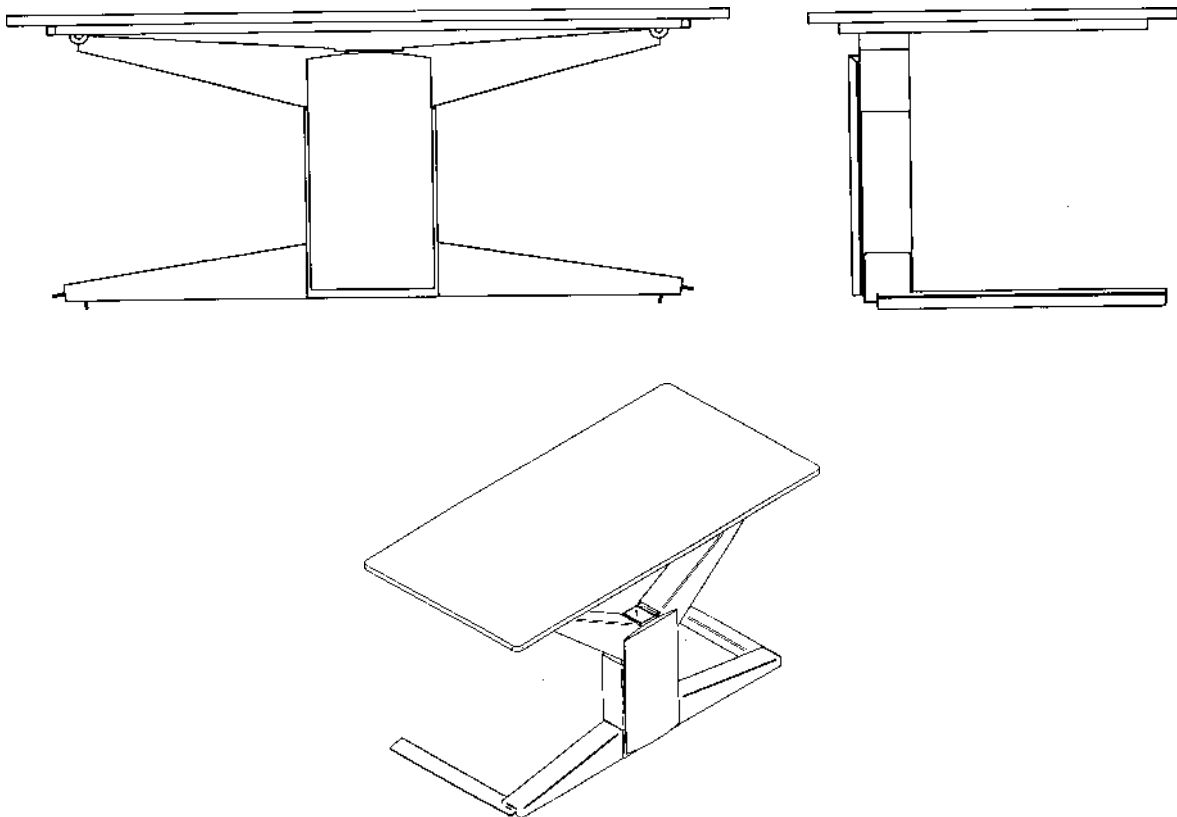

(71)ANSØGER(E):

John Landerholm, Avnbølvej 5, 8240 Risskov, Danmark; Peter B. Lund, Arnagervej 6, 8210 Århus V, Danmark

(72)FREMBRINGER(E):

John Landerholm, Avnbølvej 5, 8240 Risskov, Danmark; Peter B. Lund, Arnagervej 6, 8210 Århus V, Danmark

(22)ANSØGNINGSDATO:

1998-09-24

(21) MA 1998 01019

(54) En arbejdslampe

(51)-Cl.26 05

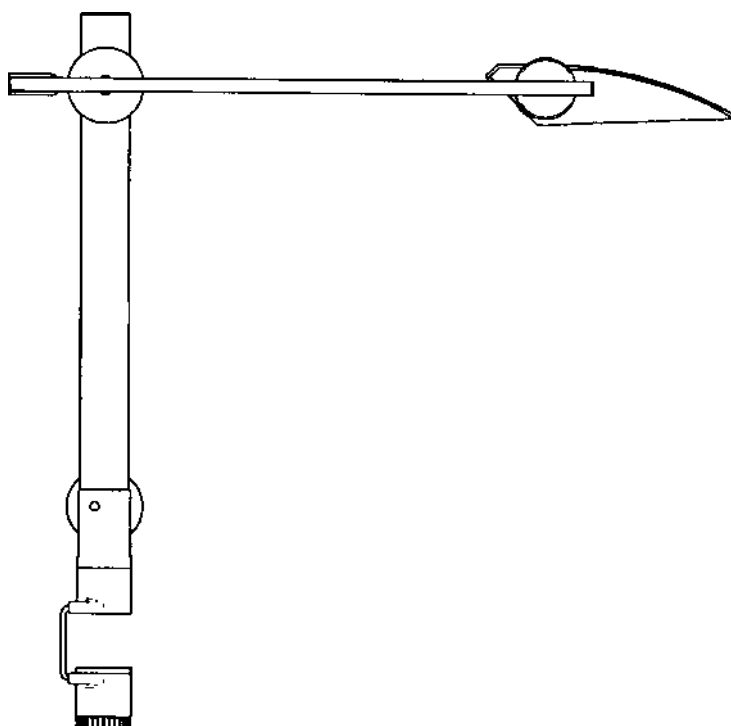
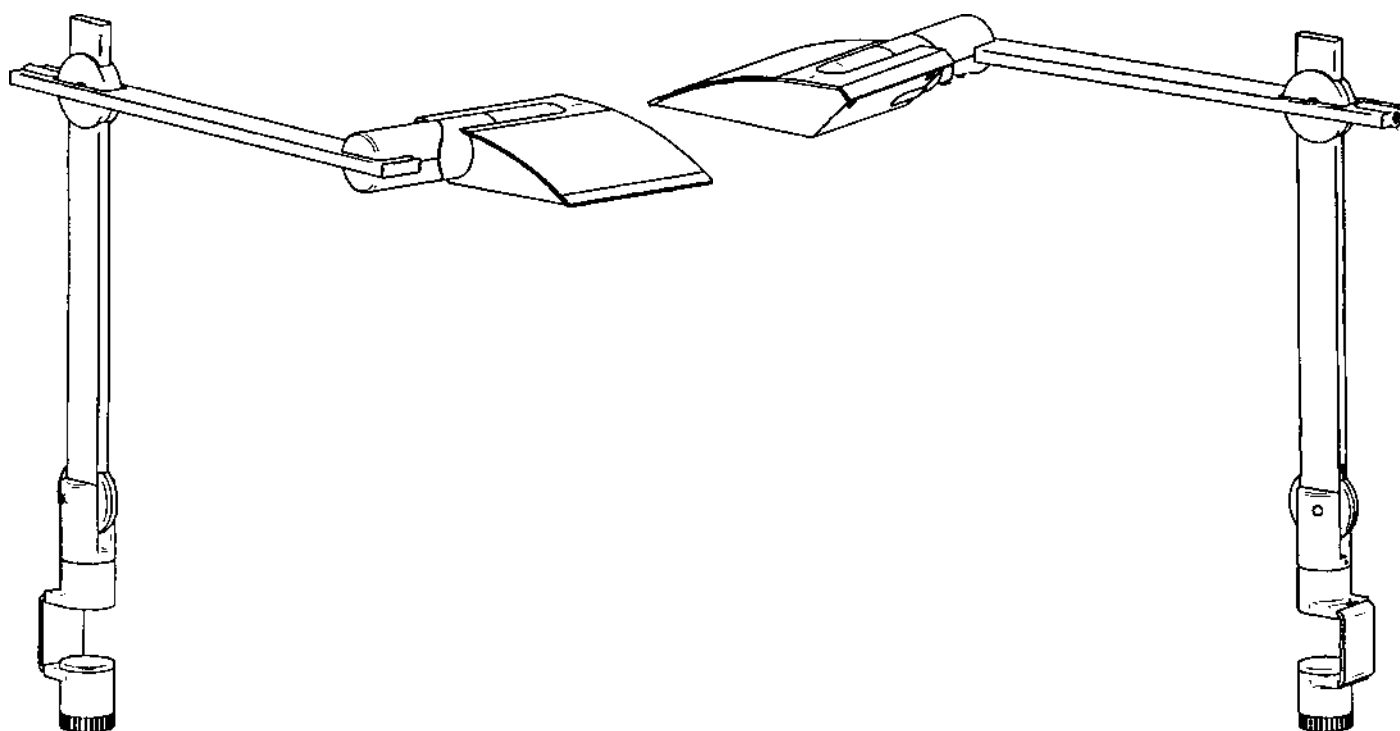

(71)ANSØGER(E):  
(72)FREMBRINGER(E):  
(22)ANSØGNINGSDATO:

John Landerholm, Avnbølvej 5, 8240 Risskov, Danmark; Peter B. Lund, Arnagervej 6, 8210 Århus V, Danmark  
John Landerholm, Avnbølvej 5, 8240 Risskov, Danmark; Peter B. Lund, Arnagervej 6, 8210 Århus V, Danmark  
1998-09-29

(21) MA 1998 01020

(54) Et skrivebord

(51)-Cl.06 03

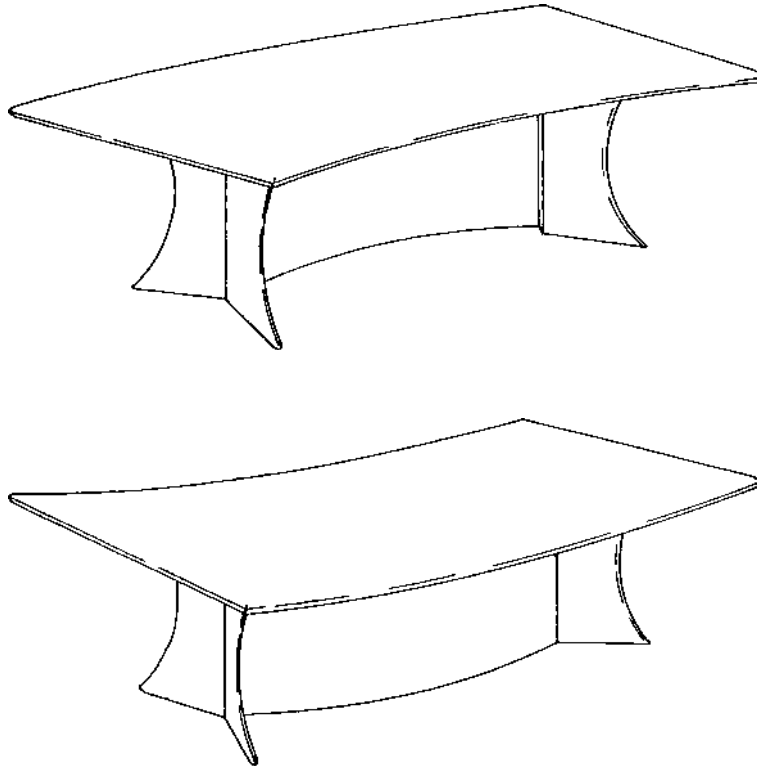

(71)ANSØGER(E):  
(72)FREMBRINGER(E):  
(22)ANSØGNINGSDATO:

Dyrlund-Smith A/S, Amalievej 2, 1875 Frederiksberg C, Danmark  
Bent Møller Jørgensen, Hvirvilsvej 8, Bisserup, 4243 Rude, Danmark; Reno Wahl Iversen, Sofienbergvej 8, 5800 Nyborg, Danmark  
1998-09-29

(21) MA 1998 01052

(54) En hat

(51)-Cl.02 - 03



(71)ANSØGER(E):  
(72)FREMBRINGER(E):  
(22)ANSØGNINGSDATO:

HEMOGRAM A/S, Møllegade 23, 6310 Broager, Danmark  
Hans Tjørnelund, Vingården 1, 3tv, 6400 Sønderborg, Danmark  
1998-10-08

(21) MA 1998 01053

(54) En loftsstage

(51)-Cl.26 01

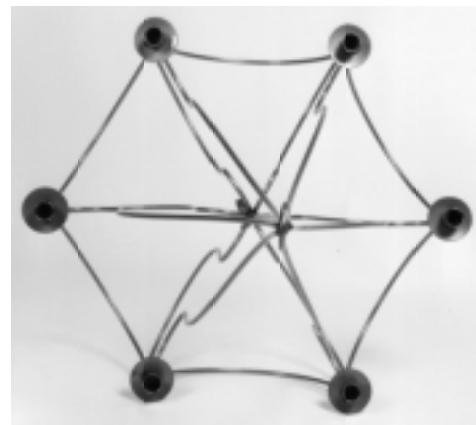

(71)ANSØGER(E):  
(72)FREMBRINGER(E):  
(22)ANSØGNINGSDATO:

HEMOGRAM A/S, Møllegade 23, 6310 Broager, Danmark  
Hans Tjørnelund, Vingården 1, 3tv, 6400 Sønderborg, Danmark  
1998-10-08

(21) MA 1998 01054

(54) Vinreol

(51)-Cl.06 04

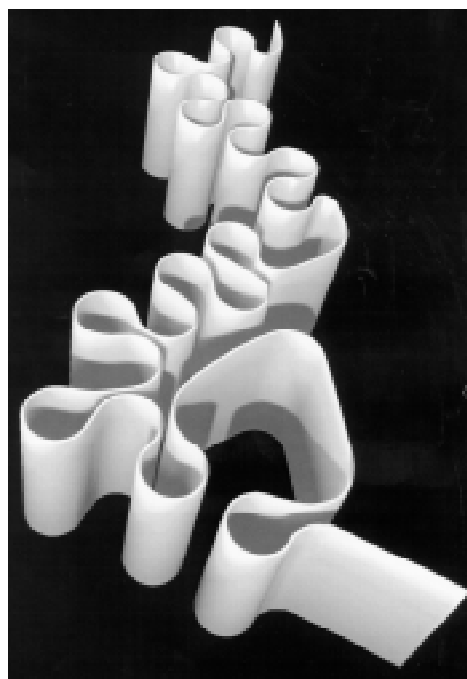
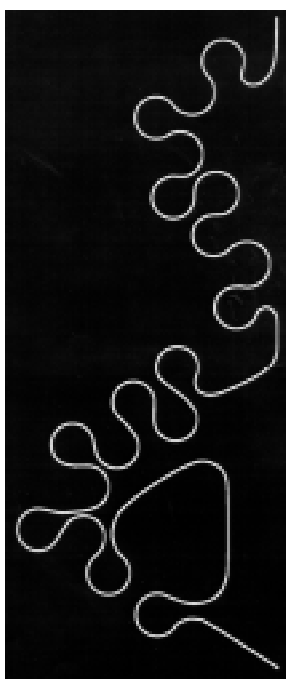

(71)ANSØGER(E):  
(72)FREMBRINGER(E):  
(22)ANSØGNINGSDATO:

Michael Poulsen, Rolfsvej 18. 3. tv, 2000 Frederiksberg, Danmark  
Michael Poulsen, Rolfsvej 18. 3. tv, 2000 Frederiksberg, Danmark  
1998-10-09

(21) MA 1998 01064

(54) En havelampe

(51)-Cl.26 03

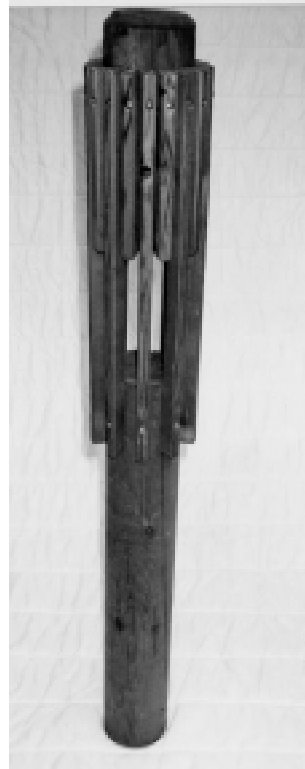
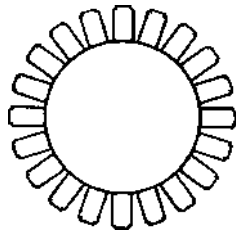

(71)ANSØGER(E):  
(72)FREMBRINGER(E):  
(22)ANSØGNINGSDATO:

Henning Skytte, Schweizdalsvej 45, 2610 Rødovre, Danmark  
Henning Skytte, Schweizdalsvej 45, 2610 Rødovre, Danmark  
1998-10-12

(21) MA 1998 01070

(54) En understel til et bord

(51)-Cl.06 06



(71)ANSØGER(E):  
(72)FREMBRINGER(E):  
(22)ANSØGNINGSDATO:

Henrik Lehm, Hjørringvej 183, 9400 Nørresundby, Danmark  
Henrik Lehm, Hjørringvej 183, 9400 Nørresundby, Danmark  
1998-10-13

(21) MA 1998 01086

(54) En brændeholder

(51)-Cl.07 08



(71)ANSØGER(E):  
(72)FREMBRINGER(E):  
(22)ANSØGNINGSDATO:

Morsø Jernstøberi A/S, Furvej 6, 7900 Nykøbing M, Danmark  
Karsten Aagaard, Strandparken 44, 7900 Nykøbing M, Danmark  
1998-08-18

(21) MA 1998 01114

(54) 1) En bog 2) side dertil

(51)-Cl.19 04

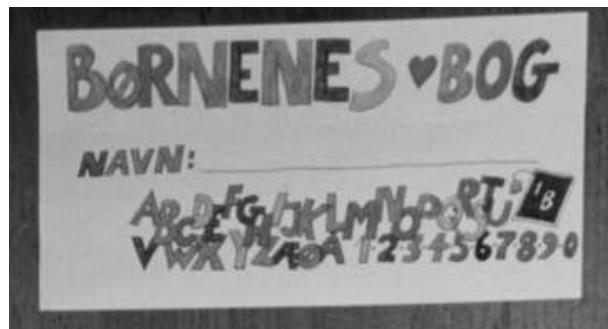

Løbenr. 1



Løbenr. 2

(71)ANSØGER(E):  
(72)FREMBRINGER(E):  
(22)ANSØGNINGSDATO:

Lars M. Tjellesen, Strandvejen 312, 3060 Espergærde, Danmark  
Lars M. Tjellesen, Strandvejen 312, 3060 Espergærde, Danmark  
1998-10-22

(21) MA 1998 01117

(54) En knage til teleskopstumtjener

(51)-Cl.06 06



(71)ANSØGER(E):  
(72)FREMBRINGER(E):  
(22)ANSØGNINGSDATO:

Henrik Lehm, Hjørringvej 183, 9400 Nørresundby, Danmark  
Henrik Lehm, Hjørringvej 183, 9400 Nørresundby, Danmark  
1998-10-23

(21) MA 1998 01124

(54) En lysestage

(51)-Cl.26 01



(71)ANSØGER(E):  
(72)FREMBRINGER(E):  
(22)ANSØGNINGSDATO:

CUFÉ/V Bjarne Kjeldsmark Jacobsen , Gyvelvej 7, 9400 Nørresundby, Danmark  
Bjarne Kjeldsmark Jakobsen, Gyvelvej 7, 9400 Nørresundby, Danmark  
1998-10-26

(21) MA 1998 01125

(54) En lysestage

(51)-Cl.26 01

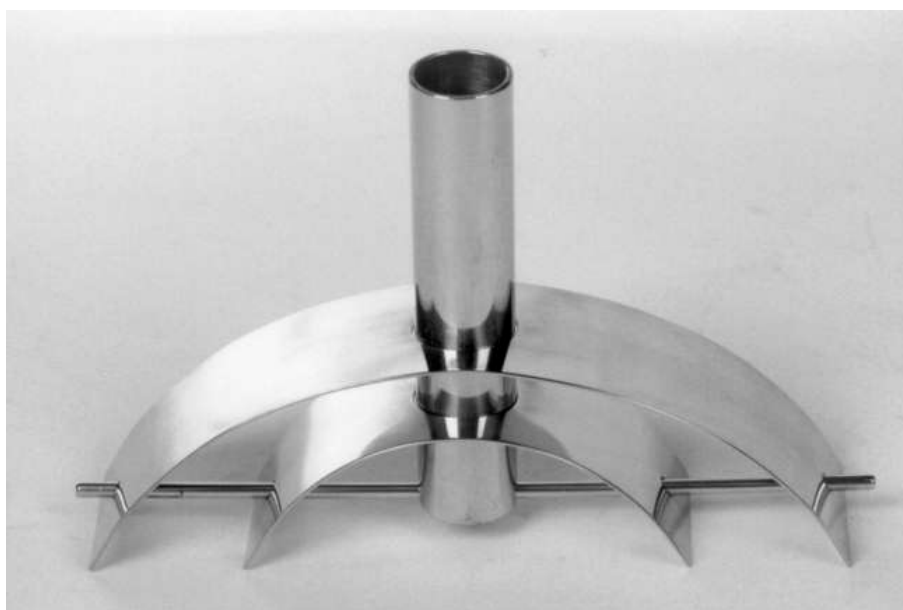

(71)ANSØGER(E):  
(72)FREMBRINGER(E):  
(22)ANSØGNINGSDATO:

CUFE/V Bjarne Kjeldsmark Jacobsen , Gyvelvej 7, 9400 Nørresundby, Danmark  
Bjarne Kjeldsmark Jakobsen, Gyvelvej 7, 9400 Nørresundby, Danmark  
1998-10-26

(21) MA 1998 01126

(54) En lysestage

(51)-Cl.26 01

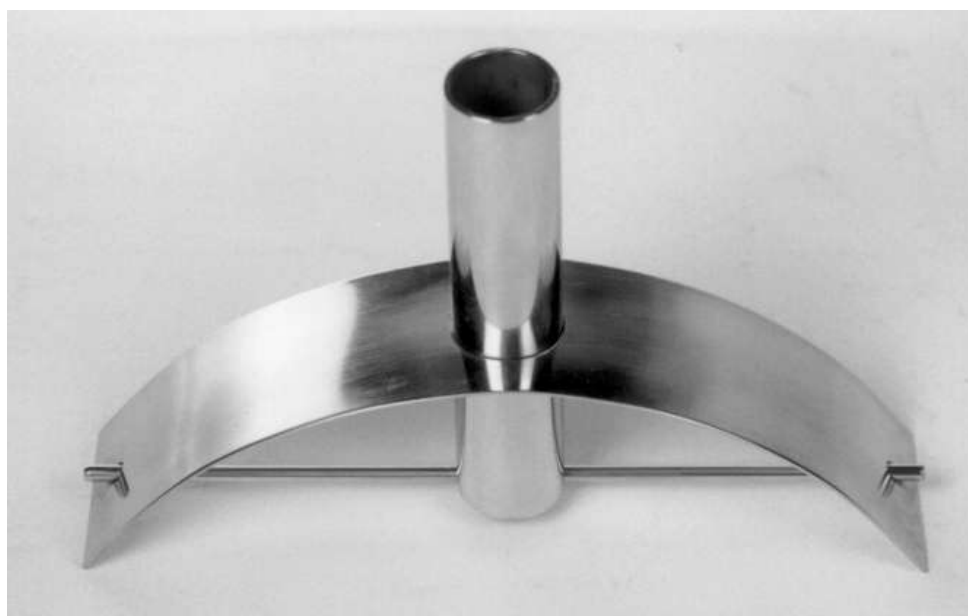

(71)ANSØGER(E):  
(72)FREMBRINGER(E):  
(22)ANSØGNINGSDATO:

CUFE/V Bjarne Kjeldsmark Jacobsen , Gyvelvej 7, 9400 Nørresundby, Danmark  
Bjarne Kjeldsmark Jakobsen, Gyvelvej 7, 9400 Nørresundby, Danmark  
1998-10-26

(21) MA 1998 01129

(54) En CD-reol

(51)-Cl.06 04

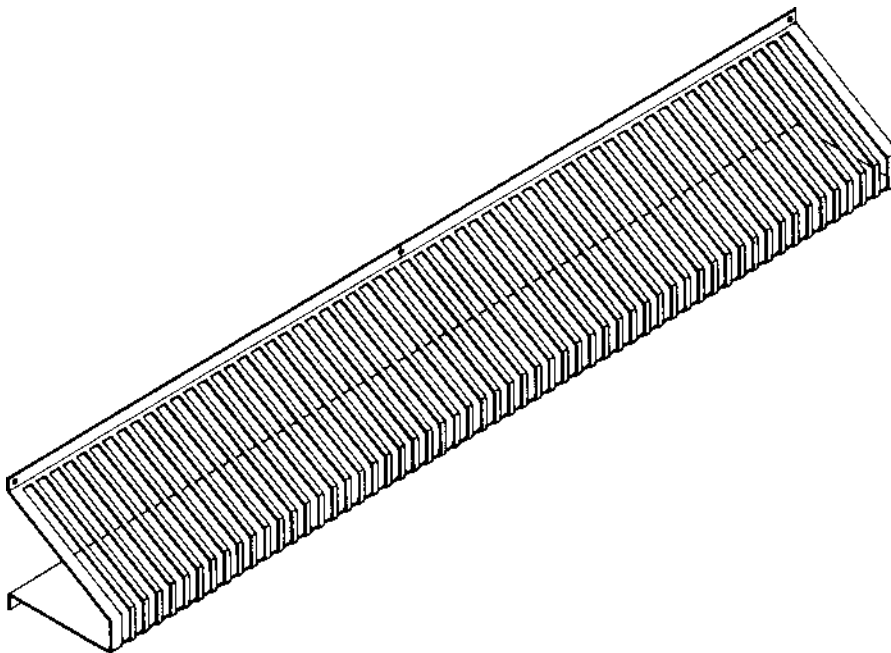

(71)ANSØGER(E):  
(72)FREMBRINGER(E):  
(22)ANSØGNINGSDATO:

Søren Lindhardt Petersen, Buesøvej 1, Kornerup, 4000 Roskilde, Danmark  
Søren Lindhardt Petersen, Buesøvej 1, Kornerup, 4000 Roskilde, Danmark  
1998-10-27

(21) MA 1998 01132

(54) En smokingskjorte

(51)-Cl.02 02

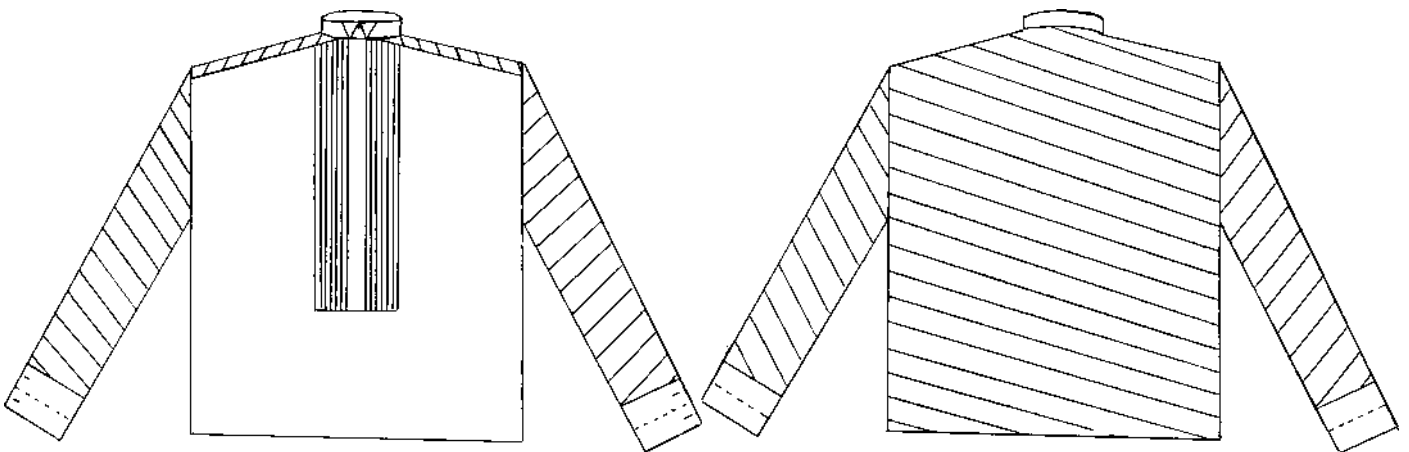

(71)ANSØGER(E):  
(72)FREMBRINGER(E):  
(22)ANSØGNINGSDATO:

Kristian Gustafsson, Pilehusene 136, 2600 Glostrup, Danmark  
Kristian Gustafsson, Pilehusene 136, 2600 Glostrup, Danmark  
1998-10-28

(21) MA 1998 01140

(54) Et tørklæde

(51)-Cl.02 05



(71)ANSØGER(E):  
(72)FREMBRINGER(E):  
(22)ANSØGNINGSDATO:

Levinsky Accessories A/S, Hejrevang 21 C , 3450 Allerød, Danmark  
Li Jian Xiong, No. 204 Xiang San Road, Changstra, Jrangsa, Kina  
1998-10-29

(21) MA 1998 01142

(54) Et tørklæde

(51)-Cl.02 05

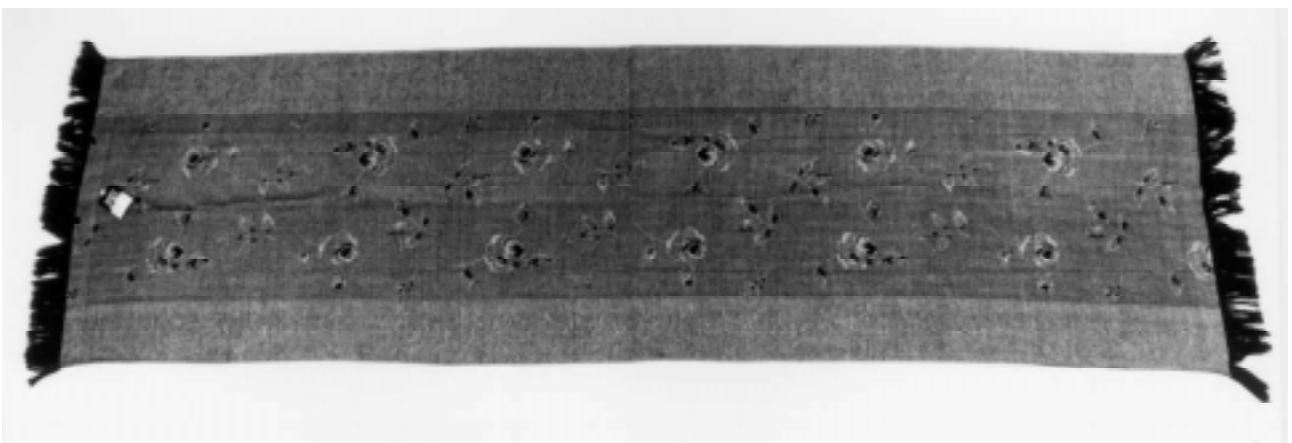

(71)ANSØGER(E):  
(72)FREMBRINGER(E):  
(22)ANSØGNINGSDATO:

Levinsky Accessories A/S, Hejrevang 21 C , 3450 Allerød, Danmark  
Li Jian Xiong, No. 204 Xiang San Road, Changstra, Jrangsa, Kina  
1998-10-29

(21) MA 1998 01146

(54) Ornament til garderoberkabe

(51)-Cl.06 04



(71)ANSØGER(E):  
(72)FREMBRINGER(E):  
(22)ANSØGNINGSDATO:

Overgaard Møbelfabrik ApS, Att.: Jørgen H. Langgaard Mads Bjerresvej 5, 7500 Holstebro, Danmark  
Henrik Overgaard, Uhresøvej 17, Mejdal, 7500 Holstebro, Danmark  
1998-11-02

(21) MA 1998 01152

(54) Et stativ til løsdele

(51)-Cl.08 05

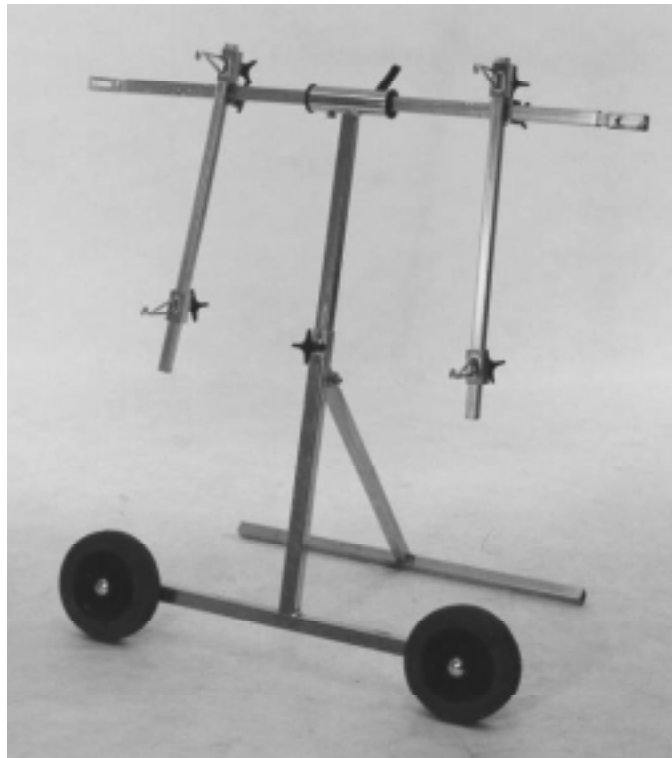

(71)ANSØGER(E):  
(74)FULDMÆGTIG:  
(72)FREMBRINGER(E):  
(22)ANSØGNINGSDATO:

F.K. Teknik/Design ApS, Banevænget 1 A, 5270 Odense N, Danmark  
Jan Kreiberg, Ravnebjerggyden 81, 5491 Blommenslyst, Danmark  
Jan Kreiberg, Ravnebjerggyden 81, 5491 Blommenslyst, Danmark  
1998-11-03

(21) MA 1998 01154

(54) En spilleplade

(51)-Cl.21 01

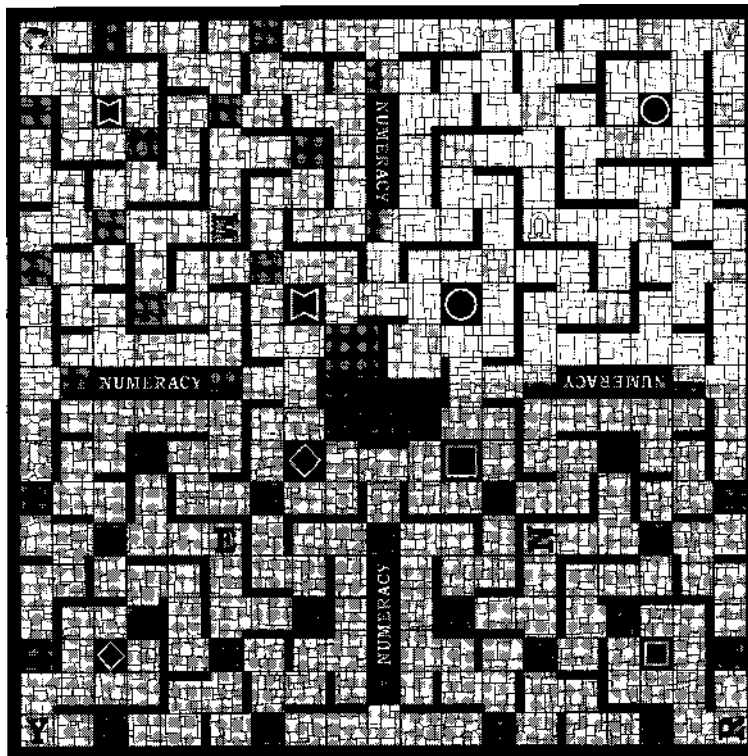

(71)ANSØGER(E):  
(72)FREMBRINGER(E):  
(22)ANSØGNINGSDATO:

Brian Wolfgang Jensen, Ingerslevsgade 112 1 tv, 1705 København V, Danmark  
Brian Wolfgang Jensen, Ingerslevsgade 112 1 tv, 1705 København V, Danmark  
1998-11-02

(21) MA 1998 01158

(54) Kombineret lysestage og askebæger

(51)-Cl.26 01

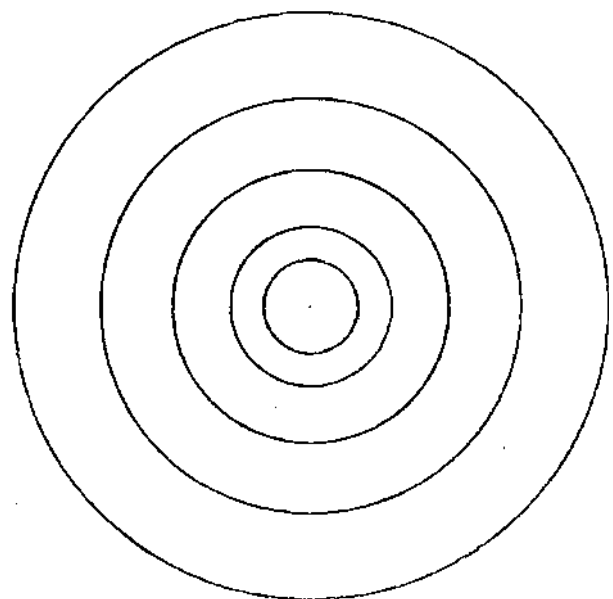
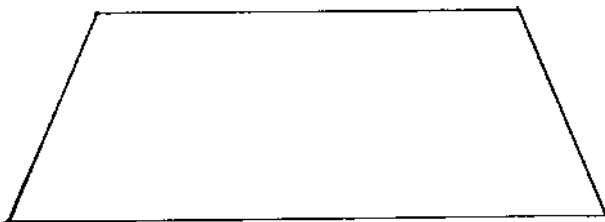

(71)ANSØGER(E):  
(22)ANSØGNINGSDATO:

Martin Skafte-Holm, Gråstengade 7, 3. sal, 1677 København V, Danmark  
1998-11-03

(21) MA 1998 01159

(54) En lysestage til fyrfadslys

(51)-Cl.26 01

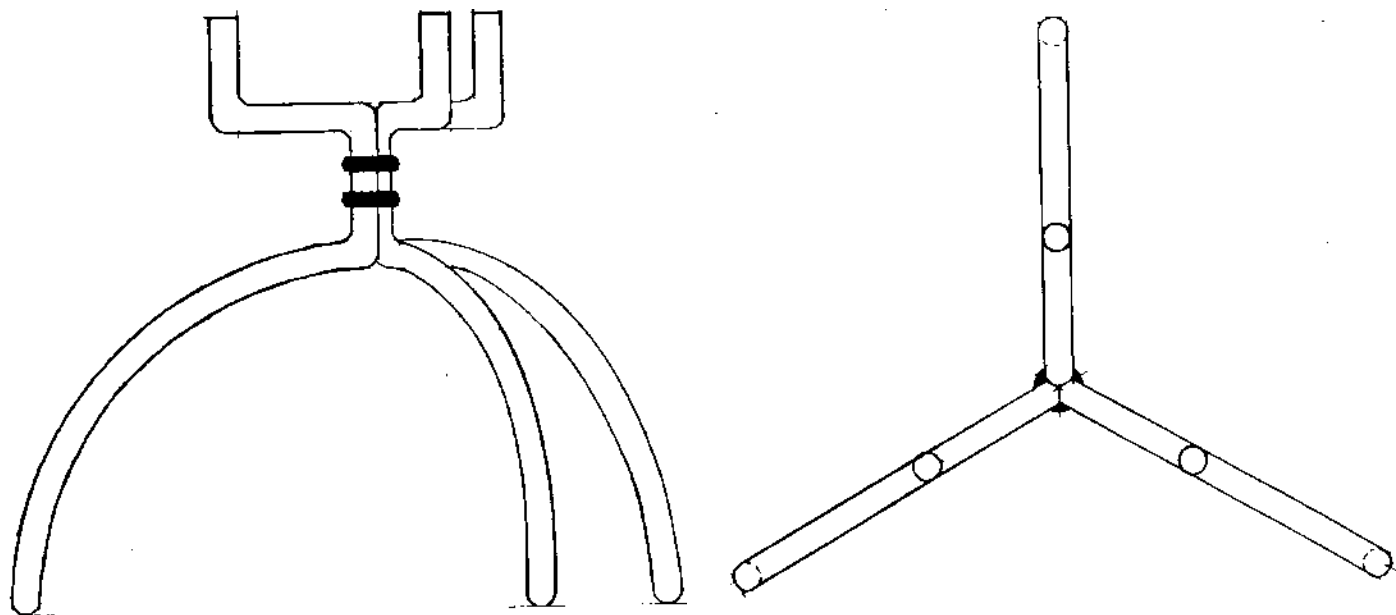

(71)ANSØGER(E):  
(22)ANSØGNINGSDATO:

Martin Skafte-Holm, Gråstensgade 7, 3. sal, 1677 København V, Danmark  
1998-11-03

(21) MA 1998 01160

(54) En rundeler

(51)-Cl.06 06

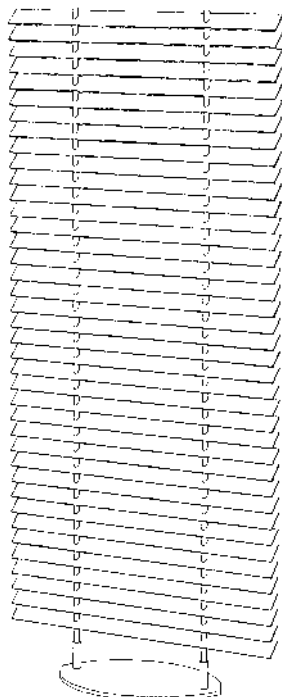

(71)ANSØGER(E):  
(72)FREMBRINGER(E):  
(22)ANSØGNINGSDATO:

Danamella ApS, Arn. Nielsens Blvd. 71, 2650 Hvidovre, Danmark  
Philip Bro Ludvigsen, Marsalavej 10, 2300 København S, Danmark  
1998-11-04

(21) MA 1998 01161

(54) En dekorationsfigur

(51)-Cl.11 02

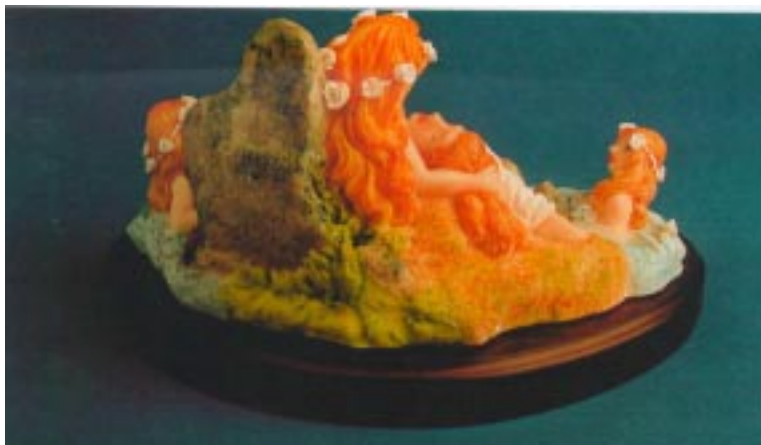

(71)ANSØGER(E):  
(72)FREMBRINGER(E):  
(22)ANSØGNINGSDATO:

Juan Carlos Vela, Dyrehavevej 50, 2930 Klampenborg, Danmark  
Juan Carlos Vela, Dyrehavevej 50, 2930 Klampenborg, Danmark  
1998-11-04

(21) MA 1998 01175

(54) 1) En lysestage 2) del dertil

(51)-Cl.26 01

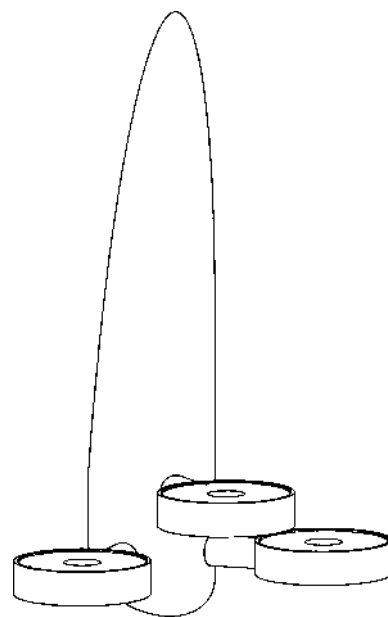
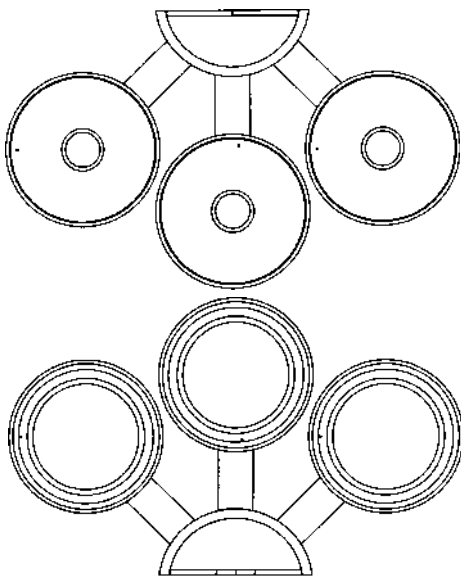
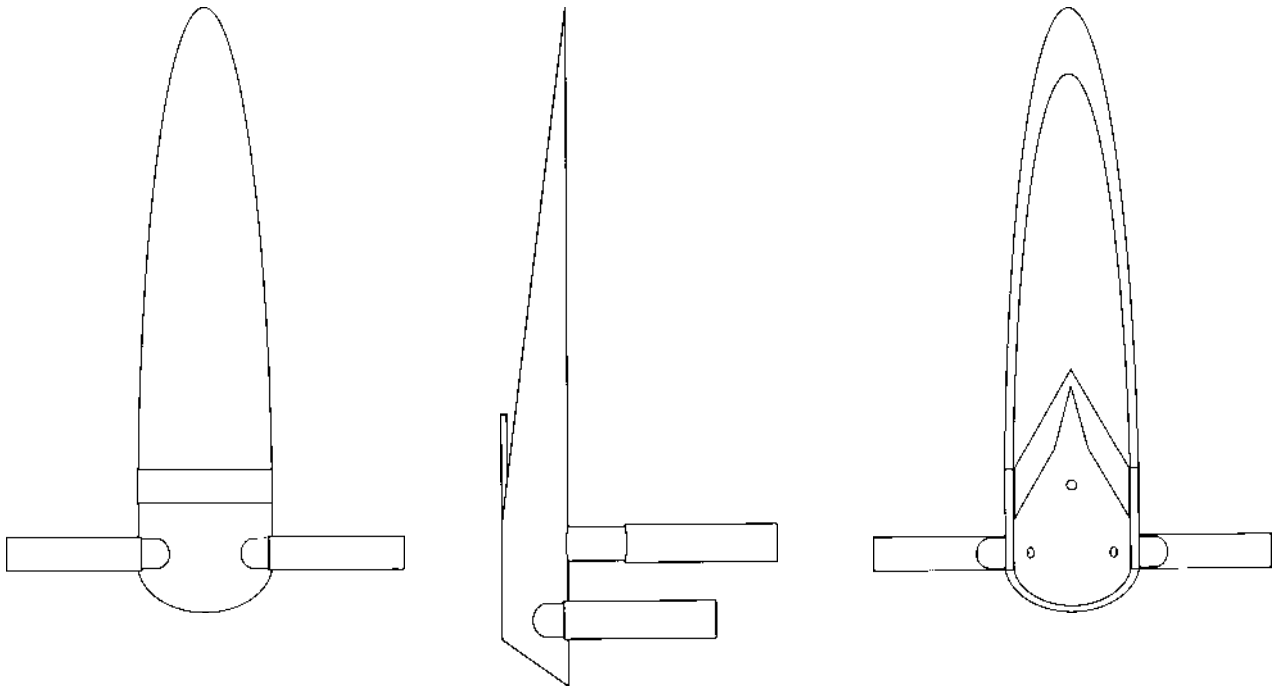

Løbenr. 1

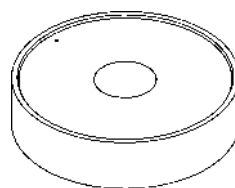

Løbenr. 2

(71)ANSØGER(E):  
 (72)FREMBRINGER(E):  
 (22)ANSØGNINGSDATO:

Thorkil Munk-Hansen, Birkehøjvej 5, Strib, Postboks 525, 5500 Middelfart, Danmark  
 Thorkil Munk-Hansen, Birkehøjvej 5, Strib, Postboks 525, 5500 Middelfart, Danmark  
 1998-11-06

(21) MA 1998 01176

(54) En CD-reol

(51)-Cl.06 04

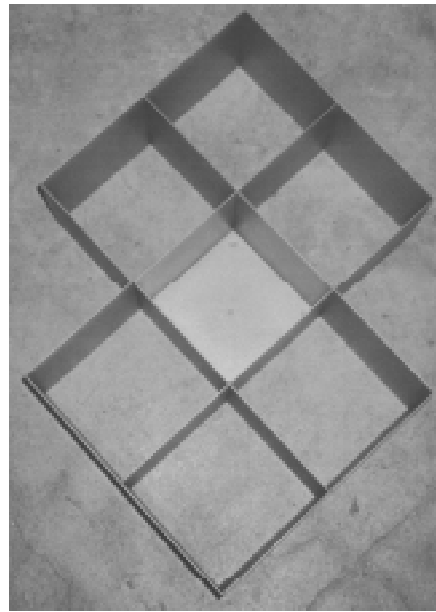
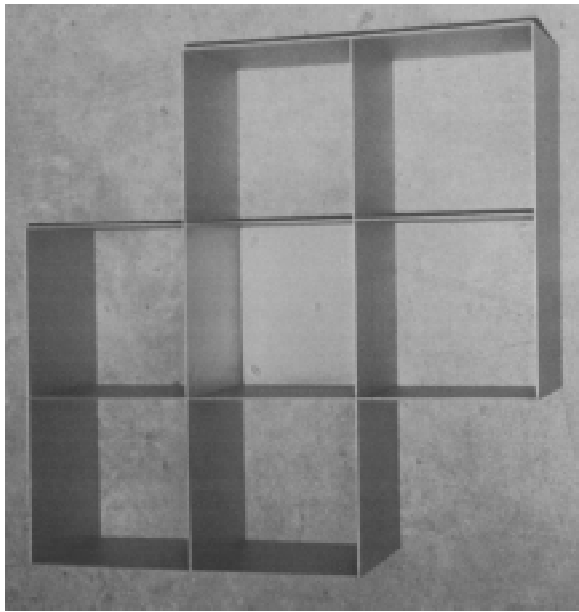

(71)ANSØGER(E):  
(72)FREMBRINGER(E):  
(22)ANSØGNINGSDATO:

Lars Bang Hansen, Bredgade 15-2, 4000 Roskilde, Danmark  
Lars Bang Hansen, Bredgade 15-2, 4000 Roskilde, Danmark  
1998-11-06

(21) MA 1998 01187

(54) Et skrivebord

(51)-Cl.06 03

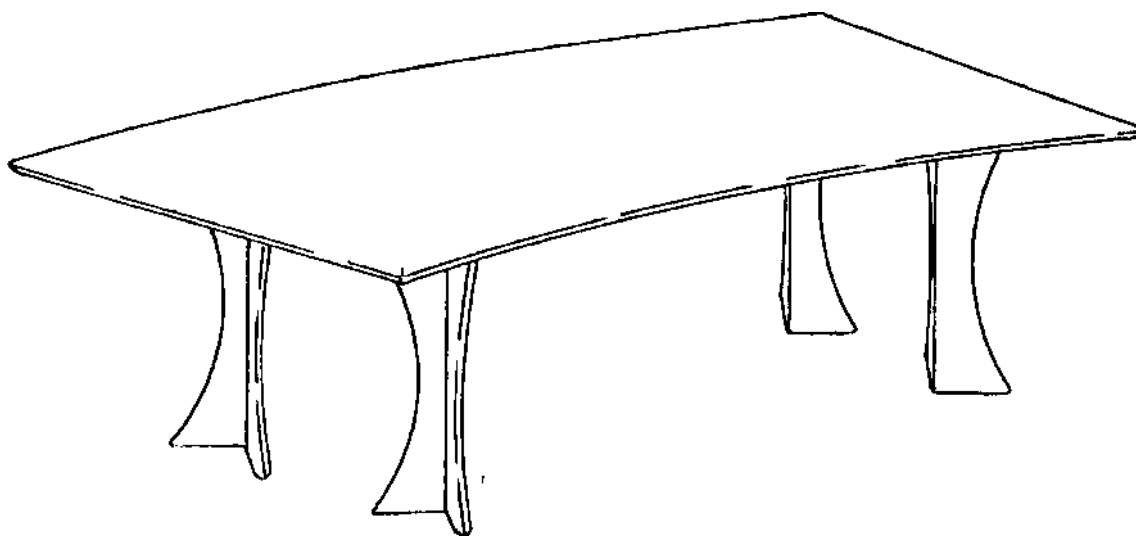

(71)ANSØGER(E):  
(72)FREMBRINGER(E):  
(22)ANSØGNINGSDATO:

Dyrlund-Smith A/S, Amalievej 2, 1875 Frederiksberg C, Danmark  
Bent Møller Jørgensen, Hvirvelsvej 8, Bissrup, 4243 Rude, Danmark  
1998-09-29

(21) MA 1998 01193

(54) En spilleplade til boldspil

(51)-Cl.21 01

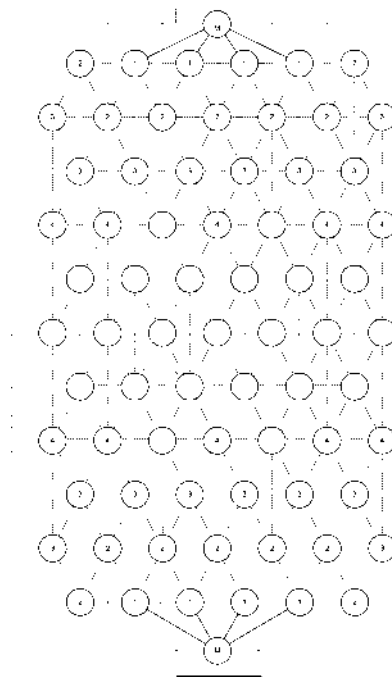

(71)ANSØGER(E):

Magnus Egholm, Engskolevej 6, 2730 Herlev, Danmark; Suni Egholm, Badensgade 16, 2, 2300 København S, Danmark

(72)FREMBRINGER(E):

Magnus Egholm, Engskolevej 6, 2730 Herlev, Danmark; Suni Egholm, Badensgade 16, 2, 2300 København S, Danmark

(22)ANSØGNINGSDATO:

1998-11-11

(21) MA 1998 01210

(54) En rundeler

(51)-Cl.06 06

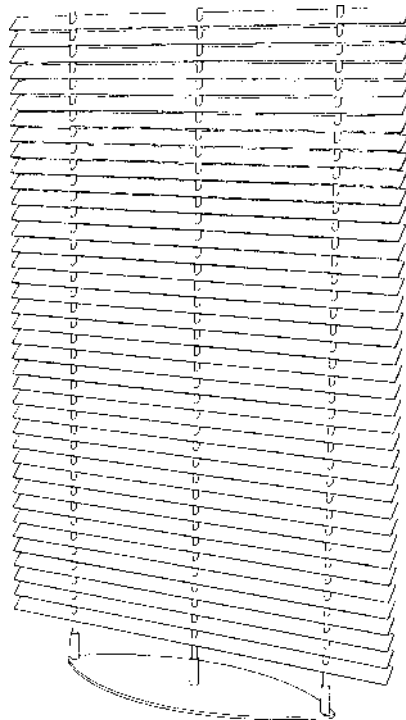

(71)ANSØGER(E):

Danamella ApS, Arn. Nielsens Blvd. 71, 2650 Hvidovre, Danmark

(72)FREMBRINGER(E):

Philip Bro Ludvigsen, Marsalavej 10, 2300 København S, Danmark

(22)ANSØGNINGSDATO:

1998-11-04

(21) MA 1998 01222

(54) En rumdeler

(51)-Cl.06 06

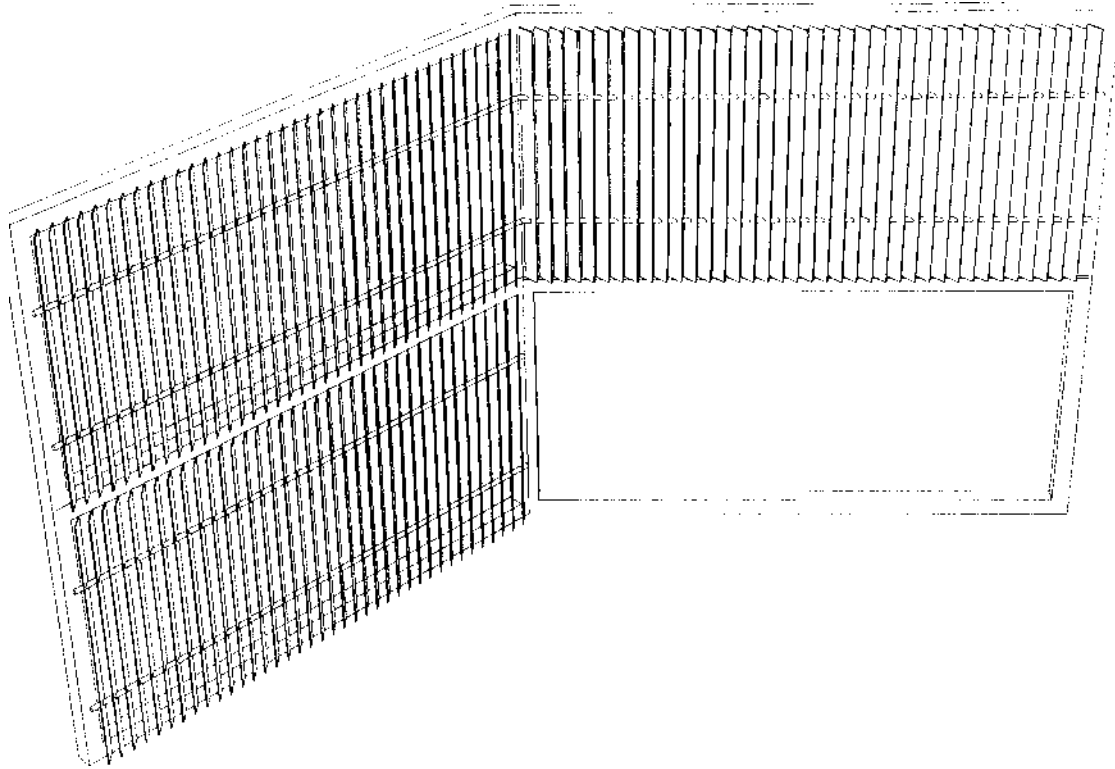

(71)ANSØGER(E):  
(72)FREMBRINGER(E):  
(22)ANSØGNINGSDATO:

Danamella ApS, Arn. Nielsens Blvd. 71, 2650 Hvidovre, Danmark  
Philip Bro Ludvigsen, Marsalavej 10, 2300 København S, Danmark  
1998-11-04

(21) MA 1998 01223

(54) En rumdeler

(51)-Cl.06 06

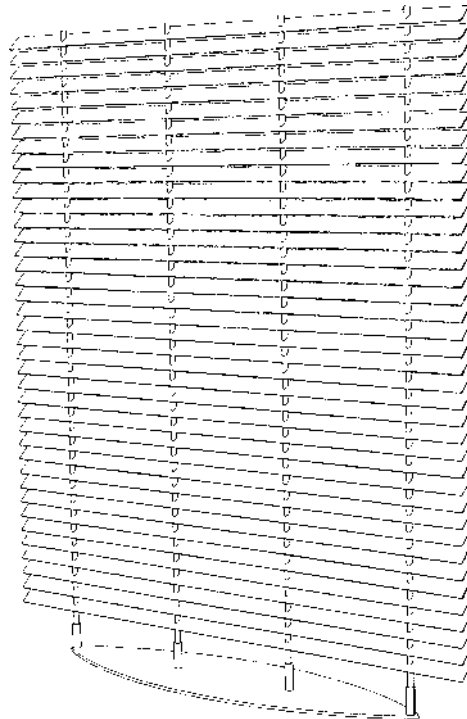

(71)ANSØGER(E):  
(72)FREMBRINGER(E):  
(22)ANSØGNINGSDATO:

Danamella ApS, Arn. Nielsens Blvd. 71, 2650 Hvidovre, Danmark  
Philip Bro Ludvigsen, Marsalavej 10, 2300 København S, Danmark  
1998-11-04

(21) MA 1998 01241

(54) En lampefod

(51)-Cl.26 05

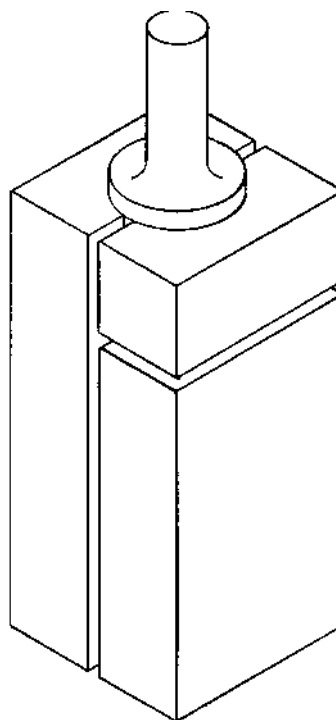
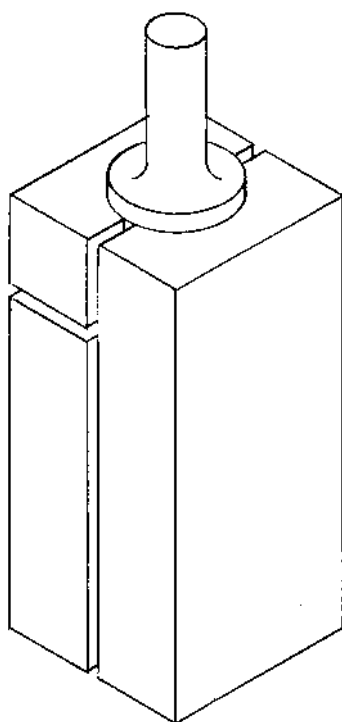

(71)ANSØGER(E):  
(72)FREMBRINGER(E):  
(22)ANSØGNINGSDATO:

Rønholm v/Gert Rønne, Egernvænget 306, 2980 Kokkedal, Danmark  
Gert Steen Rønne, Egernvænget 306, 2980 Kokkedal, Danmark  
1998-11-26

(21) MA 1998 01273

(54) En olielampe

(51)-Cl.26 01



(71)ANSØGER(E):  
(72)FREMBRINGER(E):  
(22)ANSØGNINGSDATO:

Vensild Teknik A/S, Vensild Aquacultura ApS Højgårdsvej 4 & 5, 4540 Fårevejle, Danmark  
Jens Vensild, Højgårdsvej 4, 4540 Fårevejle, Danmark  
1998-12-03

(21) MA 1998 01274

(54) En olielampe

(51)-Cl.26 01



(71)ANSØGER(E):  
(72)FREMBRINGER(E):  
(22)ANSØGNINGSDATO:

Vensild Teknik A/S, Vensild Aquacultura ApS Højgårdsvej 4 & 5, 4540 Fårevejle, Danmark  
Jens Vensild, Højgårdsvej 4, 4540 Fårevejle, Danmark  
1998-12-03

(21) MA 1998 01275

(54) En olielampe

(51)-Cl.26 01



(71)ANSØGER(E):  
(72)FREMBRINGER(E):  
(22)ANSØGNINGSDATO:

Vensild Teknik A/S, Vensild Aquacultura ApS Højgårdsvej 4 & 5, 4540 Fårevejle, Danmark  
Jens Vensild, Højgårdsvej 4, 4540 Fårevejle, Danmark  
1998-12-03

---

(21) MA 1998 01276

(54) En olielampe

(51)-Cl.26 01



(71)ANSØGER(E):  
(72)FREMBRINGER(E):  
(22)ANSØGNINGSDATO:

Vensild Teknik A/S, Vensild Aquacultura ApS Højgårdsvej 4 & 5, 4540 Fårevejle, Danmark  
Jens Vensild, Højgårdsvej 4, 4540 Fårevejle, Danmark  
1998-12-03

---

**Registrerede mønstre**

(11) Ansøgnings- nummer Reg. Tid. nr.	(44) Bekendtgjort nummer	(11) Registrerings- dato	(15) Registrerings- er gyldig til	(18) Registreringen
MA 1997 01175		MR 1999 00001	19990104	20021119
MA 1998 00297		MR 1999 00002	19990104	20030318
MA 1998 00389		MR 1999 00003	19990104	20030407
MA 1998 00406		MR 1999 00004	19990104	20030407
MA 1998 00408		MR 1999 00005	19990104	20030408
MA 1998 00411		MR 1999 00006	19990104	20030408
MA 1998 00415		MR 1999 00007	19990104	20030408
MA 1998 00421		MR 1999 00008	19990104	20030414
MA 1998 00425		MR 1999 00009	19990104	20030415
MA 1998 00431		MR 1999 00010	19990104	20030416
MA 1998 00435		MR 1999 00011	19990104	20030417
MA 1998 00452		MR 1999 00012	19990104	20030423
MA 1998 00453		MR 1999 00013	19990104	20030423
MA 1998 00455		MR 1999 00014	19990104	20030424
MA 1998 00456		MR 1999 00015	19990104	20030424
MA 1998 00457		MR 1999 00016	19990104	20030424
MA 1998 00460		MR 1999 00017	19990104	20030427
MA 1998 00464		MR 1999 00018	19990104	20030429
MA 1998 00465		MR 1999 00019	19990104	20030429
MA 1998 00466		MR 1999 00020	19990104	20030429
MA 1998 00468		MR 1999 00021	19990104	20030430
MA 1998 00470		MR 1999 00022	19990104	20030501
MA 1998 00473		MR 1999 00023	19990104	20030504
MA 1998 00476		MR 1999 00024	19990104	20030505
MA 1998 00483		MR 1999 00025	19990104	20030507
MA 1998 00499		MR 1999 00026	19990104	20030511
MA 1998 00847		MR 1999 00027	19990104	20030819

## Henlagte, afslåede eller tilbagetagne mønsteransøgninger

Henlagte, afslåede eller tilbagetagne mønsteransøgninger, som er offentligt tilgængelige

(21) Ansøgningsnummer	(44) Bekendtgjort i Tidende nr.	(43) Offentliggjort i tidende
(21) MA 1997 00827	(44)	(43) 18, 1997
(21) MA 1997 00828	(44)	(43) 18, 1997
(21) MA 1997 00829	(44)	(43) 18, 1997
(21) MA 1997 00830	(44)	(43) 18, 1997
(21) MA 1997 00831	(44)	(43) 18, 1997
(21) MA 1997 00832	(44)	(43) 18, 1997

## Udslettelser af registreringer

Udslettelser af registreringer foretaget i medfør af lov om mønstre nr. 218 af 27. maj 1970

(11)MR 1993 00703

# Prisliste

Pr. 1. januar 1999

Patenter

Supplerende beskyttelsescertifikater

Brugsmodeller

Mønstre (design)

Chips (halvledertopografier)

Vare- og fællesmærker

Skorstensmærker og kontorflag

Kommunevåbener og -segl

Publikationer

Erhvervsservice

Kopiservice

Kurser og foredrag

Prisliste vedr. internationale ansøgninger (PCT) og europæiske patentansøgninger (EPK) samt vedr. ansøgninger om international varemærkeregistrering og EU-varemærkeregistrering kan fås ved henvendelse til direktoratet

Erhvervsministeriet

Patentdirektoratet

Helgeshøj Allé 81  
2630 Taastrup  
Telefon 43 50 80 00  
Telefax 43 50 80 01  
Postgiro 8 98 99 23

E-mail: [Patentdirektoratet@dkpto.dk](mailto:Patentdirektoratet@dkpto.dk)  
web: [www.dkpto.dk](http://www.dkpto.dk)

# Patenter

kr.

<b>1. Ansøgningsgebyr</b>	
a. Grundgebyr .....	3000,00
b. Tillægsgebyr for hvert patentkrav ud over 10 .....	300,00
<b>2. Gebyrer for nyhedsundersøgelse af international type (PL §9)</b>	
I Når den svenske patentmyndighed er nyhedsundersøgende:	
a. Grundgebyr .....	5300,00
b. Tillægsgebyr for hvert krav ud over 10 .....	115,00
c. Ekspeditionsgebyr .....	500,00
II Når Den Europæiske Patentmyndighed er nyhedsundersøgende:	
a. Grundgebyr .....	11390,00
b. Ekspeditionsgebyr .....	500,00
<b>3. Gebyr for senere indlevering af dansk oversættelse af international ansøgning</b> .....	1100,00
<b>4. Genoptagelsesgebyr</b> .....	700,00
<b>5. Patentmeddelelsesgebyr</b>	
a. Grundgebyr .....	2850,00
b. Tillægsgebyr for hver side ud over 35 sider .....	80,00
c. Tillægsgebyr for hvert patentkrav, for hvilket der ikke er betalt ansøgningsgebyr .....	300,00
<b>6. Gebyr for publicering af oversættelser af europæiske patentskrifter</b>	
a. Grundgebyr .....	2550,00
b. Tillægsgebyr for hver side ud over 35 sider .....	80,00
<b>7. Gebyr for publicering af ændrede danske patentskrifter</b>	
a. Grundgebyr .....	2850,00
b. Tillægsgebyr for hver side ud over 35 sider .....	80,00
<b>8. Gebyr for publicering af ændrede oversættelser af europæiske patentskrifter</b>	
a. Grundgebyr .....	2550,00
b. Tillægsgebyr for hver side ud over 35 sider .....	80,00
<b>9. Genoprettelsesgebyr</b> .....	3000,00
<b>10. Årsgebyrer</b>	
1. gebyrår .....	500,00
2. gebyrår .....	500,00
3. gebyrår .....	500,00
4. gebyrår .....	1000,00
5. gebyrår .....	1150,00
6. gebyrår .....	1300,00
7. gebyrår .....	1500,00
8. gebyrår .....	1700,00
9. gebyrår .....	1900,00
10. gebyrår .....	2150,00
11. gebyrår .....	2400,00
12. gebyrår .....	2650,00
13. gebyrår .....	2900,00
14. gebyrår .....	3150,00
15. gebyrår .....	3400,00
16. gebyrår .....	3650,00
17. gebyrår .....	3900,00
18. gebyrår .....	4200,00
19. gebyrår .....	4500,00
20. gebyrår .....	4800,00

Årsgebyrer, der betales senere end forfaldsdag, forhøjes med 20%.  
Gebyret skal være betalt inden 6 måneder efter forfaldsdagen.

<b>11. Gebyr for fremsættelse af indsigelse</b> .....	2000,00
<b>12. Gebyr for administrativ omprøvning</b> .....	7000,00
<b>13. Klagegebyr</b> .....	8000,00

Ovennævnte priser skal ikke tillægges moms

# Supplerende beskyttelsescertifikater

kr.

<b>1. Ansøgningsgebyr</b> .....	3000,00
<b>2. Genoptagelsesgebyr</b> .....	600,00
<b>3. Genoprettelsesgebyr</b> .....	3000,00
<b>4. Årsgebyr pr. påbegyndt gebyrår</b> .....	4800,00

Årsgebyrer, der betales senere end forfaldsdag, forhøjes med 20%.  
Gebyret skal være betalt inden 6 måneder efter forfaldsdagen.

<b>5. Gebyr for administrativ omprøvning</b> .....	1500,00
--	---------

Der skal betales et gebyr på 7000 kr. for eventuel omprøvning af grundpatentet

<b>6. Klagegebyr</b> .....	4000,00
----------------------------	---------

Ovennævnte priser skal ikke tillægges moms

# Brugsmodeller

kr.

<b>1. Ansøgningsgebyr</b> .....	2000,00
<b>2. Gebyr for senere indlevering af dansk oversættelse af international ansøgning</b> .....	1100,00
<b>3. Genoptagelsesgebyr</b> .....	400,00
<b>4. Fornylsesgebyrer</b>	
For 1. periode .....	2000,00
For 2. periode .....	3000,00

Fornylsesgebyrer, der betales efter udløbet af den pågældende registreringsperiode, forhøjes med 20%.

<b>5. Gebyr for prøvning før eller efter registrering</b> .....	4000,00
<b>6. Gebyr for behandling af anmodning om udslettelse</b> .....	2000,00
<b>7. Gebyr for bekendtgørelse af ændret registrering og publicering af ændret formulering</b> .....	1100,00
<b>8. Klagegebyr</b> .....	5000,00

Ovennævnte priser skal ikke tillægges moms

# Chips (halvledertopografier)

kr.

<b>1. Ansøgningsgebyr</b> .....	1500,00
<b>2. Gebyr for behandling af anmodning af overførelse af ansøgning om registrering</b> .....	1000,00
<b>3. Klagegebyr</b> .....	4000,00

Ovennævnte priser skal ikke tillægges moms

## Mønstre (design)

1. Ansøgningsgebyr ..... kr. 1300,00

### Tillægsgebyrer:

- a. Ved samregistrering for hvert mønster ud over det første ..... 800,00  
b. For bekendtgørelse af hver afbildning ud over den første ..... 400,00

2. Genoptagelsesgebyr ..... 200,00

3. Fornyelsesgebyr ..... 2200,00

### Tillægsgebyr ved fornyelse:

Ved samregistrering for hvert mønster ud over det første ..... 1100,00

Fornyelsesgebyrer inkl. tillægsgebyr, der betales efter udløbet af den pågældende registreringsperiode, forhøjes med 20%.

4. Klagegebyr ..... 4000,00

Ovennævnte priser skal ikke tillægges moms

## Vare- og fællesmærker

1. Ansøgningsgebyr ..... kr.

- a. Grundgebyr ..... 2350,00  
b. Tillægsgebyr for hver klasse ud over 3 ..... 600,00  
Der er i alt 42 klasser

2. Gebyr for videreførelse af Madrid-Protokol-registrering som dansk vare- eller fællesmærke-ansøgning ..... 1500,00

3. Fornyelsesgebyr  
a. Grundgebyr ..... 2800,00  
b. Tillægsgebyr for hver klasse ud over 3 ..... 600,00

Fornyelsesgebyrer inkl. tillægsgebyr, der betales efter udløbet af den pågældende registreringsperiode, forhøjes med 20%.

4. Gebyr for anmodning om deling af en ansøgning eller en registrering for hver udskilt ansøgning eller registrering ..... 2000,00

5. Gebyr for fremsættelse af indsigelse ..... 2500,00

6. Gebyr for administrativ ophævelse ..... 2500,00

7. Klagegebyr ..... 4000,00

8. Gebyr for underretning til indehaver af varemærkerettighed  
Årligt gebyr ..... 1400,00

Ovennævnte priser skal ikke tillægges moms

## Skorstensmærker og kontorflag

1. Ansøgningsgebyr ..... kr. 2000,00

Ovennævnte pris skal ikke tillægges moms

## Kommunevåbener og -seg

1. Ansøgningsgebyr ..... kr. 2000,00

Ovennævnte pris skal ikke tillægges moms

## Publikationer

1. Årsabonnement ..... kr.

- a. Dansk Patenttidende ..... 1000,00  
b. Patentskrifter  
– på papir ..... 8000,00  
– på CD-ROM (ESPACE-DK) ..... 5000,00  
c. Dansk Patentregister ..... 400,00  
d. Sammendrag af almindeligt tilgængelige danske patentansøgninger  
– Alle sektioner ..... 8000,00  
– sektion A ..... 1600,00  
– sektion B ..... 1600,00  
– sektion C07 + C12 ..... 1600,00  
– sektion C, resten ..... 900,00  
– sektion D ..... 500,00  
– sektion E ..... 900,00  
– sektion F ..... 900,00  
– sektion G ..... 900,00  
– sektion H ..... 900,00  
e. Oversættelser af EP-skrifter ..... 8000,00  
f. Dansk Brugsmodeltidende ..... 600,00  
g. Brugsmodelskrifter ..... 8000,00  
h. Dansk Varemærketidende ..... 1000,00  
i. Dansk Varemærkerregister ..... 200,00  
j. Varemærke-særtidende med §13-afslag ..... 100,00  
k. Varemærkeindsigelsestidende ..... 200,00  
l. Nye danske varemærkeansøgninger, ugeliste ..... 450,00  
m. Dansk Mønstertidende ..... 600,00  
n. Dansk Mønsterregister ..... 200,00  
o. Patenthåndbog, ved tegning af abonnement ..... 500,00  
– løsblade hertil, pr. side ..... 10,00  
p. Brugsmodelhåndbog, ved tegning af abonnement ..... 500,00  
– løsblade hertil, pr. side ..... 10,00  
q. Ankenævnskendelser  
– alle kendelser ..... 4200,00  
– kendelser/patent- og brugsmodelområdet ..... 2000,00  
– kendelser/vare- og fællesmærkeområdet ..... 2000,00  
– kendelser/mønster og chipsområdet ..... 400,00

Abonnementer tillægges porto

### 2. Løssalg

- a. Dansk Patenttidende ..... 40,00  
b. Dansk Patentregister ..... 400,00  
c. Sammendrag af alm. tilgængelige patentansøgninger ..... 30,00  
d. Dansk Varemærketidende ..... 40,00  
e. Dansk Varemærkerregister ..... 200,00  
f. Varemærke-særtidende med §13-afslag ..... 100,00  
g. Varemærkeindsigelsestidende ..... 200,00  
h. Varemærkeindsigelsestidende, udk. 1995 ..... 300,00  
i. Dansk Mønstertidende ..... 40,00  
j. Dansk Mønsterregister ..... 200,00  
k. Dansk Brugsmodeltidende ..... 40,00  
l. Sammendrag af alm. tilgængelige brugsmodelansøgninger ..... 30,00  
m. Fremlæggelses- og patentskrifter på CD-ROM (ESPACE-DK)  
– 1993-1998, pr. årgang ..... 5000,00  
– 1990-1992, pr. årgang ..... 2000,00

Ovennævnte priser skal ikke tillægges moms

Fremlæggelses-, patent- og brugsmodelskrifter samt oversættelser af EP-skrifter leveres til gældende kopipris

3. Love og bekendtgørelser  
vedr. industriel ejendomsret ..... 12,00-33,00

4. Andre publikationer  
a. Varemærkeklassifikation  
– alfabetisk liste ..... 500,00  
– klassedelte liste ..... 400,00  
b. Mønsterklassifikation  
– ændringer og tilføjelser hertil ..... 15,00

5. "Fra væsen til virksomhed", Danske patenter gennem 100 år (fås på dansk og engelsk), inkl. moms ..... 195,00

Ovennævnte priser tillægges moms, hvis andet ikke er angivet

# Erhvervsservice

1. Timepris*	kr. 750,00	
<b>2. Løbende overvågninger</b>		
a. Konkurrentovervågning		
Første søgning inkl. oprettelse af søgeprofil og levering af op til 40 nyeste referencer	2000,00	
Overvågningskørsel pr. gang efter tilbud		
b. Overvågning af ansøgninger		
Overvågning af dansk patent-, brugsmode-, mønster- eller varemærkeansøgning sammensættes af:		
Pris pr. år	350,00	
Pris pr. meddelelse	350,00	
c. Øvrige overvågninger beregnes efter timepris		
Hertil skal lægges evt. online-udgifter		
<b>3. Navneundersøgelser*</b>		
a. International undersøgelse af patentrettigheder i 1-2 navne inkl. op til 40 referencer	2000,00	
Yderligere referencer, pr. reference	16,00	
Yderligere navne, pr. navn	700,00	
b. Undersøgelse af patent- og brugsmode-, mønsterrettigheder med gyldighed for Danmark i 1-2 navne	1500,00	
Yderligere navne, pr. navn	350,00	
c. Øvrige navneundersøgelser beregnes efter timepris		
Hertil skal lægges evt. online-udgifter		
<b>4. Patentfamilieundersøgelser og statusundersøgelser*</b>		
a. Patentfamilieundersøgelse	800,00	
b. Patentfamilieundersøgelse, inkl. status	1600,00	
c. Tillæg for statusoplysninger, der knytter sig til tidligere udførte patentfamilieundersøgelser	1600,00	
d. Statusundersøgelse af udenlandske rettigheder		
Første nummer	700,00	
Pr. følgende nummer	350,00	
e. Statusundersøgelse af danske rettigheder, pr. nummer	350,00	
f. Øvrige undersøgelser beregnes efter timepris		
Hertil skal lægges evt. online-udgifter		
<b>5. Kollisionsundersøgelser af varemærker, inkl. 3 klasser*</b>		2100,00
Yderligere klasser, pr. 10 klasser	500,00	
<b>6. Skanning af varemærker*</b>		
a. Første klasse	500,00	
b. Yderligere klasser, pr. klasse	200,00	
c. Skanning af alle 42 klasser	3000,00	
<b>7. LOGO-skanning*</b> , inkl. op til 25 referencer		1800,00
Yderligere referencer, pr. 25 referencer	500,00	
<b>8. Varemærkedatabase*</b>		
a. Første klasse	3000,00	
b. Yderligere klasser - op til 4, pr. klasse	1500,00	
<b>9. Skanning af varemærker ansøgt eller registreret i udlandet*</b>		
a. Første klasse for 1-2 lande	1000,00	
b. Følgende lande, pr. land	500,00	
c. Følgende klasser, pr. klasse	200,00	
<b>10. Pris for levering pr. telefax</b>		75,00

\* Hastelevering kan aftales mod pristillæg.

Ovennævnte priser tillægges moms

# Kopiservice

1. Fotokopier af patent- og brugsmodepublikationer	kr.	
a. Ekspedition	30,00	
b. Kopipris, pr. side	3,25	
Dog minimum 30 kr. pr. publikation (svarende til 9 sider)		
<b>2. Fotokopier, taget på læsesalen</b>		
ved kontant betaling, pr. side, inkl. moms	3,00	
<b>3. Udenlandske patentpublikationer, der ikke findes i egne samlinger</b>		
I ved hjemtagning fra udlandet:		
a. Pris for hjemtagning	100,00	
b. Pris pr. publikation	100,00	
Hjemtagning af sagsakter fra USA og patentpublikationer og sagsakter fra Sydafrika: Pris efter aftale.		
II ved levering af tilsvarende publikation fra egne samlinger:		
a. Identifikation	100,00	
b. Kopipris (3,25 kr. pr. side)		
<b>4. Engelsksprogede sammendrag, der ikke findes i egne samlinger, pr. sammendrag</b>		50,00
<b>5. Tidsskriftsartikler o.l., der ikke findes i egne samlinger</b>		
a. Pris for hjemtagning	100,00	
b. Pris pr. artikel	100,00	
<b>6. Aktindsigt i europæiske patenter og patentansøgninger</b>		
a. Ekspedition (inkl. EPO-gebyr)	315,00	
b. Kopier		
- ved tilsendelse, pr. side	3,25	
- ved afhentning, pr. side	2,50	
- ved afhentning og kontant betaling, pr. side inkl. moms	3,00	
<b>7. Databaseudskrift vedr. en varemærkeretlighed</b>		50,00

Ovennævnte priser tillægges moms, hvis andet ikke er angivet

<b>8. Bekræftet kopi af en patent-, brugsmode-, mønster- eller varemærkeansøgning</b>		300,00
Hertil skal lægges kopiprisen		
<b>9. Bekræftet udskrift af patent-, certifikat-, brugsmode-, topografi-, mønster- eller varemærkesagsregistret</b>		300,00
<b>10. Bekræftet udskrift af registret over kommunevåbener og -segl eller registret over skorstensmærker og kontorflag</b>		200,00
<b>11. Udskrift af patent-, certifikat-, brugsmode-, topografi-, mønster- eller varemærkesagsregistret, registret over kommunevåbener og -segl eller registret over skorstensmærker og kontorflag</b>		50,00

Ovennævnte priser skal ikke tillægges moms

<b>12. Priser for levering</b>	
a. Levering pr. telefax	75,00
b. Ekspreslevering pr. telefax	275,00
c. Ekspreslevering pr. post	200,00
Hertil lægges porto	

Ovennævnte priser tillægges moms

# Kurser og foredrag

1. Kurser	kr.
Priser på åbne og virksomhedsinterne kurser fås ved direkte henvendelse til KursusCentret	
<b>2. Foredrag*</b>	
Første time	2000,00
Følgende timer, pr. time	1500,00

\* Særpriser afhængig af deltagerantal og forberedelsestid

Ovennævnte priser skal ikke tillægges moms

# INID-koder

## Internationally agreed Numbers for the Identification of Data (INID)

- (11) Serial number of the registration
- (15) Date of the registration
- (17) Expected duration of the registration/renewal
- (18) Expected expiration date of the registration/renewal
- (21) Serial number of the application
- (22) Date of filing of the application
- (23) Exhibition priority data
- (24) Date from which the industrial design right has effect
- (29) Indication of the form in which the industrial design is filed
- (30) Data relating to priority under the Paris Convention
- (43) Date of publication of the industrial design before examination
- (44) Date of publication of the industrial design after examination
- (45) Date of publication of the registered industrial design
- (46) Date of expiration of deferment
- (51) Class and subclass of the Locarno Classification
- (54) Designation of article(s) or product(s) covered by the industrial design or title of the industrial design
- (55) Reproduction of the industrial design (e.g., drawing, photograph) and explanations relating to the reproduction
- (57) Description of characteristic features of the industrial design including indication of colors
- (58) Date of recording of any kind of amendment in the Register
- (62) Serial number(s) and, if available, filing date(s) of application(s), registration(s) or document(s) related by division
- (66) Serial number(s) of application(s) concerning design(s) which is(are) variant(s) of the present one
- (71) Name(s) and address(es) of the applicant
- (72) Name(s) of the creator(s)
- (73) Name(s) and address(es) of the owner(s)
- (74) Name(s) and address(es) of the representative(s)

## Domestic Codes for the Identification of Data

- (DL) Data concerning license
- (DP) Data concerning pawning

## Internationalt vedtagne Numre til Identifikation af Data (INID)

- Registreringsnummer
- Registreringsdato
- Forventet registreringsperiode/fornyelsesperiode
- Forventet udløbsdato for registrering/fornyelse
- Ansøgningsnummer
- Ansøgningsdato
- Udstillingsprioritetsoplysninger
- Indleveringsdato
  
- Model indleveret
  
- Konventionsprioritetsoplysninger
  
- Dato for offentlig tilgængelighed
  
- Bekendtgørelsesdato for ansøgningen
  
- Bekendtgørelsesdato for registreringen
  
- Udsættelsesdato
  
- Klasser
- Vareangivelse
  
- Mønstreet
  
- Beskrivelse herunder farver
  
  
- Dato for tilførsel/udslettelse
  
- Nummer på hovedansøgning eller udskilt ansøgning
  
- Beslægtede ansøgninger
  
  
- Ansøgningsnavn og -adresse
  
- Frembringers navn og -adresse
- Indehavernavn og -adresse
  
- Fuldmægtignavn og -adresse

## Interne koder til identifikation af data

- Licensoplysninger
- Pantoplysninger

# Patentdirektoratet

Helgeshøj Allé 81  
DK-2630 Taastrup

# B



Returneres ved varig adresseændring

Erhvervsministeriet

## Patentdirektoratet

Helgeshøj Allé 81  
DK-2630 Taastrup



Telefon (+45) 43 50 80 00  
Telefax (+45) 43 50 80 01  
Telex 16046 DPO DK  
Giro 8 989923

ISSN 0903-8809