

Dansk Mønster Tidende



Indholdsfortegnelse

Bekendtgørelse af mønsteransøgninger	737
Offentligt tilgængelige mønsteransøgninger	770
Registrerede mønstre	775
Henlagte, afslåede eller tilbagetagne mønsteransøgninger	776
Fornyelse af mønsterregistreringer	777

Abonnementsprisen for årgangen er 1000,- kr. Abonnement tegnes i Patentdirektoratet, Helgeshøj Allé 81, 2630 Tåstrup, tlf. 43 50 85 40 eller 43 50 85 35, Gironr. 4 02 05 53, hvor enkelte numre sælges for en pris af 40 kr.

Ansvarlig for redaktion: Niels Ravn
Trykt hos Patentdirektoratet

ISSN 0903-8809

Bekendtgørelse af Mønsteransøgninger

Insigelser mod registreringen skal fremsættes skriftligt i 2 eksemplarer til registreringsmyndigheden inden 2 måneder fra bekendtgørelsesdagen, jfr. lov om mønstre nr 218 af 27. maj 1970, § 18, stk. 2.
Er det bekendtgjort, at model af mønstret er indleveret, kan dette ses i direktoratet.
Hvis afbildningen er udført i farver, er dette angivet.
Er mønstret forbillede for et ornament, er dette angivet.

(21) MA 1998 00125

(54) 1)Kombineret drikkedunk og madkasse
2-4) dele dertil

(51)-Cl.03 01;09 01



Løbenr.1



Løbenr.1



Løbenr. 2



Løbenr. 3



Løbenr. 4

(71)ANSØGER(E):
(74)FULDMÆGTIG:
(72)FREMBRINGER(E):
(22)ANSØGNINGS DATO:

Digital Pictures International ApS, Glückstadtsvej 2, 2100 København Ø, Danmark
Chas. Hude A/S, H.C. Andersens Boulevard 33, 1553 København V, Danmark
Simon Hem, Edithsvej 4, 2920 Charlottenlund, Danmark
1998-02-02

(21) MA 1998 00137

(54) 1) En inhalator
2-3) dele dertil

(51)-Cl.24 04

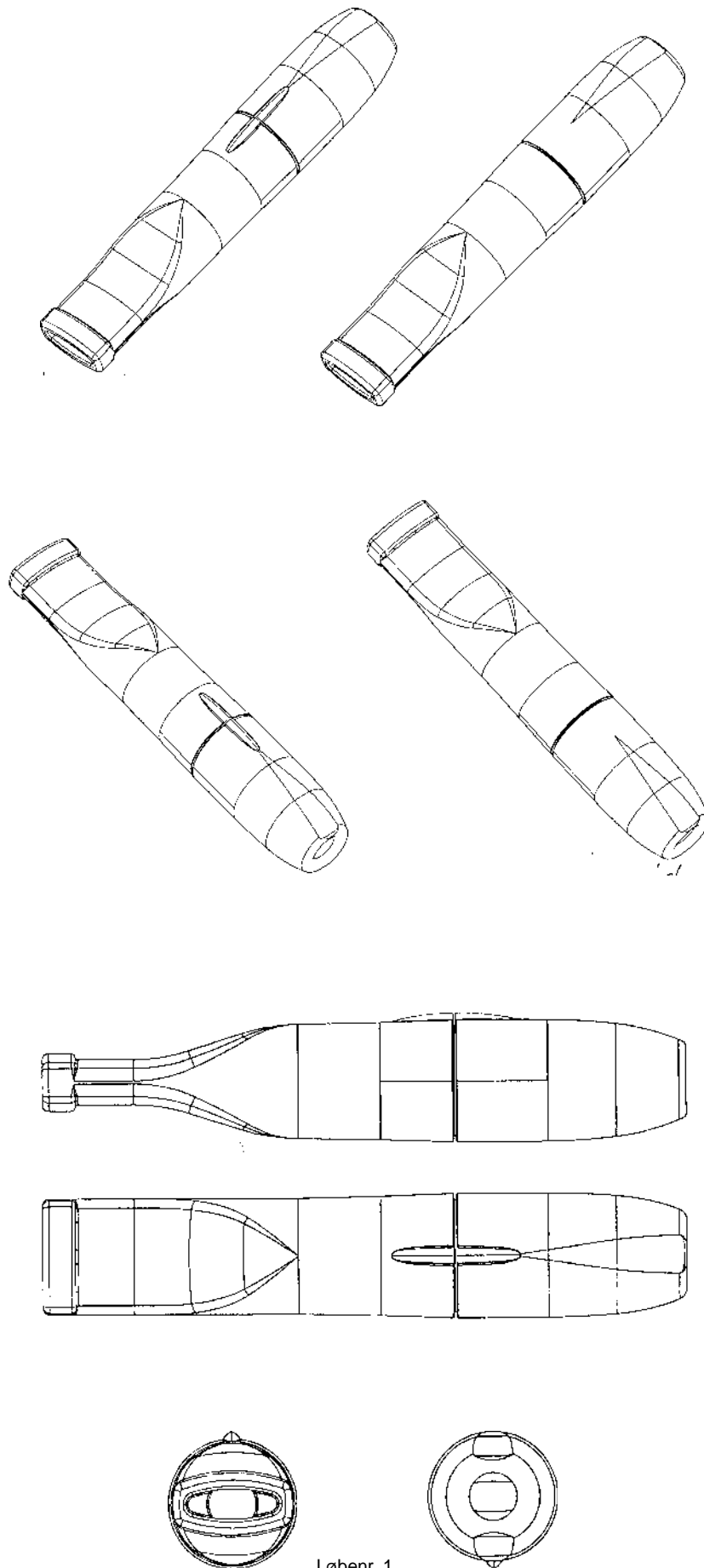

Løbenr. 1

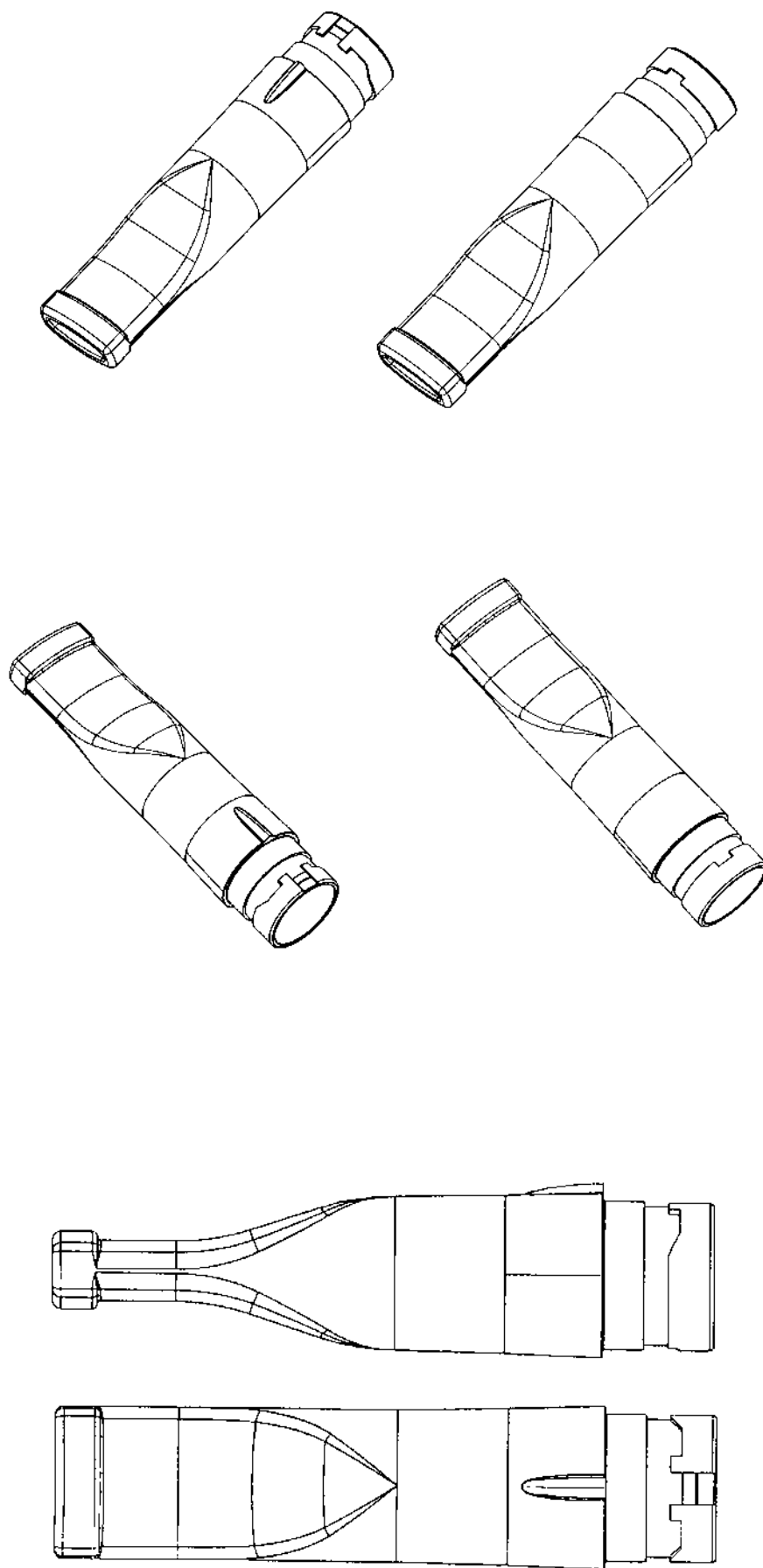

Løbenr. 2

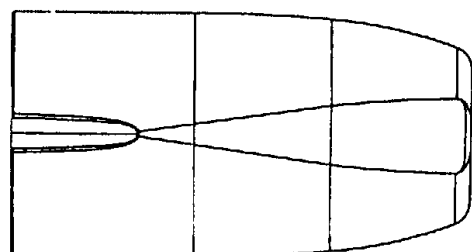
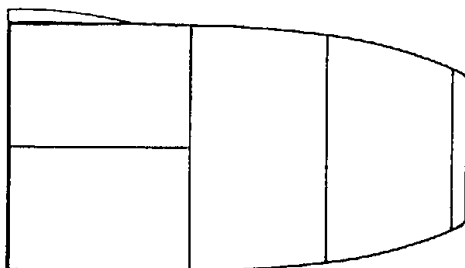
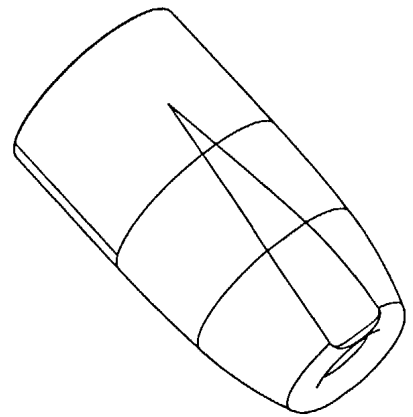
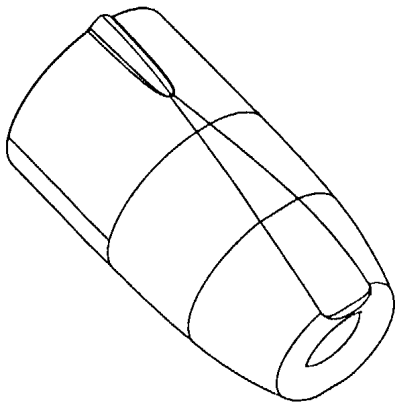
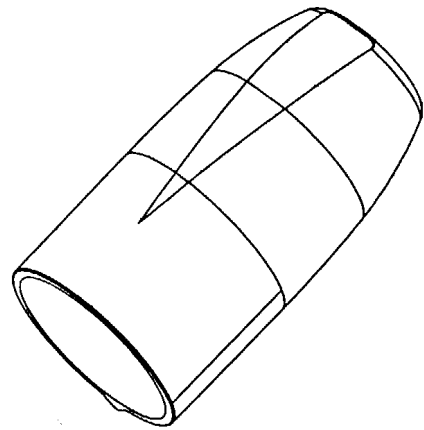
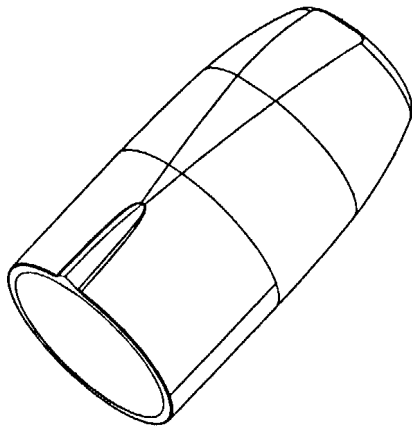

Løbenr. 3

(71)ANSØGER(E):

(74)FULDMÆGTIG:

(72)FREMBRINGER(E):

(30)PRIORITET:

(22)ANSØGNINGSDATO:

Pharmacia & Upjohn Aktiebolag, 112 87 Stockholm, Sverige

Chas. Hude A/S, H.C. Andersens Boulevard 33, 1553 København V, Danmark

Frederik Forssell, Lilla Bergaliden 3 Helsingborg, Sverige ; Gustav Levander , Drottningg. 118 Helsingborg, Sverige ; Jesper Sjögren, Bruksgatan 42 S-252 24 Helsingborg, Sverige

1997-09-05 SE 971969

1998-02-06

(21) MA 1998 00229

(54) 1) Et lågesæt for el-tavler
 2) en overpart dertil
 3) et dæksel dertil
 4) en underpart dertil

(51)-Cl.13 03

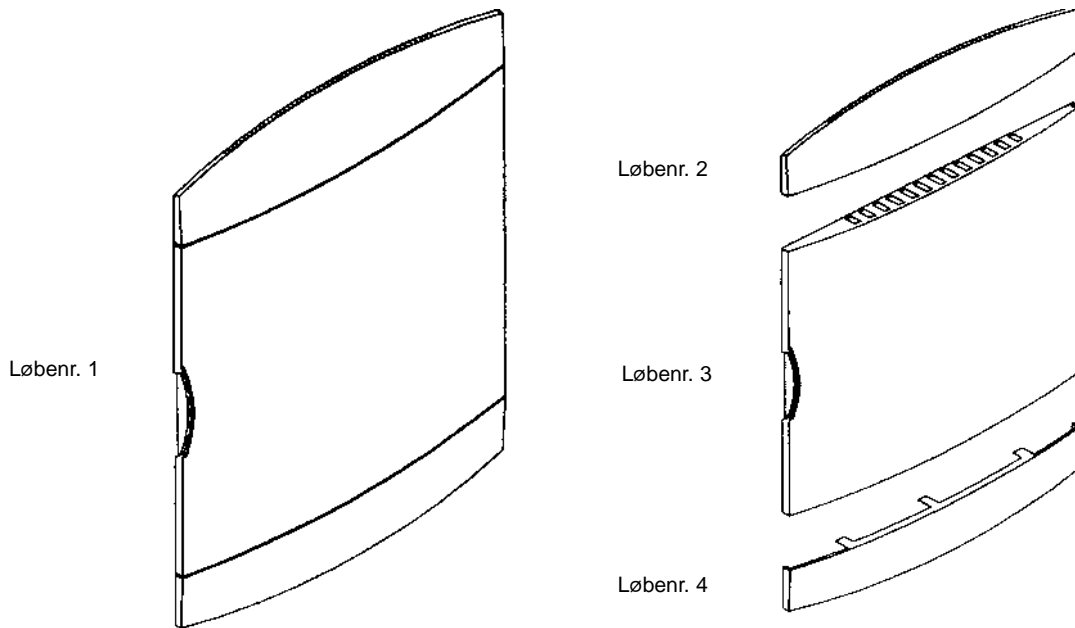

(71)ANSØGER(E):
 (72)FREMBRINGER(E):
 (22)ANSØGNINGSDATO:

LK as, Patentafdelingen Industriparken 32, 2750 Ballerup, Danmark
 Jørgen Juhl, Hyldevænget 18, 3520 Farum, Danmark
 1998-02-26

(21) MA 1998 00230

(54) 1) Et lågesæt til el-tavler
 2) en overpart dertil
 3) en låge dertil
 4) en underpart dertil

(51)-Cl.13 03

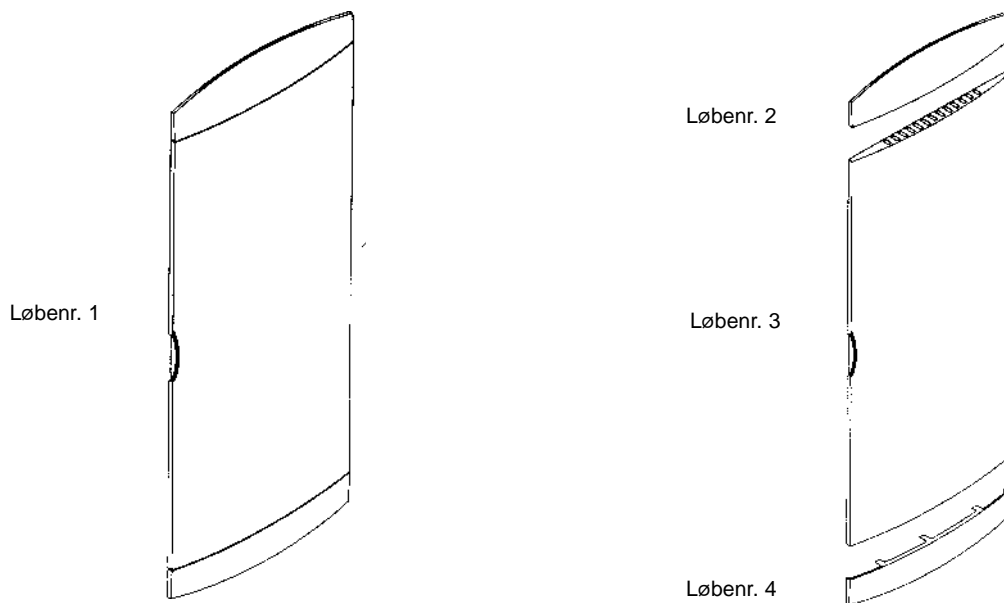

(71)ANSØGER(E):
 (72)FREMBRINGER(E):
 (22)ANSØGNINGSDATO:

LK as, Patentafdelingen Industriparken 32, 2750 Ballerup, Danmark
 Jørgen Juhl, Hyldevænget 18, 3520 Farum, Danmark
 1998-02-26

(21) MA 1998 00233

(54) 1) En emballage,
2-3) dele dertil

(51)-Cl.09 03

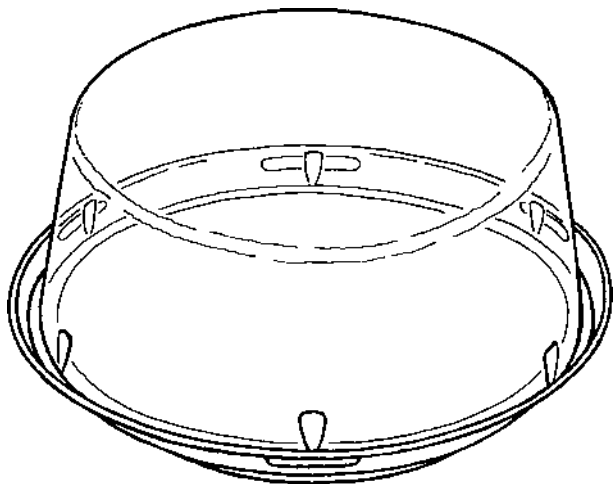

Løbenr. 1

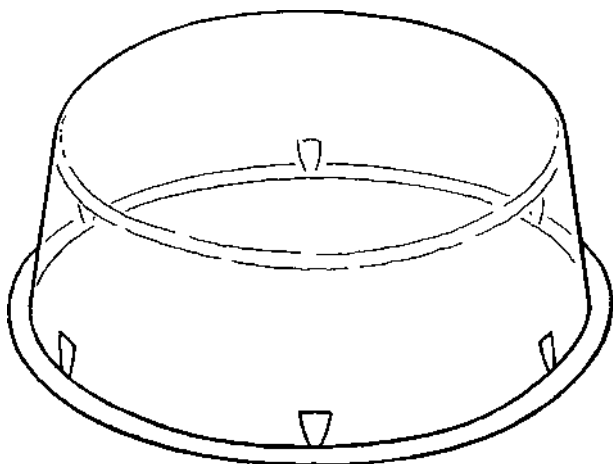
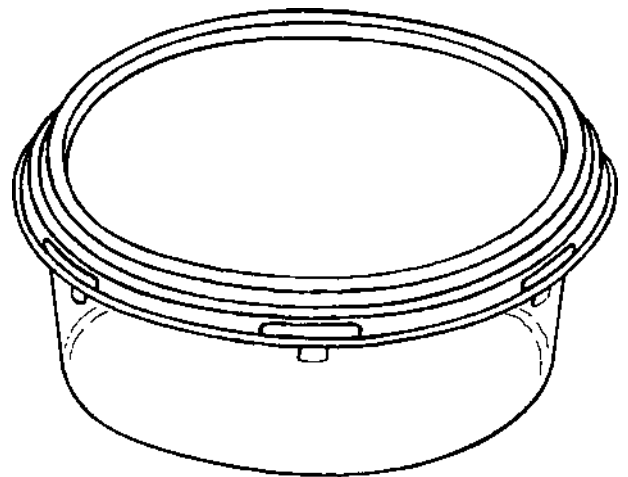

Løbenr. 2

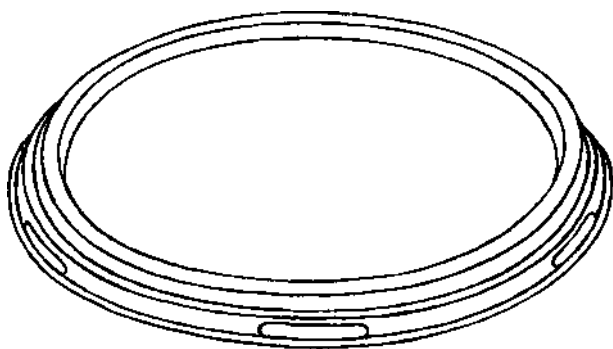
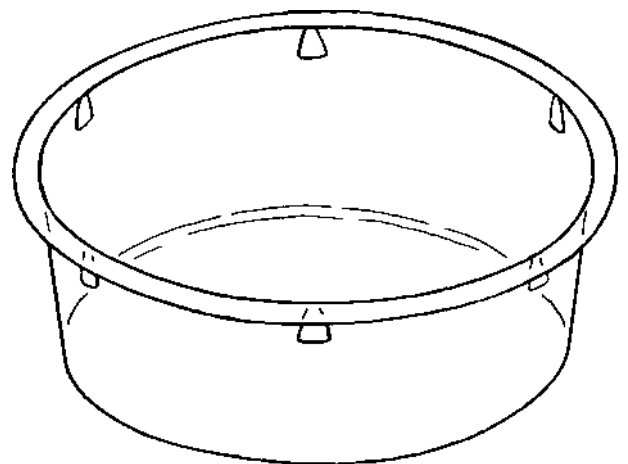

Løbenr. 3

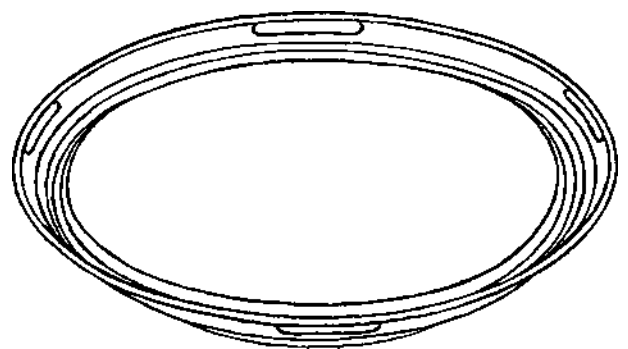

(71)ANSØGER(E):

(74)FULDMÆGTIG:

(72)FREMBRINGER(E):

(22)ANSØGNINGSDATO:

MD Foods amba, Skanderborgvej 277, 8260 Viby J, Danmark

MD Foods, Varemærkeafdelingen Bernstorffsgade 33, 1577 København V, Danmark

Mona Juul, Danmarksgade 7, 8700 Horsens, Danmark; Susie Møller Jakobsen, Johannes Ewaldsvej 49, 8230 Åbyhøj, Danmark

1998-02-26

(21) MA 1998 00234

(54) 1) En emballage,
2-3) dele dertil

(51)-Cl.09 03

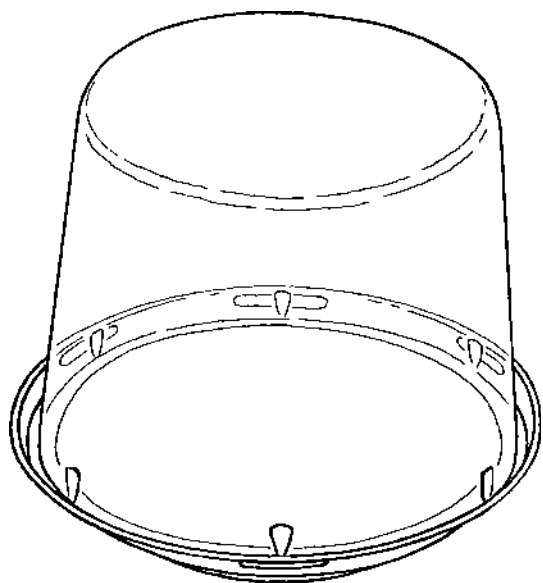

Løbenr. 1

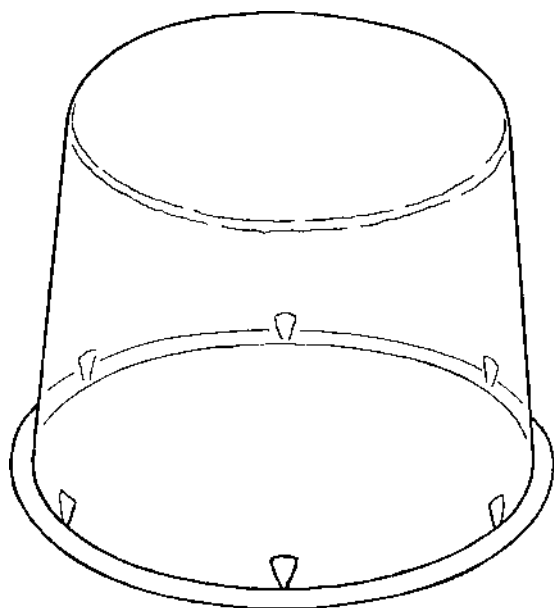
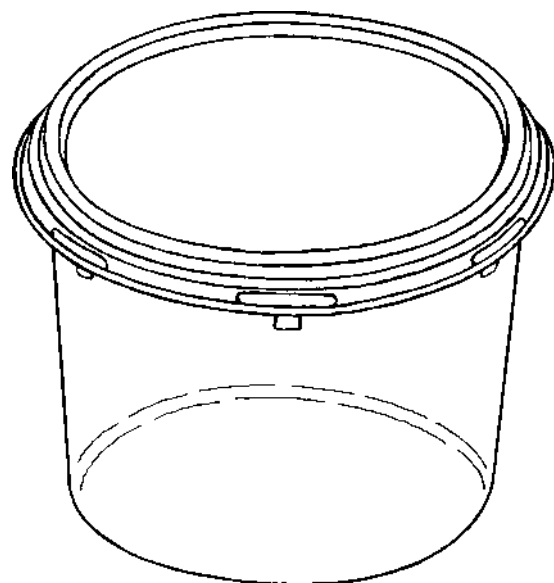

Løbenr. 2

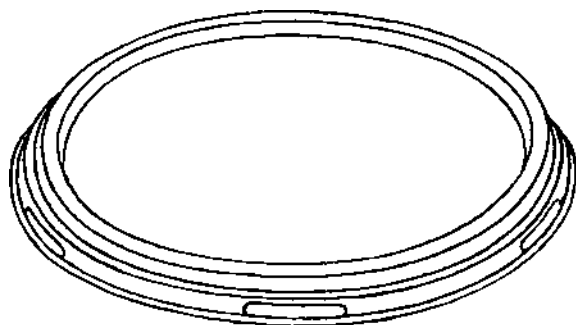
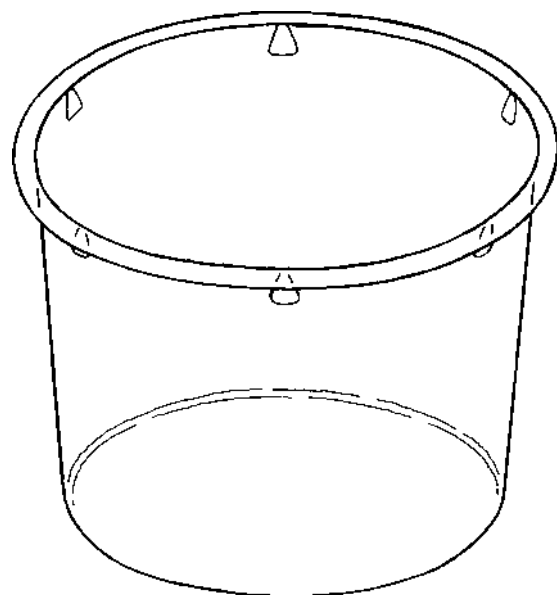

Løbenr. 3

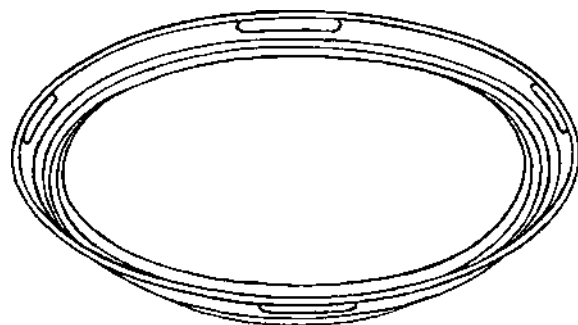

(71)ANSØGER(E):

(74)FULDMÆGTIG:

(72)FREMBRINGER(E):

(22)ANSØGNINGSDATO:

MD Foods amba, Skanderborgvej 277, 8260 Viby J, Danmark

MD Foods, Varemærkeafdelingen Bernstorffsgade 33, 1577 København V, Danmark

Mona Juul, Danmarksgade 7, 8700 Horsens, Danmark; Susie Møller Jakobsen, Johannes Ewaldsvej 49, 8230 Åbyhøj, Danmark

1998-02-26

(21) MA 1998 00254

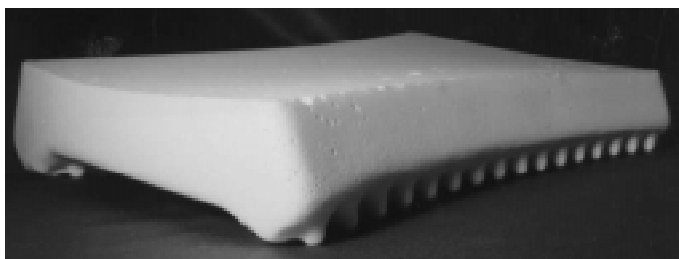
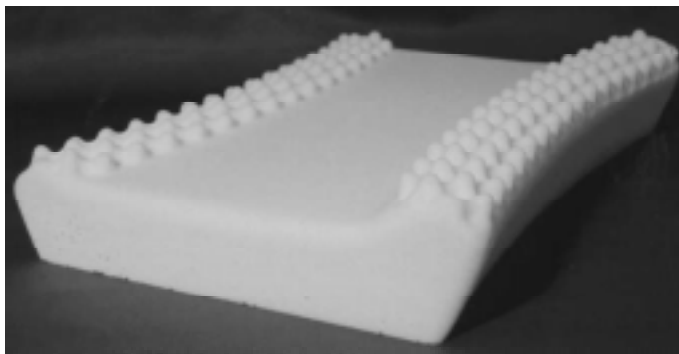
(54) En pude;
Massagepude;
Pude til medicinsk brug(51)-Cl.06 09
(51)-Cl.24 04
(51)-Cl.28 03(71)ANSØGER(E):
(74)FULDMÆGTIG:
(72)FREMBRINGER(E):
(22)ANSØGNINGSDATO:Bechs Møbler v/Poul Bech, Store Rørbækvej 4, 3600 Frederikssund, Danmark
Chas. Hude A/S, H.C. Andersens Boulevard 33, 1553 København V, Danmark
Poul Bech Jensen, Store Rørbækvej 4, 3600 Frederikssund, Danmark
1998-03-05

(21) MA 1998 00278

(54) Et ornament, især i forbindelse med måleapparater (51)-Cl.10 04

(71)ANSØGER(E):
(74)FULDMÆGTIG:
(72)FREMBRINGER(E):
(30)PRIORITET:
(22)ANSØGNINGSDATO:Schlumberger Industries, S.A., 50 Avenue Jean-Jaurès 92120 Montrouge, Frankrig
Hofman-Bang & Boutard, Lehmann & Ree A/S, Hans Bekkevolds Allé 7, 2900 Hellerup, Danmark
Thierry Beaufils, 2bis rue Radiguey 92120 Montrouge, Frankrig
1997-09-15 FR 97 5349
1998-03-13

(21) MA 1998 00312

(54) En dråbefanger

(51)-Cl.07 06

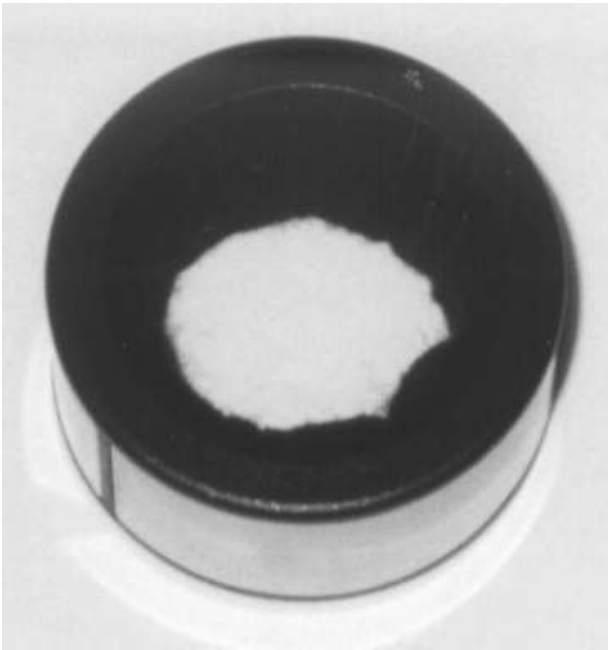

(71)ANSØGER(E):
 (72)FREMBRINGER(E):
 (22)ANSØGNINGSDATO:

Erik Rosendahl Sørensen A/S, Maglebjergvej 4, 2800 Lyngby, Danmark
 Erik Bagger, Fortunvej 87, 2920 Charlottenlund, Danmark
 1998-03-20

(21) MA 1998 00326

(54) En flaske til drikkevarer

(51)-Cl.09 01

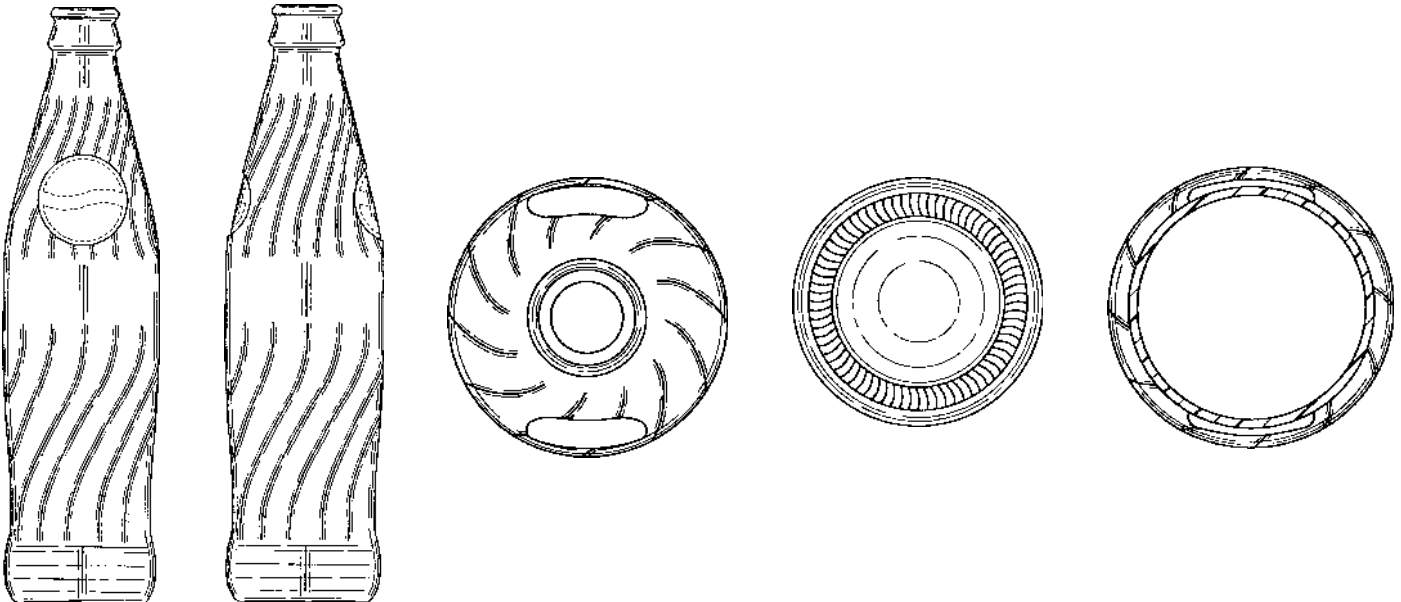

(71)ANSØGER(E):
 (74)FULDMÆGTIG:
 (72)FREMBRINGER(E):

PepsiCo Inc., 700 Anderson Hill Road Purchase New York 10577, USA
 Hofman-Bang & Boutard, Lehmann & Ree A/S, Hans Bekkevolds Allé 7, 2900 Hellerup, Danmark
 Brian Swette, 55 Upland Drive Greenwich Connecticut 06830, USA ; Robert Meyer, 154 Cheese Spring Road
 Wilton Connecticut 06897, USA ; Lisa J. Francella, 195 Ivy Hill Crescent Rye Brooke New York 10573, USA ;
 Ghassan Safadi, 45 Windy Knolls Greenwich Connecticut 06831, USA ; Alex Gnann, 168 Hillside Lake Road
 Wappingers Falls New York 12590, USA
 (30)PRIORITET: 1997-09-23 US 29/076866
 (22)ANSØGNINGSDATO: 1998-03-23

(21) MA 1998 00345

(54) En flexibel muse-arm

(51)-Cl.14 02

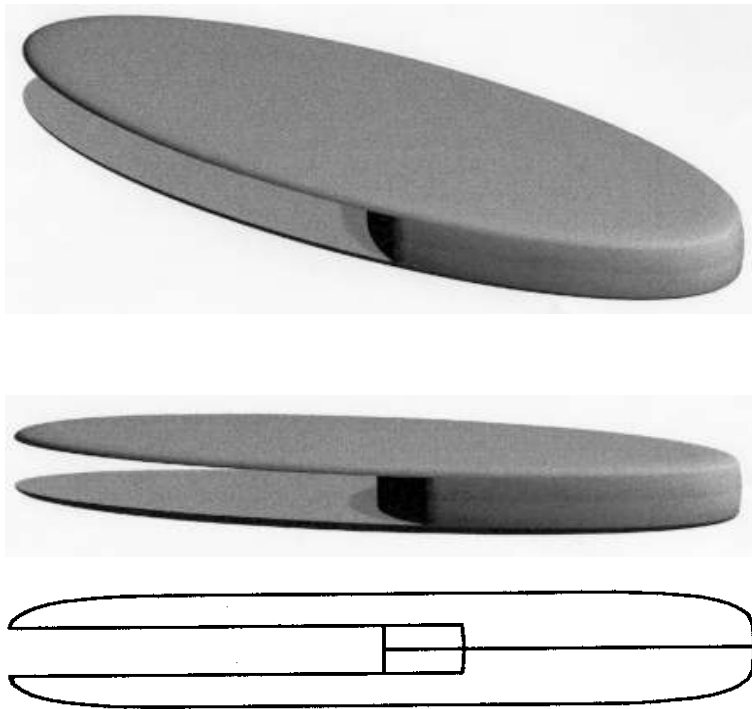

(71)ANSØGER(E):
 (74)FULDMÆGTIG:
 (72)FREMBRINGER(E):
 (22)ANSØGNINGSDATO:

SYSTEM BB møbler a/s, Martin Bachs Vej 3-5, 8850 Bjerringbro, Danmark
 Hans H. Haraldsted Ingeniør- og Handelsfirma ApS, Ellegaardspark 19, 3520 Farum, Danmark
 Poul Christiansen, Azaleavej 27, 2000 Frederiksberg, Danmark
 1998-03-30

(21) MA 1998 00351

(54) En skabelon til kontrol af spillekvikteringer

(51)-Cl.19 06;19 99

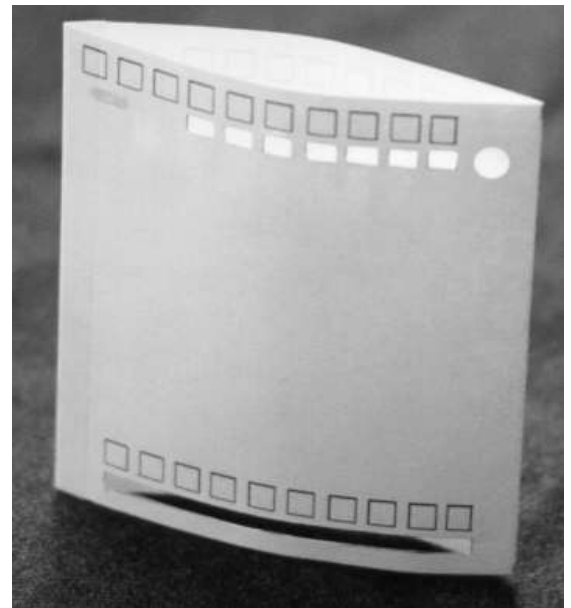
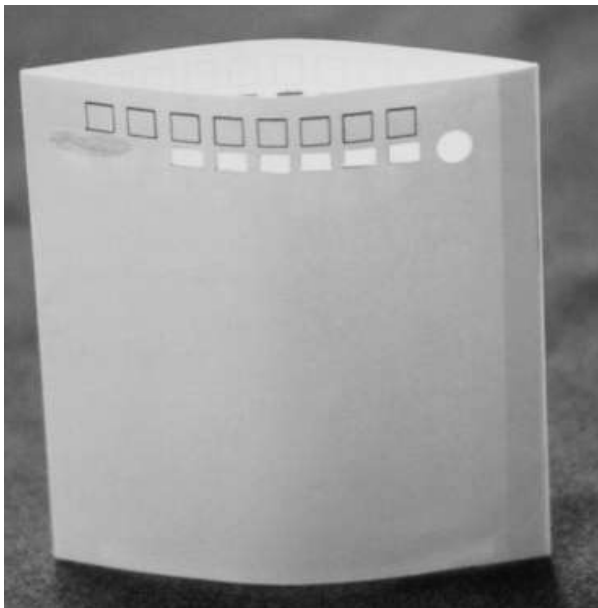

(71)ANSØGER(E):
 (74)FULDMÆGTIG:
 (72)FREMBRINGER(E):
 (22)ANSØGNINGSDATO:

ATP-Data A/S, Industriveien 7a N-1473 Skårer, Norge
 Ostenfeld Patentbureau A/S, Bredgade 41, 1011 København K, Danmark
 Steinar Jacobsen, Asbjørnsensv. 9 N-1476 Rasta, Norge
 1998-03-31

(21) MA 1998 00355

(54) En indretning til opbevaring af legetøjsselementer

(51)-Cl.09 03;21 01

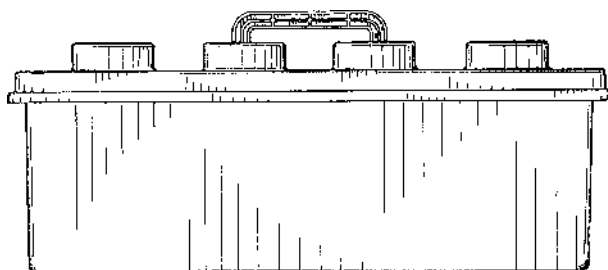
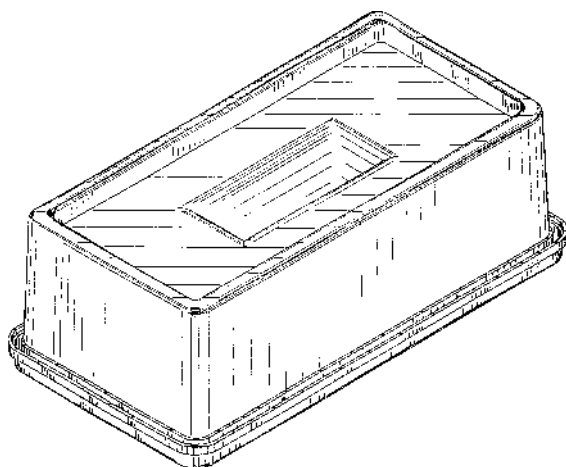
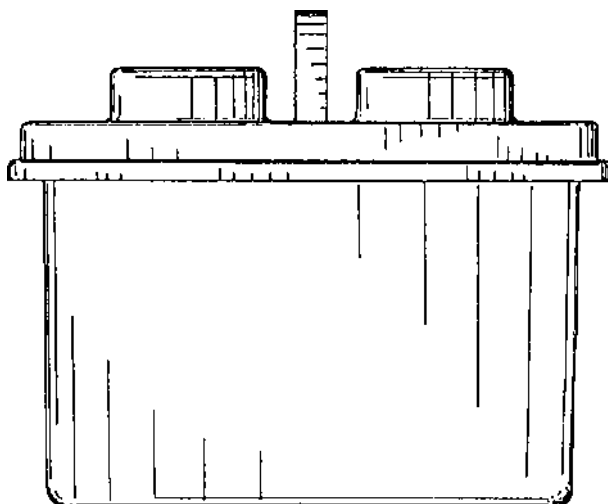
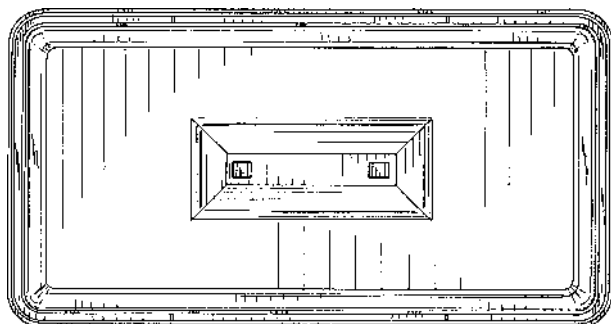
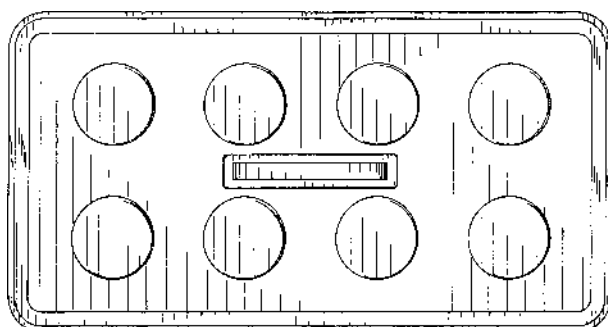
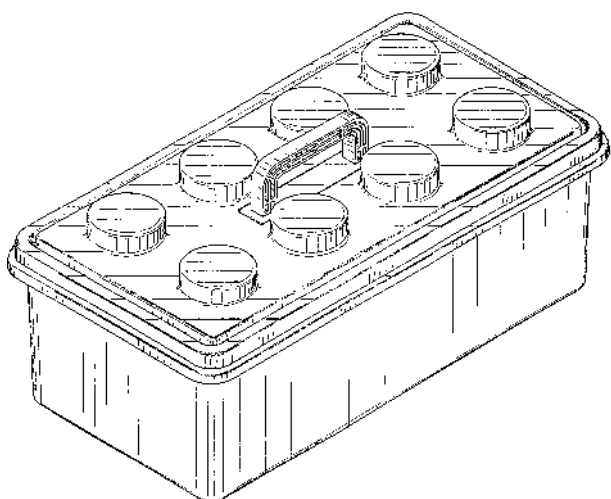

(71)ANSØGER(E):
 (74)FULDMÆGTIG:
 (72)FREMBRINGER(E):
 (22)ANSØGNINGSDATO:

LEGO A/S, Aastvej 1, 7190 Billund, Danmark
 Hofman-Bang & Boutard, Lehmann & Ree A/S, Hans Bekkevolds Allé 7, 2900 Hellerup, Danmark
 You Hoon Song, 1306-104, Chul san-Dong Kwang Myung-City Kyung ki-do, Sydkorea
 1998-03-31

(21) MA 1998 00371

(54) Et managementpanel, især til kontorborde

(51)-Cl.06 06

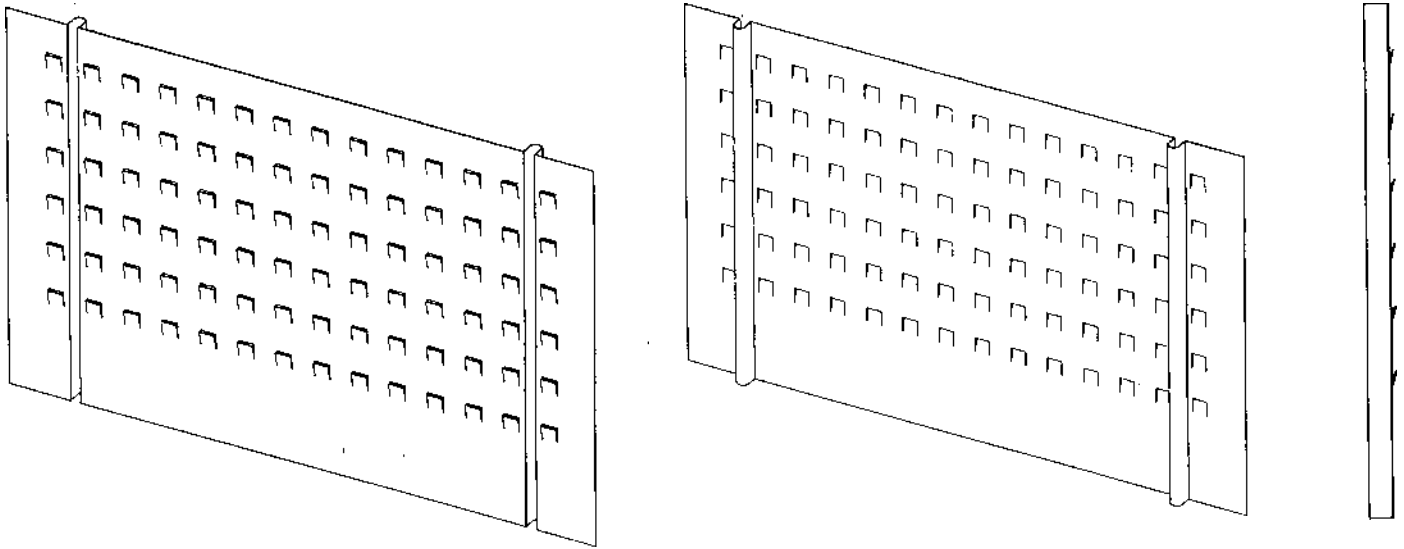

(71)ANSØGER(E):
(74)FULDMÆGTIG:
(72)FREMBRINGER(E):
(22)ANSØGNINGSDATO:

SYSTEM B8 møbler a/s, Martin Bachs Vej 3-5, 8850 Bjerringbro, Danmark
Hans H. Haraldsted Ingeniør- og Handelsfirma ApS, Ellegaardspark 19, 3520 Farum, Danmark
Poul Christiansen, Azaleavej 27, 2000 Frederiksberg, Danmark
1998-04-02

(21) MA 1998 00375

(54) En emballage til næringsmidler

(51)-Cl.09 03



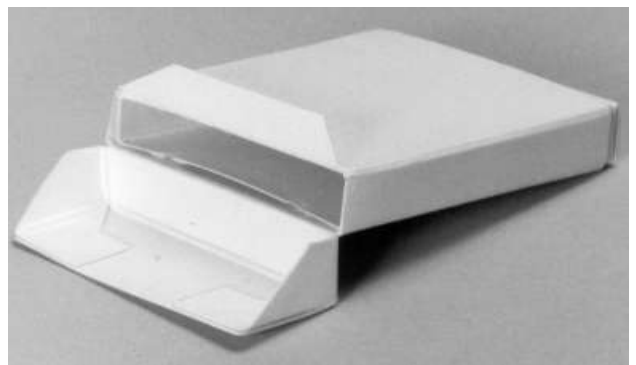
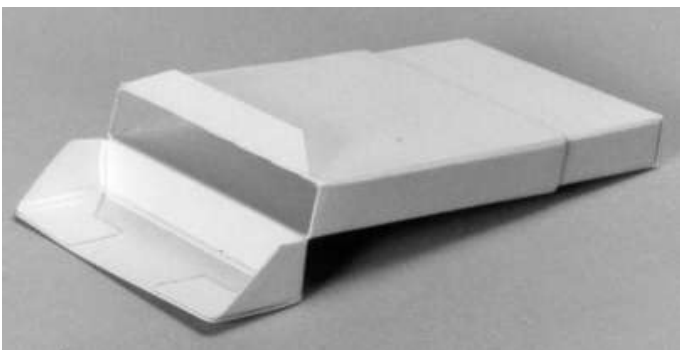
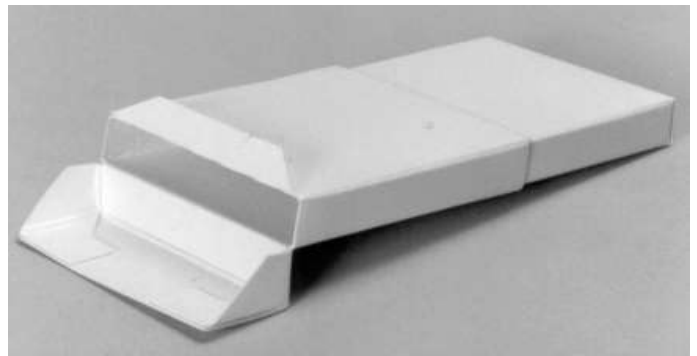
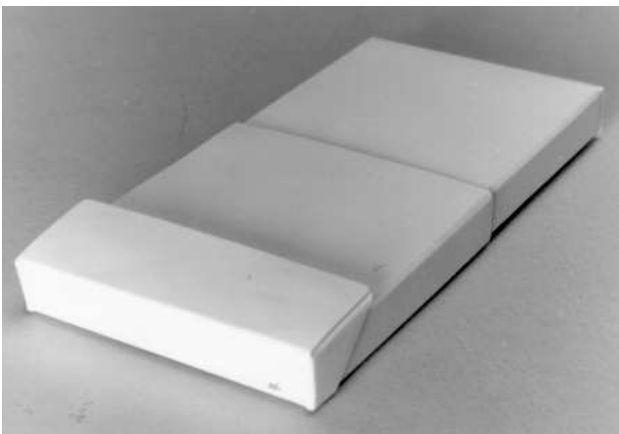
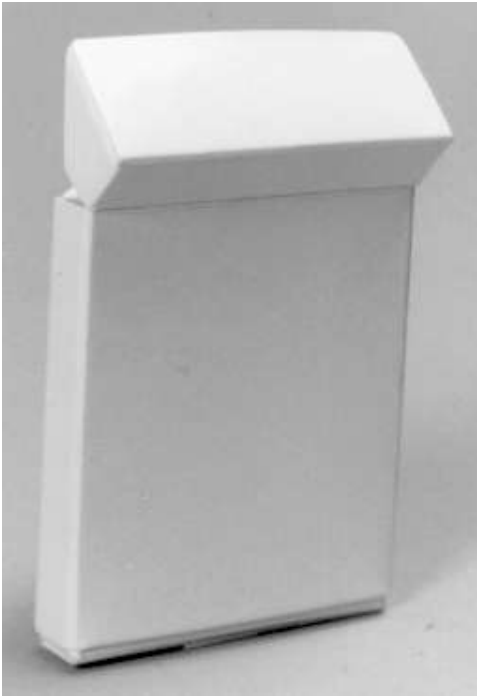

(71)ANSØGER(E):

AB Åkerlund & Rausing, Box 22 S-221 00 Lund, Sverige ; Kraft Jacobs Suchard R & D, Inc., Unterbiberger Strasse 15 81737 München, Tyskland

(74)FULDMÆGTIG:

Chas. Hude A/S, H.C. Andersens Boulevard 33, 1553 København V, Danmark

(72)FREMBRINGER(E):

Bengt Björklund, Kornellgatan 2 S-244 60 Furulund, Sverige ; Olav Dagestad , Bahnhofstr. 28A D-85591 Vaterstetten, Tyskland ; Caroline Diversi, 22, rue de Suisse F-92380 Garches, Frankrig ; John Heeley , Berchtesgadener Str. 6 D-81546 München, Tyskland

(30)PRIORITET:

1997-10-06 WO DM/041646

(22)ANSØGNINGSDATO:

1998-04-03

(21) MA 1998 00376

(54) En emballage til næringsmidler

(51)-Cl.09 03

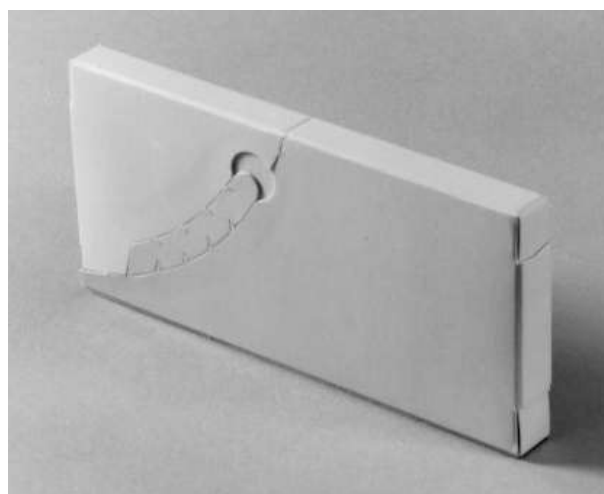
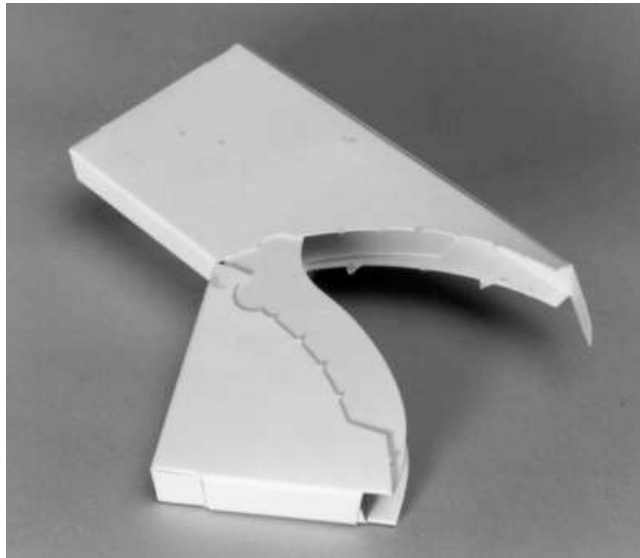

(71)ANSØGER(E):

AB Åkerlund & Rausing,, Box 22, S-221 00 Lund,, Sverige ; Kraft Jacobs Suchard R & D, Inc., Unterbiberger Strasse 15 81737 München, Tyskland

(74)FULDMÆGTIG:

Chas. Hude A/S, H.C. Andersens Boulevard 33, 1553 København V, Danmark

(72)FREMBRINGER(E):

Bengt Björklund, Kornellgatan 2 S-244 60 Furulund, Sverige ; Olav Dagestad , Bahnhofstr. 28A D-85591 Vaterstetten, Tyskland ; Caroline Diversi, 22, rue de Suisse F-92380 Garches, Frankrig ; John Heeley , Berchtesgadener Str. 6 D-81546 München, Tyskland

(30)PRIORITET:

1997-10-06 WO DM/041646

(22)ANSØGNINGSDATO:

1998-04-03

(21) MA 1998 00378

(54) 1) En kniv
2) en gaffel
3) en ske, alt til et sæt

(51)-Cl.07 03

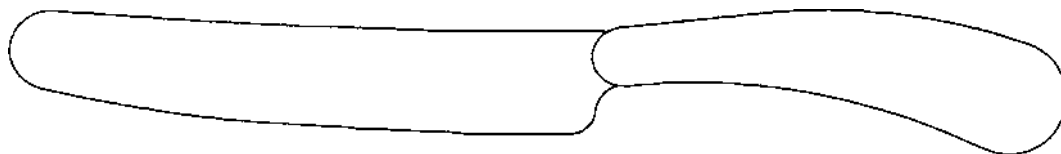

Løbenr. 1

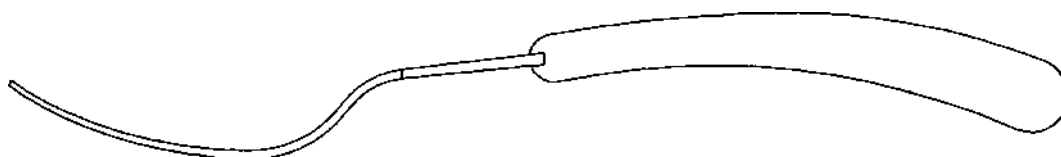
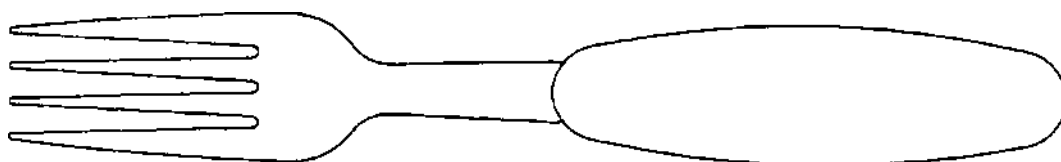

Løbenr. 2

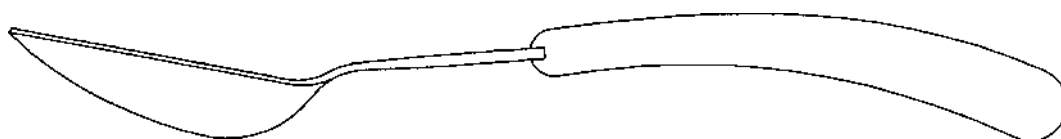
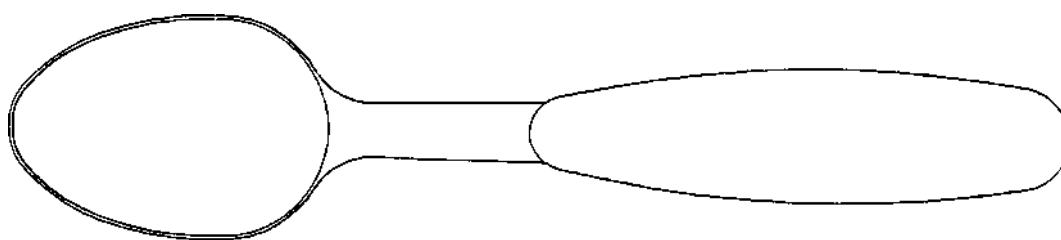

Løbenr. 3

(71)ANSØGER(E):
(74)FULDMÆGTIG:
(72)FREMBRINGER(E):
(22)ANSØGNINGSDATO:PI-Design AG, Kantonsstrasse 6234 Triengen, Schweiz
Giersing & Stelling Patentbureau A/S, Teglporten 3, 3460 Birkerød, Danmark
Carsten Jørgensen, St. Niklausenstrasse 17 6005 St. Niklausen, Schweiz
1998-04-06

(21) MA 1998 00390

(54) En affaldsdeler med 3 rum

(51)-Cl.09 09

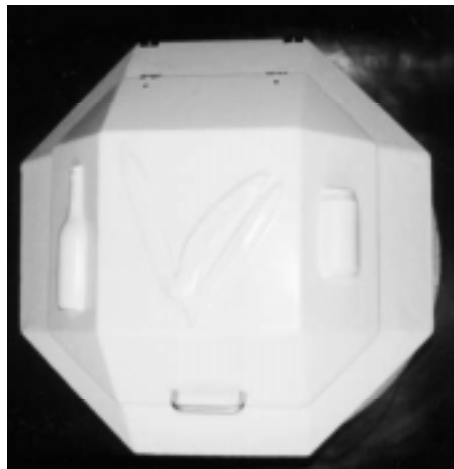
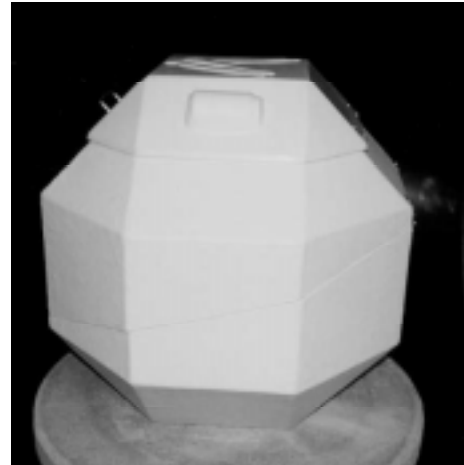
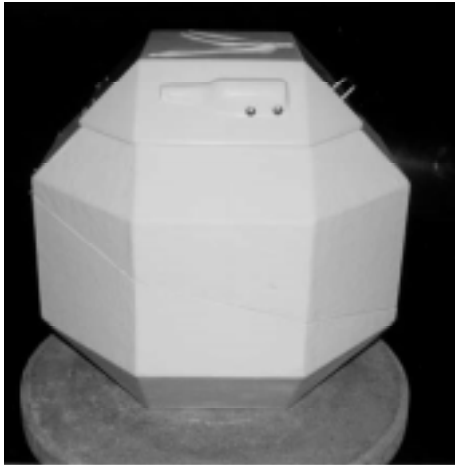
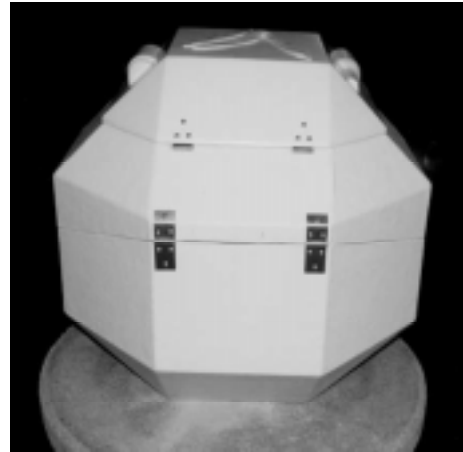
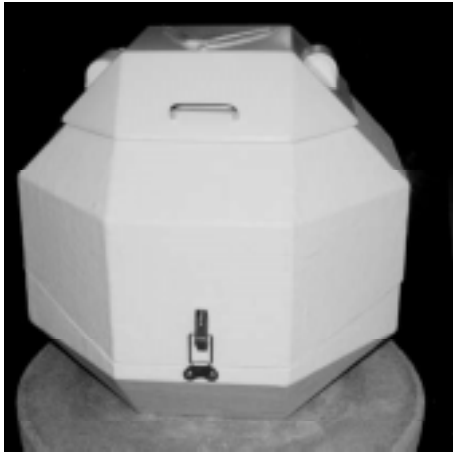

(71)ANSØGER(E):
(72)FREMBRINGER(E):
(22)ANSØGNINGSDATO:

Poul Andersen, Grønnegade 21 Ulbølle, 5762 Vester Skerninge, Danmark
Poul Andersen, Grønnegade 21 Ulbølle, 5762 Vester Skerninge, Danmark
1998-04-07

(21) MA 1998 00392

- (54) 1) Et ovenlysvindue
- 2) ovenlysvindue
- 3) karm og ramme til ovenlysvindue
- 4) karmside beklædning
- 5-6) karm- og rammeyderkapsler
- 7) karmbundbeklædning
- 8) topkasse
- 9) monteringsbeslag dertil, alt til et sæt

(51)-Cl.25 02



Løbenr. 1



Løbenr. 2



Løbenr. 2



Løbenr. 3



Løbenr. 4



Løbenr. 5

Løbenr. 6

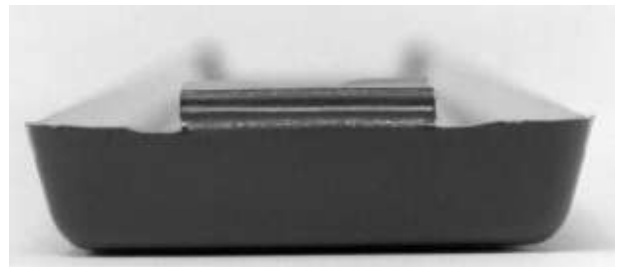

Løbenr. 6



Løbenr. 7



Løbenr. 8

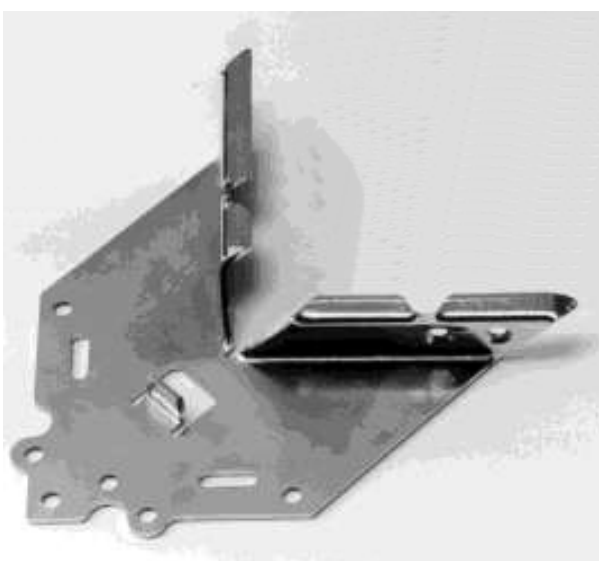

Løbenr. 9

(71)ANSØGER(E):
(74)FULDMÆGTIG:
(72)FREMBRINGER(E):
(22)ANSØGNINGSDATO:

VELUX Industri A/S, Tobaksvejen 10, 2860 Søborg, Danmark
Internationalt Patent-Bureau, Høje Taastrup Boulevard 23, 2630 Tåstrup, Danmark
Claes Lindgren, Lillevangsvej 7, 3520 Farum, Danmark
1998-04-07

(21) MA 1998 00393

(54) 1) Et ovenlysvindue
2) karm og ramme dertil
3-4) topkasseelementer dertil

(51)-Cl.25 02



Løbenr. 1



Løbenr. 1



Løbenr. 2



Løbenr. 3



Løbenr. 4

(71)ANSØGER(E):
(74)FULDMÆGTIG:
(72)FREMBRINGER(E):
(22)ANSØGNINGSDATO:

VELUX Industri A/S, Tobaksvejen 10, 2860 Søborg, Danmark
Internationalt Patent-Bureau, Høje Taastrup Boulevard 23, 2630 Tåstrup, Danmark
Claes Lindgren, Lillevangsvej 37, 3520 Farum, Danmark
1998-04-07

(21) MA 1998 00394

(54) Et bordben

(51)-Cl.06 06

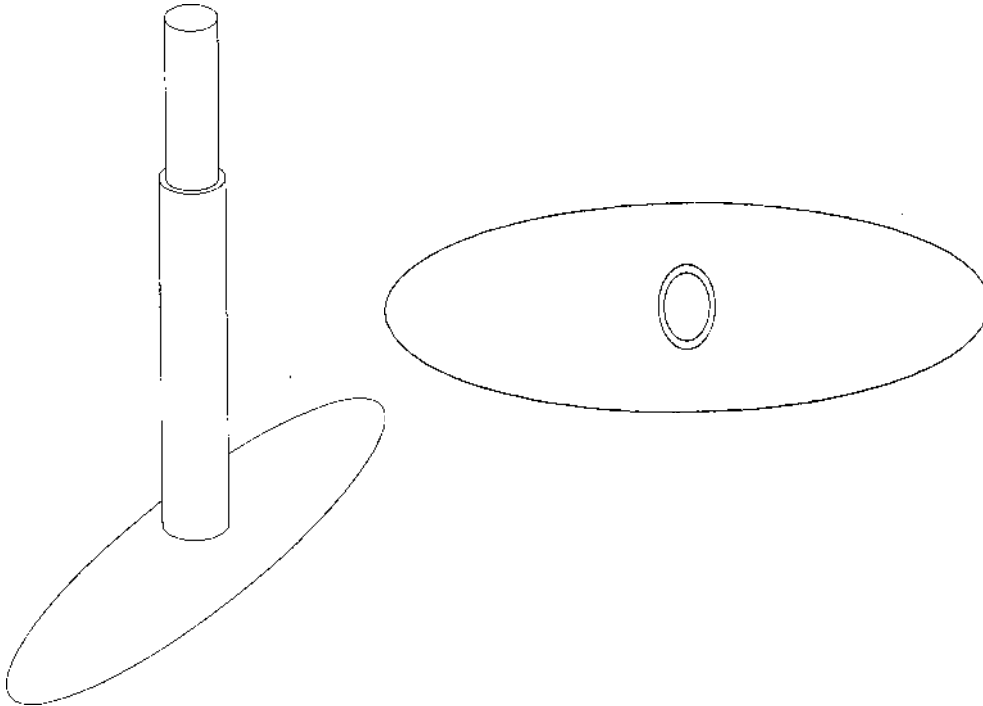

(71)ANSØGER(E):
(74)FULDMÆGTIG:
(72)FREMBRINGER(E):
(22)ANSØGNINGSDATO:

SYSTEM B8 møbler a/s, Martin Bachs Vej 3-5, 8850 Bjerringbro, Danmark
Hans H. Haraldsted Ingeniør- og Handelsfirma ApS, Ellegaardspark 19, 3520 Farum, Danmark
Poul Christiansen, Azaleavej 27, 2000 Frederiksberg, Danmark
1998-04-07

(21) MA 1998 00396

(54) Et skab

(51)-Cl.06 04

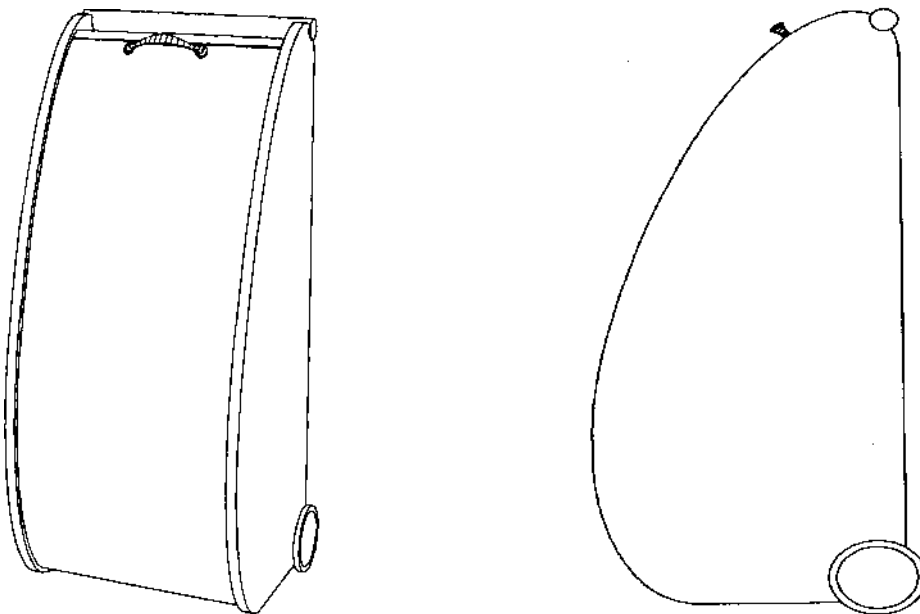

(71)ANSØGER(E):
(74)FULDMÆGTIG:
(72)FREMBRINGER(E):
(22)ANSØGNINGSDATO:

SYSTEM B8 møbler a/s, Martin Bachs Vej 3-5, 8850 Bjerringbro, Danmark
Hans H. Haraldsted Ingeniør- og Handelsfirma ApS, Ellegaardspark 19, 3520 Farum, Danmark
Poul Christiansen, Azaleavej 27, 2000 Frederiksberg, Danmark
1998-04-07

(21) MA 1998 00397

(54) En bogstøtte

(51)-CI.06 06

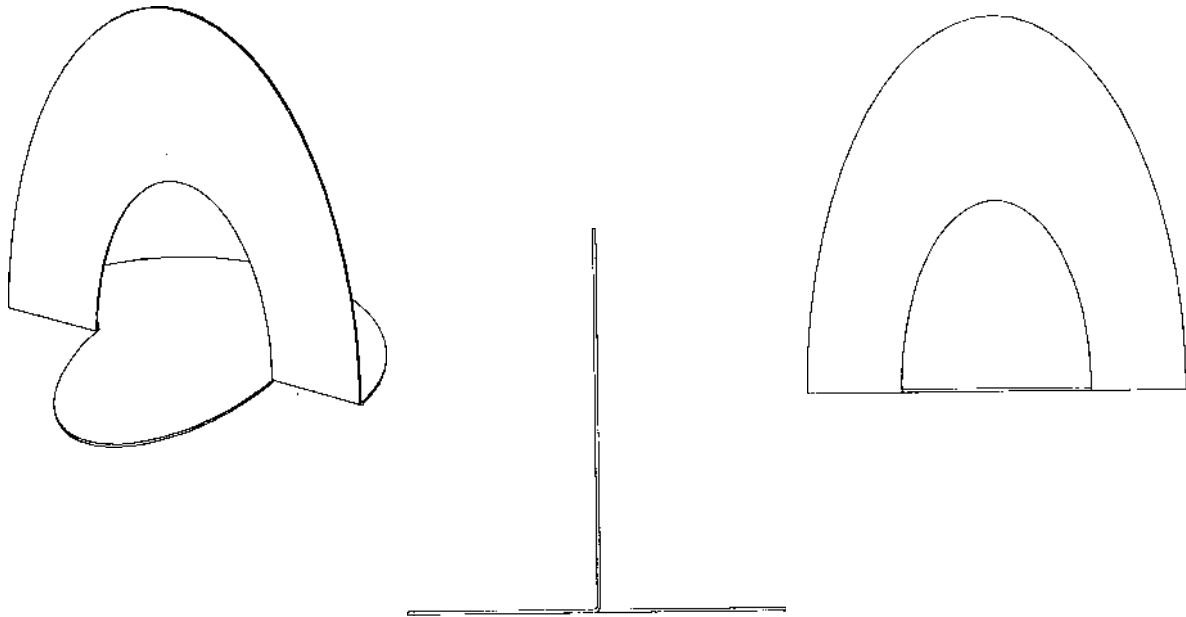

(71)ANSØGER(E):
(74)FULDMÆGTIG:
(72)FREMBRINGER(E):
(22)ANSØGNINGSDATO:

SYSTEM B8 møbler a/s, Martin Bachs Vej 3-5, 8850 Bjerringbro, Danmark
Hans H. Haraldsted Ingeniør- og Handelsfirma ApS, Ellegaardspark 19, 3520 Farum, Danmark
Poul Christiansen, Azaleavej 27, 2000 Frederiksberg, Danmark
1998-04-07

(21) MA 1998 00398

(54) Et bord

(51)-CI.06 03

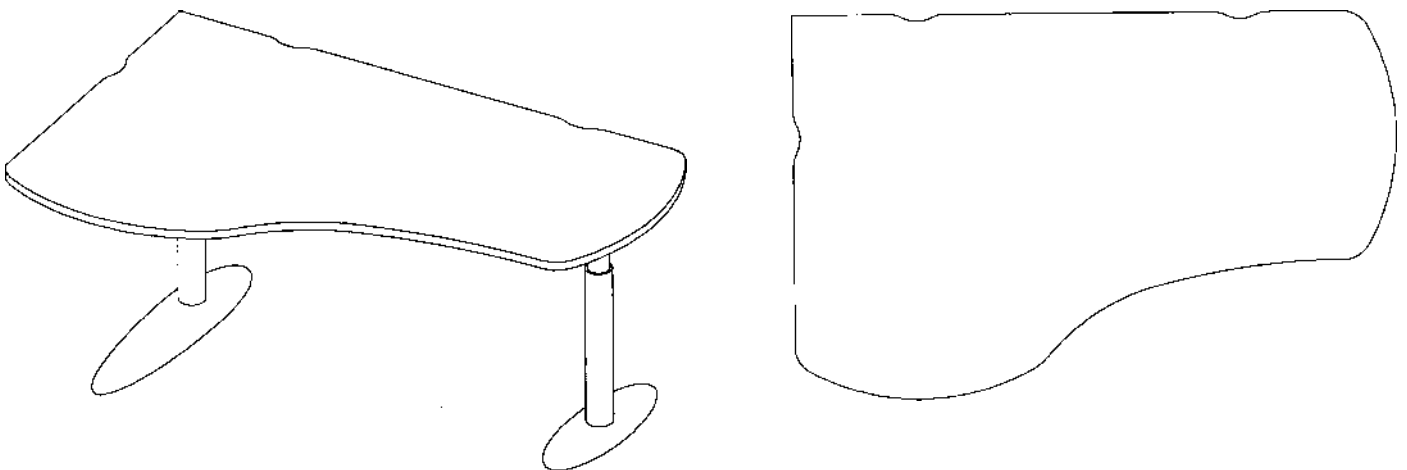

(71)ANSØGER(E):
(74)FULDMÆGTIG:
(72)FREMBRINGER(E):
(22)ANSØGNINGSDATO:

SYSTEM B8 møbler a/s, Martin Bachs Vej 3-5, 8850 Bjerringbro, Danmark
Hans H. Haraldsted Ingeniør- og Handelsfirma ApS, Ellegaardspark 19, 3520 Farum, Danmark
Poul Christiansen, Azaleavej 27, 2000 Frederiksberg, Danmark
1998-04-07

(21) MA 1998 00399

(54) Et bord

(51)-Cl.06 03

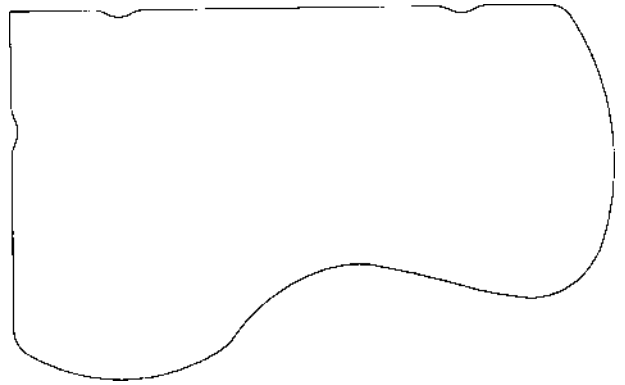
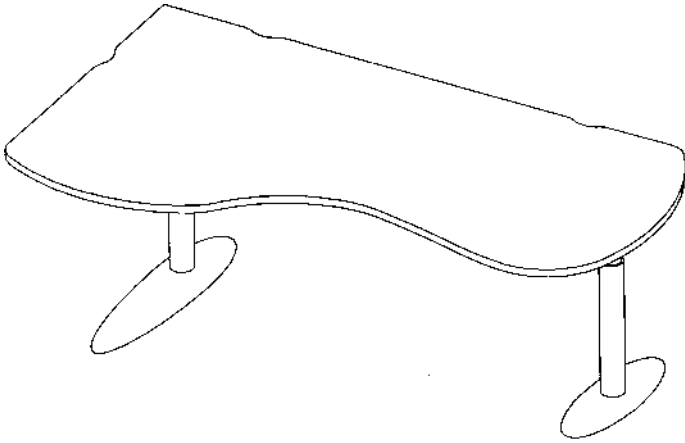

(71)ANSØGER(E):
(74)FULDMÆGTIG:
(72)FREMBRINGER(E):
(22)ANSØGNINGSDATO:

SYSTEM B8 møbler a/s, Martin Bachs Vej 3-5, 8850 Bjerringbro, Danmark
Hans H. Haraldsted Ingeniør- og Handelsfirma ApS, Ellegaardspark 19, 3520 Farum, Danmark
Poul Christiansen, Azaleavej 27, 2000 Frederiksberg, Danmark
1998-04-07

(21) MA 1998 00400

(54) Et bord

(51)-Cl.06 03

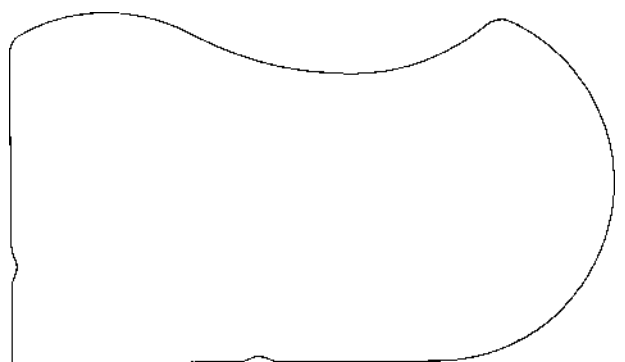
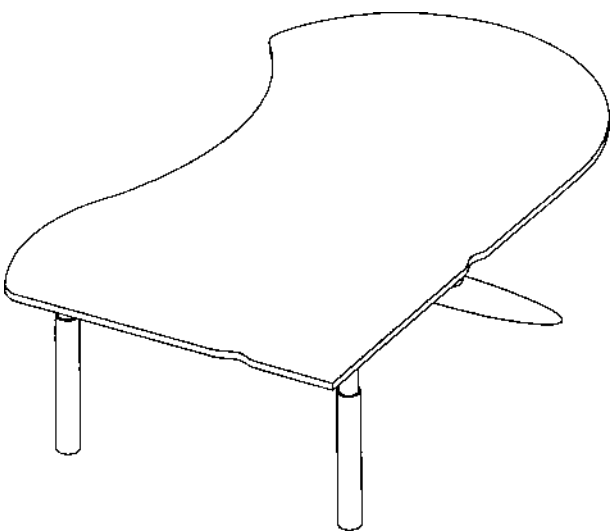

(71)ANSØGER(E):
(74)FULDMÆGTIG:
(72)FREMBRINGER(E):
(22)ANSØGNINGSDATO:

SYSTEM B8 møbler a/s, Martin Bachs Vej 3-5, 8850 Bjerringbro, Danmark
Hans H. Haraldsted Ingeniør- og Handelsfirma ApS, Ellegaardspark 19, 3520 Farum, Danmark
Poul Christiansen, Azaleavej 27, 2000 Frederiksberg, Danmark
1998-04-07

(21) MA 1998 00401

(54) Et bord

(51)-Cl.06 03

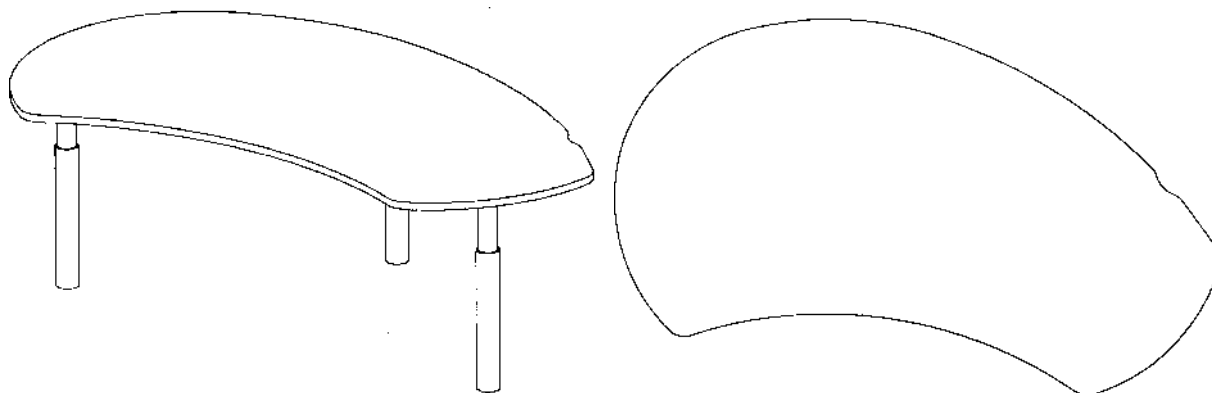

(71)ANSØGER(E):
 (74)FULDMÆGTIG:
 (72)FREMBRINGER(E):
 (22)ANSØGNINGSDATO:

SYSTEM B8 møbler a/s, Martin Bachs Vej 3-5, 8850 Bjerringbro, Danmark
 Hans H. Haraldsted Ingeniør- og Handelsfirma ApS, Ellegaardspark 19, 3520 Farum, Danmark
 Poul Christiansen, Azaleavej 27, 2000 Frederiksberg, Danmark
 1998-04-07

(21) MA 1998 00405

(54) **Ornament til beklædningsgenstande; Ornament til dyrebeklædning;
 Ornament til gymnastik og sportsudstyr;
 Ornament til kufferter, tasker, tegnebøger, etuier;
 Ornament til metervarer; Ornament til papirhandlervarer;
 Ornament til paraplyer; Ornament til seletøj; Ornament til spil og legetøj**

(51)-Cl.02 02;03 01;03
 03;05 05;19 01;21 01;21
 02;30 01;30 04

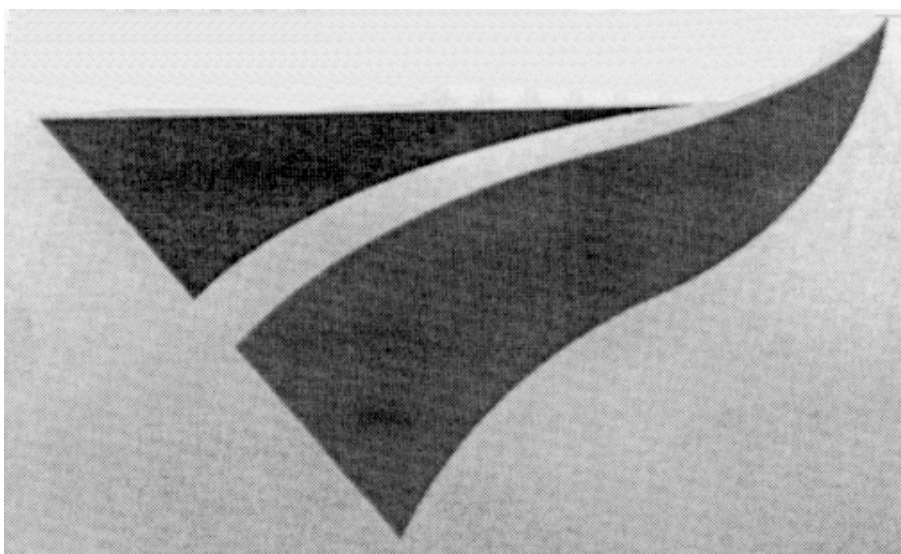

(71)ANSØGER(E):
 (74)FULDMÆGTIG:
 (22)ANSØGNINGSDATO:

DAVISAL S.A., Calle Diputación, 279-283 Barcelona, Spanien
 Chas. Hude A/S, H.C. Andersens Boulevard 33, 1553 København V, Danmark
 1998-04-07

(21) MA 1998 00434

(54) En dunk

(51)-Cl.09 02

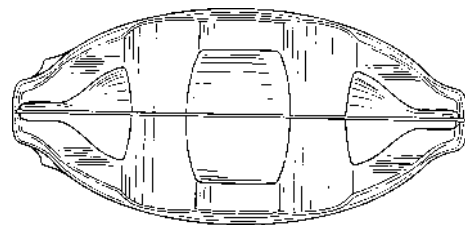
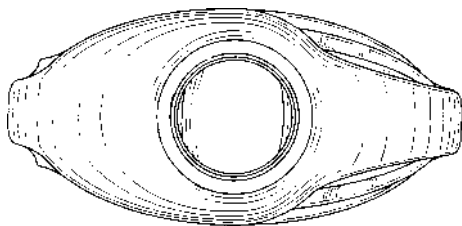
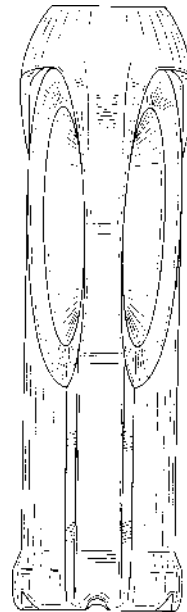
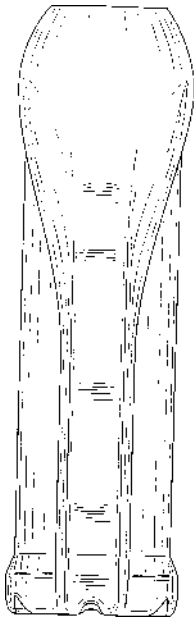
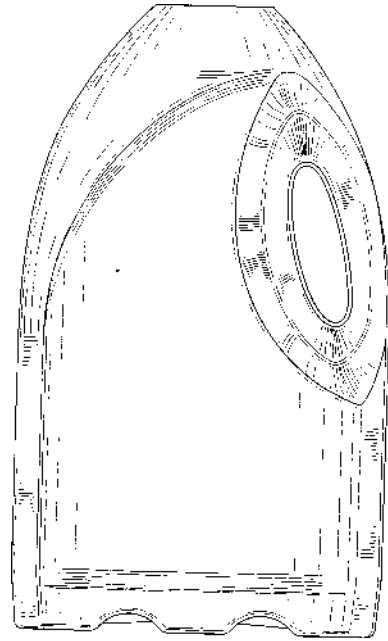
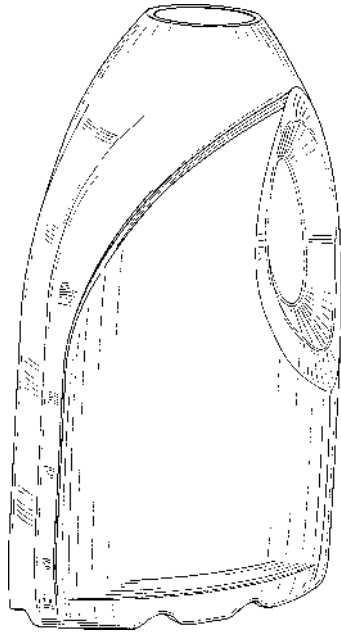

(71)ANSØGER(E):

Colgate-Palmolive Company, a corporation of the State of Delaware, 300, Park Avenue New York N.Y. 10022, USA

(74)FULDMÆGTIG:

Chas. Hude A/S, H.C. Andersens Boulevard 33, 1553 København V, Danmark

(72)FREMBRINGER(E):

Jon Zogg, 652 Westfield Avenue Westfield New Jersey 07090, USA ; Lionel Bernard Austin, 28 Avenue Andre Chevrillon 92210 St. Cloud, Frankrig ; Kevin Harrity, 4 Pierrepont Avenue Middlesex New Jersey 08846, USA

(30)PRIORITET:

1997-10-27 US 29/078460

(22)ANSØGNINGS DATO:

1998-04-17

(21) MA 1998 00693

(54) Et affaldsstativ

(51)-Cl.09 09

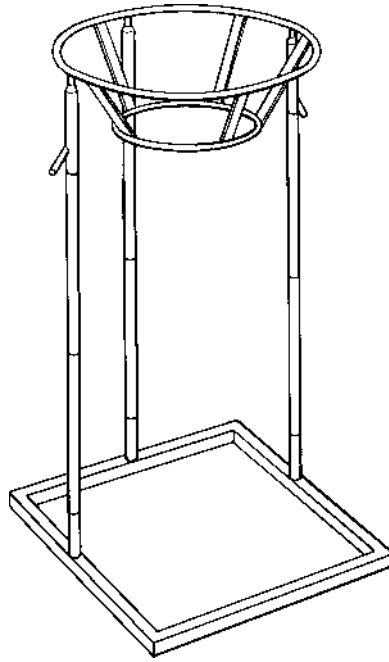

(71)ANSØGER(E):
(74)FULDMÆGTIG:
(72)FREMBRINGER(E):
(30)PRIORITET:
(22)ANSØGNINGSDATO:

ALFA I BJUV FÖRSÄLJNINGS AKTIEBOLAG, BOX 72 S-267 22 BJUV, Sverige
Awapatent AB et al, Box 5117 S-200 71 MALMØ , Sverige
Kent Wennerberg, Lilla Torggatan 8 S-262 52 Ängelholm , Sverige ; Jan-Erik Johansson, Lingongatan 14 S-267 00 Bjuv, Sverige
1998-02-11 SE 98 0339
1998-07-09

(21) MA 1998 00702

(54) En loftlampe

(51)-Cl.26 05

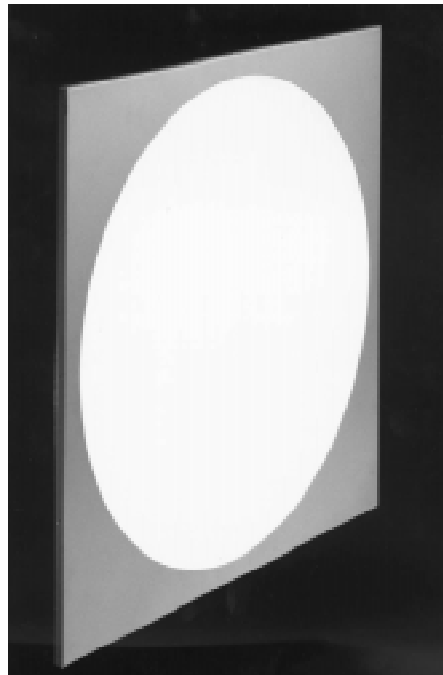

(71)ANSØGER(E):
(72)FREMBRINGER(E):
(22)ANSØGNINGSDATO:

Henning Larsen Design A/S, Vimmelskaftet 49, 1161 København K, Danmark
Henning Larsen, Vimmelskaftet 49,, 1161 København K, Danmark
1998-07-13

(21) MA 1998 00814

(54) Et skiltestativ

(51)-Cl.20 03

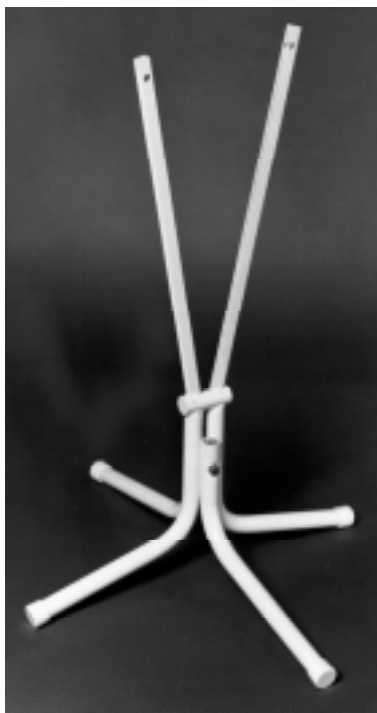

(71)ANSØGER(E):
(74)FULDMÆGTIG:
(72)FREMBRINGER(E):
(22)ANSØGNINGSDATO:

SERICOL Reklame A/S, Gl. Holbækvej 5, 4200 Slagelse, Danmark
Chas. Hude A/S, H.C. Andersens Boulevard 33, 1553 København V, Danmark
Børge Knakkegård, Tidselbjergvej 29, 4200 Slagelse, Danmark
1997-09-04

(21) MA 1998 00815

(54) Et skiltestativ

(51)-Cl.20 03



(71)ANSØGER(E):
(74)FULDMÆGTIG:
(72)FREMBRINGER(E):
(22)ANSØGNINGSDATO:

SERICOL Reklame A/S, Gl. Holbækvej 5, 4200 Slagelse, Danmark
Chas. Hude A/S, H.C. Andersens Boulevard 33, 1553 København V, Danmark
Børge Knakkegård, Tidselbjergvej 29, 4200 Slagelse, Danmark
1997-09-04

(21) MA 1998 00816

(54) Et skiltestativ

(51)-Cl.20 03



(71)ANSØGER(E):
(74)FULDMÆGTIG:
(72)FREMBRINGER(E):
(22)ANSØGNINGSDATO:

SERICOL Reklame A/S, Gl. Holbækvej 5, 4200 Slagelse, Danmark
Chas. Hude A/S, H.C. Andersens Boulevard 33, 1553 København V, Danmark
Børge Knakkegård, Tidselbjergvej 29, 4200 Slagelse, Danmark
1997-09-04

Offentligt tilgængelige mønsteransøgninger

Akterne i nedenstående ansøgninger er tilgængelige for enhver, jfr. mønsterlovens § 19.

Klasse 03 Travel goods, cases, parasols and personal belongings, not elsewhere specified

(21)MA 1998 01065	(54)En hætte til tandbørste til rejsebrug
(71)ANSØGER(E):	SmithKline Beecham GmbH & Co. KG, Hermannstrasse 7 D-77815 Buhl (Baden), Tyskland
(30)PRIORITET:	1998-04-24 GB 2074190
(22)ANSØGNINGSDATO:	1998-10-12

Klasse 04 Brushware

(21)MA 1998 01066	(54)En tandbørste
(71)ANSØGER(E):	SmithKline Beecham GmbH & Co. KG, Hermannstrasse 7 D-77815 Buhl (Baden), Tyskland
(30)PRIORITET:	1998-04-14 GB 2073896
(22)ANSØGNINGSDATO:	1998-10-12

(21)MA 1998 01074	(54)En børste
(71)ANSØGER(E):	ITZA PRODUKTER, tofsvipevägen 9, S-444 55 Stenungsund, Sverige
(30)PRIORITET:	1998-04-17 SE 980849
(22)ANSØGNINGSDATO:	1998-10-14

(21)MA 1998 01083	(54)En tandbørste
(71)ANSØGER(E):	Colgate-Palmolive Company; a corporation of the State of De laware, 300, Park Avenue New York, N.Y.
10022, USA	
(30)PRIORITET:	1998-04-17 US 29/086697
(22)ANSØGNINGSDATO:	1998-10-15

(21)MA 1998 01151	(54)Et hængsel til en moppe
(71)ANSØGER(E):	JB Metall AB, Box 111, S-335 23 Gnosjö, Sverige
(30)PRIORITET:	1998-05-08 SE 98-1017
(22)ANSØGNINGSDATO:	1998-11-02

Klasse 07 Household goods, not elsewhere specified

(21)MA 1998 01047	(54)Et spækkebræt
(71)ANSØGER(E):	Fiskars UK Limited, Bridgend Business Centre Bridgend Mid Glamorgan CF31 3XJ, Storbritannien
(30)PRIORITET:	1998-04-16 GB 2073991
(22)ANSØGNINGSDATO:	1998-10-07

(21)MA 1998 01048	(54)Et spækkebræt
(71)ANSØGER(E):	Fiskars UK Limited, Bridgend Business Centre Bridgend Mid Glamorgan CF31 3XJ, Storbritannien
(30)PRIORITET:	1998-04-16 GB 2073992
(22)ANSØGNINGSDATO:	1998-10-07

(21)MA 1998 01049	(54)Et spækkebræt
(71)ANSØGER(E):	Fiskars UK Limited, Bridgend Business Centre Bridgend Mid Glamorgan CF31 3XJ, Storbritannien
(30)PRIORITET:	1998-04-16 GB 2073993
(22)ANSØGNINGSDATO:	1998-10-07

(21)MA 1998 01050	(54)En holder til spækkebrætter
(71)ANSØGER(E):	Fiskars UK Limited, Bridgend Business Centre Bridgend Mid Glamorgan CF31 3XJ, Storbritannien
(30)PRIORITET:	1998-04-16 GB 2073994
(22)ANSØGNINGSDATO:	1998-10-07

(21)MA 1998 01051	(54)En holder til spækkebrætter
(71)ANSØGER(E):	Fiskars UK Limited, Bridgend Business Centre Bridgend Mid Glamorgan CF31 3XJ, Storbritannien
(30)PRIORITET:	1998-04-16 GB 2073995
(22)ANSØGNINGSDATO:	1998-10-07

(21)MA 1998 01073	(54)En mikrobølgeovn
(71)ANSØGER(E):	MOULINEX S.A., 76-78 Avenue des Champs-Elysees 75008 Paris, Frankrig
(30)PRIORITET:	1998-04-30 FR 98/2727
(22)ANSØGNINGSDATO:	1998-10-14

Klasse 09 Packages and containers for the transport or handling of goods

- | | |
|---------------------|--|
| (21)MA 1998 01072 | (54)En konserverdåse |
| (71)ANSØGER(E): | HOOGOSENS STAAL BV, Wenckebachstraat 1 NL-1951 JZ Velsen-Noord, Holland |
| (30)PRIORITET: | 1998-04-16 WO DM/043 718 |
| (22)ANSØGNINGSDATO: | 1998-10-13 |
|
 | |
| (21)MA 1998 01104 | (54)En påvirkningshætte og -overdel |
| (71)ANSØGER(E): | S.C. Johnson & Son, Inc. a corporation of the State of Wisconsin, 1525, Howe Street Racine Wisconsin |
| 53403, USA | |
| (30)PRIORITET: | 1998-04-20 US 29/086760 |
| (22)ANSØGNINGSDATO: | 1998-10-19 |
|
 | |
| (21)MA 1998 01134 | (54)En æske til rygeartikler |
| (71)ANSØGER(E): | IMPERIAL TOBACCO LIMITED, P.O. Box 244, Upton Road, Bristol, BS99 7UJ, Storbritannien |
| (30)PRIORITET: | 1998-04-28 GB 2074242 |
| (22)ANSØGNINGSDATO: | 1998-10-28 |
|
 | |
| (21)MA 1998 01135 | (54)En æske til rygeartikler |
| (71)ANSØGER(E): | IMPERIAL TOBACCO LIMITED, P.O. Box 244, Upton Road, Bristol, BS99 7UJ, Storbritannien |
| (30)PRIORITET: | 1998-04-28 GB 2074246 |
| (22)ANSØGNINGSDATO: | 1998-10-28 |
|
 | |
| (21)MA 1998 01153 | (54)En flaske |
| (71)ANSØGER(E): | Buttress B.V., Vleutensevaart 100 3532 AD Utrecht, Holland |
| (30)PRIORITET: | 1998-05-04 WO DM/043929 |
| (22)ANSØGNINGSDATO: | 1998-11-03 |
|
 | |
| (21)MA 1998 01155 | (54)En dunk til smøreolie |
| (71)ANSØGER(E): | Den Norske Stats Oljeselskap A.S., N-4035 Stavanger, Norge |
| (30)PRIORITET: | 1998-05-05 NO 980325 |
| (22)ANSØGNINGSDATO: | 1998-11-03 |
|
 | |
| (21)MA 1998 01156 | (54)En flake til smøreolie |
| (71)ANSØGER(E): | Den Norske Stats Oljeselskap A.S., N-4035 Stavanger, Norge |
| (30)PRIORITET: | 1998-05-05 NO 098326 |
| (22)ANSØGNINGSDATO: | 1998-11-03 |

Klasse 10 Clocks and watches and other measuring instruments, checking and signalling instruments

- | | |
|---------------------|---|
| (21)MA 1998 01112 | (54)En dørterminal |
| (71)ANSØGER(E): | DORMA GmbH + Co. KG, Breckerfelder Strasse 42-48, D-58256 Ennepetal, Tyskland |
| (30)PRIORITET: | 1998-04-22 DE M9804079.0 |
| (22)ANSØGNINGSDATO: | 1998-10-21 |
|
 | |
| (21)MA 1998 01113 | (54)En dørterminal |
| (71)ANSØGER(E): | DORMA GmbH + Co. KG, Breckerfelder Strasse 42-48 D-58256 Ennepetal, Tyskland |
| (30)PRIORITET: | 1998-04-22 DE M 9804079.0 |
| (22)ANSØGNINGSDATO: | 1998-10-21 |

Klasse 12 Means of transport or hoisting

- | | |
|---------------------|--|
| (21)MA 1997 01125 | (54)En trækvogn til børn |
| (71)ANSØGER(E): | Marie Tshisonya Petersen, Mariendalsvej 44 II th., 2000 Frederiksberg, Danmark |
| (22)ANSØGNINGSDATO: | 1997-10-29 |
|
 | |
| (21)MA 1998 00926 | (54)En indkøbsvogn |
| (71)ANSØGER(E): | ATELIERS REUNIS CADDIE (Société Anonyme), 13, rue de la Mairie, B.P. 47 F-67301 SCHILTIGHEIM |
| CEDEX, Frankrig | |
| (30)PRIORITET: | 1998-03-13 FR 981624 |
| (22)ANSØGNINGSDATO: | 1998-09-08 |

Klasse 14 Recording, communication or information retrieval equipment

- | | |
|---------------------|---|
| (21)MA 1998 00988 | (54)Mixerpult |
| (71)ANSØGER(E): | Showco, Inc, 9029 Governors Row, Dallas, Texas 75247, USA |
| (30)PRIORITET: | 1998-04-21 US 29/086.834 |
| (22)ANSØGNINGSDATO: | 1998-09-21 |

Klasse 19 Stationery and office equipment, artists' and teaching materials

(21)MA 1998 01099 (54)Et stempel
 (71)ANSØGER(E): Trodat-Werke Walter Just Gesellschaft m.b.h. & Co. KG, Linzer Strasse 156 A-4600 Wels, Østrig
 (30)PRIORITET: 1998-04-16 AT MU-1685/98;1998-04-16 AT MU-1686/98
 (22)ANSØGNINGSDATO: 1998-10-16

Klasse 21 Games, toys, tents and sports goods

(21)MA 1998 01108 (54)En bold
 (71)ANSØGER(E): Mitre Sports International Ltd., The Pentland Centre, Lakeside, Squires Lane, Finchley, London N3 2QL, Storbritannien
 (30)PRIORITET: 1998-04-21 GB 2074108
 (22)ANSØGNINGSDATO: 1998-10-20

Klasse 23 Fluid distribution equipment, sanitary, heating, ventilation and air- conditioning equipment, solid fuel

(21)MA 1998 00327 (54)1-3) Rørfittings til et sæt
 (71)ANSØGER(E): Wavin B.V., Stationsplein 3 8011 CW Zwolle, Holland
 (30)PRIORITET: 1997-09-24 WO DM/041667
 (22)ANSØGNINGSDATO: 1998-03-24

(21)MA 1998 00432 (54)En glasplade til ildsteder
 (71)ANSØGER(E): SCHOTT GLAS, Hattenbergstrasse 10 D-55122 Mainz, Tyskland
 (22)ANSØGNINGSDATO: 1998-04-16

(21)MA 1998 01087 (54)Et greb til et blandingsbatteri
 (71)ANSØGER(E): Friedrich Grohe Aktiengesellschaft, Hauptstrasse 137 D-58675 Hemer, Tyskland
 (30)PRIORITET: 1998-04-16 DE M 98 03 680.7
 (22)ANSØGNINGSDATO: 1998-10-16

(21)MA 1998 01088 (54)Et blandingsbatteri til en vask
 (71)ANSØGER(E): Friedrich Grohe Aktiengesellschaft, Hauptstrasse 137 D-58675 Hemer, Tyskland
 (30)PRIORITET: 1998-04-16 DE M 98 03 680.7
 (22)ANSØGNINGSDATO: 1998-10-16

(21)MA 1998 01089 (54)Et blandingsbatteri til et bidet
 (71)ANSØGER(E): Friedrich Grohe Aktiengesellschaft, Hauptstrasse 137 D-58675 Hemer, Tyskland
 (30)PRIORITET: 1998-04-16 DE M 98 03 660.7
 (22)ANSØGNINGSDATO: 1998-10-16

(21)MA 1998 01090 (54)Et blandingsbatteri
 (71)ANSØGER(E): Friedrich Grohe Aktiengesellschaft, Hauptstrasse 137 D-58675 Hemer, Tyskland
 (30)PRIORITET: 1998-04-16 DE M 98 03 680.7
 (22)ANSØGNINGSDATO: 1998-10-16

(21)MA 1998 01091 (54)Et blandingsbatteri til en bruser
 (71)ANSØGER(E): Friedrich Grohe Aktiengesellschaft, Hauptstrasse 137 D-58675 Hemer, Tyskland
 (30)PRIORITET: 1998-04-16 DE M 98 03 680.7
 (22)ANSØGNINGSDATO: 1998-10-16

(21)MA 1998 01093 (54)Et greb med dækrosette til en forsænket blandingsventil
 (71)ANSØGER(E): Friedrich Grohe Aktiengesellschaft, Hauptstrasse 137 D-58675 Hemer, Tyskland
 (30)PRIORITET: 1998-04-16 DE M 98 03 680.7
 (22)ANSØGNINGSDATO: 1998-10-16

(21)MA 1998 01094 (54)Et greb med dækrosette til en forsænket blandingsventil
 (71)ANSØGER(E): Friedrich Grohe Aktiengesellschaft, Hauptstrasse 137 D-58675 Hemer, Tyskland
 (30)PRIORITET: 1998-04-16 DE M 98 03 680.7
 (22)ANSØGNINGSDATO: 1998-10-16

(21)MA 1998 01095 (54)En 1-grebs blandingsbatteri
 (71)ANSØGER(E): Friedrich Grohe Aktiengesellschaft, Hauptstrasse 137 D-58675 Hemer, Tyskland
 (30)PRIORITET: 1998-04-16 DE M 98 03 680.7
 (22)ANSØGNINGSDATO: 1998-10-16

(21)MA 1998 01096 (71)ANSØGER(E): (30)PRIORITET: (22)ANSØGNINGSDATO:	(54)En 1-grebs blandingsventil Friedrich Grohe Aktiengesellschaft, Hauptstrasse 137 D-58675 Hemer, Tyskland 1998-04-16 DE M 98 03 680.7 1998-10-16
(21)MA 1998 01097 (71)ANSØGER(E): (30)PRIORITET: (22)ANSØGNINGSDATO:	(54)Et blandingsbatteri Friedrich Grohe Aktiengesellschaft, Hauptstrasse 137 D-58675 Hemer, Tyskland 1998-04-16 DE M 98 03 680.7 1998-10-16
(21)MA 1998 01109 (71)ANSØGER(E): (30)PRIORITET: (22)ANSØGNINGSDATO:	(54)Et toiletsæde for børn BABY BJÖRN AB, P.O. Box 2029 S-183 02 Täby, Sverige 1998-04-23 SE 98-0915 1998-10-20
(21)MA 1998 01139 (71)ANSØGER(E): (30)PRIORITET: (22)ANSØGNINGSDATO:	(54)En radiator til tørring af tøj Finimetal, 157 Avenue Charles Floquet F-93150 Le Blanc Mesnil , Frankrig 1998-04-30 FR 98 2675 1998-10-29
(21)MA 1998 01143 (71)ANSØGER(E): (30)PRIORITET: (22)ANSØGNINGSDATO:	(54)Et dyseinstrument SmithKline Beckman Corporation, One Franklin Plaza Philadelphia Pennsylvania 19103, USA 1998-05-01 US 29/087,429 1998-10-29

Klasse 24 Medical and laboratory equipment

(21)MA 1998 00921 (71)ANSØGER(E): (30)PRIORITET: (22)ANSØGNINGSDATO:	(54)Reagens-kit F. Hoffmann-La Roche AG, 124 Grenzacherstrasse CH-4070 Basel, Schweiz 1998-03-27 CH 125091 1998-09-07
(21)MA 1998 01106 (71)ANSØGER(E): 94089, USA (30)PRIORITET: (22)ANSØGNINGSDATO:	(54)Behandlingsorienteret diagnosticeringsanordning Adeza Biomedical Corporation, a corporation of the State of California, 1240 Elko Drive Sunnyvale California 1998-04-20 US 29/086.799 1998-10-20
(21)MA 1998 01107 (71)ANSØGER(E): 94089, USA (30)PRIORITET: (22)ANSØGNINGSDATO:	(54)Behandlingsorienteret diagnosticeringsanordning + læser. Adeza Biomedical Corporation, a corporation of the State of California, 1240 Elko Drive Sunnyvale California 1998-04-20 US 29/086.781 1998-10-20

Klasse 25 Building units and construction elements

(21)MA 1998 01105 (71)ANSØGER(E): (30)PRIORITET: (22)ANSØGNINGSDATO:	(54)En stålbjælke SKANSKA STÅLTEKNIK AB, Box 803, S-391 28 Kalmar, Sverige 1998-04-28 SE 98-0945 1998-10-20
---	--

Klasse 26 Lighting apparatus

(21)MA 1998 01067 (71)ANSØGER(E): (30)PRIORITET: (22)ANSØGNINGSDATO:	(54)Et belysningsarmatur KONINKLIJKE PHILIPS ELECTRONICS N.V., Groenewoudseweg 1 NL-5621 BA EINDHOVEN, Holland 1998-04-14 WO DMA/004066 1998-10-12
(21)MA 1998 01068 (71)ANSØGER(E): (30)PRIORITET: (22)ANSØGNINGSDATO:	(54)Et belysningsarmatur KONINKLIJKE PHILIPS ELECTRONICS N.V., Groenewoudseweg 1 NL-5621 BA EINDHOVEN, Holland 1998-04-14 WO DMA/004066 1998-10-12
(21)MA 1998 01069 (71)ANSØGER(E): (30)PRIORITET: (22)ANSØGNINGSDATO:	(54)Et belysningsarmatur KONINKLIJKE PHILIPS ELECTRONICS N.V., Groenewoudseweg 1 NL-5621 BA EINDHOVEN, Holland 1998-04-14 WO DMA/004066 1998-10-12

(21)MA 1998 01163 (54)Et lampehoved;Et lampehoved
(71)ANSØGER(E): VARI-LITE, INC., 201, Regal Row, Dallas Texas 75247, USA
(30)PRIORITET: 1998-05-05 US 29/087,552
(22)ANSØGNINGSDATO: 1998-11-04

Klasse 28 Pharmaceutical and cosmetic products, toilet articles and apparatus

(21)MA 1998 01037 (54)Et håndtag til en barbermaskine.
(71)ANSØGER(E): The Gillette Company, Prudential Tower Building, Boston, MA 02199, USA
(30)PRIORITET: 1998-04-24 US 29/087,024
(22)ANSØGNINGSDATO: 1998-06-19

(21)MA 1998 01120 (54)En plakfjerner.
(71)ANSØGER(E): Trisa Holding AG, Kantonsstrasse CH-6234 Triengen, Schweiz
(30)PRIORITET: 1998-04-28 WO DMA/004087
(22)ANSØGNINGSDATO: 1998-10-23

(21)MA 1998 01121 (54)Et hoved til en barbermaskine.
(71)ANSØGER(E): The Gillette Company, Prudential Tower Building Boston, MA 02199, USA
(30)PRIORITET: 1998-04-24 US 29/087,026
(22)ANSØGNINGSDATO: 1998-10-23

(21)MA 1998 01122 (54)En barbermaskine.
(71)ANSØGER(E): The Gillette Company, Prudential Tower Building Boston, MA 02199, USA
(30)PRIORITET: 1998-04-24 US 29/087,065
(22)ANSØGNINGSDATO: 1998-10-23

Registrerede mønstre

(11) Ansøgningsnummer	(44) Bekendtgjort i Reg. Tid. nr.	(11) Registreringsnummer	(15) Registreringsdato	(18) Registreringen er gyldig til
MA 1998 00037	19980731	MR 1998 00853	19981020	20030113
MA 1998 00053	19980731	MR 1998 00854	19981020	20030116
MA 1998 00054	19980731	MR 1998 00855	19981020	20030116
MA 1998 00150	19980731	MR 1998 00856	19981020	20030210
MA 1998 00235	19980731	MR 1998 00857	19981020	20030227
MA 1998 00268	19980731	MR 1998 00858	19981020	20030309
MA 1998 00280	19980731	MR 1998 00859	19981020	20030317
MA 1998 00309	19980731	MR 1998 00860	19981020	20030319
MA 1998 00317	19980731	MR 1998 00861	19981020	20030320
MA 1998 00324	19980731	MR 1998 00862	19981020	20030323
MA 1998 00333	19980731	MR 1998 00863	19981020	20030324
MA 1998 00346	19980731	MR 1998 00864	19981020	20030212
MA 1998 00347	19980731	MR 1998 00865	19981020	20030212
MA 1998 00348	19980731	MR 1998 00866	19981020	20030331
MA 1998 00350	19980731	MR 1998 00867	19981020	20030331
MA 1998 00353	19980731	MR 1998 00868	19981020	20030331
MA 1998 00354	19980731	MR 1998 00869	19981020	20030331
MA 1998 00356	19980731	MR 1998 00870	19981020	20030331
MA 1998 00357	19980731	MR 1998 00871	19981020	20030331

Henlagte, afslåede eller tilbagetagne mønsteransøgninger

Henlagte, afslåede eller tilbagetagne mønsteransøgninger, som er offentligt tilgængelige

(21) Ansøgningsnummer	(44) Bekendtgjort i Tidende nr.	(43) Offentliggjort i tidende
(21) MA 1997 00807	(44)	(43) 6, 1998
(21) MA 1997 01012	(44)	(43)
(21) MA 1997 01137	(44)	(43) 7, 1998
(21) MA 1998 00041	(44)	(43) 14, 28
(21) MA 1998 00219	(44)	(43) 16, 28
(21) MA 1998 00222	(44)	(43) 13, 28
(21) MA 1998 00372	(44)	(43) 20, 28
(21) MA 1998 00413	(44)	(43)
(21) MA 1998 00414	(44)	(43) 20, 28
(21) MA 1998 00438	(44)	(43) 20, 28
(21) MA 1998 00552	(44)	(43) 14, 28
(21) MA 1998 00553	(44)	(43) 14, 28
(21) MA 1998 01041	(44)	(43)
(21) MA 1998 01084	(44)	(43)

Fornyelse af mønsterregistreringer

Fornyelse af registreringer foretaget i medfør af lov om mønstre nr. 218 af 27. maj 1970

(11) Registreringsnummer

(18) Gyldig til

MR 1994 00616

20030216

MR 1994 00383

20030204

MR 1990 01194

Prisliste

Pr. 1. juli 1998

Patenter

Supplerende beskyttelsescertifikater

Brugsmodeller

Mønstre (design)

Chips (halvledertopografier)

Vare- og fællesmærker

Skorstensmærker og kontorflag

Kommunevåbener og -segl

Publikationer

Erhvervsservice

Kopiservice

Kurser og foredrag

Prisliste vedr. internationale ansøgninger (PCT) og europæiske patentansøgninger (EPK) samt vedr. ansøgninger om international varemærkeregistrering og EU-varemærkeregistrering kan fås ved henvendelse til direktoratet

Erhvervsministeriet

Patentdirektoratet

Helgeshøj Allé 81
2630 Taastrup
Telefon 43 50 80 00
Telefax 43 50 80 01
Postgiro 8 98 99 23

E-mail: Patentdirektoratet@dkpto.dk
web: www.dkpto.dk



Patenter

kr.

1. **Ansøgningsgebyr**
 - a. Grundgebyr 3000,00
 - b. Tillægsgebyr for hvert patentkrav ud over 10 300,00
 - c. Tillægsgebyr for nyhedsundersøgelse og patentbarhedsvurdering på grundlag af engelsksproget patentansøgning 1500,00
2. **Gebyrer for nyhedsundersøgelse af international type (PL §9)**
 - I Når den svenske patentmyndighed er nyhedsundersøgende:
 - a. Grundgebyr 5300,00
 - b. Tillægsgebyr for hvert krav ud over 10 115,00
 - c. Ekspeditionsgebyr 500,00
 - II Når Den Europæiske Patentmyndighed er nyhedsundersøgende:
 - a. Grundgebyr 11390,00
 - b. Ekspeditionsgebyr 500,00
3. **Gebyr for senere indlevering af dansk oversættelse af international ansøgning** 1100,00
4. **Genoptagelsesgebyr** 700,00
5. **Patentmeddelelsesgebyr**
 - a. Grundgebyr 2850,00
 - b. Tillægsgebyr for hver side ud over 35 sider 80,00
 - c. Tillægsgebyr for hvert patentkrav, for hvilket der ikke er betalt ansøgningsgebyr 300,00
6. **Gebyr for publicering af oversættelser af europæiske patentskrifter**
 - a. Grundgebyr 2850,00
 - b. Tillægsgebyr for hver side ud over 35 sider 80,00
7. **Gebyr for publicering af ændrede patentskrifter**
 - a. Grundgebyr 2850,00
 - b. Tillægsgebyr for hver side ud over 35 sider 80,00
8. **Genoprettelsesgebyr** 3000,00
9. **Årsgebyrer**
 1. gebyrår 500,00
 2. gebyrår 500,00
 3. gebyrår 500,00
 4. gebyrår 1000,00
 5. gebyrår 1150,00
 6. gebyrår 1300,00
 7. gebyrår 1500,00
 8. gebyrår 1700,00
 9. gebyrår 1900,00
 10. gebyrår 2150,00
 11. gebyrår 2400,00
 12. gebyrår 2650,00
 13. gebyrår 2900,00
 14. gebyrår 3150,00
 15. gebyrår 3400,00
 16. gebyrår 3650,00
 17. gebyrår 3900,00
 18. gebyrår 4200,00
 19. gebyrår 4500,00
 20. gebyrår 4800,00

Årsgebyrer, der betales senere end forfaldsdag, forhøjes med 20%.
Gebyret skal være betalt inden 6 måneder efter forfaldsdagen.

10. **Gebyr for fremsættelse af indsigelse** 2000,00
11. **Gebyr for administrativ omprøvning** 7000,00
12. **Klagegebyr** 8000,00

Ovennævnte priser skal ikke tillægges moms

Supplerende beskyttelsescertifikater

kr.

1. **Ansøgningsgebyr** 3000,00
 2. **Genoptagelsesgebyr** 600,00
 3. **Genoprettelsesgebyr** 3000,00
 4. **Årsgebyr pr. påbegyndt gebyrår** 4800,00
- Årsgebyrer, der betales senere end forfaldsdag, forhøjes med 20%.
Gebyret skal være betalt inden 6 måneder efter forfaldsdagen.
5. **Gebyr for administrativ omprøvning** 1500,00
- Der skal betales et gebyr på 7000 kr. for eventuel omprøvning af grundpatentet
6. **Klagegebyr** 4000,00

Ovennævnte priser skal ikke tillægges moms

Brugsmodeller

kr.

1. **Ansøgningsgebyr** 2000,00
 2. **Gebyr for senere indlevering af dansk oversættelse af international ansøgning** 1100,00
 3. **Genoptagelsesgebyr** 400,00
 4. **Fornylsesgebyrer**
 - For 1. periode 2000,00
 - For 2. periode 3000,00
- Fornylsesgebyrer, der betales efter udløbet af den pågældende registreringsperiode, forhøjes med 20%.
5. **Gebyr for prøvning før eller efter registrering**
 - a. Grundgebyr 4000,00
 - b. Tillægsgebyr for prøvning før registrering på grundlag af engelsksproget brugsmodelansøgning 1000,00
 6. **Gebyr for behandling af anmodning om udslettelse** 2000,00
 7. **Gebyr for bekendtgørelse af ændret registrering og publicering af ændret formulering** 1100,00
 8. **Klagegebyr** 5000,00

Ovennævnte priser skal ikke tillægges moms

Chips (halvledertopografier)

kr.

1. **Ansøgningsgebyr** 1500,00
2. **Gebyr for behandling af anmodning af overførelse af ansøgning om registrering** 1000,00
3. **Klagegebyr** 4000,00

Ovennævnte priser skal ikke tillægges moms

Mønstre (design)

1. Ansøgningsgebyr 1300,00 kr.

Tillægsgebyrer:

- a. Ved samregistrering for hvert mønster ud over det første 800,00
b. For bekendtgørelse af hver afbildning ud over den første 400,00

2. Genoptagelsesgebyr 200,00

3. Fornyelsesgebyr 2200,00

Tillægsgebyr ved fornyelse:

Ved samregistrering for hvert mønster ud over det første 1100,00

Fornyelsesgebyrer inkl. tillægsgebyr, der betales efter udløbet af den pågældende registreringsperiode, forhøjes med 20%.

4. Klagegebyr 4000,00

Ovennævnte priser skal ikke tillægges moms

Vare- og fællesmærker

1. Ansøgningsgebyr 2700,00 kr.

- a. Grundgebyr 2700,00
b. Tillægsgebyr for hver klasse ud over 3 600,00
Der er i alt 42 klasser

2. Gebyr for videreførelse af Madrid-Protokol-registrering som dansk vare- eller fællesmærke-ansøgning 1500,00

3. Fornyelsesgebyr
a. Grundgebyr 2800,00
b. Tillægsgebyr for hver klasse ud over 3 600,00

Fornyelsesgebyrer inkl. klassegebyr, der betales efter udløbet af den pågældende registreringsperiode, forhøjes med 20%.

4. Gebyr for anmodning om deling af en ansøgning eller en registrering for hver udskilt ansøgning eller registrering 2000,00

5. Gebyr for fremsættelse af indsigelse 2000,00

6. Gebyr for administrativ ophævelse 2500,00

7. Klagegebyr 4000,00

8. Gebyr for overvågning af dansk varemærkerettighed
Årligt gebyr 1400,00

Ovennævnte priser skal ikke tillægges moms

Skorstensmærker og kontorflag

1. Ansøgningsgebyr 2000,00 kr.

Ovennævnte pris skal ikke tillægges moms

Kommunevåbener og -segl

1. Ansøgningsgebyr 2000,00 kr.

Ovennævnte pris skal ikke tillægges moms

Publikationer

1. Årsabonnement 1000,00 kr.

- a. Dansk Patenttidende 1000,00
b. Patentskrifter
– på papir 8000,00
– på CD-ROM (ESPACE-DK) 5000,00
c. Dansk Patentregister 400,00
d. Sammendrag af almindeligt tilgængelige danske patentansøgninger
– Alle sektioner 8000,00
– sektion A 1600,00
– sektion B 1600,00
– sektion C07 + C12 1600,00
– sektion C, resten 900,00
– sektion D 500,00
– sektion E 900,00
– sektion F 900,00
– sektion G 900,00
– sektion H 900,00
e. Oversættelser af EP-skrifter 8000,00
f. Dansk Brugsmodeltidende 600,00
g. Brugsmodelskrifter 8000,00
h. Dansk Varemærketidende 1000,00
i. Dansk Varemærkereregister 200,00
j. Varemærke-særtidende med §13-afslag 100,00
k. Varemærkeindsigelsestidende 200,00
l. Nye danske varemærkeansøgninger, ugeliste 450,00
m. Dansk Mønstertidende 600,00
n. Dansk Mønsterregister 200,00
o. Patenthåndbog, ved tegning af abonnement 500,00
– løbblade hertil, pr. side 10,00
p. Brugsmodelhåndbog, ved tegning af abonnement 500,00
– løbblade hertil, pr. side 10,00
q. Ankenævnskendelser
– alle kendelser 4200,00
– kendelser/patent- og brugsmodelområdet 2000,00
– kendelser/vare- og fællesmærkeområdet 2000,00
– kendelser/mønster og chipsområdet 400,00

Abonnementer tillægges porto

2. Løssalg
a. Dansk Patenttidende 40,00
b. Dansk Patentregister 400,00
c. Sammendrag af alm. tilgængelige patentansøgninger 30,00
d. Dansk Varemærketidende 40,00
e. Dansk Varemærkereregister 200,00
f. Varemærke-særtidende med §13-afslag 100,00
g. Varemærkeindsigelsestidende 200,00
h. Varemærkeindsigelsestidende, udk. 1995 300,00
i. Dansk Mønstertidende 40,00
j. Dansk Mønsterregister 200,00
k. Dansk Brugsmodeltidende 40,00
l. Sammendrag af alm. tilgængelige brugsmodelansøgninger 30,00
m. Fremlæggelses- og patentskrifter på CD-ROM (ESPACE-DK)
– 1993-1997, pr. årgang 5000,00
– 1990-1992, pr. årgang 2000,00

Ovennævnte priser skal ikke tillægges moms

Fremlæggelses-, patent- og brugsmodelskrifter samt oversættelser af EP-skrifter leveres til gældende kopipris

3. Love og bekendtgørelser
vedr. industriel ejendomsret 12,00-33,00

4. Gennemførelsesforskrifter til EPK i dansk oversættelse ... 200,00

5. Landekoderegister 100,00

6. Andre publikationer
a. Varemærkeklassifikation
– alfabetisk liste 500,00
– klassedelt liste 400,00
b. Mønsterklassifikation 35,00
– ændringer og tilføjelser hertil 15,00
c. Registreringspraksis, varemærker 185,00
– tillæg hertil 65,00
d. "Fra væsen til virksomhed", Danske patenter gennem 100 år (fås på dansk og engelsk), inkl. moms 195,00

Ovennævnte priser tillægges moms, hvis andet ikke er angivet

Erhvervsservice

- kr.
- 1. Timepris*** 750,00
 - 2. Løbende overvågninger**
 - a. Konkurrentovervågning
Første søgning inkl. oprettelse af søgeprofil og levering af op til 40 nyeste referencer 2000,00
Overvågningskørsel pr. gang efter tilbud
 - b. Overvågning af ansøgninger
Overvågning af dansk patent-, brugsmode-, mønster- eller varemærkeansøgning sammensættes af:
Årligt gebyr 350,00
Gebyr pr. meddelelse 350,00
 - c. Øvrige overvågninger beregnes efter timepris
Hertil skal lægges evt. online-udgifter
 - 3. Navneundersøgelser***
 - a. International undersøgelse af patentrettigheder i 1-2 navne inkl. op til 40 referencer 2000,00
Yderligere referencer, pr. reference 16,00
Yderligere navne, pr. navn 700,00
 - b. Undersøgelse af patent- og brugsmode-, mønsterrettigheder med gyldighed for Danmark i 1-2 navne 1500,00
Yderligere navne, pr. navn 350,00
 - c. Øvrige navneundersøgelser beregnes efter timepris
Hertil skal lægges evt. online-udgifter
 - 4. Patentfamilieundersøgelser og statusundersøgelser***
 - a. Patentfamilieundersøgelse 800,00
 - b. Patentfamilieundersøgelse, inkl. status 1600,00
 - c. Tillæg for statusoplysninger, der knytter sig til tidligere udførte patentfamilieundersøgelser 1600,00
 - d. Statusundersøgelse af udenlandske rettigheder
Første nummer 700,00
Pr. følgende nummer 350,00
 - e. Statusundersøgelse af danske rettigheder, pr. nummer 350,00
 - f. Øvrige undersøgelser beregnes efter timepris
Hertil skal lægges evt. online-udgifter
 - 5. Kollisionsundersøgelser af varemærker, inkl. 3 klasser*** 2100,00
Yderligere klasser, pr. 10 klasser 500,00
 - 6. Skanning af varemærker***
 - a. Første klasse 500,00
 - b. Yderligere klasser, pr. klasse 200,00
 - c. Skanning af alle 42 klasser 3000,00
 - 7. LOGO-skanning***, inkl. op til 25 referencer 1800,00
Yderligere referencer, pr. 25 referencer 500,00
 - 8. Varemærkedatabase***
 - a. Første klasse 6000,00
 - b. Yderligere klasser, pr. klasse 3000,00
 - 9. Skanning af varemærker ansøgt eller registreret i udlandet***
 - a. Første klasse for 1-2 lande 1000,00
 - b. Følgende lande, pr. land 500,00
 - c. Følgende klasser, pr. klasse 200,00
 - 10. Gebyr for levering pr. telefax.** 75,00

* Hastelevering kan aftales mod pristillæg.

Ovennævnte priser tillægges moms

Kopiservice

- kr.
- 1. Fotokopier af patent- og brugsmodepublikationer**
 - a. Ekspeditionsgebyr 30,00
 - b. Kopipris, pr. side 3,25
Dog minimum 30 kr. pr. publikation (svarende til 9 sider)
 - 2. Fotokopier, taget på læsesalen**
ved kontant betaling, pr. side, inkl. moms 3,00
 - 3. Udenlandske patentpublikationer, der ikke findes i egne samlinger**
 - I ved hjemtagning fra udlandet:
 - a. Pris for hjemtagning 100,00
 - b. Pris pr. publikation 100,00Hjemtagning af sagsakter fra USA og patentpublikationer og sagsakter fra Sydafrika: Pris efter aftale.
 - II ved levering af tilsvarende publikation fra egne samlinger
 - a. Identifikation 100,00
 - b. Kopipris (3,25 kr. pr. side)
 - 4. Engelsksprogede sammendrag, der ikke findes i egne samlinger**, pr. sammendrag 50,00
 - 5. Tidsskriftsartikler o.l., der ikke findes i egne samlinger**
 - a. Pris for hjemtagning 100,00
 - b. Pris pr. artikel 100,00
 - 6. Aktindsigt i europæiske patenter og patentansøgninger**
 - a. Ekspeditionsgebyr (inkl. EPO-gebyr) 315,00
 - b. Kopier
– ved tilsendelse, pr. side 3,25
– ved afhentning, pr. side 2,50
– ved afhentning og kontant betaling, pr. side inkl. moms 3,00

Ovennævnte priser tillægges moms, hvis andet ikke er angivet

- 7. Bekræftet kopi af en patent-, brugsmode-, mønster- eller varemærkeansøgning** 300,00
Hertil skal lægges kopiprisen
- 8. Bekræftet udskrift af patent-, certifikat-, brugsmode-, topografi-, mønster- eller varemærkesagsregistret** 300,00
- 9. Udskrift af patent-, certifikat-, brugsmode-, topografi-, mønster- eller varemærkesagsregistret** 50,00
- 10. Udskrift af registret over kommunevåbener og -segl** 200,00

Ovennævnte priser skal ikke tillægges moms

- 11. Leveringsgebyrer**
 - a. Levering pr. telefax 75,00
 - b. Ekspreslevering pr. telefax 275,00
 - c. Ekspreslevering pr. post 200,00
Hertil lægges porto

Ovennævnte priser tillægges moms

Kurser og foredrag

- kr.
- 1. Kurser**
Priser på åbne og virksomhedsinterne kurser fås ved direkte henvendelse til KursusCentret
 - 2. Foredrag***
 - a. Første time 2000,00
 - b. Følgende timer, pr. time 1500,00

* Særpriser afhængig af deltagerantal og forberedelsestid

Ovennævnte priser skal ikke tillægges moms

INID-koder

Internationally agreed Numbers for the Identification of Data (INID)

- (11) Serial number of the registration
- (15) Date of the registration
- (17) Expected duration of the registration/renewal
- (18) Expected expiration date of the registration/renewal
- (21) Serial number of the application
- (22) Date of filing of the application
- (23) Exhibition priority data
- (24) Date from which the industrial design right has effect
- (29) Indication of the form in which the industrial design is filed
- (30) Data relating to priority under the Paris Convention
- (43) Date of publication of the industrial design before examination
- (44) Date of publication of the industrial design after examination
- (45) Date of publication of the registered industrial design
- (46) Date of expiration of deferment
- (51) Class and subclass of the Locarno Classification
- (54) Designation of article(s) or product(s) covered by the industrial design or title of the industrial design
- (55) Reproduction of the industrial design (e.g., drawing, photograph) and explanations relating to the reproduction
- (57) Description of characteristic features of the industrial design including indication of colors
- (58) Date of recording of any kind of amendment in the Register
- (62) Serial number(s) and, if available, filing date(s) of application(s), registration(s) or document(s) related by division
- (66) Serial number(s) of application(s) concerning design(s) which is(are) variant(s) of the present one
- (71) Name(s) and address(es) of the applicant
- (72) Name(s) of the creator(s)
- (73) Name(s) and address(es) of the owner(s)
- (74) Name(s) and address(es) of the representative(s)

Domestic Codes for the Identification of Data

- (DL) Data concerning license
- (DP) Data concerning pawning

Internationalt vedtagne Numre til Identifikation af Data (INID)

- Registreringsnummer
- Registreringsdato
- Forventet registreringsperiode/fornyelsesperiode
- Forventet udløbsdato for registrering/fornyeelse
- Ansøgningsnummer
- Ansøgningsdato
- Udstillingsprioritetsoplysninger
- Indleveringsdato

- Model indleveret

- Konventionsprioritetsoplysninger

- Dato for offentlig tilgængelighed

- Bekendtgørelsesdato for ansøgningen

- Bekendtgørelsesdato for registreringen

- Udsættelsesdato

- Klasser
- Vareangivelse

- Mønstret

- Beskrivelse herunder farver

- Dato for tilførsel/udslettelse

- Nummer på hovedansøgning eller udskilt ansøgning

- Beslægtede ansøgninger

- Ansøgners navn og -adresse

- Frembringers navn og -adresse
- Indehavernavn og -adresse

- Fuldmægtignavn og -adresse

Interne koder til identifikation af data

- Licensoplysninger
- Pantoplysninger

Patentdirektoratet

Helgeshøj Allé 81
DK-2630 Taastrup

B



Returneres ved varig adresseændring

Erhvervsministeriet

Patentdirektoratet

Helgeshøj Allé 81
DK-2630 Taastrup



Telefon (+45) 43 50 80 00
Telefax (+45) 43 50 80 01
Telex 16046 DPO DK
Giro 8 989923

ISSN 0903-8809