

# Dansk Mønster Tidende



## Indholdsfortegnelse

Bekendtgørelse af mønsteransøgninger .....	705
Omtryk .....	725
Offentligt tilgængelige mønsteransøgninger .....	727
Registrerede mønstre .....	734
Henlagte, afslåede eller tilbagetagne mønsteransøgninger .....	735
Fornyelse af mønsterregistreringer .....	736

Abonnementsprisen for årgangen er 1000,- kr. Abonnement tegnes i Patentdirektoratet, Helgeshøj Allé 81, 2630 Tåstrup, tlf. 43 50 85 40 eller 43 50 85 35, Gironr. 4 02 05 53, hvor enkelte numre sælges for en pris af 40 kr.

Ansvarlig for redaktion: Niels Ravn  
Trykt hos Patentdirektoratet

ISSN 0903-8809

## Bekendtgørelse af Mønsteransøgninger

Indsigelser mod registreringen skal fremsættes skriftligt i 2 eksemplarer til registreringsmyndigheden inden 2 måneder fra bekendtgørelsesdagen, jfr. lov om mønstre nr 218 af 27. maj 1970, § 18, stk. 2.  
Er det bekendtgjort, at model af mønstret er indleveret, kan dette ses i direktoratet.  
Hvis afbildningen er udført i farver, er dette angivet.  
Er mønstret forbillede for et ornament, er dette angivet.

(21) MA 1997 00011

(54) 1) En udstillings- og salgsstand 2) del hertil

(51)-Cl.20 02



Løbenr.1



Løbenr.2

(71)ANSØGER(E):  
(74)FULDMÆGTIG:  
(72)FREMBRINGER(E):

Ferrero oHG mbH, D-35260 Stadtallendorf, Tyskland  
Internationalt Patent-Bureau, Høje Taastrup Boulevard 23, 2630 Tåstrup, Danmark  
Erhardt Holtorf, Querstrasse 5 D-63674 Altenstadt, Tyskland ; Gerald Junker, Johannesberger Strasse 41 D-63776 Mömbris, Tyskland  
1996-07-09 DE M9605738.6  
1997-01-07

(30)PRIORITET:  
(22)ANSØGNINGSDATO:

(21) MA 1998 00279

(54) Et glas

(51)-Cl.07 01

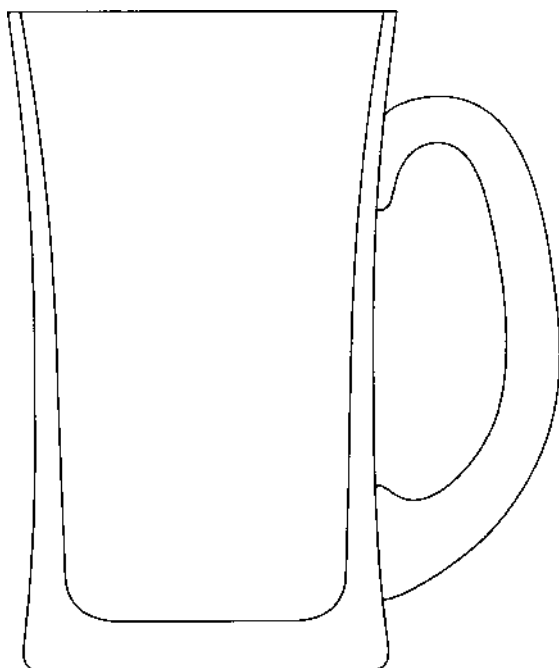

(71)ANSØGER(E):  
(74)FULDMÆGTIG:  
(72)FREMBRINGER(E):  
(22)ANSØGNINGSDATO:

RASTAL GmbH & Co. KG, Lindenstrasse 12-18 D-56203 Höhr-Grenzhausen, Tyskland  
Internationalt Patent-Bureau, Høje Taastrup Boulevard 23, 2630 Tåstrup, Danmark  
Horst Bartelse, Im Quengarten 6, 56206 Hilgert, Tyskland  
1998-03-16

(21) MA 1998 00334

(54) En cykellygte

(51)-Cl.26 06

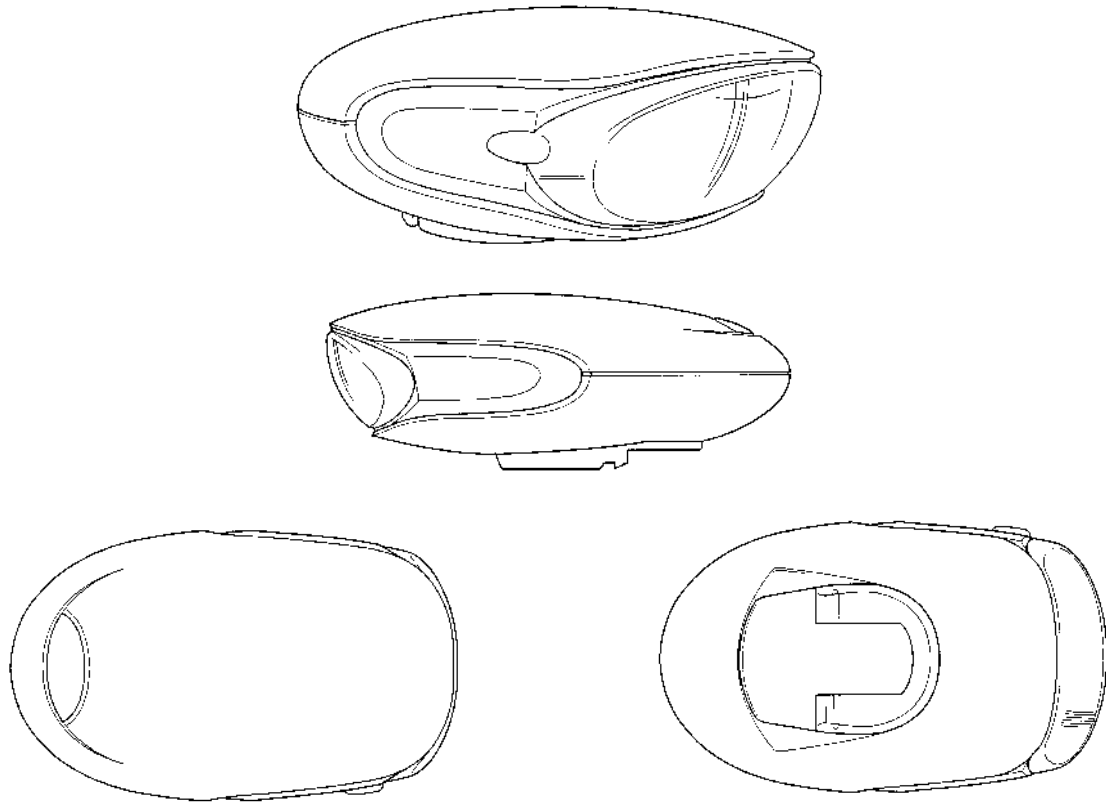

(71)ANSØGER(E):  
 (74)FULDMÆGTIG:  
 (72)FREMBRINGER(E):  
 (22)ANSØGNINGSDATO:

Basta France S.A., Usine de Beaulieu, BP 50, F-58502 Clamecy Cedex, Frankrig  
 Larsen & Birkeholm A/S Skandinavisk Patentbureau, Banegårdspladsen 1, 1570 København V, Danmark  
 Jesper Kolind Lassen, 37, Rue du Transformateur La Chapelle le Bas F-89290 Venoy, Frankrig  
 1998-03-26

(21) MA 1998 00492

(54) En indretning til sikring af sikkerhedsrækvækstøtte

(51)-Cl.25 02

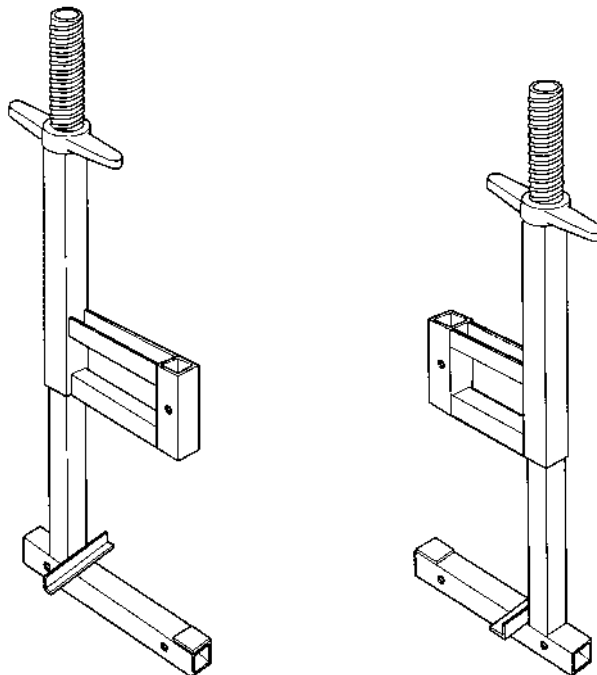

(71)ANSØGER(E):  
 (74)FULDMÆGTIG:  
 (72)FREMBRINGER(E):  
 (30)PRIORITET:  
 (22)ANSØGNINGSDATO:

Combisafe International AB, Storsjöstråket 15 S-831 31 Östersund, Sverige  
 Albihns Patentbyrå Stockholm AB, Box 5581 Linnégatan 2 SE-114 85 STOCKHOLM, Sverige  
 Joakim Svedberg, Rådhusgatan 28 D S-831 31 Östersund, Sverige  
 1997-11-13 SE 97-2459  
 1998-05-11

(21) MA 1998 00500

(54) En kande

(51)-Cl.07 01



(71)ANSØGER(E):  
(74)FULDMÆGTIG:  
(72)FREMBRINGER(E):  
(30)PRIORITET:  
(22)ANSØGNINGSDATO:

MEPAL B.V., 45, Aalstvoort NL-7241 MA Lochem, Holland  
Patentbureauet Magnus Jensens Efft., Frederiksborgvej 15, 3520 Farum, Danmark  
Johan Weernik, 45, Aalstvoort, NL-7241 Lochem, MA, Holland  
1997-11-11 WO DM/042 503  
1998-05-11

(21) MA 1998 00501

(54) En tandbørste

(51)-Cl.04 02

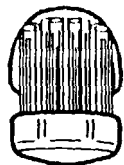
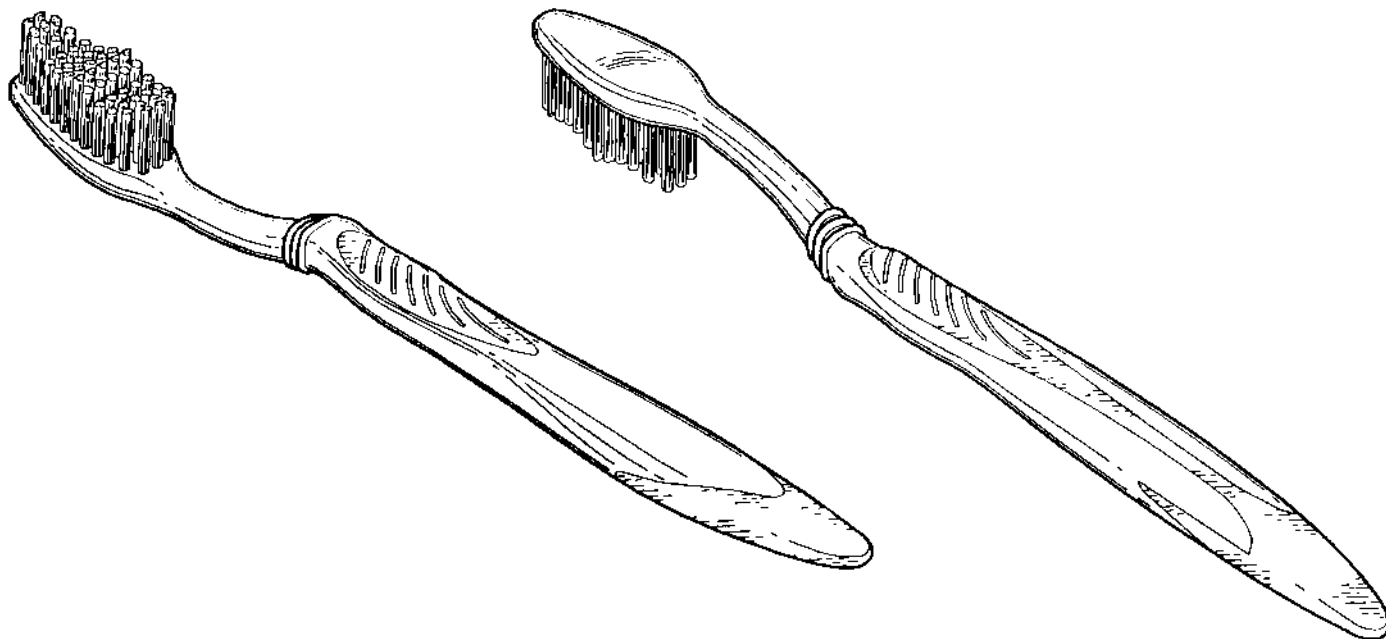

(71)ANSØGER(E):

Colgate-Palmolive Company, a corporation of the State of Delaware, 300, Park Avenue New York N.Y. 10022, USA

(74)FULDMÆGTIG:

Chas. Hude A/S, H.C. Andersens Boulevard 33, 1553 København V, Danmark

(72)FREMBRINGER(E):

Robert Moskovich, 20 Jensen Street East Brunswick New Jersey 08816, USA ; Walter Vonarburg, Weiherstr. 10 6234 Triengen, Schweiz

(30)PRIORITET:

1997-11-13 US 29/079,391

(22)ANSØGNINGSDATO:

1998-05-12

(21) MA 1998 00502

(54) Et tandbørsteskaft

(51)-Cl.04 02

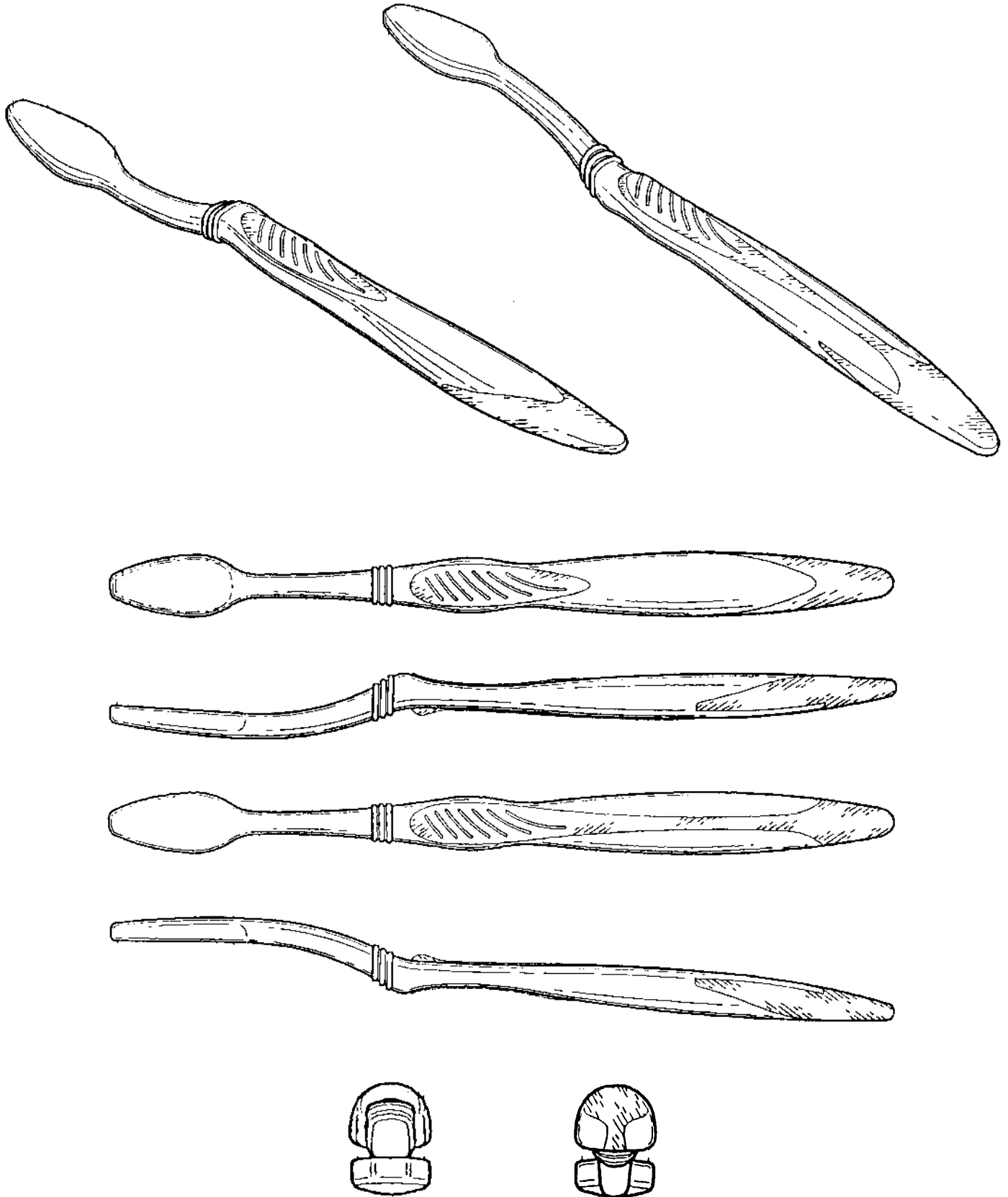

(71)ANSØGER(E):

Colgate-Palmolive Company, a corporation of the State of Delaware, 300, Park Avenue New York N.Y. 10022, USA

(74)FULDMÆGTIG:

Chas. Hude A/S, H.C. Andersens Boulevard 33, 1553 København V, Danmark

(72)FREMBRINGER(E):

Robert Moskovich, 20 Jensen Street East Brunswick, New Jersey 08816, USA ; Walter Vonarburg, Weiherstr. 10 6234 Triengen, Schweiz

(30)PRIORITET:

1997-11-13 US 29/079,392

(22)ANSØGNINGSDATO:

1998-05-12

(21) MA 1998 00503

(54) En tandbørste

(51)-Cl.04 02

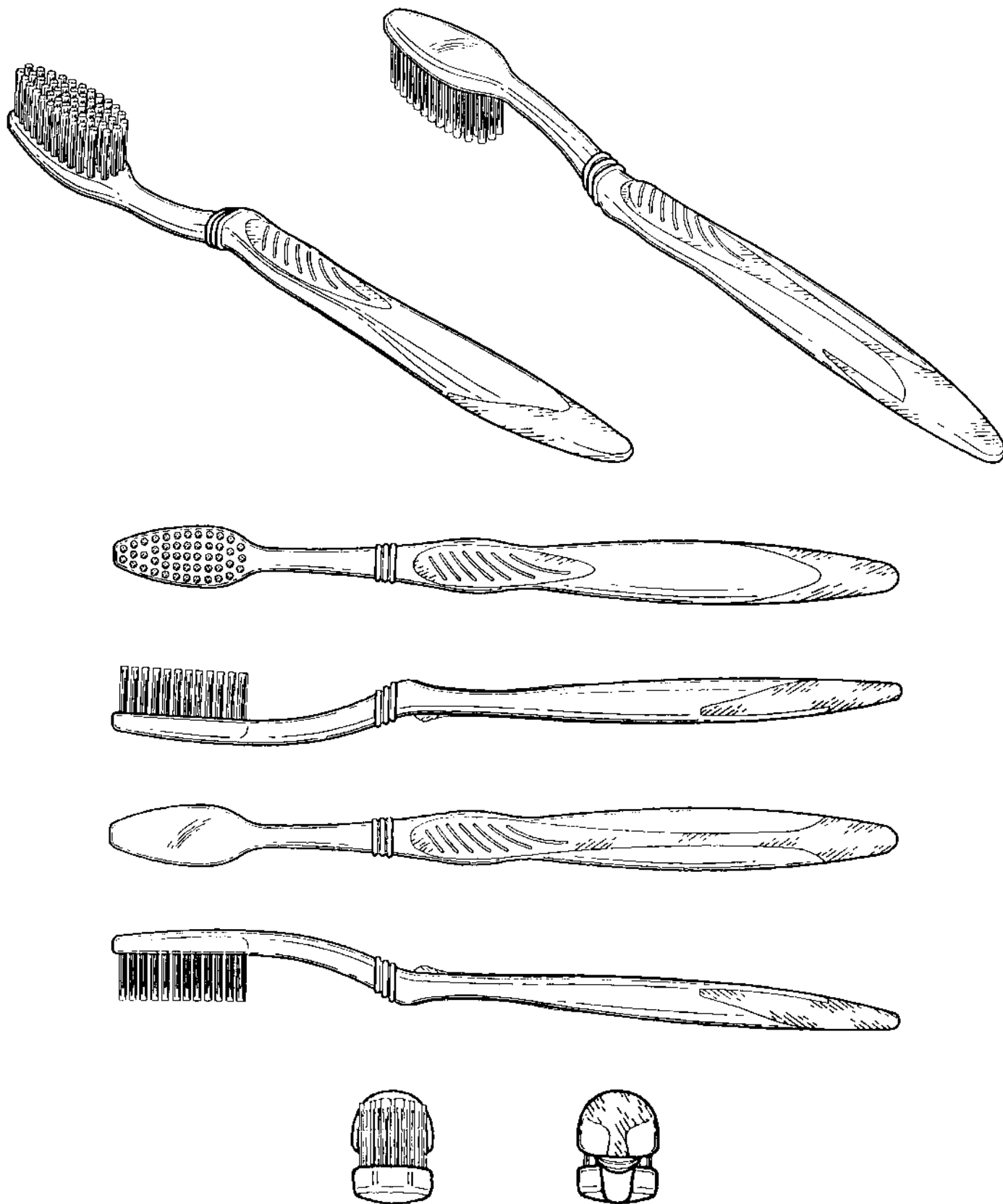

(71)ANSØGER(E):

Colgate-Palmolive Company, a corporation of the State of Delaware, 300, Park Avenue New York N.Y. 10022, USA

(74)FULDMÆGTIG:

Chas. Hude A/S, H.C. Andersens Boulevard 33, 1553 København V, Danmark

(72)FREMBRINGER(E):

Robert Moskovich, 20 Jensen Street East Brunswick New Jersey 08816, USA ; Walter Vonarburg, Weiherstr. 10 6234 Triengen, Schweiz

(30)PRIORITET:

1997-11-13 US 29/079,393

(22)ANSØGNINGSDATO:

1998-05-12

(21) MA 1998 00504

(54) En beholder til fødevarer

(51)-Cl.09 03

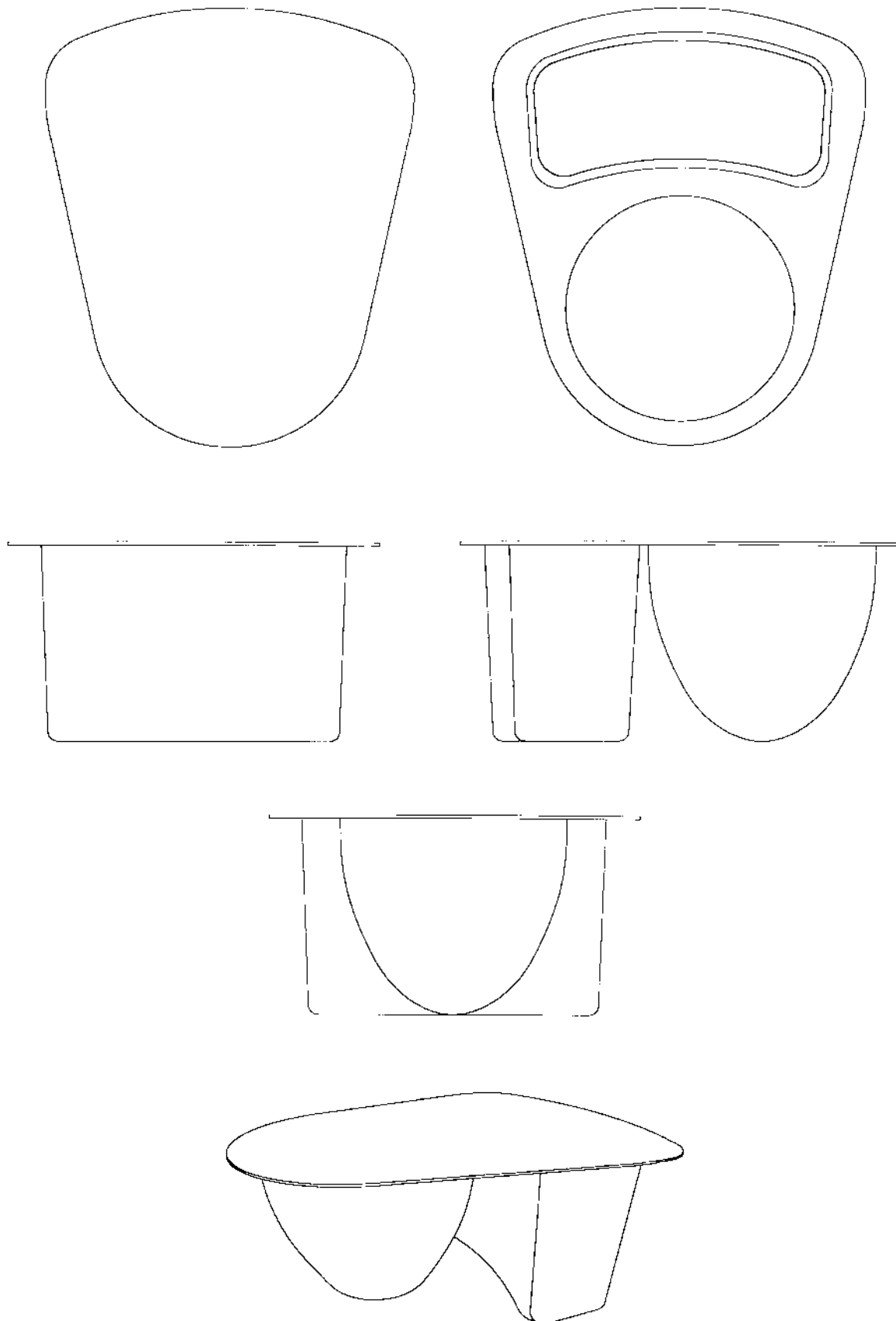

(71)ANSØGER(E):  
(74)FULDMÆGTIG:  
(72)FREMBRINGER(E):  
(30)PRIORITET:  
(22)ANSØGNINGSDATO:

BONGRAIN S.A., 42 rue Rieussec F-78220 VIROFLAY, Frankrig  
Internationalt Patent-Bureau, Høje Taastrup Boulevard 23, 2630 Tåstrup, Danmark  
Jérôme Ertzbischoff, 237 Chemin de la Traverse F-84470 CHATEAUNEUF DE GADAGNE, Frankrig  
1997-11-14 FR 976663  
1998-05-13

(21) MA 1998 00512

(54) En sko

(51)-Cl.02.04

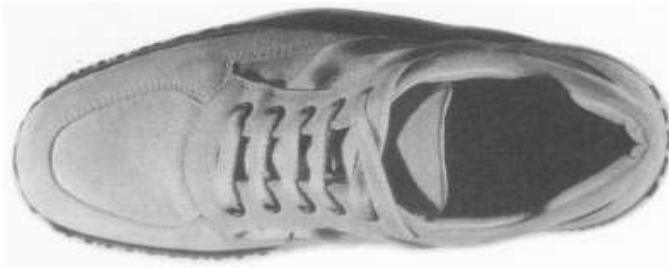

(71)ANSØGER(E):  
 (74)FULDMÆGTIG:  
 (72)FREMBRINGER(E):  
 (30)PRIORITET:  
 (22)ANSØGNINGSDATO:

Dorint S.A., 4, rue Jean Monnet 2180 Luxembourg, Luxembourg  
 Linds Patentbureau, Ellekrattet 20, 2950 Vedbæk, Danmark  
 Gualberto Pollastrelli, C. so. Garivaldi, 16, I-63019 Samt'Elpidio a Mare (AP) , Italien  
 1998-02-24 IT RM 98 0 000037  
 1998-05-14

(21) MA 1998 00514

(54) 1) Et bord 2) understel til bord

(51)-Cl.06.03

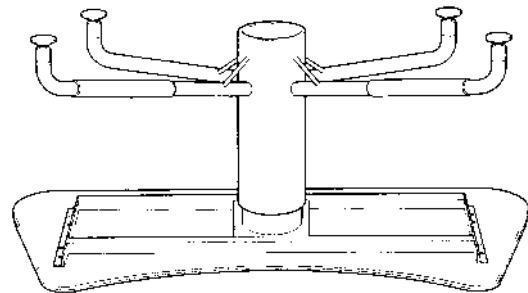
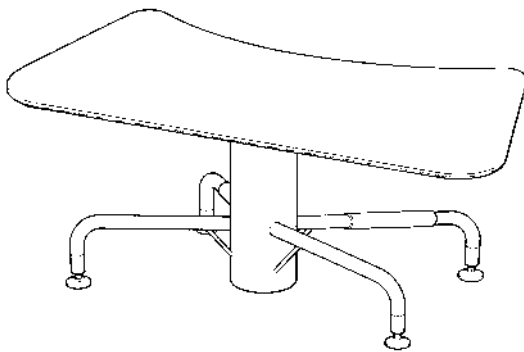

Løbenr. 1

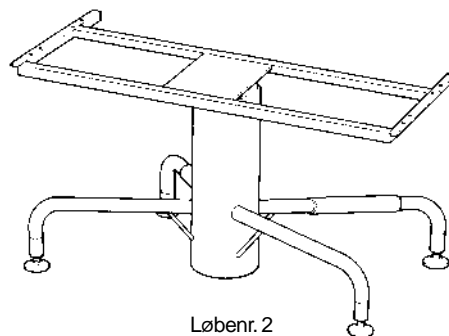

Løbenr. 2

(71)ANSØGER(E):  
 (74)FULDMÆGTIG:  
 (72)FREMBRINGER(E):  
 (30)PRIORITET:  
 (22)ANSØGNINGSDATO:

SKANDI-FORM AB, S-288 34 Vinslöv, Sverige  
 Hofman-Bang & Boutard, Lehmann & Ree A/S, Hans Bekkevolds Allé 7, 2900 Hellerup, Danmark  
 Ruud Edstrand, Köpenhamnsvägen 80 D S-217 71 Malmö, Sverige  
 1997-11-14 SE 97-2466  
 1998-05-14

(21) MA 1998 00515

- (54) 1) En chokoladeholder
- 2) Emballeret chokolade dertil
- 3) Uemballeret chokolade dertil

(51)-Cl.01 01;09 03;09 05

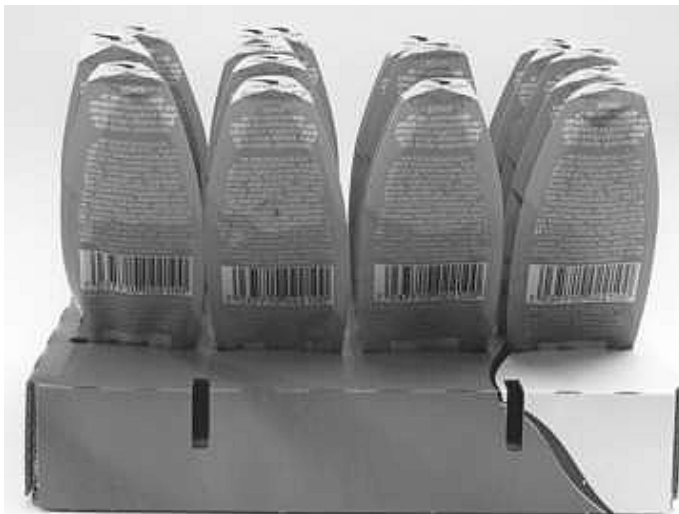



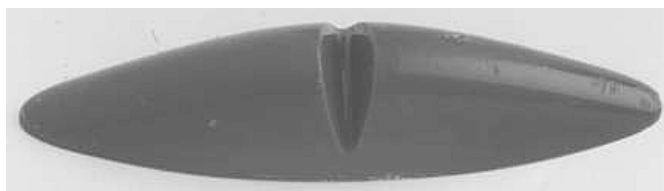
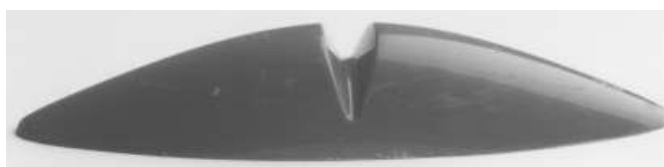

Løbenr.3

(71)ANSØGER(E):  
(74)FULDMÆGTIG:  
(72)FREMBRINGER(E):

Nidar AS, Bromstadveien 2 7005 Trondheim, Norge  
Ostenfeld Patentbureau A/S, Bredgade 41, 1011 København K, Danmark  
Susamme Schürch, Prof. Dahlsgt. 54 0353 Oslo, Norge ; Johnny Scarlett, Arnesenga 1M 1314 Skui, Norge ; Erik  
Rosendahl, Loveien 4 3500 Hønefoss, Norge ; Jari Takala, Hoemsveien 24 7019 Trondheim, Norge ; Erik Sandø,  
Lauvåsveien 14 7060 Klæbu, Norge

(30)PRIORITET:  
(22)ANSØGNINGSDATO:

1997-12-29 NO D970854  
1998-05-14

(21) MA 1998 00518

(54) 1) Et telefonapparat 2) del dertil

(51)-Cl.14 03



Løbenr.1



Løbenr.2

(71)ANSØGER(E):  
(74)FULDMÆGTIG:  
(72)FREMBRINGER(E):  
(30)PRIORITET:  
(22)ANSØGNINGSDATO:

Siemens Aktiengesellschaft, Wittelsbacherplatz 2 D-80333 München, Tyskland  
Internationalt Patent-Bureau, Høje Taastrup Boulevard 23, 2630 Tåstrup, Danmark  
Wolfgang Münscher, Schurrweg 18 D-81241 München, Tyskland  
1997-11-19 DE M9710889.8  
1998-05-15

(21) MA 1998 00519

(54) 1) Et telefonapparat 2) del dertil

(51)-Cl.14 03



Løbenr.1



Løbenr.2

(71)ANSØGER(E):  
(74)FULDMÆGTIG:  
(72)FREMBRINGER(E):  
(30)PRIORITET:  
(22)ANSØGNINGSDATO:

Siemens Aktiengesellschaft, Wittelsbacherplatz 2 D-80333 München, Tyskland  
Internationalt Patent-Bureau, Høje Taastrup Boulevard 23, 2630 Tåstrup, Danmark  
Andreas Hackbarth, Ludwig-Duerr-Strasse 14 D-82057 Icking/Isartal, Tyskland  
1997-11-19 DE M9710890  
1998-05-15

(21) MA 1998 00520

(54) 1) Et telefonapparat 2) del dertil

(51)-Cl.14 03



Løbenr.1



Løbenr.2



(71)ANSØGER(E):  
(74)FULDMÆGTIG:  
(72)FREMBRINGER(E):  
(30)PRIORITET:  
(22)ANSØGNINGSDATO:

Siemens Aktiengesellschaft, Wittelsbacherplatz 2 D-80333 München, Tyskland  
Internationalt Patent-Bureau, Høje Taastrup Boulevard 23, 2630 Tåstrup, Danmark  
Andreas Hackbarth, Ludwig-Duerr-Strasse 14 D-82057 Icking/Isartal, Tyskland  
1997-11-19 DE M9710900.2  
1998-05-15

(21) MA 1998 00523

(54) En telefon

(51)-Cl.14 03

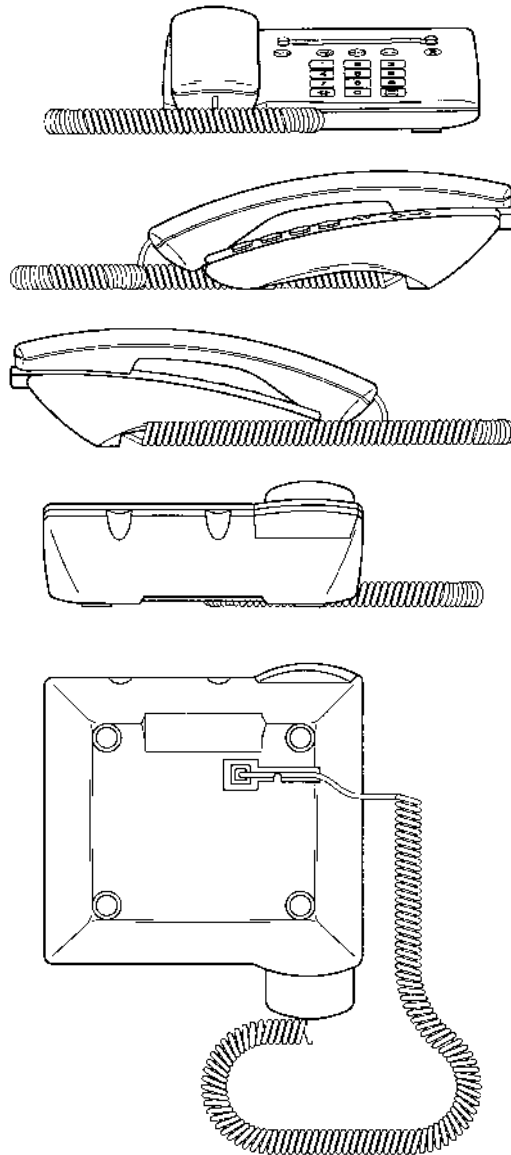
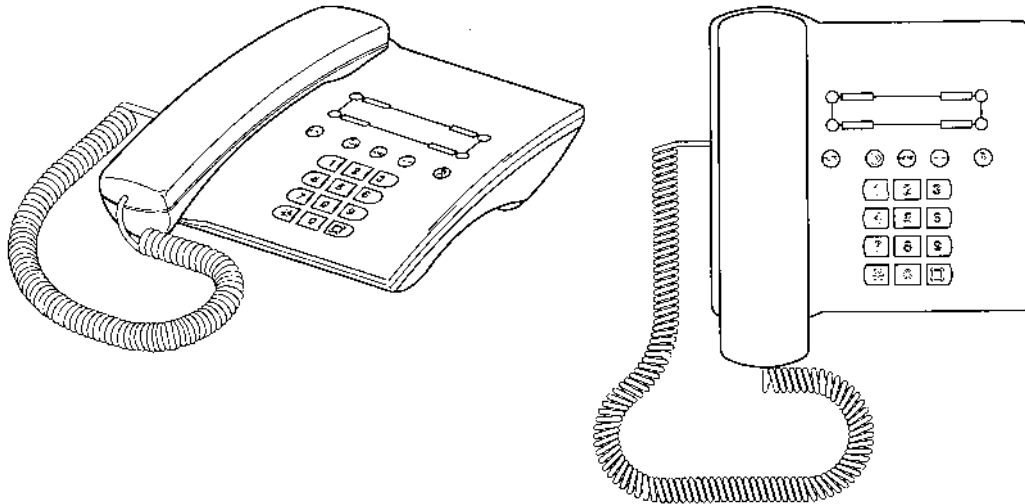

(71)ANSØGER(E):  
 (74)FULDMÆGTIG:  
 (72)FREMBRINGER(E):  
 (30)PRIORITET:  
 (22)ANSØGNINGSDATO:

Siemens Aktiengesellschaft, Wittelsbacherplatz 2 D-80333 München, Tyskland  
 Internationalt Patent-Bureau, Høje Taastrup Boulevard 23, 2630 Taastrup, Danmark  
 Wolfgang Münscher, Schurrweg 18 D-81241 München, Tyskland  
 1997-11-19 DE M9710892.8  
 1998-05-15

(21) MA 1998 00525

(54) Et bord

(51)-Cl.06 04

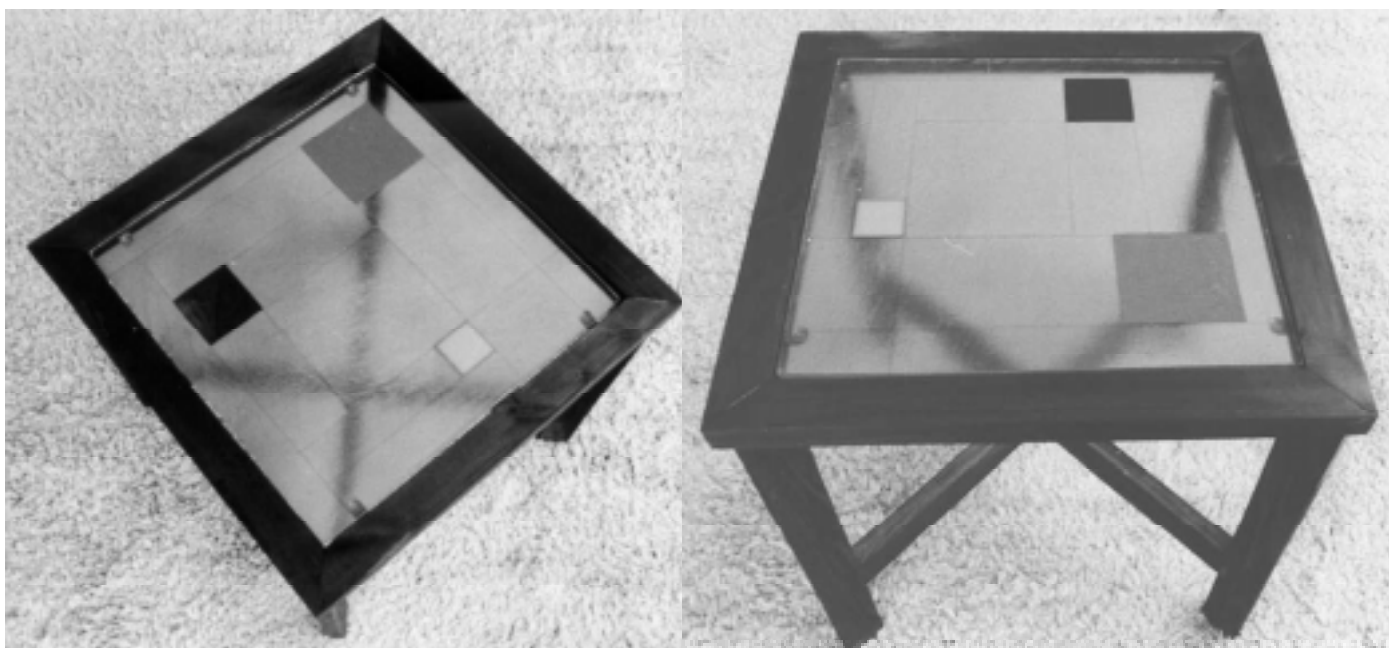

(71)ANSØGER(E):  
 (72)FREMBRINGER(E):  
 (22)ANSØGNINGSDATO:

Gøttrup Design, Ryetvej 19, 2. mf., 3500 Værløse, Danmark  
 RICHARDT GØTTRUP JESPERSEN, RYETVEJ 19.2. MF, 3500 Værløse, Danmark  
 1998-10-02

(21) MA 1998 00527

(54) En nødbelysningslampe

(51)-Cl.26 04

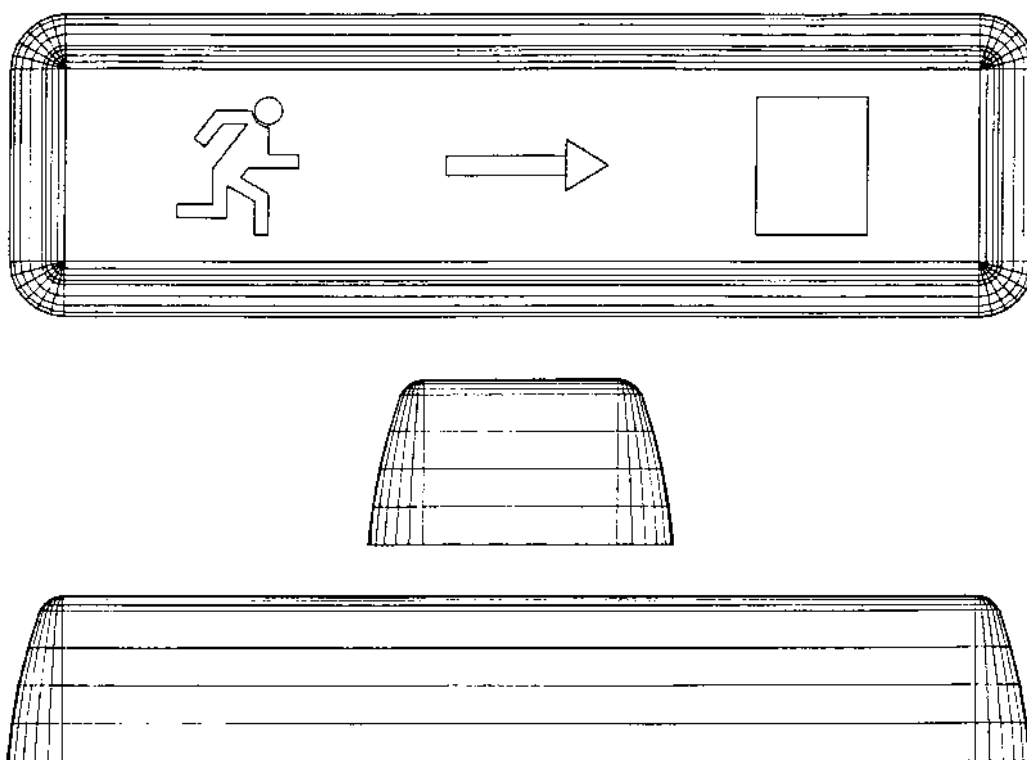

(71)ANSØGER(E):  
 (72)FREMBRINGER(E):  
 (22)ANSØGNINGSDATO:

ODNI GUDMUNDSSON, FUGLEVADSVEJ 42, 2800 Lyngby, Danmark  
 Odni Gudmundsson, Højdedraget 17, 2500 Valby, Danmark  
 1998-05-18

(21) MA 1998 00529

(54) Et belysningsarmatur

(51)-Cl.26 05

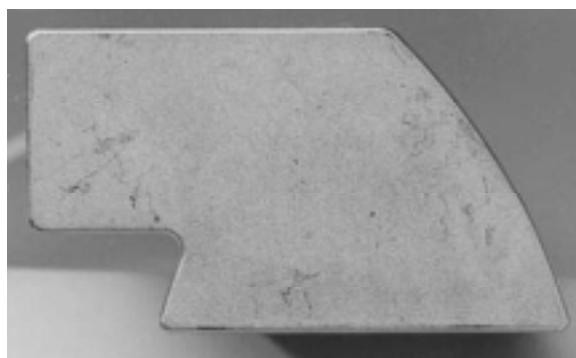
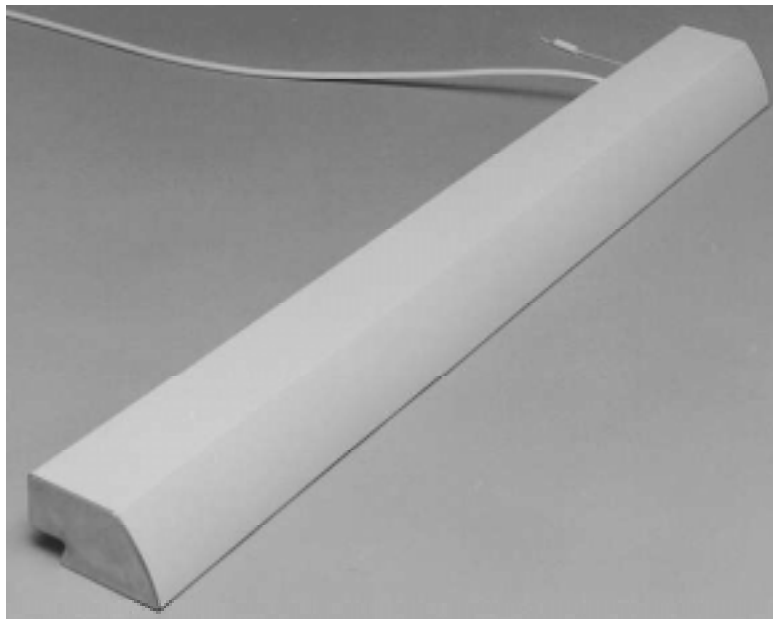

(71)ANSØGER(E):  
(72)FREMBRINGER(E):  
(30)PRIORITET:  
(22)ANSØGNINGSDATO:

Belysia AB, Fanergatan 17 S-566 00 Habo , Sverige  
Bjørn Tegnell, Erik Dahlbergsgatan 60, 41131 Göteborg, Sverige  
1997-12-12 SE 972679  
1998-05-19

(21) MA 1998 00539

(54) 1-4) Knager til bekædning, alt til et sæt

(51)-Cl.08 08

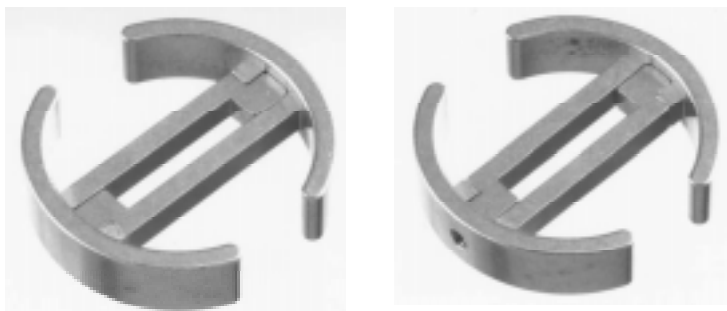

Løbenr.1

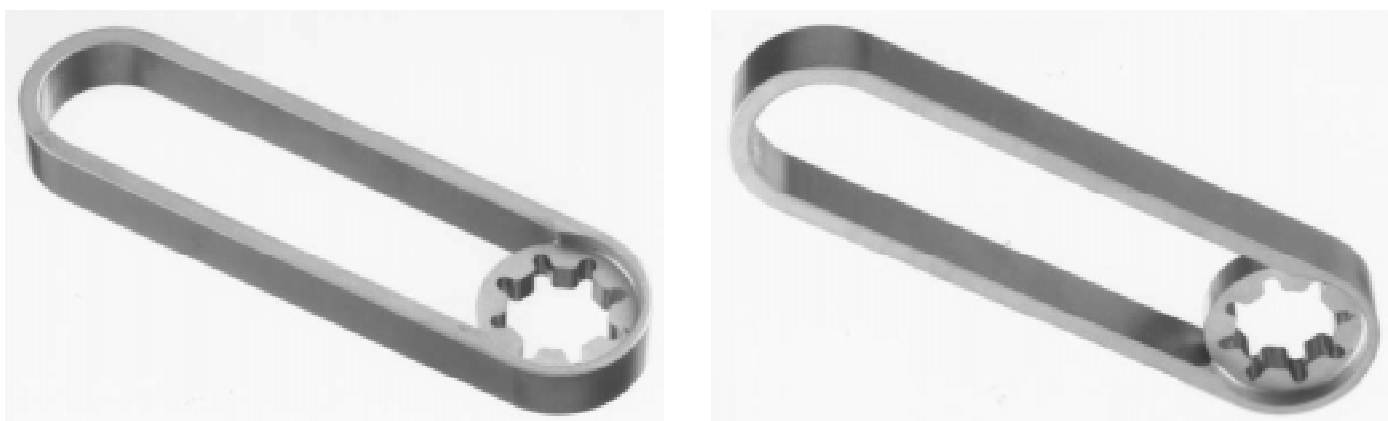

Løbenr.2



Løbenr.3



Løbenr.4

(71)ANSØGER(E):  
(74)FULDMÆGTIG:  
(72)FREMBRINGER(E):  
(22)ANSØGNINGSDATO:

d line international as, Carl Jacobsens Vej 28, 1790 København V, Danmark  
Hofman-Bang & Boutard, Lehmann & Ree A/S, Hans Bekkevolds Allé 7, 2900 Hellerup, Danmark  
Knud Holscher, Paradisvænget 24, 2840 Holte, Danmark  
1998-05-19

(21) MA 1998 00540

(54) Et frokosttilbehørsbestik

(51)-Cl.07 03

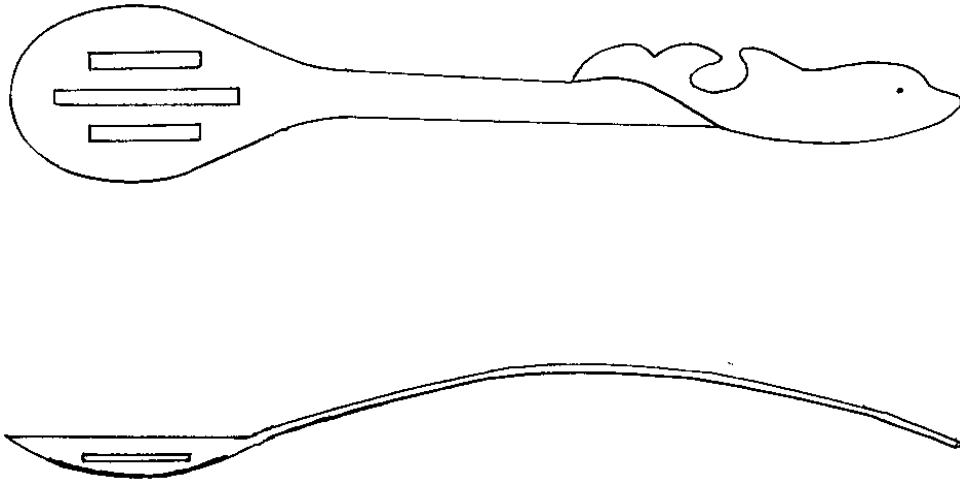

(71)ANSØGER(E):  
 (72)FREMBRINGER(E):  
 (22)ANSØGNINGSDATO:

Jens Svendsen, Gudenåvej 3, B6, 8600 Silkeborg, Danmark  
 Jens Svendsen, Gudenåvej 3, B6, 8600 Silkeborg, Danmark  
 1998-05-19

(21) MA 1998 00542

(54) 1) En justerbar profil til enkeltøre  
 2) justerbar fastgørelsesprofil dertil  
 3) justerbar rammeprofil dertil

(51)-Cl.25 01

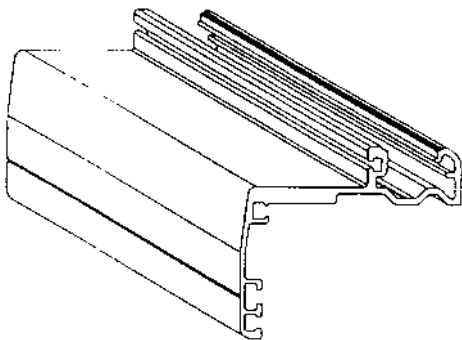

Løbenr.1

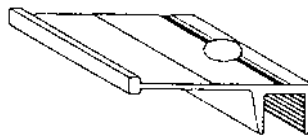

Løbenr.2

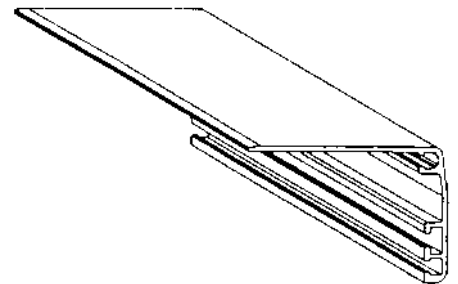

Løbenr.3

(71)ANSØGER(E):  
 (74)FULDMÆGTIG:  
 (72)FREMBRINGER(E):  
 (30)PRIORITET:  
 (22)ANSØGNINGSDATO:

Muovilami Oy, Yrittäjätie 5 63700 Ähtäri, Finland  
 Plougmann, Vingtoft & Partners A/S, Sankt Annæ Plads 11, 1021 København K, Danmark  
 Juha-Matti Aho, Maijantie 10, Finland  
 1998-04-15 FI FI 980262  
 1998-05-19

(21) MA 1998 00545

(54) En fane

(51)-Cl.11 05



(71)ANSØGER(E):  
(74)FULDMÆGTIG:  
(72)FREMBRINGER(E):  
(30)PRIORITET:  
(22)ANSØGNINGSDATO:

Autobahn Tank & Rast AG, Andreas Hermes-Str. 7-9 D-53175 Bonn, Tyskland  
Internationalt Patent-Bureau, Høje Taastrup Boulevard 23, 2630 Taastrup, Danmark  
Walter Brecht, Elsterstrasse 31 D-5060 Bergisch Gladbach 1, Tyskland  
1997-09-03 DE M 97 08 409.3  
1998-03-03

(21) MA 1998 00979

(54) En kniv med skede

(51)-Cl.08 03

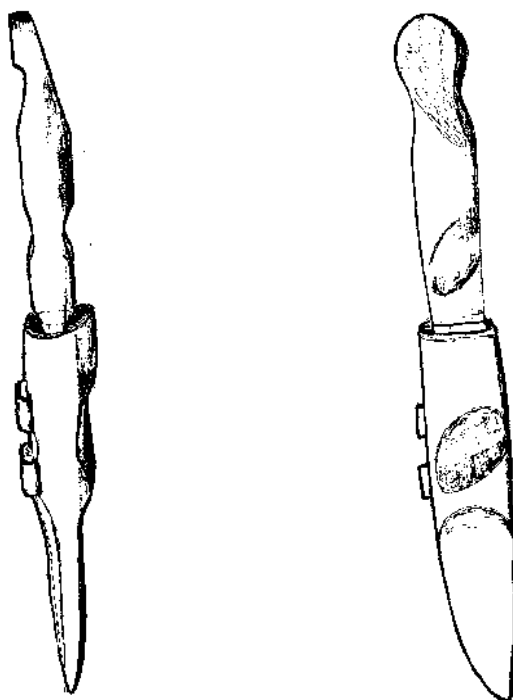

(71)ANSØGER(E):  
(72)FREMBRINGER(E):  
(22)ANSØGNINGSDATO:

Jesper Thorsten Christensen, Hirsvej 3, 2700 Brønshøj, Danmark  
Jesper Thorsten Christensen, Hirsvej 3, st. th., 2700 Brønshøj, Danmark  
1998-09-16

# Omtryk

(21) MA 1997 00990

(54) En klemme til fastgørelse af parykker

(51)-Cl. 28 03

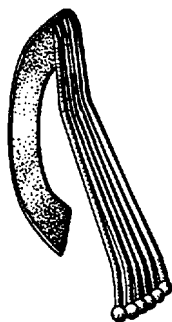
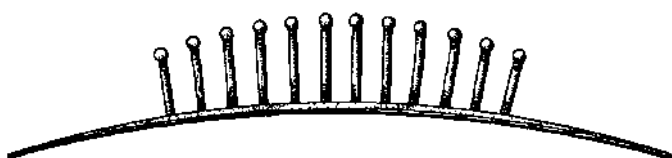
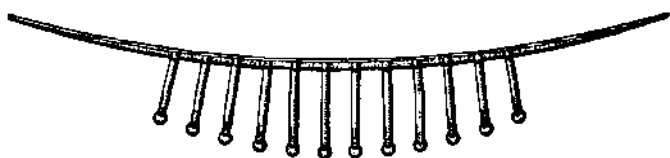
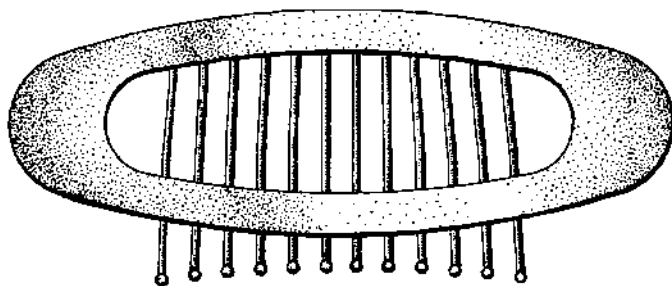
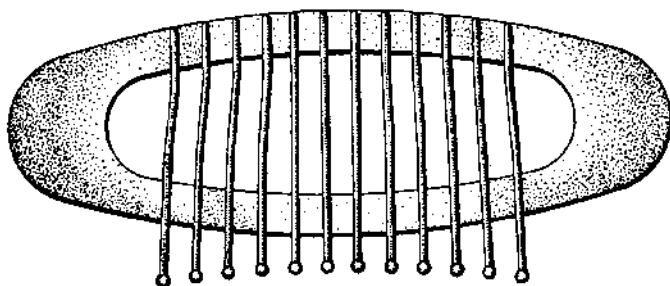
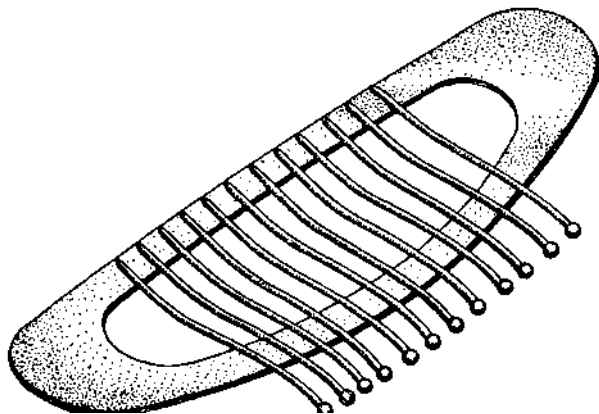
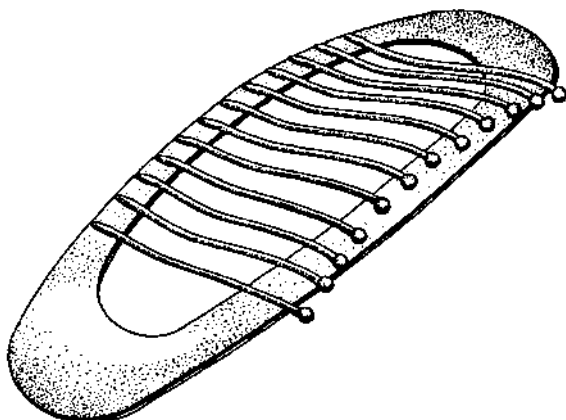

(71) ANSØGER(E):  
 (74) FULDMÆGTIG:  
 (72) FREMBRINGER(E):  
 (30) PRIORITET:  
 (22) ANSØGNINGSDATO:

Aderans Co., Ltd., 6-3, Shinjuku 1-chome Shinjuku-ku Tokyo, Japan  
 Chas. Hude A/S, H.C. Andersens Boulevard 33, 1553 København V, Danmark  
 Masanori Kageyama, Nagahashi Shita 315 Nakajo-machi, Kitakanbara-gun Niigata-ken, Japan ; Masataka  
 Itoh, Miyuki-cho 4 Shibata-shi Niigata-ken, Japan  
 1997-03-27 JP H09-8474  
 1997-09-26

(21) MA 1997 00991

(54) En klemme til fastgørelse af parykker

(51)-Cl. 28 03

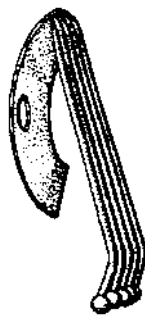
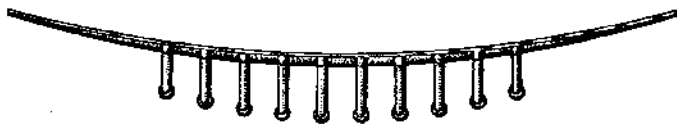
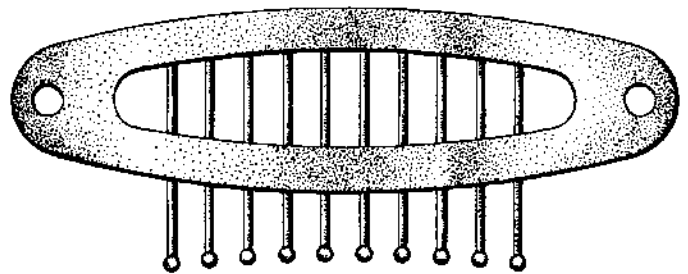
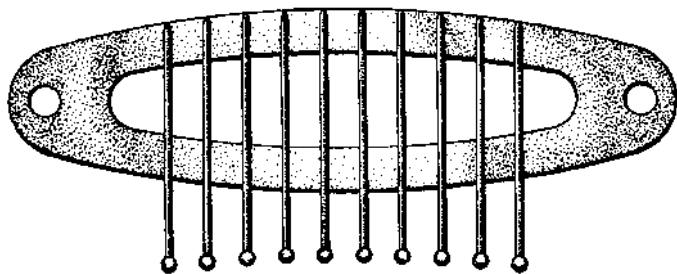
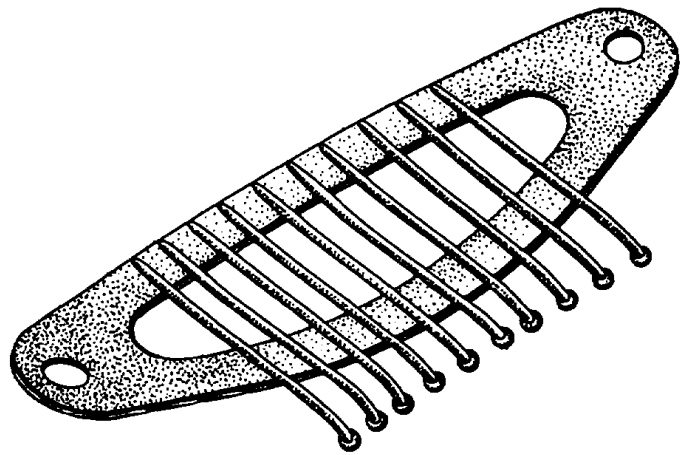
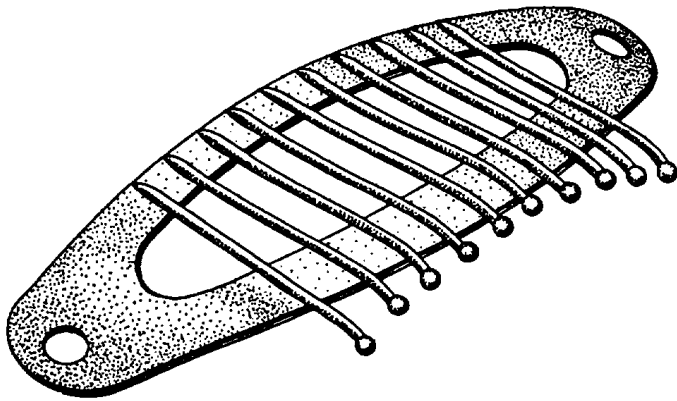

(71) ANSØGER(E):  
 (74) FULDMÆGTIG:  
 (72) FREMBRINGER(E):  
 (30) PRIORITET:  
 (22) ANSØGNINGSDATO:

Aderans Co., Ltd., 6-3, Shinjuku 1-chome Shinjuku-ku Tokyo, Japan  
 Chas. Hude A/S, H.C. Andersens Boulevard 33, 1553 København V, Danmark  
 Masanori Kageyama, Nagahashi Shita 315 Nakajo-machi, Kitakanbara-gun Niigata-ken, Japan ; Masataka  
 Itoh, 1-18, Miyuki-cho 4 Shibata-shi Niigata-ken, Japan  
 1997-03-27 JP H09-8470  
 1997-09-26

## Offentligt tilgængelige mønsteransøgninger

Akterne i nedenstående ansøgninger er tilgængelige for enhver, jfr. mønsterlovens § 19.

### Klasse 01 Foodstuffs

(21)MA 1998 00515 (54) 1) En chokoladeholder; 2) Emballeret chokolade dertil; 3) Uemballeret chokolade dertil  
 (71)ANSØGER(E): Nidar AS, Bromstadveien 2 7005 Trondheim, Norge  
 (30)PRIORITET: 1997-12-29 NO D970854  
 (22)ANSØGNINGSDATO: 1998-05-14

(21)MA 1998 01021 (54)En ost  
 (71)ANSØGER(E): Fromageries F. Paul-Renard, F-89360 Flogny la Chapelle, Frankrig  
 (30)PRIORITET: 1998-04-02 FR 982082  
 (22)ANSØGNINGSDATO: 1998-09-29

(21)MA 1998 01022 (54)En ost  
 (71)ANSØGER(E): Fromageries F. Paul-Renard, F-89360 Flogny la Chapelle, Frankrig  
 (30)PRIORITET: 1998-04-02 FR 982082  
 (22)ANSØGNINGSDATO: 1998-09-29

### Klasse 02 Articles of clothing and haberdashery

(21)MA 1998 00512 (54)En sko  
 (71)ANSØGER(E): Dorint S.A., 4, rue Jean Monnet 2180 Luxembourg, Luxembourg  
 (30)PRIORITET: 1998-02-24 IT RM 98 0 000037  
 (22)ANSØGNINGSDATO: 1998-05-14

### Klasse 04 Brushware

(21)MA 1998 00501 (54) En tandbørste  
 (71)ANSØGER(E): Colgate-Palmolive Company, a corporation of the State of Delaware, 300, Park Avenue New York N.Y. 10022, USA  
 (30)PRIORITET: 1997-11-13 US 29/079,391  
 (22)ANSØGNINGSDATO: 1998-05-12

(21)MA 1998 00502 (54) Et tandbørsteskaft  
 (71)ANSØGER(E): Colgate-Palmolive Company, a corporation of the State of Delaware, 300, Park Avenue New York N.Y. 10022, USA  
 (30)PRIORITET: 1997-11-13 US 29/079,392  
 (22)ANSØGNINGSDATO: 1998-05-12

(21)MA 1998 00503 (54) En tandbørste  
 (71)ANSØGER(E): Colgate-Palmolive Company, a corporation of the State of Delaware, 300, Park Avenue New York N.Y. 10022, USA  
 (30)PRIORITET: 1997-11-13 US 29/079,393  
 (22)ANSØGNINGSDATO: 1998-05-12

### Klasse 06 Furnishing

(21)MA 1998 00373 (54) Et hjørnebeslag til rammer; Et hjørnebeslag til rammer  
 (71)ANSØGER(E): Activa Metal, Toggangen 46, st.th., 2730 Herlev, Danmark  
 (22)ANSØGNINGSDATO: 1998-04-03

(21)MA 1998 00514 (54)1) Et bord 2) understel til bord  
 (71)ANSØGER(E): SKANDI-FORM AB, S-288 34 Vinslöv, Sverige  
 (30)PRIORITET: 1997-11-14 SE 97-2466  
 (22)ANSØGNINGSDATO: 1998-05-14

(21)MA 1998 00525 (54)Et bord  
 (71)ANSØGER(E): Gøttrup Design, Ryetvej 19, 2. mf., 3500 Værløse, Danmark  
 (22)ANSØGNINGSDATO: 1998-10-02

### Klasse 07 Household goods, not elsewhere specified

(21)MA 1998 00279 (54) Et glas  
 (71)ANSØGER(E): RASTAL GmbH & Co. KG, Lindenstrasse 12-18 D-56203 Höhr-Grenzhausen, Tyskland  
 (22)ANSØGNINGSDATO: 1998-03-16

(21)MA 1998 00500 (54)En kande  
 (71)ANSØGER(E): MEPAL B.V., 45, Aalstvoort NL-7241 MA Lochem, Holland  
 (30)PRIORITET: 1997-11-11 WO DM/042 503  
 (22)ANSØGNINGSDATO: 1998-05-11

(21)MA 1998 00540 (54)Et frokosttilbehørsbestik  
 (71)ANSØGER(E): Jens Svendsen, Gudenåvej 3, B6, 8600 Silkeborg, Danmark  
 (22)ANSØGNINGSDATO: 1998-05-19

**Klasse 08 Tools and hardware**

(21)MA 1998 00373 (54) Et hjørnebeslag til rammer; Et hjørnebeslag til rammer  
 (71)ANSØGER(E): Activa Metal, Toggangen 46, st.th., 2730 Herlev, Danmark  
 (22)ANSØGNINGSDATO: 1998-04-03

(21)MA 1998 00539 (54)1-4) Knager til bekædning, alt til et sæt  
 (71)ANSØGER(E): d line international as, Carl Jacobsens Vej 28, 1790 København V, Danmark  
 (22)ANSØGNINGSDATO: 1998-05-19

(21)MA 1998 00979 (54)En kniv med skede  
 (71)ANSØGER(E): Jesper Thorsten Christensen, Hirsvej 3, 2700 Brønshøj, Danmark  
 (22)ANSØGNINGSDATO: 1998-09-16

(21)MA 1998 01043 (54)En kniv  
 (71)ANSØGER(E): FISKARS INC., 636 Science Drive Madison Wisconsin 53711, USA  
 (30)PRIORITET: 1998-04-06 US 297086,133  
 (22)ANSØGNINGSDATO: 1998-10-06

**Klasse 09 Packages and containers for the transport or handling of goods**

(21)MA 1998 00355 (54)En indretning til opbevaring af legetøjsselementer; Games and toys  
 (71)ANSØGER(E): LEGO A/S, Aastvej 1, 7190 Billund, Danmark  
 (22)ANSØGNINGSDATO: 1998-03-31

(21)MA 1998 00504 (54) En beholder til fødevarer  
 (71)ANSØGER(E): BONGRAIN S.A., 42 rue Rieussec F-78220 VIROFLAY, Frankrig  
 (30)PRIORITET: 1997-11-14 FR 976663  
 (22)ANSØGNINGSDATO: 1998-05-13

(21)MA 1998 00515 (54) 1) En chokoladeholder; 2) Emballeret chokolade dertil; 3) Uemballeret chokolade dertil  
 (71)ANSØGER(E): Nidar AS, Bromstadveien 2 7005 Trondheim, Norge  
 (30)PRIORITET: 1997-12-29 NO D970854  
 (22)ANSØGNINGSDATO: 1998-05-14

(21)MA 1998 00742 (54)Emballeret toiletreuseblok  
 (71)ANSØGER(E): Unilever N.V., Weena 455 NL-3013 AL Rotterdam, Holland  
 (30)PRIORITET: 1998-02-04 GB 2072241; 1998-02-04 GB 2072241  
 (22)ANSØGNINGSDATO: 1998-08-03

(21)MA 1998 00768 (54)En blisterpakke  
 (71)ANSØGER(E): ASTRA AKTIEBOLAG, S-151 85 Södertälje, Sverige  
 (30)PRIORITET: 1998-02-11 SE 980345  
 (22)ANSØGNINGSDATO: 1998-08-11

(21)MA 1998 00782 (54)En emballage for rygeartikler  
 (71)ANSØGER(E): FABRIQUES DE TABAC REUNIES SA, P.O. Box 22 2003 NEUCHATEL, Schweiz  
 (30)PRIORITET: 1998-02-13 GB 2072494  
 (22)ANSØGNINGSDATO: 1998-08-11

(21)MA 1998 00785 (54)En emballage for rygeartikler  
 (71)ANSØGER(E): FABRIQUES DE TABAC REUNIES SA, P.O. Box 22 2003 NEUCHATEL, Schweiz  
 (30)PRIORITET: 1998-02-13 GB 2072493  
 (22)ANSØGNINGSDATO: 1998-08-11

(21)MA 1998 00824 (54)En flaske med låg  
 (71)ANSØGER(E): Unilever N.V., Weena 455 NL-3013 AL Rotterdam, Holland  
 (30)PRIORITET: 1998-02-23 GB 2072717  
 (22)ANSØGNINGSDATO: 1998-08-17

- (21)MA 1998 00825 (54)En flaske med låg  
(71)ANSØGER(E): Unilever N.V., Weena 455 NL-3013 AL Rotterdam, Holland  
(30)PRIORITET: 1998-02-23 GB 2072716  
(22)ANSØGNINGSDATO: 1998-08-17
- (21)MA 1998 00858 (54)En opbevarings- og transportkasse  
(71)ANSØGER(E): Perstorp Plastic Systems AB, S-284 80 Perstorp, Sverige  
(30)PRIORITET: 1998-02-23 DE M9801981.3  
(22)ANSØGNINGSDATO: 1998-08-21
- (21)MA 1998 00863 (54)En opbevarings- og transportkasse  
(71)ANSØGER(E): Perstorp Plastic Systems AB, S-284 80 Perstorp, Sverige  
(30)PRIORITET: 1998-02-26 SE 980480  
(22)ANSØGNINGSDATO: 1998-08-25
- (21)MA 1998 00934 (54)En opbevarings- og transportkasse  
(71)ANSØGER(E): Perstorp Plastic Systems AB, S-284 80 Perstorp, Sverige  
(30)PRIORITET: 1998-03-13 SE 980601  
(22)ANSØGNINGSDATO: 1998-09-10
- (21)MA 1998 00969 (54)En flaske  
(71)ANSØGER(E): Eco Lean AB, Kielergatan 48 S-252 32 Helsingborg, Sverige  
(30)PRIORITET: 1998-03-16 SE 980619  
(22)ANSØGNINGSDATO: 1998-09-14
- (21)MA 1998 00981 (54)En beholder  
(71)ANSØGER(E): Dart Industries Inc., 14901 S. Orange Blossom Trail Orlando, FL 32837, USA  
(30)PRIORITET: 1998-03-17 US 29/085143  
(22)ANSØGNINGSDATO: 1998-09-16
- (21)MA 1998 00985 (54)En stabelbar kasse  
(71)ANSØGER(E): Justin T. Elvin-Jensen, 410-1155 Beach Avenue, Vancouver British Columbia, V6Z 1R9, Canada ; Gavin J. Elvin-Jensen, 23 Newton Drive Meadow Ridge Cape Town, Sydafrika  
(30)PRIORITET: 1998-03-24 US 29/085468  
(22)ANSØGNINGSDATO: 1998-09-18
- (21)MA 1998 01029 (54)En beholder med integreret ske  
(71)ANSØGER(E): Martin Joseph Baker, Watery Bottom, Watery Lane, Enmore Bridgewater, Somerset TA5 2EA, Storbritannien ; Terence Colin Morley, 128 Holford Road Bridgewater, Somerset TA6 7PA, Storbritannien  
(30)PRIORITET: 1998-04-01 GB 2073609  
(22)ANSØGNINGSDATO: 1998-10-01
- (21)MA 1998 01031 (54)En beholder med integreret ske  
(71)ANSØGER(E): Martin Joseph Baker, Watery Bottom, Watery Lane, Enmore Bridgewater, Somerset TA5 2EA, Storbritannien ; Terence Colin Morley, 128 Holford Road Bridgewater, Somerset TA6 7PA, Storbritannien  
(30)PRIORITET: 1998-04-01 GB 2073610  
(22)ANSØGNINGSDATO: 1998-10-01
- (21)MA 1998 01032 (54)En beholder med integreret ske  
(71)ANSØGER(E): Martin Joseph Baker, Watery Bottom, Watery Lane, Enmore Bridgewater, Somerset TA5 2EA, Storbritannien ; Terence Colin Morley, 128 Holford Road Bridgewater, Somerset TA6 7PA, Storbritannien  
(30)PRIORITET: 1998-04-01 GB 2073611  
(22)ANSØGNINGSDATO: 1998-10-01
- (21)MA 1998 01036 (54)En flaske  
(71)ANSØGER(E): PLM AB, Djaeknegatan 16 S-201 80 Malmoe, Sverige  
(30)PRIORITET: 1998-04-09 SE 98 0815  
(22)ANSØGNINGSDATO: 1998-10-05

**Klasse 11 Articles of adornment**

- (21)MA 1998 00545 (54)En fane  
(71)ANSØGER(E): Autobahn Tank & Rast AG, Andreas Hermes-Str. 7-9 D-53175 Bonn, Tyskland  
(30)PRIORITET: 1997-09-03 DE M 97 08 409.3  
(22)ANSØGNINGSDATO: 1998-03-03

**Klasse 12 Means of transport or hoisting**

(21)MA 1998 00593	(54)Et automobil
(71)ANSØGER(E):	SEAT, S.A., Zona Franca, Calle 2 no 1 E-08040 Barcelona, Spanien
(30)PRIORITET:	1998-04-07 ES 142.505
(22)ANSØGNINGSDATO:	1998-06-04
(21)MA 1998 00886	(54)En rollator.
(71)ANSØGER(E):	Dolomite Svenska AB, Box 55 S-334 21 Anderstorp, Sverige
(30)PRIORITET:	1998-03-26 SE 98-0707
(22)ANSØGNINGSDATO:	1998-08-27
(21)MA 1998 01038	(54)1) Et betjeningspanel til em truck;1) Et betjeningspanel til en truck
(71)ANSØGER(E):	Still Wagner GmbH & Co. KG, St.-Peter-Strasse 5, 72760 Reutlingen, Tyskland
(30)PRIORITET:	1998-04-08 DE M 98 03 658.0;1998-04-08 DE M 98 03 658.0
(22)ANSØGNINGSDATO:	1998-10-05
(21)MA 1998 01039	(54)En gaffeltruck
(71)ANSØGER(E):	STILL WAGNER GmbH & Co. KG, 5, St.-Peter-Strasse D-72760 Reutlingen, Tyskland
(30)PRIORITET:	1998-04-08 DE M 98 03 657.2
(22)ANSØGNINGSDATO:	1998-10-05

**Klasse 13 Equipment for production, distribution or transformation of electricity**

(21)MA 1998 00723	(54)En adapter
(71)ANSØGER(E):	SPRINTVEST CORPORATION N.V., International Trade Center, P.O. Box 6085, Piscadera Bay, Curacao, Hollandske Antiller
(30)PRIORITET:	1998-04-07 GB 2073804
(22)ANSØGNINGSDATO:	1998-07-23

**Klasse 14 Recording, communication or information retrieval equipment**

(21)MA 1998 00518	(54)1) Et telefonapparat 2) del dertil
(71)ANSØGER(E):	Siemens Aktiengesellschaft, Wittelsbacherplatz 2 D-80333 München, Tyskland
(30)PRIORITET:	1997-11-19 DE M9710889.8
(22)ANSØGNINGSDATO:	1998-05-15
(21)MA 1998 00519	(54)1) Et telefonapparat 2) del dertil
(71)ANSØGER(E):	Siemens Aktiengesellschaft, Wittelsbacherplatz 2 D-80333 München, Tyskland
(30)PRIORITET:	1997-11-19 DE M9710890
(22)ANSØGNINGSDATO:	1998-05-15
(21)MA 1998 00520	(54)1) Et telefonapparat 2) del dertil
(71)ANSØGER(E):	Siemens Aktiengesellschaft, Wittelsbacherplatz 2 D-80333 München, Tyskland
(30)PRIORITET:	1997-11-19 DE M9710900.2
(22)ANSØGNINGSDATO:	1998-05-15
(21)MA 1998 00523	(54)En telefon
(71)ANSØGER(E):	Siemens Aktiengesellschaft, Wittelsbacherplatz 2 D-80333 München, Tyskland
(30)PRIORITET:	1997-11-19 DE M9710892.8
(22)ANSØGNINGSDATO:	1998-05-15
(21)MA 1998 01017	(54)1. Modtager til kabel- og satellitsignaler, 2. Fjernkontrol til samme
(71)ANSØGER(E):	Nokia Satellite Systems AB, Luxorgatan 1 591 83 Motala, Sverige
(30)PRIORITET:	1998-03-27 SE 98-0712
(22)ANSØGNINGSDATO:	1998-09-28
(21)MA 1998 01038	(54)1) Et betjeningspanel til em truck;1) Et betjeningspanel til en truck
(71)ANSØGER(E):	Still Wagner GmbH & Co. KG, St.-Peter-Strasse 5, 72760 Reutlingen, Tyskland
(30)PRIORITET:	1998-04-08 DE M 98 03 658.0;1998-04-08 DE M 98 03 658.0
(22)ANSØGNINGSDATO:	1998-10-05
(21)MA 1998 01044	(54)Halvlederkomponent
(71)ANSØGER(E):	Sony Kabushiki Kaisha (Sony Corporation), 7-35 Kitashinagawa 6-chome Shinagawa-ku Tokyo, Japan
(30)PRIORITET:	1998-04-09 JP 9896/1998
(22)ANSØGNINGSDATO:	1998-10-06

**Klasse 15 Machines, not elsewhere specified**

- (21)MA 1998 00321 (54) 1) Et spændeindretning til rotor 2) emne til sådant spændeindretning  
 (71)ANSØGER(E): ABB Fläkt AB, S-120 86 Stockholm, Sverige  
 (22)ANSØGNINGSDATO: 1998-03-23
- (21)MA 1998 00438 (54)En mobil luftbehandlingsenhed til dentalt brug  
 (71)ANSØGER(E): Dentsply International, 570 West College Avenue Post Office Box 872 York, PA 17405-0802, USA  
 (30)PRIORITET: 1997-10-17 US 29/078.676;1997-10-17 US 29/078.676;1997-10-17 US 29/078.676  
 (22)ANSØGNINGSDATO: 1998-04-17
- (21)MA 1998 00974 (54)En lydpotte  
 (71)ANSØGER(E): SCANIA CV AKTIEBOLAG, S-151 87 Södertälje, Sverige  
 (30)PRIORITET: 1998-03-26 SE 98-0688  
 (22)ANSØGNINGSDATO: 1998-09-15
- (21)MA 1998 01023 (54)En støvsuger  
 (71)ANSØGER(E): Moulinex S.A., 76-78 Avenue des Champs Elysées F-75008 Paris, Frankrig  
 (30)PRIORITET: 1998-04-03 FR 98/2174  
 (22)ANSØGNINGSDATO: 1998-09-30
- (21)MA 1998 01033 (54)En pumpe til luftmadrasser  
 (71)ANSØGER(E): Huntleigh Technology PLC, 310-312 Dallow Road Luton, Bedfordshire, LU1 1TD, Storbritannien  
 (30)PRIORITET: 1998-04-01 GB 2073615  
 (22)ANSØGNINGSDATO: 1998-10-01

**Klasse 19 Stationery and office equipment, artists' and teaching materials**

- (21)MA 1998 00351 (54) En skabelon til kontrol af spillekvitteringer; En skabelon til kontrol af spillekvitteringer  
 (71)ANSØGER(E): ATP-Data A/S, Industriveien 7a N-1473 Skårer, Norge  
 (22)ANSØGNINGSDATO: 1998-03-31

**Klasse 20 Sales and advertising equipment, signs**

- (21)MA 1998 00374 (54) Et skilt  
 (71)ANSØGER(E): Jørn Havsholm, H.C. Ørstedesvej 41 C, 4. th., 1879 Frederiksberg C, Danmark  
 (22)ANSØGNINGSDATO: 1998-04-03
- (21)MA 1998 00379 (54)En beholder til udstilling af varer  
 (71)ANSØGER(E): Nor-Reg AS, P.O. Box 1128 Flattum N-3501 Hønefoss, Norge  
 (22)ANSØGNINGSDATO: 1998-04-03

**Klasse 21 Games, toys, tents and sports goods**

- (21)MA 1998 00355 (54)En indretning til opbevaring af legetøjs-elementer; Games and toys  
 (71)ANSØGER(E): LEGO A/S, Aastvej 1, 7190 Billund, Danmark  
 (22)ANSØGNINGSDATO: 1998-03-31

**Klasse 23 Fluid distribution equipment, sanitary, heating, ventilation and air-conditioning equipment, solid fuel**

- (21)MA 1998 00372 (54) Et kar  
 (71)ANSØGER(E): Sanne Stenroos Lorentzen, Bredgade 8, 2., 6000 Kolding, Danmark  
 (22)ANSØGNINGSDATO: 1998-04-03
- (21)MA 1998 00741 (54)En rist til et gulv afløb  
 (71)ANSØGER(E): AB SJÖBO BRUK, Södergatan 7 S-275 21 Sjöbo, Sverige  
 (30)PRIORITET: 1998-02-11 SE 98-0338  
 (22)ANSØGNINGSDATO: 1998-07-31
- (21)MA 1998 01028 (54)1) Et brusearrangement, sæbeskål hertil, vægbeslag hertil, bruser hertil, brusehoved hertil, brusehoved hertil, brusehoved hertil, og bruseholder hertil 2) brusearrangement, sæbeskål hertil, vægbeslag hertil, bruser hertil, brusehoved hertil, brusehoved hertil, brusehoved hertil og bruseholder hertil  
 (71)ANSØGER(E): Ideal-Standard GmbH, Euskirchener Strasse 80 5300 Bonn 1, Tyskland  
 (30)PRIORITET: 1998-04-03 WO DM/043871  
 (22)ANSØGNINGSDATO: 1998-10-01

**Klasse 24 Medical and laboratory equipment**

(21)MA 1998 01025 (54)1 En inhalator med hætte 2-3 dele dertil.  
 (71)ANSØGER(E): Astra Aktiebolag, , S-151 85 Södertälje, Sverige  
 (30)PRIORITET: 1998-03-30 SE 980737  
 (22)ANSØGNINGSDATO: 1998-09-30

(21)MA 1998 01026 (54)1 En inhalator med hætte 2-3 dele dertil.  
 (71)ANSØGER(E): Astra Aktiebolag, , S-151 85 Södertälje, Sverige  
 (30)PRIORITET: 1998-03-30 SE 980738  
 (22)ANSØGNINGSDATO: 1998-09-30

(21)MA 1998 01027 (54)1 En inhalator med hætte 2-3 dele dertil.  
 (71)ANSØGER(E): Astra Aktiebolag, , S-151 85 Södertälje, Sverige  
 (30)PRIORITET: 1998-03-30 SE 980739  
 (22)ANSØGNINGSDATO: 1998-09-30

**Klasse 25 Building units and construction elements**

(21)MA 1998 00393 (54)1 Et ovenlysvindue 2) karm og ramme dertil 3-4) topkasseselementer dertil  
 (71)ANSØGER(E): VELUX Industri A/S, Tobaksvejen 10, 2860 Søborg, Danmark  
 (22)ANSØGNINGSDATO: 1998-04-07

(21)MA 1998 00492 (54)En indretning til sikring af sikkerhedsrækvækstøtte  
 (71)ANSØGER(E): Combisafe International AB, Storsjöstråket 15 S-831 31 Östersund, Sverige  
 (30)PRIORITET: 1997-11-13 SE 97-2459  
 (22)ANSØGNINGSDATO: 1998-05-11

(21)MA 1998 00542 (54)1 En justerbar profil til enkeltøre 2) justerbar fastgørelsesprofil dertil 3) justerbar rammeprofil dertil  
 (71)ANSØGER(E): Muovilami Oy, Yrittäjätie 5 63700 Ähtäri, Finland  
 (30)PRIORITET: 1998-04-15 FI FI 980262  
 (22)ANSØGNINGSDATO: 1998-05-19

(21)MA 1998 00543 (54)1 En profil til dobbeltdøre 2) en justerbar profil dertil  
 (71)ANSØGER(E): Muovilami Oy, Yrittäjätie 5 63700 Ähtäri, Finland  
 (30)PRIORITET: 1998-04-15 FI FI 980260  
 (22)ANSØGNINGSDATO: 1998-05-19

(21)MA 1998 00544 (54)1 En justerbar profil til dobbeltdøre 2) justerbar fastgørelsesprofil dertil 3) justerbar rammeprofil  
 (71)ANSØGER(E): Muovilami Oy, Yrittäjätie 5 63700 Ähtäri, Finland  
 (30)PRIORITET: 1998-04-15 FI FI 980261  
 (22)ANSØGNINGSDATO: 1998-05-19

**Klasse 26 Lighting apparatus**

(21)MA 1998 00414 (54) En lampe  
 (71)ANSØGER(E): Industria Technische Verlichting B.V., Rietbaan 10 NL-2908 LP Capelle aan de IJssel, Holland  
 (22)ANSØGNINGSDATO: 1998-04-08

(21)MA 1998 00527 (54)En nødbelysningslampe  
 (71)ANSØGER(E): ODNI GUDMUNDSSON, FUGLEVADSVEJ 42, 2800 Lyngby, Danmark  
 (22)ANSØGNINGSDATO: 1998-05-18

(21)MA 1998 00529 (54)Et belysningsarmatur  
 (71)ANSØGER(E): Belysia AB, Fanergatan 17 S-566 00 Habo , Sverige  
 (30)PRIORITET: 1997-12-12 SE 972679  
 (22)ANSØGNINGSDATO: 1998-05-19

**Klasse 28 Pharmaceutical and cosmetic products, toilet articles and apparatus**

(21)MA 1998 01011 (54)En tablet  
 (71)ANSØGER(E): Pfizer Research & Development Company NV/SA, La Touche House International Financial Services Centre  
 Dublin 1, Irland  
 (30)PRIORITET: 1998-04-07 US 29/086,167  
 (22)ANSØGNINGSDATO: 1998-09-25

(21)MA 1998 01012

(71)ANSØGER(E):

(30)PRIORITET:

(22)ANSØGNINGSDATO:

(54)En tablet

Pfizer Research & Development Company NV/SA, La Touche House International Financial Services Centre  
Dublin 1, Irland

1998-04-07 US 29/086,173

1998-09-25

## Registrerede mønstre

(11) Ansøgningsnummer Reg. Tid. nr.	(44) Bekendtgjort nummer	(11) Registrerings- dato	(15) Registrerings- er gyldig til	(18) Registreringen
MA 1997 00543		MR 1998 00840	19981006	20011123
MA 1997 01061		MR 1998 00842	19981006	20020413
MA 1997 01062		MR 1998 00843	19981006	20020413
MA 1997 01063		MR 1998 00844	19981006	20020413
MA 1997 01067		MR 1998 00845	19981006	20020413
MA 1997 01070		MR 1998 00846	19981006	20020413
MA 1997 01190		MR 1998 00841	19981006	20020524
MA 1997 01256		MR 1998 00847	19981006	20020623
MA 1997 01266		MR 1998 00848	19981006	20020623
MA 1998 00001		MR 1998 00849	19981006	20020702
MA 1998 00009		MR 1998 00850	19981006	20020706
MA 1998 00164		MR 1998 00851	19981006	20020812
MA 1998 00511		MR 1998 00852	19981006	20021114

## Henlagte, afslåede eller tilbagetagne mønsteransøgninger

Henlagte, afslåede eller tilbagetagne mønsteransøgninger, som er offentligt tilgængelige

(21) Ansøgningsnummer	(44) Bekendtgjort i Tidende nr.	(43) Offentliggjort i tidende
(21) MA 1998 00412	(44)	(43)
(21) MA 1998 00413	(44)	(43)
(21) MA 1998 00451	(44)	(43)
(21) MA 1998 00922	(44)	(43)

## Fornyelse af mønsterregistreringer

Fornyelse af registreringer foretaget i medfør af lov om mønstre nr. 218 af 27. maj 1970

(11) Registreringsnummer

(18) Gyldig til

MR 1989 01300

MR 1990 00744

MR 1994 00752

MR 1990 00748

20030411

# INID-koder

## Internationally agreed Numbers for the Identification of Data (INID)

- (11) Serial number of the registration
- (15) Date of the registration
- (17) Expected duration of the registration/renewal
- (18) Expected expiration date of the registration/renewal
- (21) Serial number of the application
- (22) Date of filing of the application
- (23) Exhibition priority data
- (24) Date from which the industrial design right has effect
- (29) Indication of the form in which the industrial design is filed
- (30) Data relating to priority under the Paris Convention
- (43) Date of publication of the industrial design before examination
- (44) Date of publication of the industrial design after examination
- (45) Date of publication of the registered industrial design
- (46) Date of expiration of deferment
- (51) Class and subclass of the Locarno Classification
- (54) Designation of article(s) or product(s) covered by the industrial design or title of the industrial design
- (55) Reproduction of the industrial design (e.g., drawing, photograph) and explanations relating to the reproduction
- (57) Description of characteristic features of the industrial design including indication of colors
- (58) Date of recording of any kind of amendment in the Register
- (62) Serial number(s) and, if available, filing date(s) of application(s), registration(s) or document(s) related by division
- (66) Serial number(s) of application(s) concerning design(s) which is(are) variant(s) of the present one
- (71) Name(s) and address(es) of the applicant
- (72) Name(s) of the creator(s)
- (73) Name(s) and address(es) of the owner(s)
- (74) Name(s) and address(es) of the representative(s)

## Domestic Codes for the Identification of Data

- (DL) Data concerning license
- (DP) Data concerning pawning

## Internationalt vedtagne Numre til Identifikation af Data (INID)

- Registreringsnummer
- Registreringsdato
- Forventet registreringsperiode/fornyelsesperiode
- Forventet udløbsdato for registrering/fornyelse
- Ansøgningsnummer
- Ansøgningsdato
- Udstillingsprioritetsoplysninger
- Indleveringsdato
  
- Model indleveret
  
- Konventionsprioritetsoplysninger
  
- Dato for offentlig tilgængelighed
  
- Bekendtgørelsesdato for ansøgningen
  
- Bekendtgørelsesdato for registreringen
  
- Udsættelsesdato
  
- Klasser
- Vareangivelse
  
- Mønstreet
  
- Beskrivelse herunder farver
  
- Dato for tilførsel/udslettelse
  
- Nummer på hovedansøgning eller udskilt ansøgning
  
- Beslægtede ansøgninger
  
- Ansøgningsnavn og -adresse
  
- Frembringers navn og -adresse
- Indehavernavn og -adresse
  
- Fuldmægtignavn og -adresse

## Interne koder til identifikation af data

- Licensoplysninger
- Pantoplysninger

# Prisliste

Pr. 1. juli 1998

Patenter

Supplerende beskyttelsescertifikater

Brugsmodeller

Mønstre (design)

Chips (halvledertopografier)

Vare- og fællesmærker

Skorstensmærker og kontorflag

Kommunevåbener og -segl

Publikationer

Erhvervsservice

Kopiservice

Kurser og foredrag

Prisliste vedr. internationale ansøgninger (PCT) og europæiske patentansøgninger (EPK) samt vedr. ansøgninger om international varemærkeregistret og EU-varemærkeregistret kan fås ved henvendelse til direktoratet

Erhvervsministeriet

Patentdirektoratet

Helgeshøj Allé 81  
2630 Taastrup  
Telefon 43 50 80 00  
Telefax 43 50 80 01  
Postgiro 8 98 99 23

E-mail: [Patentdirektoratet@dkpto.dk](mailto:Patentdirektoratet@dkpto.dk)  
web: [www.dkpto.dk](http://www.dkpto.dk)



# Patenter

	kr.
<b>1. Ansøgningsgebyr</b>	
a. Grundgebyr .....	3000,00
b. Tillægsgebyr for hvert patentkrav ud over 10 .....	300,00
c. Tillægsgebyr for nyhedsundersøgelse og patenterbarhedsvurdering på grundlag af engelsksproget patentansøgning .....	1500,00
<b>2. Gebyrer for nyhedsundersøgelse af international type (PL §9)</b>	
I Når den svenske patentmyndighed er nyhedsundersøgende:	
a. Grundgebyr .....	5300,00
b. Tillægsgebyr for hvert krav ud over 10 .....	115,00
c. Ekspeditionsgebyr .....	500,00
II Når Den Europæiske Patentmyndighed er nyhedsundersøgende:	
a. Grundgebyr .....	11390,00
b. Ekspeditionsgebyr .....	500,00
<b>3. Gebyr for senere indlevering af dansk oversættelse af international ansøgning</b> .....	1100,00
<b>4. Genoptagelsesgebyr</b> .....	700,00
<b>5. Patentmeddelelsesgebyr</b>	
a. Grundgebyr .....	2850,00
b. Tillægsgebyr for hver side ud over 35 sider .....	80,00
c. Tillægsgebyr for hvert patentkrav, for hvilket der ikke er betalt ansøgningsgebyr .....	300,00
<b>6. Gebyr for publicering af oversættelser af europæiske patentskrifter</b>	
a. Grundgebyr .....	2850,00
b. Tillægsgebyr for hver side ud over 35 sider .....	80,00
<b>7. Gebyr for publicering af ændrede patentskrifter</b>	
a. Grundgebyr .....	2850,00
b. Tillægsgebyr for hver side ud over 35 sider .....	80,00
<b>8. Genoprettelsesgebyr</b> .....	3000,00
<b>9. Årsgebyrer</b>	
1. gebyrår .....	500,00
2. gebyrår .....	500,00
3. gebyrår .....	500,00
4. gebyrår .....	1000,00
5. gebyrår .....	1150,00
6. gebyrår .....	1300,00
7. gebyrår .....	1500,00
8. gebyrår .....	1700,00
9. gebyrår .....	1900,00
10. gebyrår .....	2150,00
11. gebyrår .....	2400,00
12. gebyrår .....	2650,00
13. gebyrår .....	2900,00
14. gebyrår .....	3150,00
15. gebyrår .....	3400,00
16. gebyrår .....	3650,00
17. gebyrår .....	3900,00
18. gebyrår .....	4200,00
19. gebyrår .....	4500,00
20. gebyrår .....	4800,00
Årsgebyrer, der betales senere end forfaldsdag, forhøjes med 20%. Gebyret skal være betalt inden 6 måneder efter forfaldsdagen.	
<b>10. Gebyr for fremsættelse af indsigelse</b> .....	2000,00
<b>11. Gebyr for administrativ omprøvning</b> .....	7000,00
<b>12. Klagegebyr</b> .....	8000,00

Ovennævnte priser skal ikke tillægges moms

# Supplerende beskyttelsescertifikater

	kr.
<b>1. Ansøgningsgebyr</b> .....	3000,00
<b>2. Genoptagelsesgebyr</b> .....	600,00
<b>3. Genoprettelsesgebyr</b> .....	3000,00
<b>4. Årsgebyr pr. påbegyndt gebyrår</b> .....	4800,00
Årsgebyrer, der betales senere end forfaldsdag, forhøjes med 20%. Gebyret skal være betalt inden 6 måneder efter forfaldsdagen.	
<b>5. Gebyr for administrativ omprøvning</b> .....	1500,00
Der skal betales et gebyr på 7000 kr. for eventuel omprøvning af grundpatentet	
<b>6. Klagegebyr</b> .....	4000,00

Ovennævnte priser skal ikke tillægges moms

# Brugsmodeller

	kr.
<b>1. Ansøgningsgebyr</b> .....	2000,00
<b>2. Gebyr for senere indlevering af dansk oversættelse af international ansøgning</b> .....	1100,00
<b>3. Genoptagelsesgebyr</b> .....	400,00
<b>4. Fornyelsesgebyrer</b>	
For 1. periode .....	2000,00
For 2. periode .....	3000,00
Fornyelsesgebyrer, der betales efter udløbet af den pågældende registreringsperiode, forhøjes med 20%.	
<b>5. Gebyr for prøvning før eller efter registrering</b>	
a. Grundgebyr .....	4000,00
b. Tillægsgebyr for prøvning før registrering på grundlag af engelsksproget brugsmodelansøgning .....	1000,00
<b>6. Gebyr for behandling af anmodning om udslettelse</b> .....	2000,00
<b>7. Gebyr for bekendtgørelse af ændret registrering og publicering af ændret formulering</b> .....	1100,00
<b>8. Klagegebyr</b> .....	5000,00

Ovennævnte priser skal ikke tillægges moms

# Chips (halvledertopografier)

	kr.
<b>1. Ansøgningsgebyr</b> .....	1500,00
<b>2. Gebyr for behandling af anmodning af overførelse af ansøgning om registrering</b> .....	1000,00
<b>3. Klagegebyr</b> .....	4000,00

Ovennævnte priser skal ikke tillægges moms

## Mønstre (design)

1. Ansøgningsgebyr	kr. 1300,00
<b>Tillægsgebyrer:</b>	
a. Ved samregistrering for hvert mønster ud over det første	800,00
b. For bekendtgørelse af hver afbildning ud over den første	400,00
2. Genoptagelsesgebyr	200,00
3. Fornyelsesgebyr	2200,00
<b>Tillægsgebyr ved fornyelse:</b>	
Ved samregistrering for hvert mønster ud over det første	1100,00
Fornyelsesgebyrer inkl. tillægsgebyr, der betales efter udløbet af den pågældende registreringsperiode, forhøjes med 20%.	
4. Klagegebyr	4000,00
Ovennævnte priser skal ikke tillægges moms	

## Vare- og fællesmærker

1. Ansøgningsgebyr	kr.
a. Grundgebyr	2700,00
b. Tillægsgebyr for hver klasse ud over 3	600,00
Der er i alt 42 klasser	
2. Gebyr for videreførelse af Madrid-Protokol-registrering som dansk vare- eller fællesmærke-ansøgning	1500,00
3. Fornyelsesgebyr	
a. Grundgebyr	2800,00
b. Tillægsgebyr for hver klasse ud over 3	600,00
Fornyelsesgebyrer inkl. klassegebyr, der betales efter udløbet af den pågældende registreringsperiode, forhøjes med 20%.	
4. Gebyr for anmodning om deling af en ansøgning eller en registrering for hver udskilt ansøgning eller registrering	2000,00
5. Gebyr for fremsættelse af indsigelse	2000,00
6. Gebyr for administrativ ophævelse	2500,00
7. Klagegebyr	4000,00
8. Gebyr for overvågning af dansk varemærkerettighed	
Årligt gebyr	1400,00
Ovennævnte priser skal ikke tillægges moms	

## Skorstensmærker og kontorflag

1. Ansøgningsgebyr	kr. 2000,00
Ovennævnte pris skal ikke tillægges moms	

## Kommunevåbener og -segl

1. Ansøgningsgebyr	kr. 2000,00
Ovennævnte pris skal ikke tillægges moms	

## Publikationer

1. Årsabonnement	kr.
a. Dansk Patenttidende	1000,00
b. Patentskrifter	
– på papir	8000,00
– på CD-ROM (SPACE-DK)	5000,00
c. Dansk Patentregister	400,00
d. Sammendrag af almindeligt tilgængelige danske patentansøgninger	
– Alle sektioner	8000,00
– sektion A	1600,00
– sektion B	1600,00
– sektion C07 + C12	1600,00
– sektion C, resten	900,00
– sektion D	500,00
– sektion E	900,00
– sektion F	900,00
– sektion G	900,00
– sektion H	900,00
e. Oversættelser af EP-skrifter	8000,00
f. Dansk Brugsmodeltidende	600,00
g. Brugsmodelskrifter	8000,00
h. Dansk Varemærketidende	1000,00
i. Dansk Varemærkeregister	200,00
j. Varemærke-særtidende med §13-afslag	100,00
k. Varemærkeindsigelsestidende	200,00
l. Nye danske varemærkeansøgninger, ugeliste	450,00
m. Dansk Mønstertidende	600,00
n. Dansk Mønsterregister	200,00
o. Patenthåndbog, ved tegning af abonnement	500,00
– løslade hertil, pr. side	10,00
p. Brugsmodelhåndbog, ved tegning af abonnement	500,00
– løslade hertil, pr. side	10,00
q. Ankenævnskendelser	
– alle kendelser	4200,00
– kendelser/patent- og brugsmodelområdet	2000,00
– kendelser/vare- og fællesmærkeområdet	2000,00
– kendelser/mønster og chipsområdet	400,00

Abonnementer tillægges porto

2. Løssalg	
a. Dansk Patenttidende	40,00
b. Dansk Patentregister	400,00
c. Sammendrag af alm. tilgængelige patentansøgninger	30,00
d. Dansk Varemærketidende	40,00
e. Dansk Varemærkeregister	200,00
f. Varemærke-særtidende med §13-afslag	100,00
g. Varemærkeindsigelsestidende	200,00
h. Varemærkeindsigelsestidende, udk. 1995	300,00
i. Dansk Mønstertidende	40,00
j. Dansk Mønsterregister	200,00
k. Dansk Brugsmodeltidende	40,00
l. Sammendrag af alm. tilgængelige brugsmodel-ansøgninger	30,00
m. Fremlæggelses- og patentskrifter på CD-ROM (SPACE-DK)	
– 1993-1997, pr. årgang	5000,00
– 1990-1992, pr. årgang	2000,00

Ovennævnte priser skal ikke tillægges moms

Fremlæggelses-, patent- og brugsmodelskrifter samt oversættelser af EP-skrifter leveres til gældende kopipris

3. Love og bekendtgørelser	
vedr. industriel ejendomsret	12,00-33,00
4. Gennemførelsesforskrifter til EPK i dansk oversættelse	200,00
5. Landekoderegister	100,00
6. Andre publikationer	
a. Varemærkeklassifikation	
– alfabetisk liste	500,00
– klassedelt liste	400,00
b. Mønsterklassifikation	35,00
– ændringer og tilføjelser hertil	15,00
c. Registreringspraksis, varemærker	185,00
– tillæg hertil	65,00
d. "Fra væsen til virksomhed", Danske patenter gennem 100 år (fås på dansk og engelsk), inkl. moms	195,00

Ovennævnte priser tillægges moms, hvis andet ikke er angivet

# Erhvervsservice

1. Timepris*	kr. 750,00
<b>2. Løbende overvågninger</b>	
a. Konkurrentovervågning	
Første søgning inkl. oprettelse af søgeprofil og levering af op til 40 nyeste referencer	2000,00
Overvågningskørsel pr. gang efter tilbud	
b. Overvågning af ansøgninger	
Overvågning af dansk patent-, brugsmode-, mønster- eller varemærkeansøgning sammensættes af:	
Årligt gebyr	350,00
Gebyr pr. meddelelse	350,00
c. Øvrige overvågninger beregnes efter timepris	
Hertil skal lægges evt. online-udgifter	
<b>3. Navneundersøgelser*</b>	
a. International undersøgelse af patentrettigheder i 1-2 navne inkl. op til 40 referencer	2000,00
Yderligere referencer, pr. reference	16,00
Yderligere navne, pr. navn	700,00
b. Undersøgelse af patent- og brugsmodelettigheder med gyldighed for Danmark i 1-2 navne	1500,00
Yderligere navne, pr. navn	350,00
c. Øvrige navneundersøgelser beregnes efter timepris	
Hertil skal lægges evt. online-udgifter	
<b>4. Patentfamilieundersøgelser og statusundersøgelser*</b>	
a. Patentfamilieundersøgelse	800,00
b. Patentfamilieundersøgelse, inkl. status	1600,00
c. Tillæg for statusoplysninger, der knytter sig til tidligere udførte patentfamilieundersøgelser	1600,00
d. Statusundersøgelse af udenlandske rettigheder	
Første nummer	700,00
Pr. følgende nummer	350,00
e. Statusundersøgelse af danske rettigheder, pr. nummer	350,00
f. Øvrige undersøgelser beregnes efter timepris	
Hertil skal lægges evt. online-udgifter	
<b>5. Kollisionsundersøgelser af varemærker, inkl. 3 klasser*</b>	
Yderligere klasser, pr. 10 klasser	500,00
<b>6. Skanning af varemærker*</b>	
a. Første klasse	500,00
b. Yderligere klasser, pr. klasse	200,00
c. Skanning af alle 42 klasser	3000,00
7. LOGO-skanning*, inkl. op til 25 referencer	1800,00
Yderligere referencer, pr. 25 referencer	500,00
<b>8. Varemærkedatabase*</b>	
a. Første klasse	6000,00
b. Yderligere klasser, pr. klasse	3000,00
<b>9. Skanning af varemærker ansøgt eller registreret i udlandet*</b>	
a. Første klasse for 1-2 lande	1000,00
b. Følgende lande, pr. land	500,00
c. Følgende klasser, pr. klasse	200,00
10. Gebyr for levering pr. telefax	75,00

\* Hastelevering kan aftales mod pristillæg.

Ovennævnte priser tillægges moms

# Kopiservice

1. Fotokopier af patent- og brugsmodepublikationer	kr.
a. Ekspeditionsgebyr	30,00
b. Kopipris, pr. side	3,25
Dog minimum 30 kr. pr. publikation (svarende til 9 sider)	
2. Fotokopier, taget på læsesalen	
ved kontant betaling, pr. side, inkl. moms	3,00
<b>3. Udenlandske patentpublikationer, der ikke findes i egne samlinger</b>	
I ved hjemtagning fra udlandet:	
a. Pris for hjemtagning	100,00
b. Pris pr. publikation	100,00
Hjemtagning af sagsakter fra USA og patentpublikationer og sagsakter fra Sydafrika: Pris efter aftale.	
II ved levering af tilsvarende publikation fra egne samlinger	
a. Identifikation	100,00
b. Kopipris (3,25 kr. pr. side)	
4. Engelsksprogede sammendrag, der ikke findes i egne samlinger, pr. sammendrag	50,00
<b>5. Tidsskriftsartikler o.l., der ikke findes i egne samlinger</b>	
a. Pris for hjemtagning	100,00
b. Pris pr. artikel	100,00
<b>6. Aktindsigt i europæiske patenter og patentansøgninger</b>	
a. Ekspeditionsgebyr (inkl. EPO-gebyr)	315,00
b. Kopier	
- ved tilsendelse, pr. side	3,25
- ved afhentning, pr. side	2,50
- ved afhentning og kontant betaling, pr. side inkl. moms	3,00
Ovennævnte priser tillægges moms, hvis andet ikke er angivet	
7. Bekræftet kopi af en patent-, brugsmode-, mønster- eller varemærkeansøgning	300,00
Hertil skal lægges kopiprisen	
8. Bekræftet udskrift af patent-, certifikat-, brugsmode-, topografi-, mønster- eller varemærkesagsregistret	300,00
9. Udskrift af patent-, certifikat-, brugsmode-, topografi-, mønster- eller varemærkesagsregistret	50,00
10. Udskrift af registret over kommunevåbener og -segl	200,00
Ovennævnte priser skal ikke tillægges moms	
<b>11. Leveringsgebyrer</b>	
a. Levering pr. telefax	75,00
b. Ekspreslevering pr. telefax	275,00
c. Ekspreslevering pr. post	200,00
Hertil lægges porto	

Ovennævnte priser tillægges moms

# Kurser og foredrag

1. Kurser	kr.
Priser på åbne og virksomhedsinterne kurser fås ved direkte henvendelse til KursusCentret	
2. Foredrag*	
Første time	2000,00
Følgende timer, pr. time	1500,00

\* Særpriser afhængig af deltagerantal og forberedelsestid

Ovennævnte priser skal ikke tillægges moms

# Patentdirektoratet

Helgeshøj Allé 81  
DK-2630 Taastrup

# B



Returneres ved varig adresseændring

Erhvervsministeriet

## Patentdirektoratet

Helgeshøj Allé 81  
DK-2630 Taastrup



Telefon (+45) 43 50 80 00  
Telefax (+45) 43 50 80 01  
Telex 16046 DPO DK  
Giro 8 989923

ISSN 0903-8809