

Dansk Mønster Tidende



Indholdsfortegnelse

Bekendtgørelse af mønsteransøgninger	639
Offentligt tilgængelige mønsteransøgninger	653
Henlagte, afslåede eller tilbagetagne mønsteransøgninger	655

Abonnementsprisen for årgangen er 1000,- kr. Abonnement tegnes i Patentdirektoratet, Helgeshøj Allé 81, 2630 Tåstrup, tlf. 43 50 85 40 eller 43 50 85 35, Gironr. 4 02 05 53, hvor enkelte numre sælges for en pris af 40 kr.

Ansvarlig for redaktion: Niels Ravn
Trykt hos Levison A/S, Glostrup

ISSN 0903-8809

Bekendtgørelse af Mønsteransøgninger

Indsigelser mod registreringen skal fremsættes skriftligt i 2 eksemplarer til registreringsmyndigheden inden 2 måneder fra bekendtgørelsesdagen, jfr. lov om mønstre nr 218 af 27. maj 1970, § 18, stk. 2.
 Er det bekendtgjort, at model af mønstret er indleveret, kan dette ses i direktoratet.
 Hvis afbildningen er udført i farver, er dette angivet.
 Er mønstret forbilledet for et ornament, er dette angivet.

(21) MA 1997 00184

(54) En side- og oprejsningsstøtte til en seng

(51)-Cl.06 06

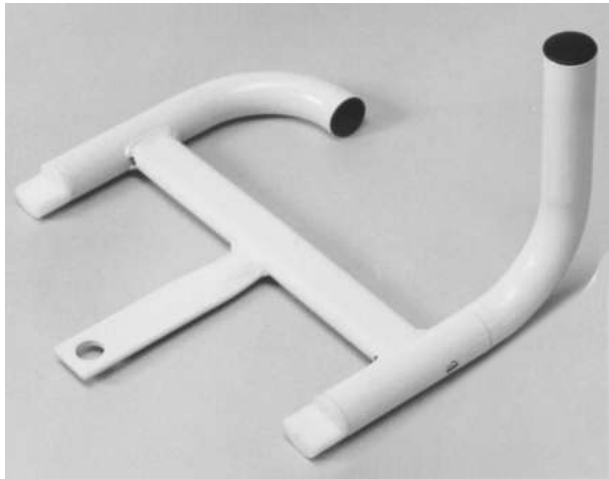

(71)ANSØGER(E):

(74)FULDMÆGTIG:

(72)FREMBRINGER(E):

(30)PRIORITET:

(22)ANSØGNINGSDATO:

Enerya Vårdprodukter i Enerya AB, Tubagatan 4 S-343 72 Enerya, Sverige

Leif Linde, Vernamo Patentbyrå AB, Persegård S-274 00 Skurup, Sverige

Örjan Persson, Kimmelsbygd 7147 S-343 96 Hallaryd, Sverige

1996-11-22 SE 96-2494

1997-02-13

(21) MA 1997 00907

(54) et skiltestativ

(51)-Cl.20 03



(71)ANSØGER(E):

(74)FULDMÆGTIG:

(72)FREMBRINGER(E):

(22)ANSØGNINGSDATO:

Sericol Reklame A/S, Gl. Holbækvej 5, 4200 Slagelse, Danmark

Chas. Hude A/S, H.C. Andersens Boulevard 33, 1553 København V, Danmark

Børge Knakkegård, Tidselbjergvej 29, 4200 Slagelse, Danmark

1997-09-04

(21) MA 1997 01239

(54) En springbane til brug ved gymnastik

(51)-Cl.21 02

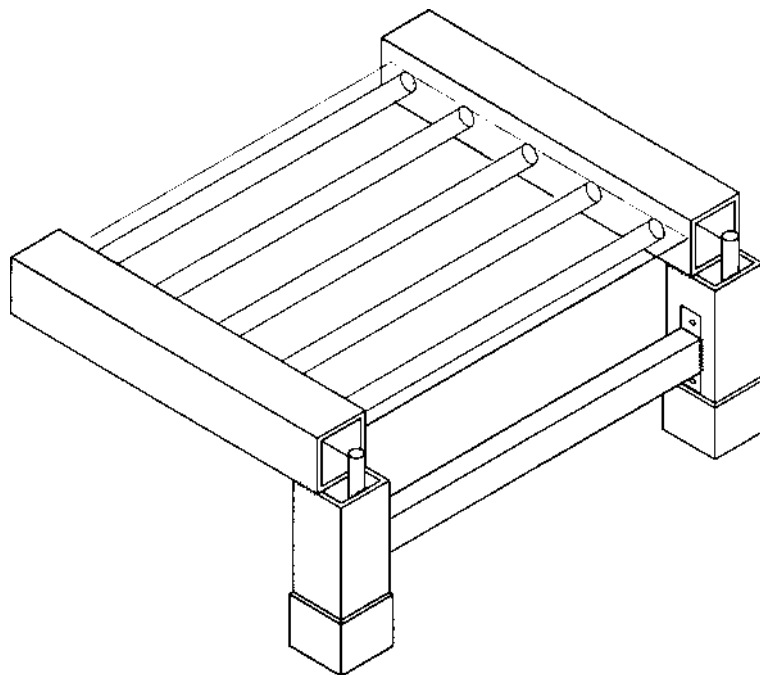

(71)ANSØGER(E):
(72)FREMBRINGER(E):
(22)ANSØGNINGSDATO:

Mads Jørgensen, Sørby Parkvej 56, 4200 Slagelse, Danmark
Mads Jørgensen, Sørby Parkvej 56, 4200 Slagelse, Danmark
1997-12-16

(21) MA 1998 00343

(54) En termokande

(51)-Cl.07 01

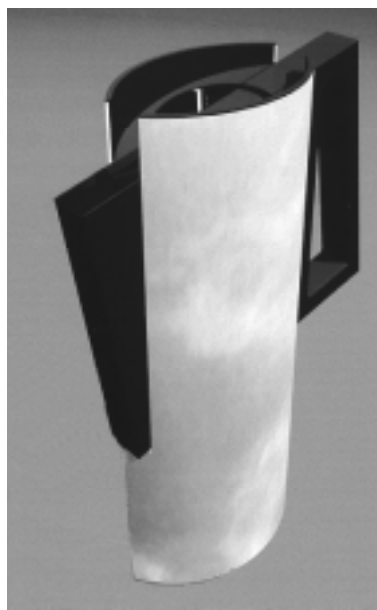

(71)ANSØGER(E):
(72)FREMBRINGER(E):
(22)ANSØGNINGSDATO:

Robert Hansen, Stadions Allé 8, st.tv, 8000 Århus C, Danmark
Robert Hansen, Stadions Allé 8, st.tv, 8000 Århus C, Danmark
1998-03-27

(21) MA 1998 00246

(54) En sæbebeholder

(51)-Cl.23 02

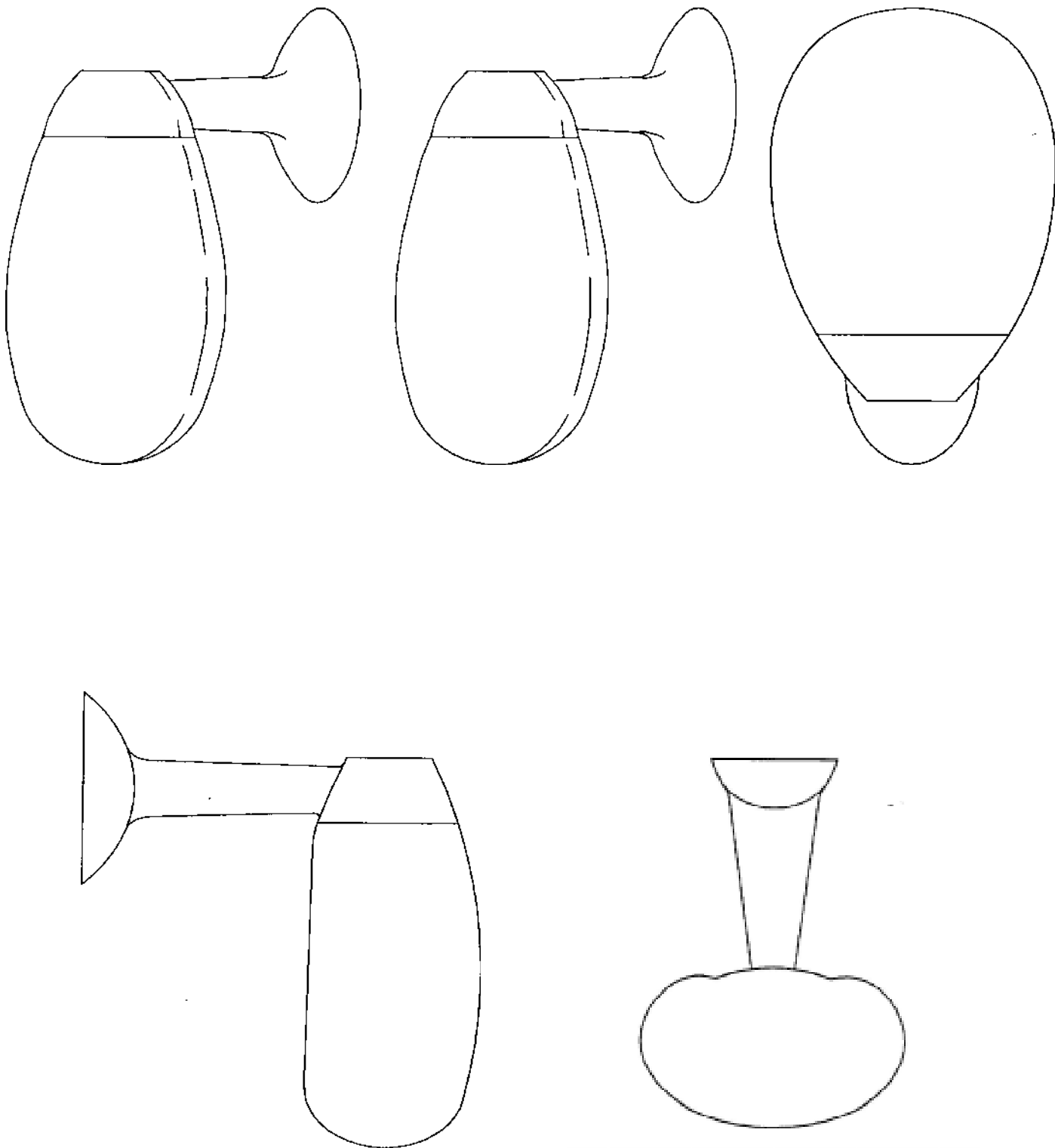

(71)ANSØGER(E):
(74)FULDMÆGTIG:
(72)FREMBRINGER(E):
(22)ANSØGNINGSDATO:

PI-Design AG, Kantonsstrasse 6234 Triengen, Schweiz
Giersing & Stelling Patentbureau A/S, Teglporten 3, 3460 Birkerød, Danmark
Carsten Jørgensen, St. Niklausenstrasse 17 6005 St. Niklausen, Schweiz
1998-03-04

(21) MA 1998 00247

(54) En røreskål

(51)-Cl.07 04

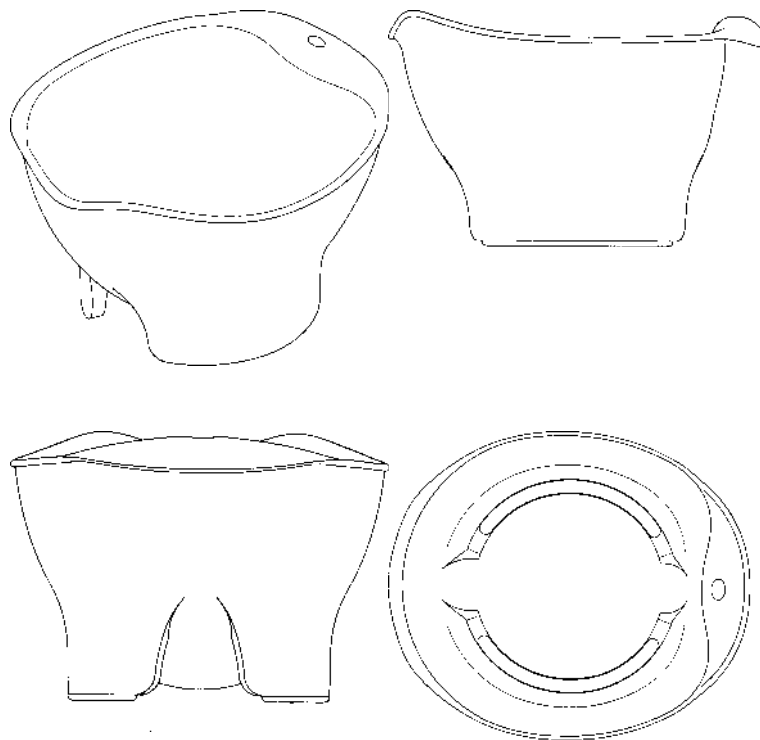

(71)ANSØGER(E):
 (74)FULDMÆGTIG:
 (72)FREMBRINGER(E):
 (22)ANSØGNINGSDATO:

PI-Design AG, Kantonsstrasse 6234 Triengen, Schweiz
 Giersing & Stelling Patentbureau A/S, Teglpøtten 3, 3460 Birkerød, Danmark
 Carsten Jørgensen, St. Niklausenstrasse 17 6005 St. Nicklausen, Schweiz
 1998-03-04

(21) MA 1998 00250

(54) Et etui til sæbe

(51)-Cl.03 01

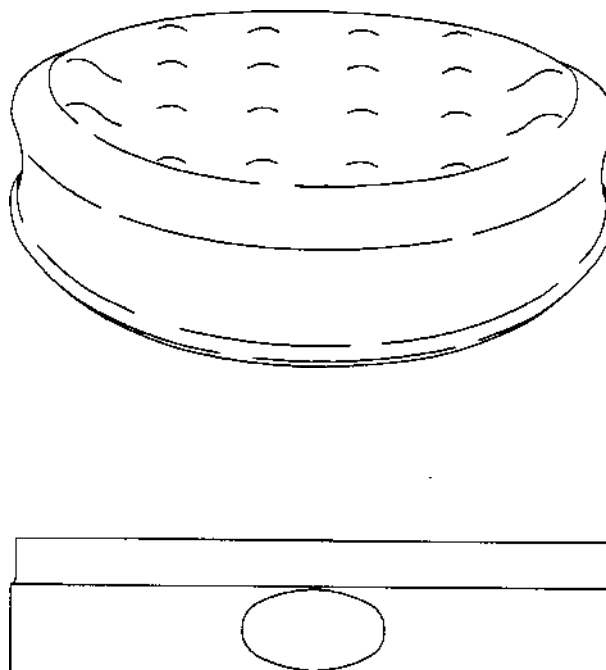

(71)ANSØGER(E):
 (74)FULDMÆGTIG:
 (72)FREMBRINGER(E):
 (22)ANSØGNINGSDATO:

PI-Design AG, Kantonsstrasse 100 6234 Triengen, Schweiz
 Giersing & Stelling Patentbureau A/S, Teglpøtten 3, 3460 Birkerød, Danmark
 Carsten Jørgensen, St. Niklausenstrasse 17 6005 St. Nicklausen, Schweiz
 1998-03-04

(21) MA 1998 00251

(54) En holder til håndklæder (sanitetsudstyr)

(51)-Cl.23 02

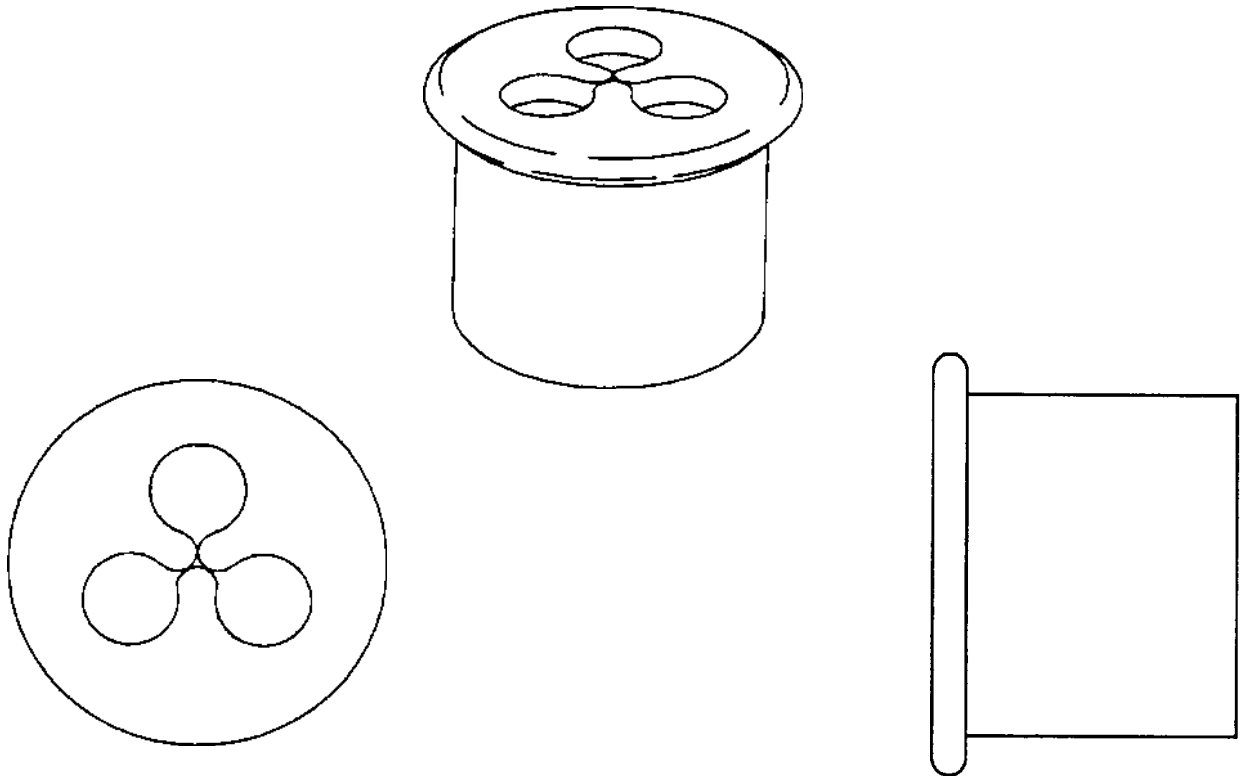

(71)ANSØGER(E):
 (74)FULDMÆGTIG:
 (72)FREMBRINGER(E):
 (22)ANSØGNINGSDATO:

PI-Design AG, Kantonsstrasse 6234 Triengen, Schweiz
 Giersing & Stelling Patentbureau A/S, Teglporten 3, 3460 Birkerød, Danmark
 Carsten Jørgensen, St. Niklausenstrasse 17 6005 St. Nicklausen, Schweiz
 1998-03-04

(21) MA 1998 00252

(54) En tøj klemme

(51)-Cl.07 05

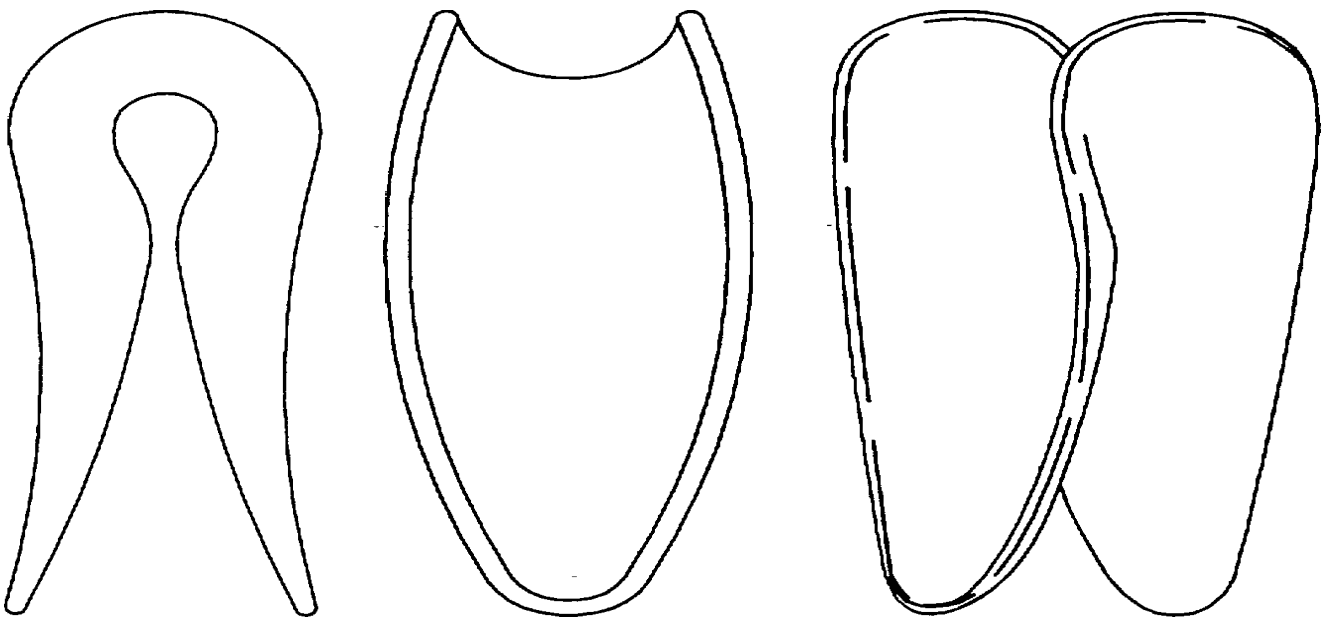

(71)ANSØGER(E):
 (74)FULDMÆGTIG:
 (72)FREMBRINGER(E):
 (22)ANSØGNINGSDATO:

PI-Design AG, Kantonsstrasse 100 6234 Triengen, Schweiz
 Giersing & Stelling Patentbureau A/S, Teglporten 3, 3460 Birkerød, Danmark
 Carsten Jørgensen, St. Niklausenstrasse 17 6005 St. Nicklausen, Schweiz
 1998-03-04

(21) MA 1998 00291

(54) En loddestation

(51)-Cl.08 05

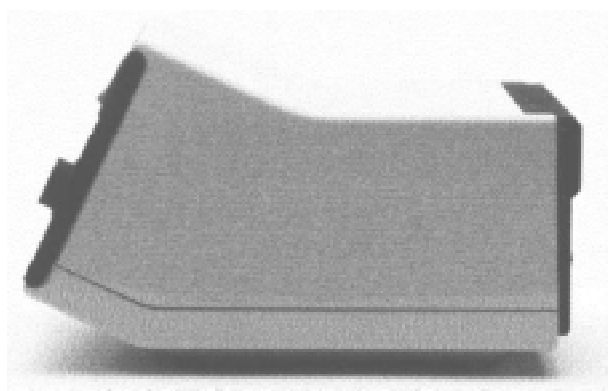
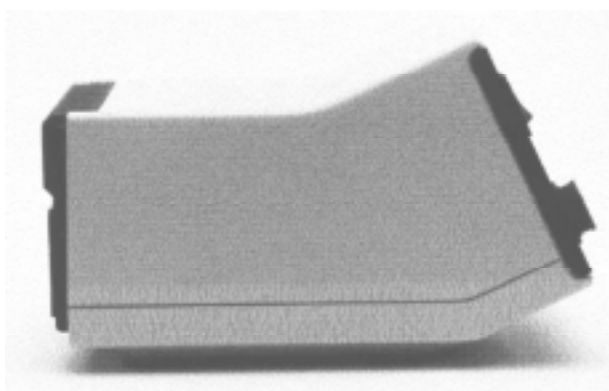
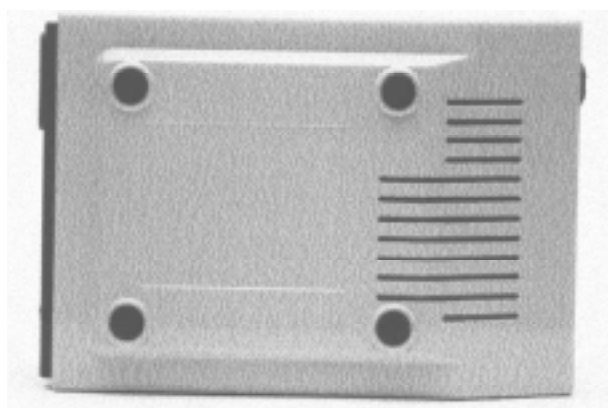
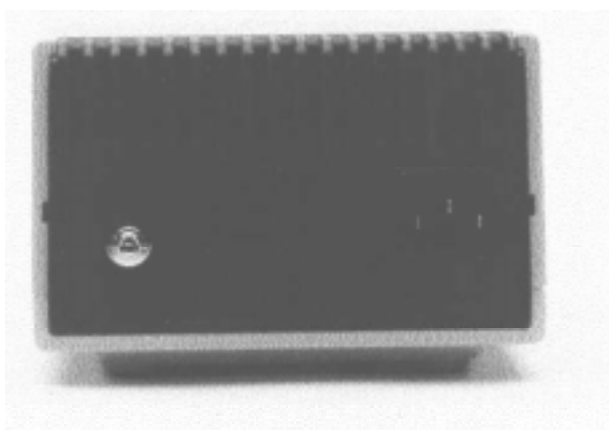
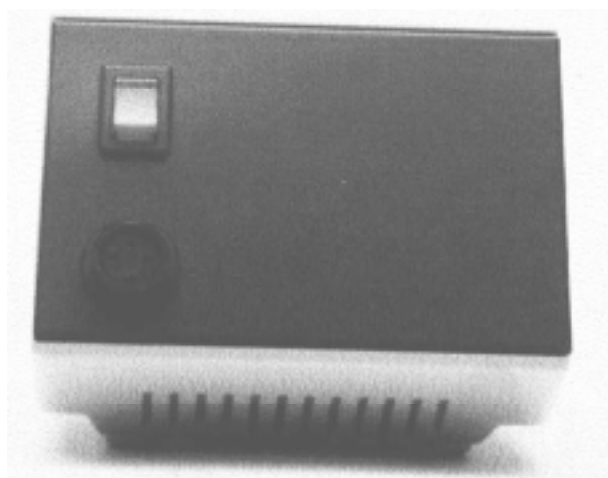

(71)ANSØGER(E):
 (74)FULDMÆGTIG:
 (72)FREMBRINGER(E):
 (30)PRIORITET:
 (22)ANSØGNINGSDATO:

Cooper Tools GmbH, Carl-Benz-Strasse 2 74354 Besigheim, Tyskland
 Hofman-Bang & Boutard, Lehmann & Ree A/S, Hans Bekkevolds Allé 7, 2900 Hellerup, Danmark
 Werner Neef, Entringer Strasse 16 70597 Stuttgart, Tyskland
 1997-09-17 DE M 97 08 844.7
 1998-03-17

(21) MA 1998 00292

(54) En loddestation

(51)-Cl.08 05

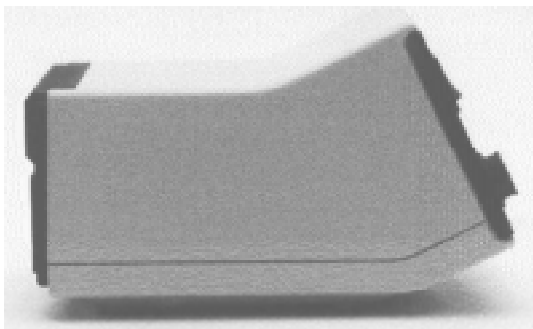
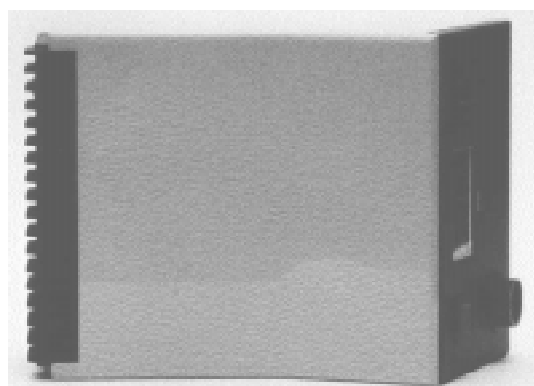
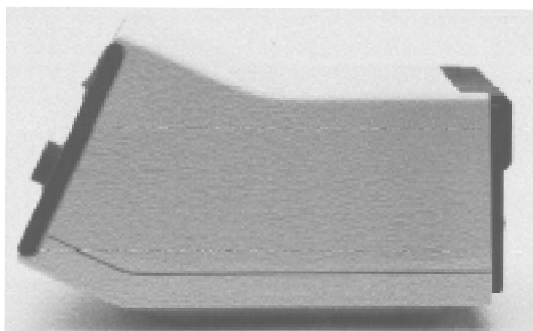
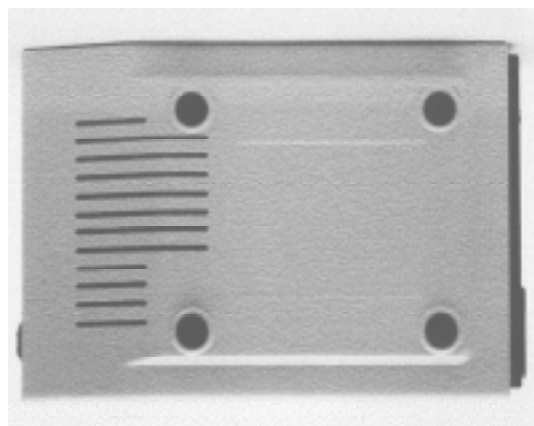
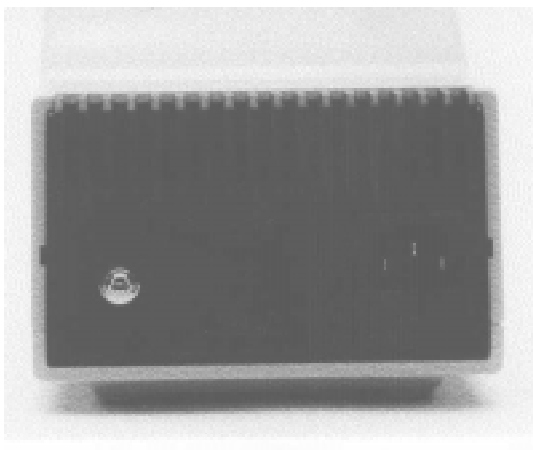
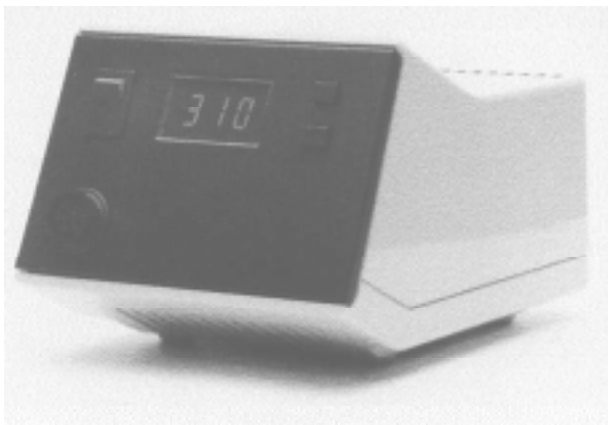

(71)ANSØGER(E):
 (74)FULDMÆGTIG:
 (72)FREMBRINGER(E):
 (30)PRIORITET:
 (22)ANSØGNINGS DATO:

Cooper Tools GmbH, Carl-Benz-Strasse 2 74354 Besigheim, Tyskland
 Hofman-Bang & Boutard, Lehmann & Ree A/S, Hans Bekkevolds Allé 7, 2900 Hellerup, Danmark
 Werner Neef, Entringer Strasse 16 70597 Stuttgart, Tyskland
 1997-09-17 DE M 97 08 844.7
 1998-03-17

(21) MA 1998 00293

(54) En loddestation

(51)-CI.08 05

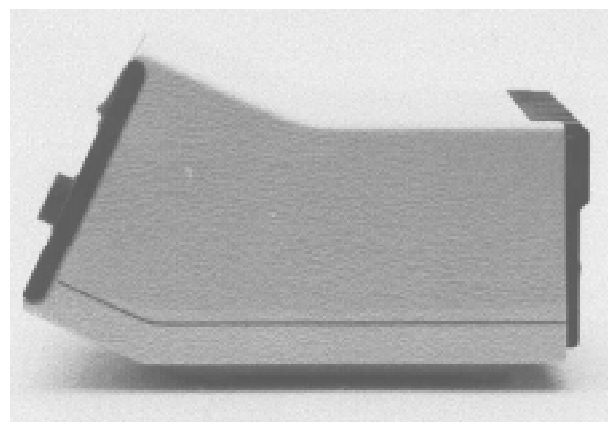
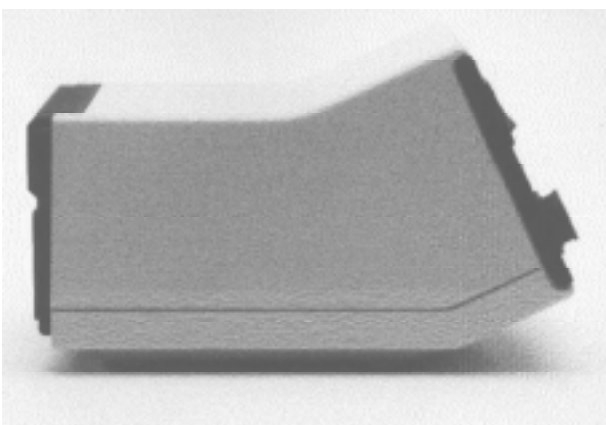
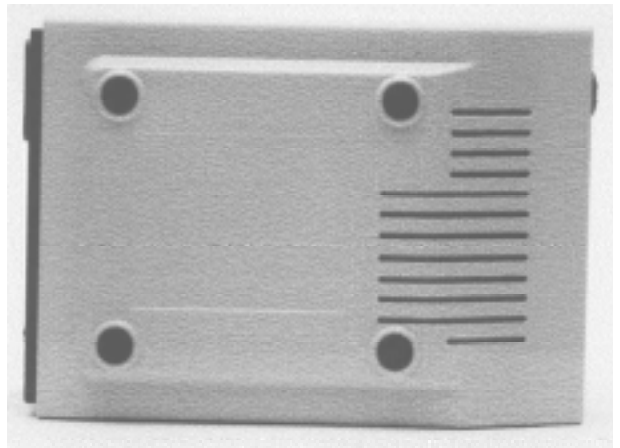
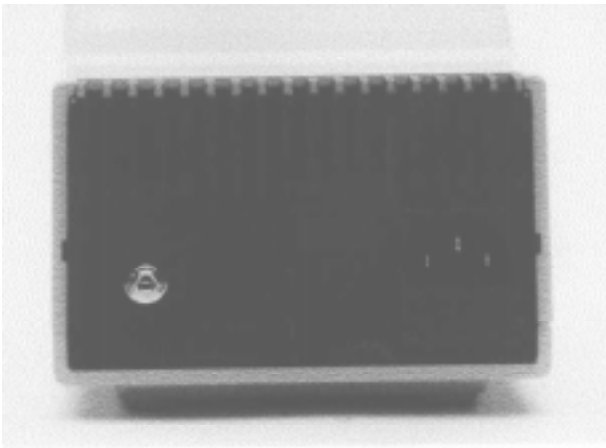
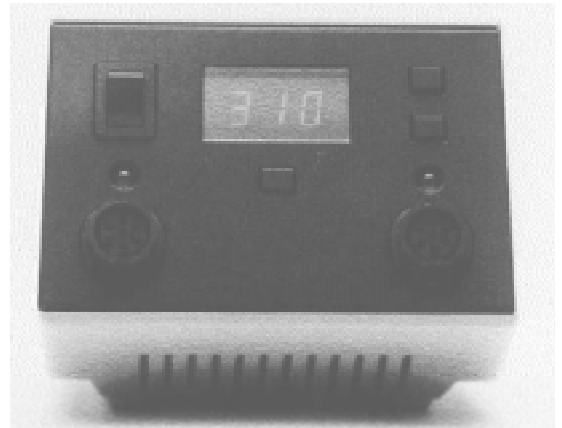
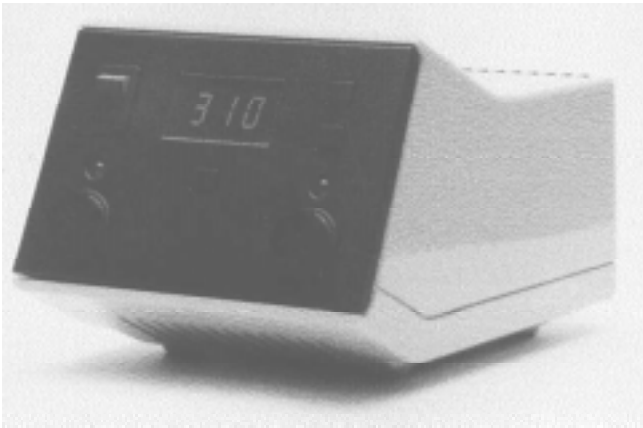

(71)ANSØGER(E):
(74)FULDMÆGTIG:
(72)FREMBRINGER(E):
(30)PRIORITET:
(22)ANSØGNINGSDATO:

Cooper Tools GmbH, Carl-Benz-Strasse 2 74354 Besigheim, Tyskland
Hofman-Bang & Boutard, Lehmann & Ree A/S, Hans Bekkevolds Allé 7, 2900 Hellerup, Danmark
Werner Neef, Entringer Strasse 16 70597 Stuttgart, Tyskland
1997-09-17 DE M 97 08 844.7
1998-03-17

(21) MA 1998 00294

(54) En loddestation

(51)-CI.08 05

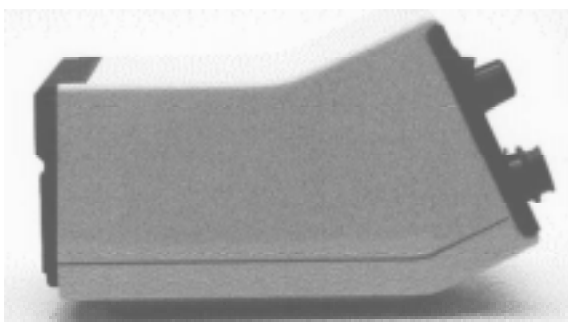
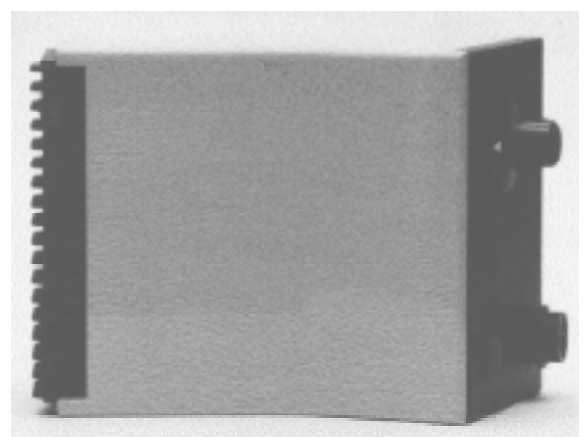
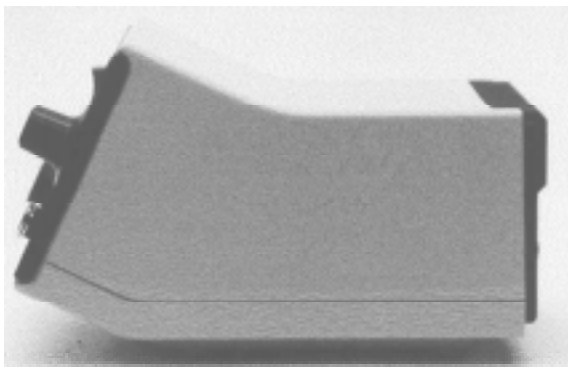
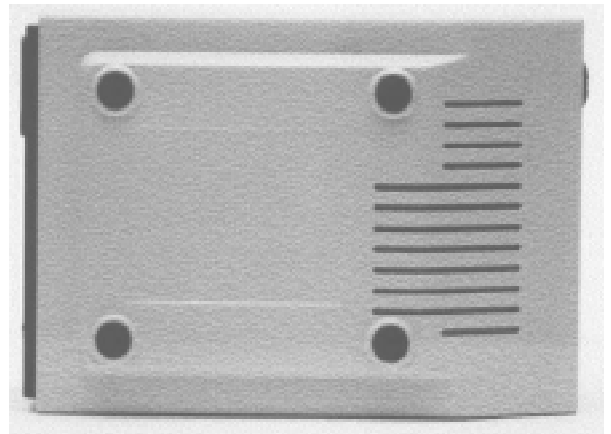
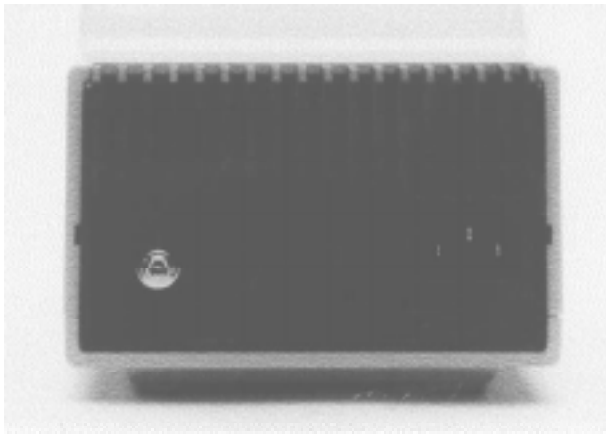
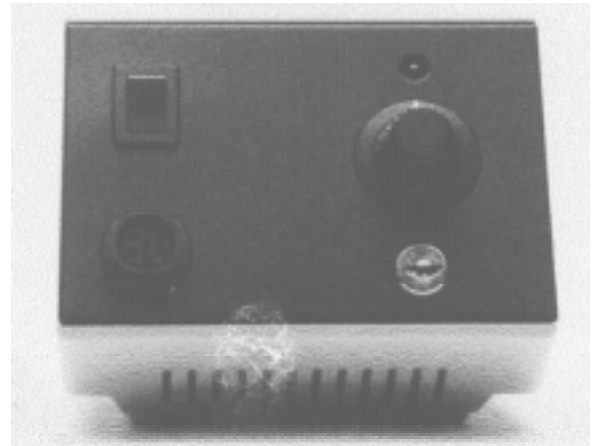
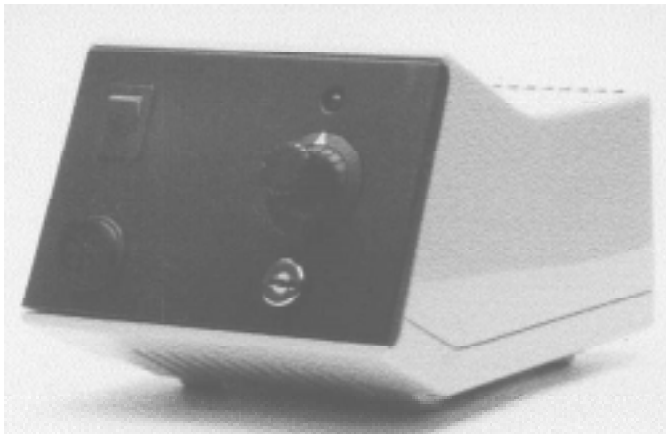

(71)ANSØGER(E):
 (74)FULDMÆGTIG:
 (72)FREMBRINGER(E):
 (30)PRIORITET:
 (22)ANSØGNINGSDATO:

Cooper Tools GmbH, Carl-Benz-Strasse 2 74354 Besigheim, Tyskland
 Hofman-Bang & Boutard, Lehmann & Ree A/S, Hans Bekkevolds Allé 7, 2900 Hellerup, Danmark
 Werner Neef, Entringer Strasse 16 70597 Stuttgart, Tyskland
 1997-09-17 DE M 97 08 844.7
 1998-03-17

(21) MA 1998 00337

(54) En flaske

(51)-Cl.09 01

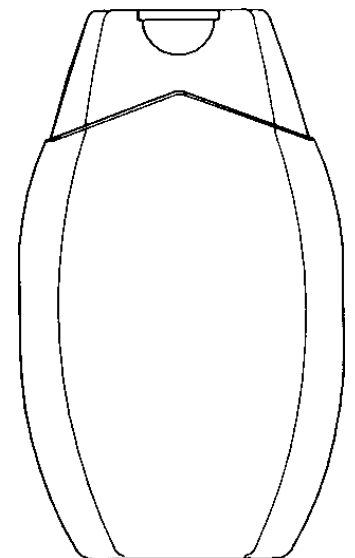
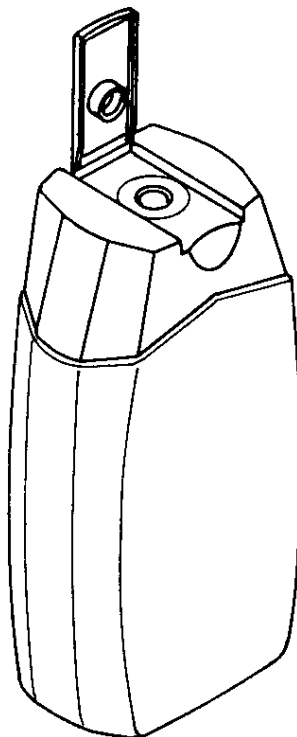
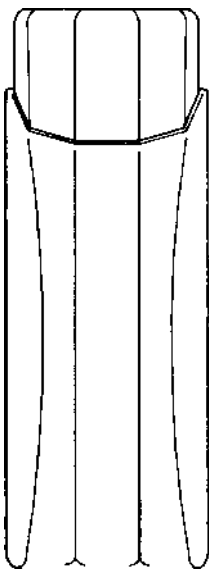
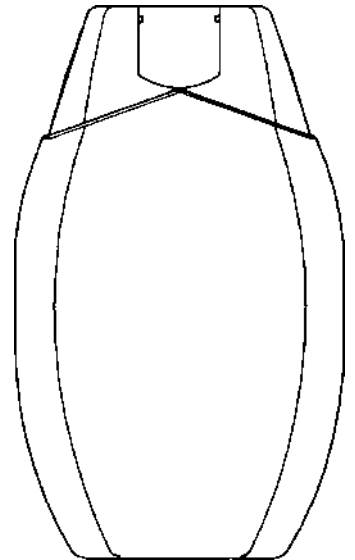
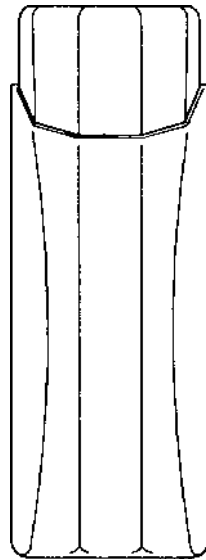
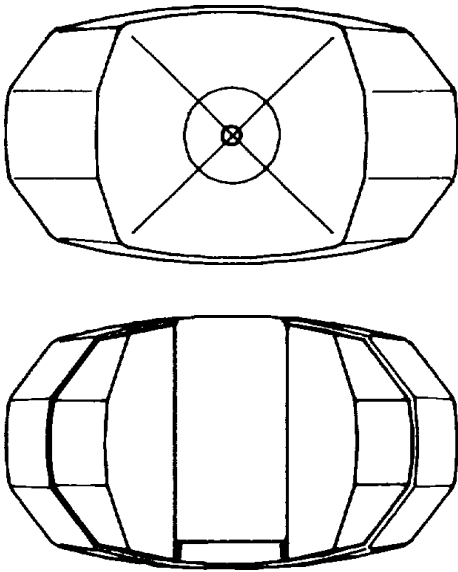

(71)ANSØGER(E):
 (74)FULDMÆGTIG:
 (72)FREMBRINGER(E):
 (30)PRIORITET:
 (22)ANSØGNINGSDATO:

Henkel Kommanditgesellschaft auf Aktien, D-40191 Düsseldorf, Tyskland
 Chas. Hude A/S, H.C. Andersens Boulevard 33, 1553 København V, Danmark
 Georg Mühlhausen, Schimmelpfennigstr. 61 40597 Düsseldorf, Tyskland
 1998-01-14 WO DM/042626
 1998-03-26

(21) MA 1998 00369

(54) Et kædeled til transportør

(51)-Cl.12 05

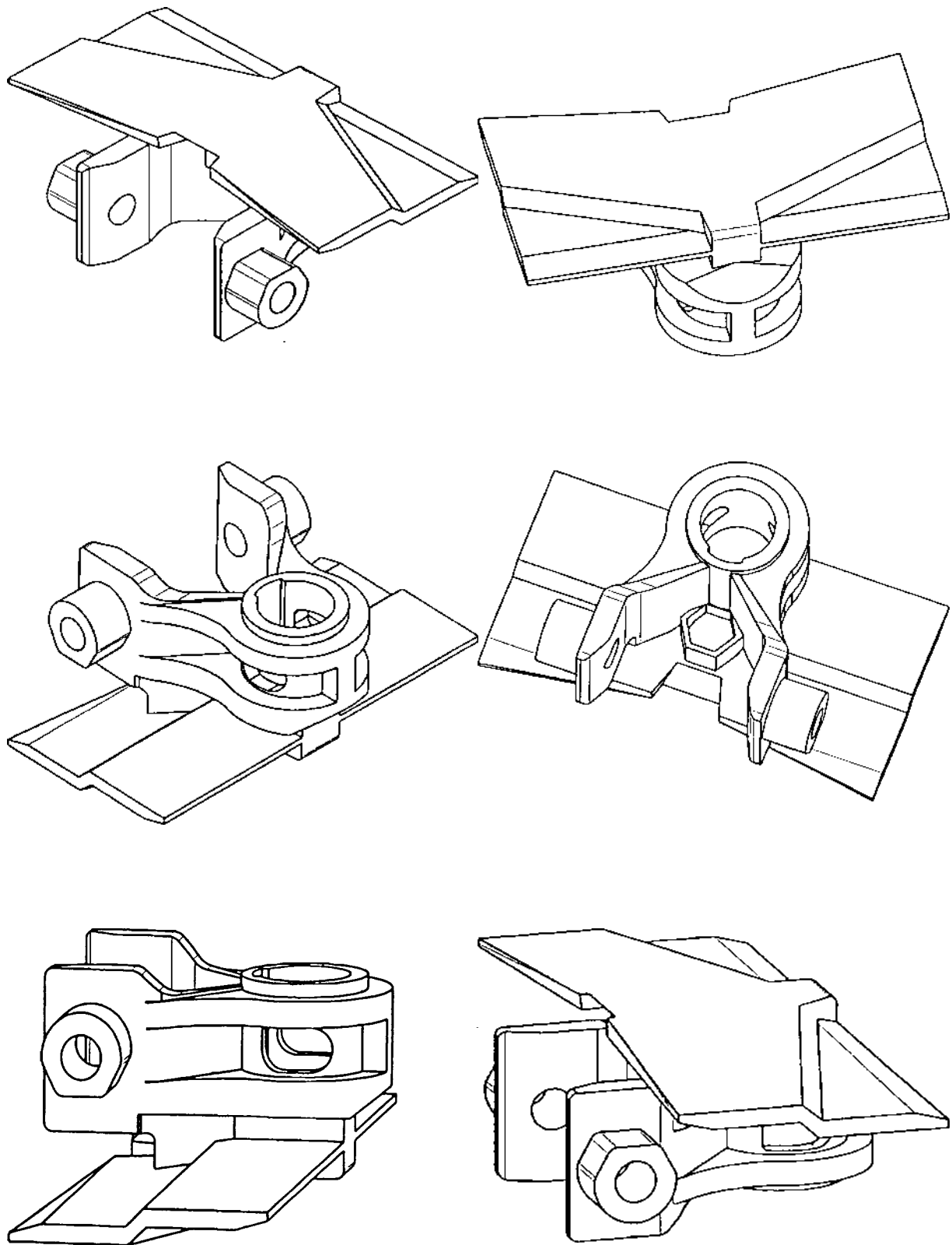

(71)ANSØGER(E):
(74)FULDMÆGTIG:
(72)FREMBRINGER(E):
(30)PRIORITET:
(22)ANSØGNINGSDATO:

Flexlink Systems AB, Kullagergatan 50 S-415 50 Goeteborg, Sverige
Budde, Schou & Co. A/S, Vestergade 31, 1456 København K, Danmark
Goeran Abbestam, Skogsraentegatan 12 S-433 41 Partille, Sverige
1997-10-06 SE 97-2208
1998-04-02

(21) MA 1998 00370

(54) Et kædeled til transportør

(51)-Cl.12 05

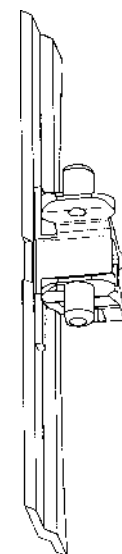
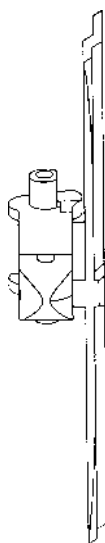
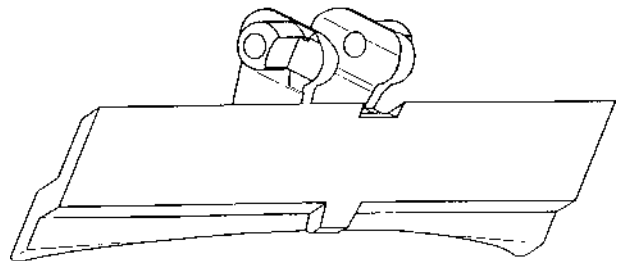
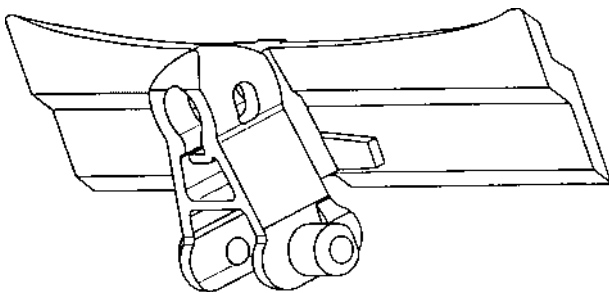
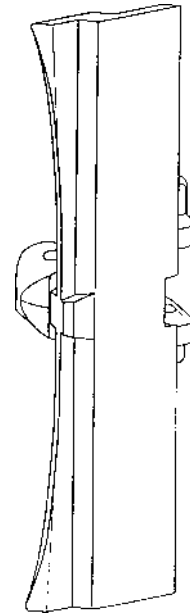
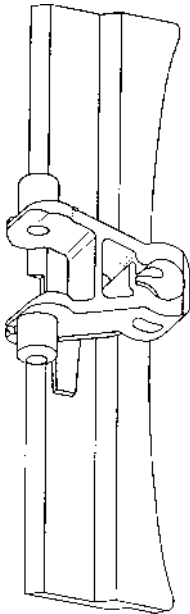

(71)ANSØGER(E):
 (74)FULDMÆGTIG:
 (72)FREMBRINGER(E):
 (30)PRIORITET:
 (22)ANSØGNINGSDATO:

Flexlink Systems AB, Kullagergatan 50 S-415 50 Goeteborg, Sverige
 Budde, Schou & Co. A/S, Vestergade 31, 1456 København K, Danmark
 Goeran Abbestam, Skogsraentegatan 12 S-433 41 Partille, Sverige
 1997-10-06 SE 97-2207
 1998-04-02

(21) MA 1998 00377

(54) En stikdåse

(51)-Cl.13 03

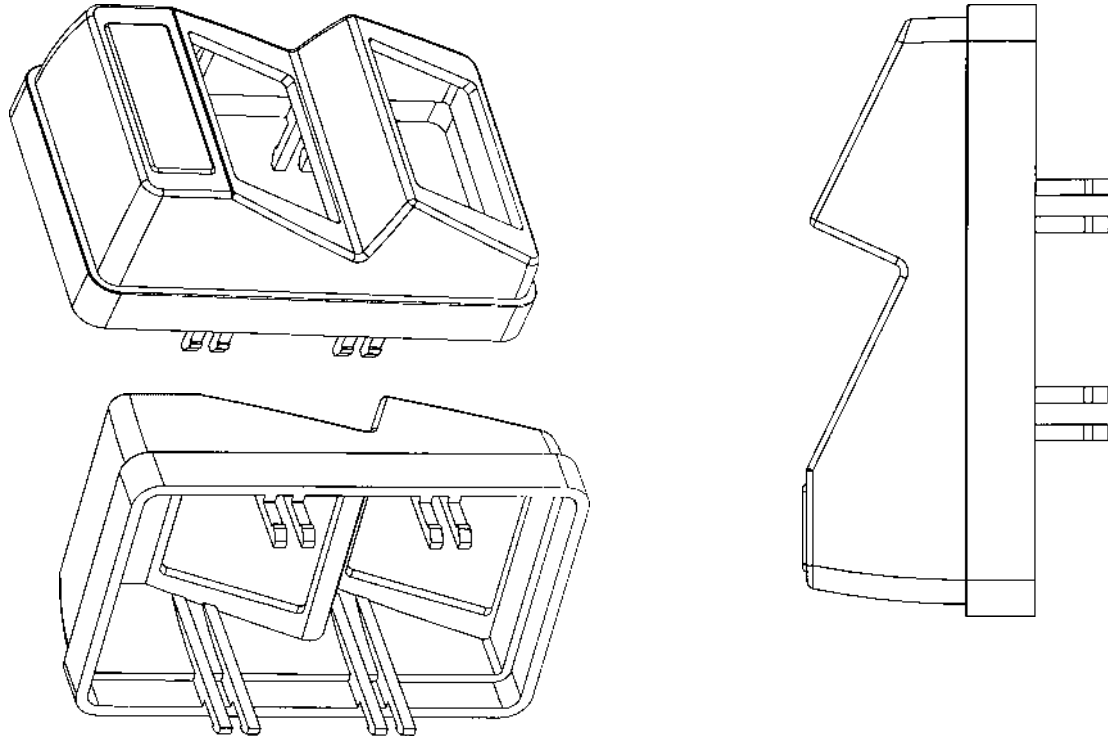

(71)ANSØGER(E):
 (74)FULDMÆGTIG:
 (72)FREMBRINGER(E):
 (22)ANSØGNINGSDATO:

Lan-Com A/S, Nørrelundvej 8 B, 2730 Herlev, Danmark
 Chas. Hude A/S, H.C. Andersens Boulevard 33, 1553 København V, Danmark
 Otto Vogeley, Bredgade 14, 1260 København K, Danmark
 1998-04-03

(21) MA 1998 00382

(54) Et udendørsarmatur

(51)-Cl.26 03

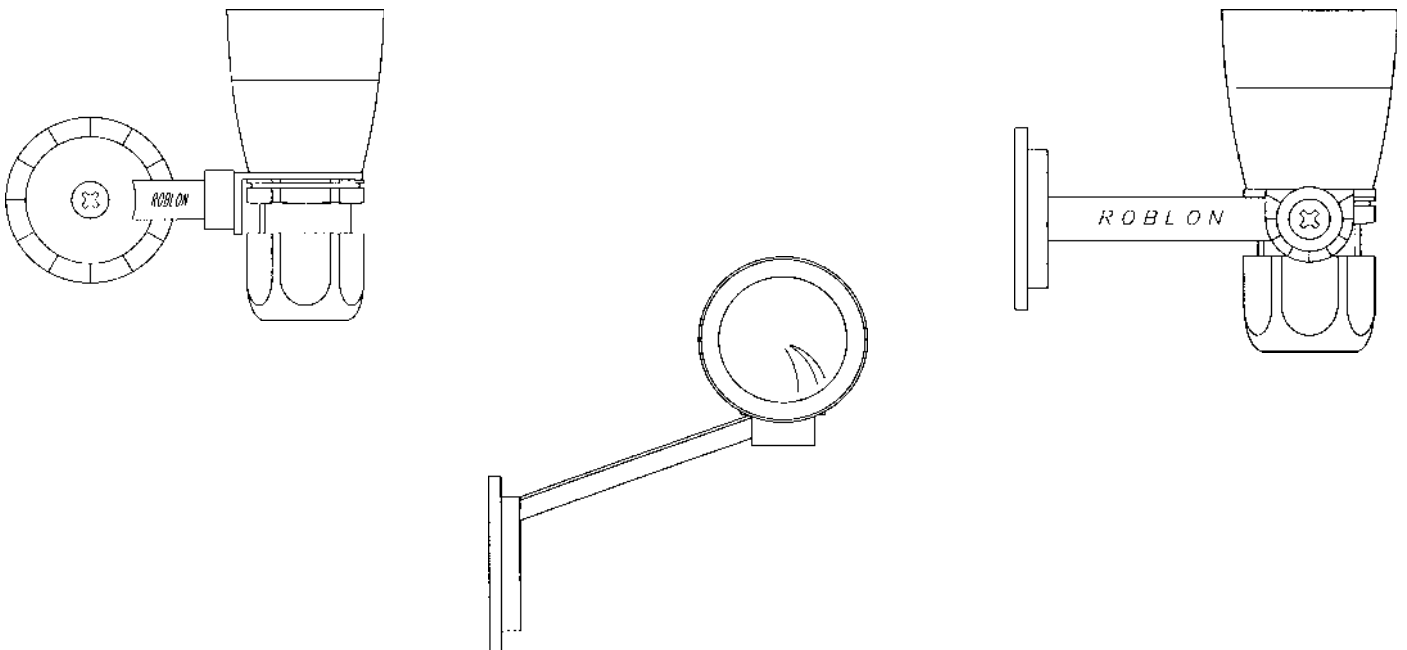

(71)ANSØGER(E):
 (72)FREMBRINGER(E):
 (22)ANSØGNINGSDATO:

ROBLIN A/S, Fiber Optic Division, Fiskerihavnsvej 23, 9900 Frederikshavn, Danmark
 Steffen Schmelling, Dampfærgevej 27 E, 305, 2100 København Ø, Danmark
 1998-04-06

(21) MA 1998 00383

(54) Et udendørsarmatur til fiber optisk belysningsystem (51)-Cl.26 03

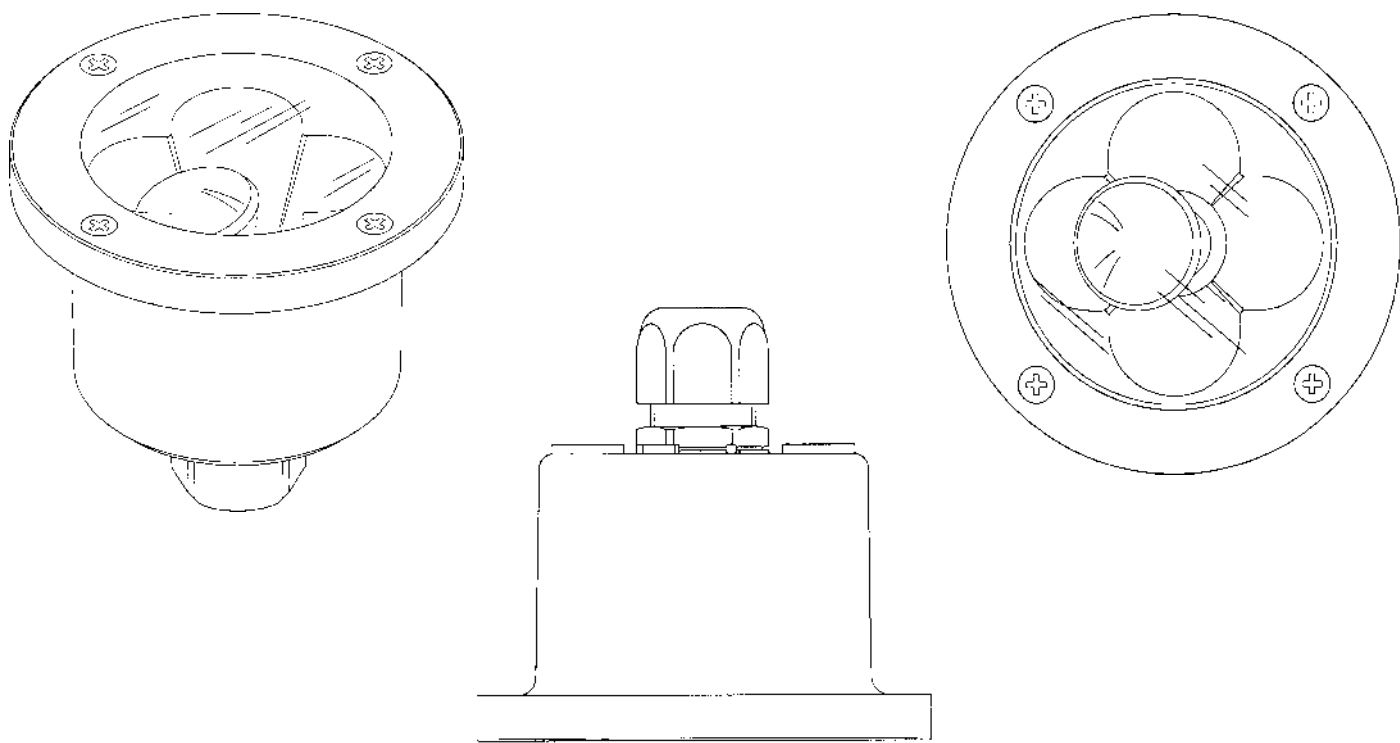

(71)ANSØGER(E):
(72)FREMBRINGER(E):
(22)ANSØGNINGSDATO:

ROBLON A/S, Fiber Optic Division, Fiskerihavns­gade 23, 9900 Frederikshavn, Danmark
Steffen Schmelling, Dampfærgevej 27 E, 305, 2100 København Ø, Danmark
1998-04-06

Offentligt tilgængelige mønsteransøgninger

Akterne i nedenstående ansøgninger er tilgængelige for enhver, jfr. mønsterlovens § 19.

Klasse 03 Travel goods, cases, parasols and personal belongings, not elsewhere specified

(21)MA 1998 00965 (54)En hætte til tandbørste til rejsebrug
(71)ANSØGER(E): SmithKline Beecham GmbH & Co. KG, Hermannstrasse 7 D-77815 Buhl (Baden), Tyskland
(30)PRIORITET: 1998-03-11 GB GB 2073099
(22)ANSØGNINGSDATO: 1998-09-11

Klasse 04 Brushware

(21)MA 1998 00755 (54)En tandbørste, skaft dertil
(71)ANSØGER(E): GILLETTE CANADA INC., 16700 Trans Canada, Kirkland, Quebec, Canada
(30)PRIORITET: 1998-02-09 US 29/083432;1998-02-09 US 29/083434
(22)ANSØGNINGSDATO: 1998-08-06

Klasse 06 Furnishing

(21)MA 1998 00254 (54) En pude; Medicinske puder
(71)ANSØGER(E): Bechs Møbler v/Poul Bech, Store Rørbækvej 4, 3600 Frederikssund, Danmark
(22)ANSØGNINGSDATO: 1998-03-05

(21)MA 1998 00918 (54)Et sædebetræk til bilsæde med side- airbag
(71)ANSØGER(E): HTS Hans Torgersen & Sønn as, N-3535 Krøderen, Norge
(30)PRIORITET: 1998-03-04 NO NO 980467
(22)ANSØGNINGSDATO: 1998-09-04

Klasse 07 Household goods, not elsewhere specified

(21)MA 1998 00771 (54)En teløfter
(71)ANSØGER(E): Dr. Arne Kotowski, Leopoldstrasse 7, D-52349 Düren, Tyskland
(30)PRIORITET: 1998-02-12 WO DMA/004 012
(22)ANSØGNINGSDATO: 1998-08-11

(21)MA 1998 00772 (54)En teløfter
(71)ANSØGER(E): Dr. Arne Kotowski, Leopoldstrasse 7, D-52349 Düren, Tyskland
(30)PRIORITET: 1998-02-12 WO DMA/004 012
(22)ANSØGNINGSDATO: 1998-08-11

(21)MA 1998 00773 (54)En teløfter
(71)ANSØGER(E): Dr. Arne Kotowski, Leopoldstrasse 7, D-52349 Düren, Tyskland
(30)PRIORITET: 1998-02-12 WO DMA/004 012
(22)ANSØGNINGSDATO: 1998-08-11

(21)MA 1998 00774 (54)En teløfter
(71)ANSØGER(E): Dr. Arne Kotowski, Leopoldstrasse 7, D-52349 Düren, Tyskland
(30)PRIORITET: 1998-02-12 WO DMA/004 012
(22)ANSØGNINGSDATO: 1998-08-11

(21)MA 1998 00775 (54)En teløfter
(71)ANSØGER(E): Dr. Arne Kotowski, Leopoldstrasse 7, D-52349 Düren, Tyskland
(30)PRIORITET: 1998-02-12 WO DMA/004 012
(22)ANSØGNINGSDATO: 1998-08-11

(21)MA 1998 00842 (54)Manuelt riveredskab til køkkenbrug
(71)ANSØGER(E): Moulinex S.A., 76-78 Avenue des Champs Elysées F-75008 Paris, Frankrig
(30)PRIORITET: 1998-02-23 FR 98/1178
(22)ANSØGNINGSDATO: 1998-08-18

Klasse 08 Tools and hardware

(21)MA 1998 00871 (54)Et løfteredskab
(71)ANSØGER(E): Thorleif Græsli, Postboks 199 Kalbakken 0903 Oslo, Norge
(30)PRIORITET: 1998-02-24 NO 980148
(22)ANSØGNINGSDATO: 1998-08-24

Klasse 12 Means of transport or hoisting

(21)MA 1998 00711 (54)En bagagebærer
(71)ANSØGER(E): Gebrüder Pletscher AG, Obere Schilling 414 CH-8460 Marthalen, Schweiz
(30)PRIORITET: 1998-01-16 WO DMA/003979
(22)ANSØGNINGSDATO: 1998-07-16

Klasse 20 Sales and advertising equipment, signs

(21)MA 1998 00815 (54)Et skiltestativ
(71)ANSØGER(E): SERICOL Reklame A/S, Gl. Holbækvej 5, 4200 Slagelse, Danmark
(22)ANSØGNINGSDATO: 1997-09-04

Klasse 24 Medical and laboratory equipment

(21)MA 1998 00254 (54) En pude; Medicinske puder
(71)ANSØGER(E): Bechs Møbler v/Poul Bech, Store Rørbækvej 4, 3600 Frederikssund, Danmark
(22)ANSØGNINGSDATO: 1998-03-05

(21)MA 1998 00865 (54)Et elektronisk stetoskop
(71)ANSØGER(E): Meditron AS, Langbukta 40 1370 Asker, Norge
(30)PRIORITET: 1998-02-25 NO 98.0159
(22)ANSØGNINGSDATO: 1998-08-25

Klasse 25 Building units and construction elements

(21)MA 1998 00756 (54)Letmetalprofilister til et samlesæt
(71)ANSØGER(E): DORMA GmbH + Co. KG, Breckerfelder Strasse 42-48, D-58256 Ennepetal, Tyskland
(30)PRIORITET: 1998-02-09 DE M 98 01 193.6
(22)ANSØGNINGSDATO: 1998-08-07

Klasse 28 Pharmaceutical and cosmetic products, toilet articles and apparatus

(21)MA 1998 00910 (54)En tablet
(71)ANSØGER(E): fit Chemische Produkte GmbH, 9, Am Werk D-02788 Hirschfelde, Tyskland
(30)PRIORITET: 1998-03-04 DE DM/043289
(22)ANSØGNINGSDATO: 1998-09-02

(21)MA 1998 00911 (54)En tablet
(71)ANSØGER(E): fit Chemische Produkte GmbH, 9, Am Werk D-02788 Hirschfelde, Tyskland
(30)PRIORITET: 1998-03-04 DE DM/043289
(22)ANSØGNINGSDATO: 1998-09-02

(21)MA 1998 00912 (54)En tablet
(71)ANSØGER(E): fit Chemische Produkte GmbH, 9, Am Werk D-02788 Hirschfelde, Tyskland
(30)PRIORITET: 1998-03-04 DE DM/043289
(22)ANSØGNINGSDATO: 1998-09-02

Klasse 99 Miscellaneous

(21)MA 1998 00253 (54) En ny skibstype
(71)ANSØGER(E): Ejler Lind Andersen Kløve, Henning Smithsvej 10, I.tv, 9000 Ålborg, Danmark
(22)ANSØGNINGSDATO: 1998-03-05

Henlagte, afslåede eller tilbagetagne mønsteransøgninger

Henlagte, afslåede eller tilbagetagne mønsteransøgninger, som er offentligt tilgængelige

(21) Ansøgningsnummer	(44) Bekendtgjort i Tidende nr.	(43) Offentliggjort i tidende
(21) MA 1996 00713	(44)	(43)
(21) MA 1996 00756	(44)	(43)
(21) MA 1996 00888	(44)	(43)
(21) MA 1996 01051	(44)	(43)
(21) MA 1997 00078	(44)	(43)
(21) MA 1997 01003	(44)	(43)
(21) MA 1997 01004	(44)	(43)
(21) MA 1997 01005	(44)	(43)
(21) MA 1997 01006	(44)	(43)
(21) MA 1997 01013	(44)	(43)
(21) MA 1998 00273	(44)	(43)
(21) MA 1998 00313	(44)	(43)
(21) MA 1998 00459	(44)	(43)
(21) MA 1998 00469	(44)	(43)

Prisliste

Pr. 1. juli 1998

Patenter

Supplerende beskyttelsescertifikater

Brugsmodeller

Mønstre (design)

Chips (halvledertopografier)

Vare- og fællesmærker

Skorstensmærker og kontorflag

Kommunevåbener og -segl

Publikationer

Erhvervsservice

Kopiservice

Kurser og foredrag

Prisliste vedr. internationale ansøgninger (PCT) og europæiske patentansøgninger (EPK) samt vedr. ansøgninger om international varemærkeregistrering og EU-varemærkeregistrering kan fås ved henvendelse til direktoratet

Erhvervsministeriet

Patentdirektoratet

Helgeshøj Allé 81
2630 Taastrup
Telefon 43 50 80 00
Telefax 43 50 80 01
Postgiro 8 98 99 23

E-mail: Patentdirektoratet@dkpto.dk
web: www.dkpto.dk



Patenter

kr.

1. **Ansøgningsgebyr**
 - a. Grundgebyr 3000,00
 - b. Tillægsgebyr for hvert patentkrav ud over 10 300,00
 - c. Tillægsgebyr for nyhedsundersøgelse og patenterbarhedsvurdering på grundlag af engelsksproget patentansøgning 1500,00
 2. **Gebyrer for nyhedsundersøgelse af international type (PL §9)**
 - I Når den svenske patentmyndighed er nyhedsundersøgende:
 - a. Grundgebyr 5300,00
 - b. Tillægsgebyr for hvert krav ud over 10 115,00
 - c. Ekspeditionsgebyr 500,00
 - II Når Den Europæiske Patentmyndighed er nyhedsundersøgende:
 - a. Grundgebyr 11390,00
 - b. Ekspeditionsgebyr 500,00
 3. **Gebyr for senere indlevering af dansk oversættelse af international ansøgning** 1100,00
 4. **Genoptagelsesgebyr** 700,00
 5. **Patentmeddelelsesgebyr**
 - a. Grundgebyr 2850,00
 - b. Tillægsgebyr for hver side ud over 35 sider 80,00
 - c. Tillægsgebyr for hvert patentkrav, for hvilket der ikke er betalt ansøgningsgebyr 300,00
 6. **Gebyr for publicering af oversættelser af europæiske patentskrifter**
 - a. Grundgebyr 2850,00
 - b. Tillægsgebyr for hver side ud over 35 sider 80,00
 7. **Gebyr for publicering af ændrede patentskrifter**
 - a. Grundgebyr 2850,00
 - b. Tillægsgebyr for hver side ud over 35 sider 80,00
 8. **Genoprettelsesgebyr** 3000,00
 9. **Årsgebyrer**
 1. gebyrår 500,00
 2. gebyrår 500,00
 3. gebyrår 500,00
 4. gebyrår 1000,00
 5. gebyrår 1150,00
 6. gebyrår 1300,00
 7. gebyrår 1500,00
 8. gebyrår 1700,00
 9. gebyrår 1900,00
 10. gebyrår 2150,00
 11. gebyrår 2400,00
 12. gebyrår 2650,00
 13. gebyrår 2900,00
 14. gebyrår 3150,00
 15. gebyrår 3400,00
 16. gebyrår 3650,00
 17. gebyrår 3900,00
 18. gebyrår 4200,00
 19. gebyrår 4500,00
 20. gebyrår 4800,00
- Årsgebyrer, der betales senere end forfaldsdag, forhøjes med 20%.
Gebyret skal være betalt inden 6 måneder efter forfaldsdagen.
10. **Gebyr for fremsættelse af indsigelse** 2000,00
 11. **Gebyr for administrativ omprøvning** 7000,00
 12. **Klagegebyr** 8000,00

Ovennævnte priser skal ikke tillægges moms

Supplerende beskyttelsescertifikater

kr.

1. **Ansøgningsgebyr** 3000,00
 2. **Genoptagelsesgebyr** 600,00
 3. **Genoprettelsesgebyr** 3000,00
 4. **Årsgebyr pr. påbegyndt gebyrår** 4800,00
- Årsgebyrer, der betales senere end forfaldsdag, forhøjes med 20%.
Gebyret skal være betalt inden 6 måneder efter forfaldsdagen.
5. **Gebyr for administrativ omprøvning** 1500,00
- Der skal betales et gebyr på 7000 kr. for eventuel omprøvning af grundpatentet
6. **Klagegebyr** 4000,00

Ovennævnte priser skal ikke tillægges moms

Brugsmodeller

kr.

1. **Ansøgningsgebyr** 2000,00
 2. **Gebyr for senere indlevering af dansk oversættelse af international ansøgning** 1100,00
 3. **Genoptagelsesgebyr** 400,00
 4. **Fornylsesgebyrer**
 - For 1. periode 2000,00
 - For 2. periode 3000,00
- Fornylsesgebyrer, der betales efter udløbet af den pågældende registreringsperiode, forhøjes med 20%.
5. **Gebyr for prøvning før eller efter registrering**
 - a. Grundgebyr 4000,00
 - b. Tillægsgebyr for prøvning før registrering på grundlag af engelsksproget brugsmodelansøgning 1000,00
 6. **Gebyr for behandling af anmodning om udslettelse** 2000,00
 7. **Gebyr for bekendtgørelse af ændret registrering og publicering af ændret formulering** 1100,00
 8. **Klagegebyr** 5000,00

Ovennævnte priser skal ikke tillægges moms

Chips (halvledertopografier)

kr.

1. **Ansøgningsgebyr** 1500,00
2. **Gebyr for behandling af anmodning af overførelse af ansøgning om registrering** 1000,00
3. **Klagegebyr** 4000,00

Ovennævnte priser skal ikke tillægges moms

Mønstre (design)

1. Ansøgningsgebyr	kr. 1300,00
Tillægsgebyrer:	
a. Ved samregistrering for hvert mønster ud over det første	800,00
b. For bekendtgørelse af hver afbildning ud over den første	400,00
2. Genoptagelsesgebyr	200,00
3. Fornyelsesgebyr	2200,00
Tillægsgebyr ved fornyelse:	
Ved samregistrering for hvert mønster ud over det første	1100,00

Fornylsesgebyrer inkl. tillægsgebyr, der betales efter udløbet af den pågældende registreringsperiode, forhøjes med 20%.

4. Klagegebyr	4000,00
---------------	---------

Ovennævnte priser skal ikke tillægges moms

Vare- og fællesmærker

1. Ansøgningsgebyr	kr. 2700,00
a. Grundgebyr	2700,00
b. Tillægsgebyr for hver klasse ud over 3	600,00
Der er i alt 42 klasser	
2. Gebyr for videreførelse af Madrid-Protokol-registrering som dansk vare- eller fællesmærke-ansøgning	1500,00
3. Fornyelsesgebyr	
a. Grundgebyr	2800,00
b. Tillægsgebyr for hver klasse ud over 3	600,00
Fornylsesgebyrer inkl. klassegebyr, der betales efter udløbet af den pågældende registreringsperiode, forhøjes med 20%.	
4. Gebyr for anmodning om deling af en ansøgning eller en registrering for hver udskilt ansøgning eller registrering	2000,00
5. Gebyr for fremsættelse af indsigelse	2000,00
6. Gebyr for administrativ ophævelse	2500,00
7. Klagegebyr	4000,00
8. Gebyr for overvågning af dansk varemærkerettighed	
Årligt gebyr	1400,00

Ovennævnte priser skal ikke tillægges moms

Skorstensmærker og kontorflag

1. Ansøgningsgebyr	kr. 2000,00
--------------------	-------------

Ovennævnte pris skal ikke tillægges moms

Kommunevåbener og -segl

1. Ansøgningsgebyr	kr. 2000,00
--------------------	-------------

Ovennævnte pris skal ikke tillægges moms

Publikationer

1. Årsabonnement	kr. 1000,00
a. Dansk Patenttidende	1000,00
b. Patentskrifter	
– på papir	8000,00
– på CD-ROM (ESPACE-DK)	5000,00
c. Dansk Patentregister	400,00
d. Sammendrag af almindeligt tilgængelige danske patentansøgninger	
– Alle sektioner	8000,00
– sektion A	1600,00
– sektion B	1600,00
– sektion C07 + C12	1600,00
– sektion C, resten	900,00
– sektion D	500,00
– sektion E	900,00
– sektion F	900,00
– sektion G	900,00
– sektion H	900,00
e. Oversættelser af EP-skrifter	8000,00
f. Dansk Brugsmodeltidende	600,00
g. Brugsmodelskrifter	8000,00
h. Dansk Varemærketidende	1000,00
i. Dansk Varemærkerregister	200,00
j. Varemærke-særtidende med §13-afslag	100,00
k. Varemærkeindsigelsestidende	200,00
l. Nye danske varemærkeansøgninger, ugeliste	450,00
m. Dansk Mønsterbidende	600,00
n. Dansk Mønsterregister	200,00
o. Patenthåndbog, ved tegning af abonnement	500,00
– løbblade hertil, pr. side	10,00
p. Brugsmodelhåndbog, ved tegning af abonnement	500,00
– løbblade hertil, pr. side	10,00
q. Ankenævnskendelser	
– alle kendelser	4200,00
– kendelser/patent- og brugsmodelområdet	2000,00
– kendelser/vare- og fællesmærkeområdet	2000,00
– kendelser/mønster og chipsområdet	400,00

Abonnementer tillægges porto

2. Løssalg	
a. Dansk Patenttidende	40,00
b. Dansk Patentregister	400,00
c. Sammendrag af alm. tilgængelige patentansøgninger	30,00
d. Dansk Varemærketidende	40,00
e. Dansk Varemærkerregister	200,00
f. Varemærke-særtidende med §13-afslag	100,00
g. Varemærkeindsigelsestidende	200,00
h. Varemærkeindsigelsestidende, udk. 1995	300,00
i. Dansk Mønsterbidende	40,00
j. Dansk Mønsterregister	200,00
k. Dansk Brugsmodeltidende	40,00
l. Sammendrag af alm. tilgængelige brugsmodel-ansøgninger	30,00
m. Fremlæggelses- og patentskrifter på CD-ROM (ESPACE-DK)	
– 1993-1997, pr. årgang	5000,00
– 1990-1992, pr. årgang	2000,00

Ovennævnte priser skal ikke tillægges moms

Fremlæggelses-, patent- og brugsmodelskrifter samt oversættelser af EP-skrifter leveres til gældende kopipris

3. Love og bekendtgørelser	
vedr. industriel ejendomsret	12,00-33,00
4. Gennemførelsesforskrifter til EPK i dansk oversættelse	200,00
5. Landekoderegister	100,00
6. Andre publikationer	
a. Varemærkeklassifikation	
– alfabetisk liste	500,00
– klassesdelt liste	400,00
b. Mønsterklassifikation	35,00
– ændringer og tilføjelser hertil	15,00
c. Registreringspraksis, varemærker	185,00
– tillæg hertil	65,00
d. "Fra væsen til virksomhed", Danske patenter gennem 100 år (fås på dansk og engelsk), inkl. moms	195,00

Ovennævnte priser tillægges moms, hvis andet ikke er angivet

Erhvervsservice

- kr.
- 1. Timepris*** 750,00
 - 2. Løbende overvågninger**
 - a. Konkurrentovervågning**
Første søgning inkl. oprettelse af søgeprofil og levering af op til 40 nyeste referencer 2000,00
Overvågningskørsel pr. gang efter tilbud
 - b. Overvågning af ansøgninger**
Overvågning af dansk patent-, brugsmodel-, mønster- eller varemærkeansøgning sammensættes af:
Årligt gebyr 350,00
Gebyr pr. meddelelse 350,00
 - c. Øvrige overvågninger** beregnes efter timepris
Hertil skal lægges evt. online-udgifter
 - 3. Navneundersøgelser***
 - a. International undersøgelse af patentrettigheder i**
1-2 navne inkl. op til 40 referencer 2000,00
Yderligere referencer, pr. reference 16,00
Yderligere navne, pr. navn 700,00
 - b. Undersøgelse af patent- og brugsmodelrettigheder med gyldighed for Danmark i 1-2 navne** 1500,00
Yderligere navne, pr. navn 350,00
 - c. Øvrige navneundersøgelser** beregnes efter timepris
Hertil skal lægges evt. online-udgifter
 - 4. Patentfamilieundersøgelser og statusundersøgelser***
 - a. Patentfamilieundersøgelse** 800,00
 - b. Patentfamilieundersøgelse, inkl. status** 1600,00
 - c. Tillæg for statusoplysninger, der knytter sig til tidligere udførte patentfamilieundersøgelser** 1600,00
 - d. Statusundersøgelse af udenlandske rettigheder**
Første nummer 700,00
Pr. følgende nummer 350,00
 - e. Statusundersøgelse af danske rettigheder, pr. nummer** 350,00
 - f. Øvrige undersøgelser** beregnes efter timepris
Hertil skal lægges evt. online-udgifter
 - 5. Kollisionsundersøgelser af varemærker, inkl. 3 klasser*** 2100,00
Yderligere klasser, pr. 10 klasser 500,00
 - 6. Skanning af varemærker***
 - a. Første klasse** 500,00
 - b. Yderligere klasser, pr. klasse** 200,00
 - c. Skanning af alle 42 klasser** 3000,00
 - 7. LOGO-skanning***, inkl. op til 25 referencer 1800,00
Yderligere referencer, pr. 25 referencer 500,00
 - 8. Varemærkedatabase***
 - a. Første klasse** 6000,00
 - b. Yderligere klasser, pr. klasse** 3000,00
 - 9. Skanning af varemærker ansøgt eller registreret i udlandet***
 - a. Første klasse for 1-2 lande** 1000,00
 - b. Følgende lande, pr. land** 500,00
 - c. Følgende klasser, pr. klasse** 200,00
 - 10. Gebyr for levering pr. telefax.** 75,00

* Hastelevering kan aftales mod pristillæg.

Ovennævnte priser tillægges moms

Kopiservice

- kr.
- 1. Fotokopier af patent- og brugsmodelpublikationer**
 - a. Ekspeditionsgebyr** 30,00
 - b. Kopipris, pr. side** 3,25
Dog minimum 30 kr. pr. publikation (svarende til 9 sider)
 - 2. Fotokopier, taget på læsesalen**
ved kontant betaling, pr. side, inkl. moms 3,00
 - 3. Udenlandske patentpublikationer, der ikke findes i egne samlinger**
 - I ved hjemtagning fra udlandet:**
 - a. Pris for hjemtagning** 100,00
 - b. Pris pr. publikation** 100,00Hjemtagning af sagsakter fra USA og patentpublikationer og sagsakter fra Sydafrika: Pris efter aftale.
 - II ved levering af tilsvarende publikation fra egne samlinger**
 - a. Identifikation** 100,00
 - b. Kopipris (3,25 kr. pr. side)**
 - 4. Engelsksprogede sammendrag, der ikke findes i egne samlinger, pr. sammendrag** 50,00
 - 5. Tidsskriftsartikler o.l., der ikke findes i egne samlinger**
 - a. Pris for hjemtagning** 100,00
 - b. Pris pr. artikel** 100,00
 - 6. Aktindsigt i europæiske patenter og patentansøgninger**
 - a. Ekspeditionsgebyr (inkl. EPO-gebyr)** 315,00
 - b. Kopier**
 - ved tilsendelse, pr. side 3,25
 - ved afhentning, pr. side 2,50
 - ved afhentning og kontant betaling, pr. side inkl. moms 3,00

Ovennævnte priser tillægges moms, hvis andet ikke er angivet

- 7. Bekræftet kopi af en patent-, brugsmodel-, mønster- eller varemærkeansøgning** 300,00
Hertil skal lægges kopiprisen
- 8. Bekræftet udskrift af patent-, certifikat-, brugsmodel-, topografi-, mønster- eller varemærkesagsregistret** 300,00
- 9. Udskrift af patent-, certifikat-, brugsmodel-, topografi-, mønster- eller varemærkesagsregistret** 50,00
- 10. Udskrift af registret over kommunevåbener og -segl** 200,00

Ovennævnte priser skal ikke tillægges moms

- 11. Leveringsgebyrer**
 - a. Levering pr. telefax** 75,00
 - b. Ekspreslevering pr. telefax** 275,00
 - c. Ekspreslevering pr. post** 200,00
Hertil lægges porto

Ovennævnte priser tillægges moms

Kurser og foredrag

- kr.
- 1. Kurser**
Priser på åbne og virksomhedsinterne kurser fås ved direkte henvendelse til KursusCentret
 - 2. Foredrag***
 - Første time** 2000,00
 - Følgende timer, pr. time** 1500,00

* Særpriser afhængig af deltagerantal og forberedelsestid

Ovennævnte priser skal ikke tillægges moms

INID-koder

Internationally agreed Numbers for the Identification of Data (INID)

- (111) Registration number
- (141) Date of termination of the registration of the mark
- (151) Registration date
- (180) Date of expected expiration of the registration/renewal
- (210) Application number
- (220) Application filing date
- (230) Data concerning exhibition
- (300) Data relating to priority under the Paris Convention
- (390) Data relating to the registration in the country of origin
- (442) Date of publication of the application
- (450) Date of publication of the registration
- (500) Various information
- (511) Class or classes (and list of goods/services)
- (540) Reproduction of the mark
- (551) Indication to the effect that the mark is a collective mark, a certification mark or a guarantee mark
- (580) Date of recording of amendment/change
- (591) Information concerning colors claimed
- (641) Number(s) and date(s) of other legally related applications
- (646) Number(s) and date(s) of other legally related registrations
- (730) Name and address of the applicant/holder of the registration
- (740)/(750) Name and address of the representative/Correspondance address
- (791)/(793) Data concerning license
- (800) Data relating to registration under the Madrid Protocol

Domestic Codes for the Identification of Data

- (DC) Date of shelving/withdrawal
- (DP) Data concerning pawning

Where there is only an indication of the class number (511), the application or registration covers all goods or services within the class in question.

Where the class number in the case of code (511) is followed by a “:” the application or registration covers only the goods or services specifically mentioned.

Where (540) the “Reproduction of the mark” is followed by “<w>”, the application or registration concerns a word mark.

Where (540) the “Reproduction of the mark” is followed by “<fig>”, the trade mark involves non-standard letters and/or figurative elements.

Internationalt vedtagne Numre til Identifikation af Data (INID)

- Registreringsnummer
- Dato for udslettelse af registreringen
- Registreringsdato
- Dato for registrerings-/fornyelsesperiodens udløb
- Ansøgningsnummer
- Ansøgningsdato
- Udstillingsprioritetsoplysninger
- Prioritetsoplysninger
- Hjemlandsregistrering
- Bekendtgørelsesdato
- Offentliggørelsesdato
- Bemærkninger
- Vare- eller tjenesteydelsesklasser (og liste over varer/tjenesteydelser)
- Varemærket
- Fællesmærkeoplysninger
- Dato for notering af tilførsel
- Farvetekst
- Data vedrørende delte/udskilte ansøgninger
- Data vedrørende delte/udskilte registreringer
- Indehaveroplysninger
- Fuldmægtigoplysninger/korrespondanceadresse
- Licensoplysninger
- Data vedrørende Madridprotokol-registreringer

Interne koder til identifikation af data

- Henlæggelses/tilbagetagelsesdato
- Pantsætningsoplysninger

Hvor der alene er angivet klassenummer (511), omfatter ansøgningen eller registreringen alle varer eller tjenesteydelser i den pågældende klasse.

Hvor klassenummeret ved kode (511) efterfølges af et “:”, omfatter ansøgningen eller registreringen kun de særligt nævnte varer eller tjenesteydelser.

Hvor (540) “Varemærket” efterfølges af “<w>”, angår ansøgningen eller registreringen et ordmærke.

Hvor (540) “Varemærket” efterfølges af “<fig>”, er der i varemærket figurelementer og/eller bogstaver med særlig skrifttype.

Patentdirektoratet

Helgeshøj Allé 81
DK-2630 Taastrup

B



Returneres ved varig adresseændring

Erhvervsministeriet

Patentdirektoratet

Helgeshøj Allé 81
DK-2630 Taastrup



Telefon (+45) 43 50 80 00
Telefax (+45) 43 50 80 01
Telex 16046 DPO DK
Giro 8 989923

ISSN 0903-8809