

Dansk Mønster Tidende



Indholdsfortegnelse

| | |
|--|-----|
| Bekendtgørelse af mønsteransøgninger | 625 |
| Offentligt tilgængelige mønsteransøgninger | 636 |
| Henlagte, afslåede eller tilbagetagne mønsteransøgninger | 638 |

Abonnementsprisen for årgangen er 1000,- kr. Abonnement tegnes i Patentdirektoratet, Helgeshøj Allé 81, 2630 Tåstrup, tlf. 43 50 85 40 eller 43 50 85 35, Gironr. 4 02 05 53, hvor enkelte numre sælges for en pris af 40 kr.

Ansvarlig for redaktion: Niels Ravn
Trykt hos Levison Digital Center a/s, Glostrup

ISSN 0903-8809

Bekendtgørelse af Mønsteransøgninger

Indsigelser mod registreringen skal fremsættes skriftligt i 2 eksemplarer til registreringsmyndigheden inden 2 måneder fra bekendtgørelsesdagen, jfr. lov om mønstre nr 218 af 27. maj 1970, § 18, stk. 2.
 Er det bekendtgjort, at model af mønstret er indleveret, kan dette ses i direktoratet.
 Hvis afbildningen er udført i farver, er dette angivet.
 Er mønstret forbilledt for et ornament, er dette angivet.

(21) MA 1997 00776

(54) En frontplade til varmeregulator

(51)-CI.10 04

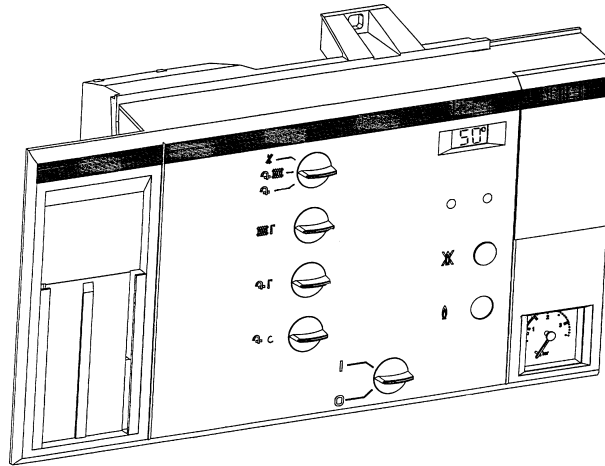

(71)ANSØGER(E):

(74)FULDMÆGTIG:

(72)FREMBRINGER(E):

(30)PRIORITET:

(22)ANSØGNINGSDATO:

Joh. Vaillant GmbH u. Co., D-42859 Remscheid, Tyskland

Patentbureauet Magnus Jensens Eftf., Frederiksborgvej 15, 3520 Farum, Danmark

Jochen Grabe, Jung-Stilling, Str. 63 D- 42499 Hückeswagen, Tyskland ; Frank Werner, Hardstr. 1 D-42477 Radevormwald, Tyskland ; Thomas Szuder, Im Winkel 4 D-51379 Leverkusen, Tyskland

1997-03-17 DE 9702739.1

1997-07-29

(21) MA 1997 01237

(54) En udstillingsreol

(51)-CI.20 02

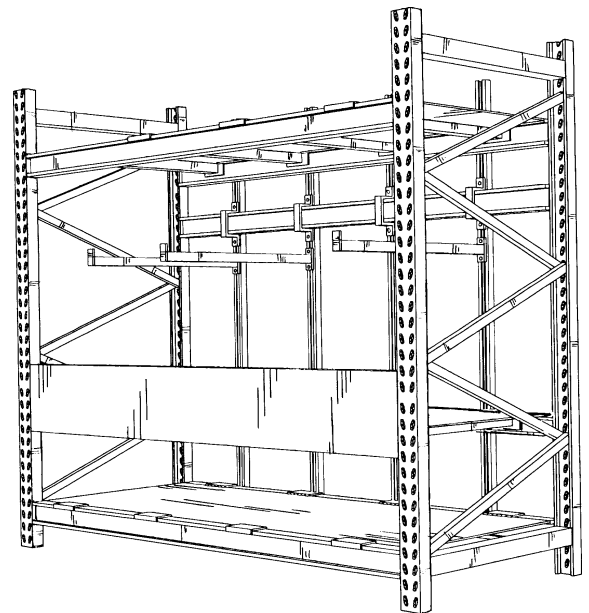
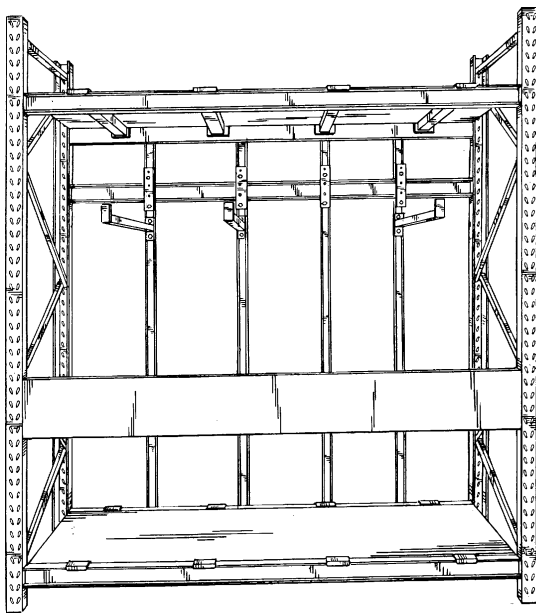

(71)ANSØGER(E):

(74)FULDMÆGTIG:

(72)FREMBRINGER(E):

(30)PRIORITET:

(22)ANSØGNINGSDATO:

Fort kruiwagens B.V., Simon Stevinstraat 6 4004 JV TIEL, Holland

Plougmann, Vingtoft & Partners A/S, Sankt Annæ Plads 11, 1021 København K, Danmark

J.L. van Beuzekom, Waalstraat 6 3363 CN SLIEDRECHT, Holland

1997-07-11 WO DM 040 776

1997-12-15

(21) MA 1998 00069

(54) Et apparat til tilberedning og udskænkning af drikke (51)-Cl.20 01

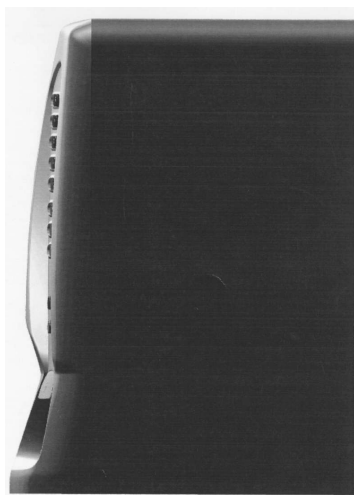

(71)ANSØGER(E):
(74)FULDMÆGTIG:
(72)FREMBRINGER(E):
(22)ANSØGNINGSDATO:

Jede AB, Box 303 S-542 23 Mariestad, Sverige
GOTAPATENT AB, Box 154 S-561 22 Huskvarna, Sverige
Evert Eklind, Box 1515 S-542 64 Mariestad, Sverige
1998-01-21

(21) MA 1998 00141

(54) En konceptholder

(51)-Cl.19 02

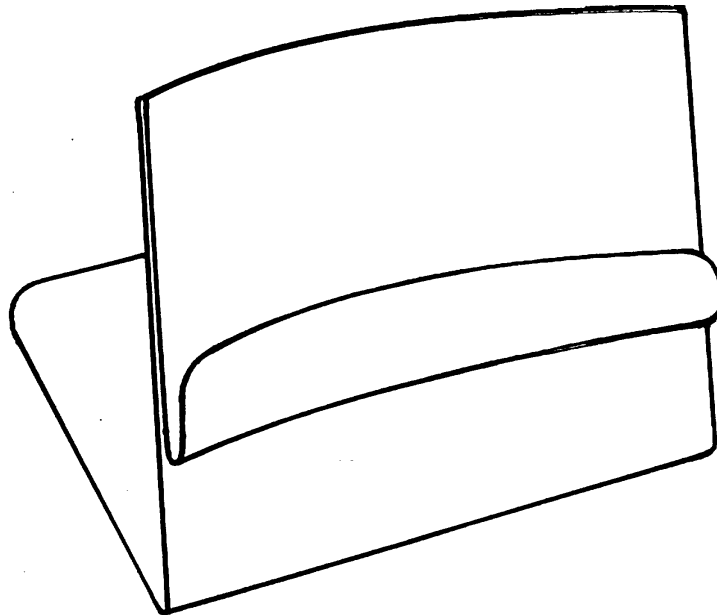

(71)ANSØGER(E):
 (74)FULDMÆGTIG:
 (72)FREMBRINGER(E):
 (22)ANSØGNINGSDATO:

Jørgen Kristian Gram, Højbjergkrogen 15, 3460 Birkerød, Danmark
 Jette Sandel Trademarks A/S, Mølledamsvej 10, 3460 Birkerød, Danmark
 Jørgen Kristian Gram, Højbjergkrogen 15, 3460 Birkerød, Danmark
 1998-02-06

(21) MA 1998 00208

(54) Kombineret vandskulptur og reklamevæg

(51)-Cl.20 03;23 04

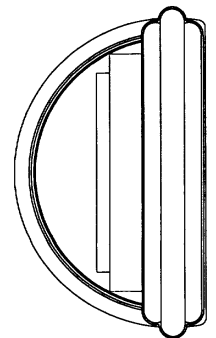
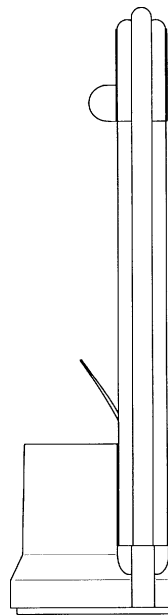
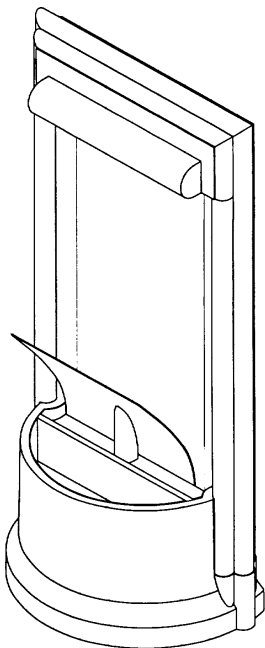

(71)ANSØGER(E):
 (72)FREMBRINGER(E):
 (22)ANSØGNINGSDATO:

AQUA-WALL Danmark A/S, Herstedvang 7B, 2620 Albertslund, Danmark
 Stig Herman Olsen, Valdemarsgade 19, 1665 København V, Danmark
 1998-02-19

(21) MA 1998 00209

(54) 1) Kombineret vandskulptur og reklamevæg 2) del dertil (51)-Cl.20 03;23 04

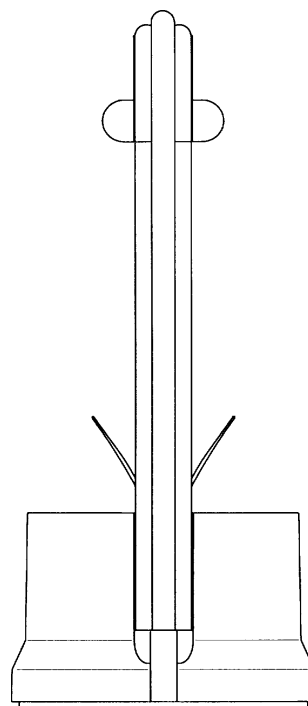
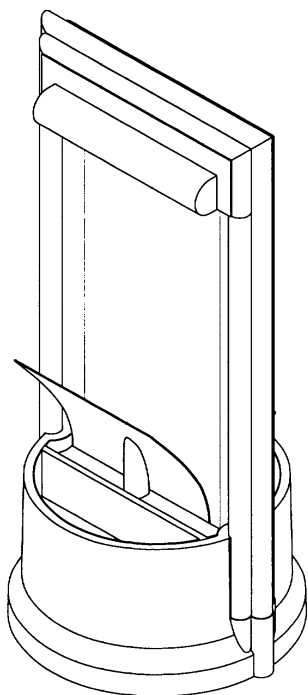

Løbenr. 1

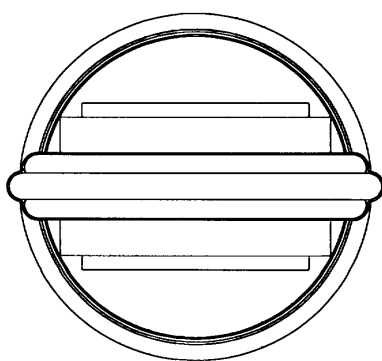

Løbenr. 1

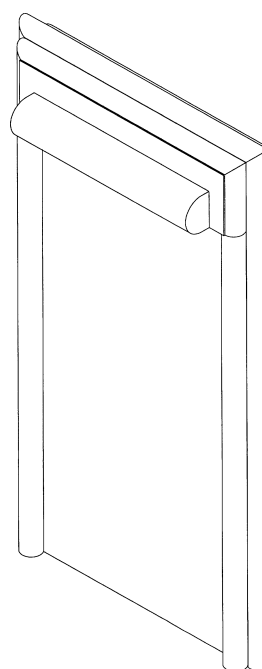

Løbenr. 2

(71)ANSØGER(E):
 (72)FREMBRINGER(E):
 (22)ANSØGNINGSDATO:

AQUA-WALL Danmark A/S, Herstedvang 7B, 2620 Albertslund, Danmark
 Stig Herman Olsen, Valdemarsgade 19, 1665 København V, Danmark
 1998-02-19

(21) MA 1998 00210

(54) 1) Kombineret vandskulptur og reklamevæg 2) del dertil (51)-Cl.20 03;23 04

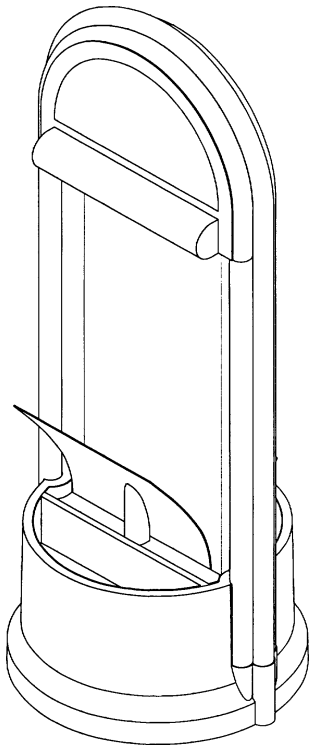

Løbenr. 1

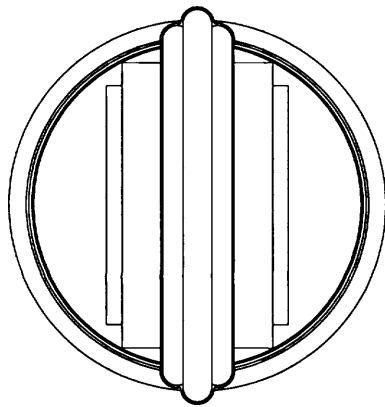
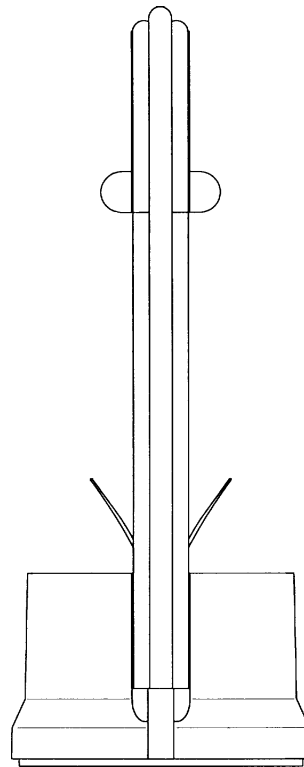

Løbenr. 1

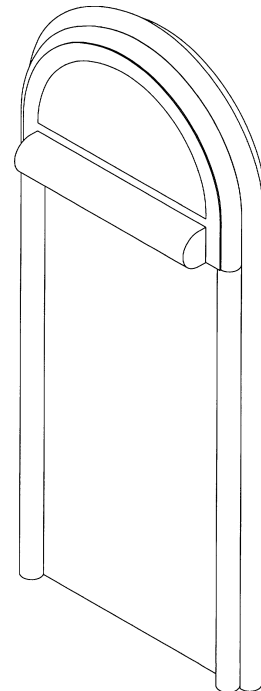

Løbenr. 2

(71)ANSØGER(E):
(72)FREMBRINGER(E):
(22)ANSØGNINGSDATO:

AQUA-WALL Danmark A/S, Herstedvang 7B, 2620 Albertslund, Danmark
Stig Herman Olsen, Valdemarsgade 19, 1665 København V, Danmark
1998-02-19

(21) MA 1998 00211

(54) Kombineret vandskulptur og reklamevæg

(51)-Cl.20 03;23 04

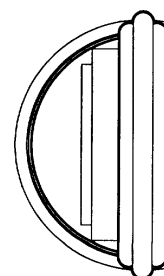
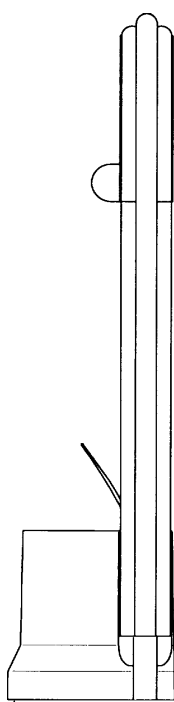
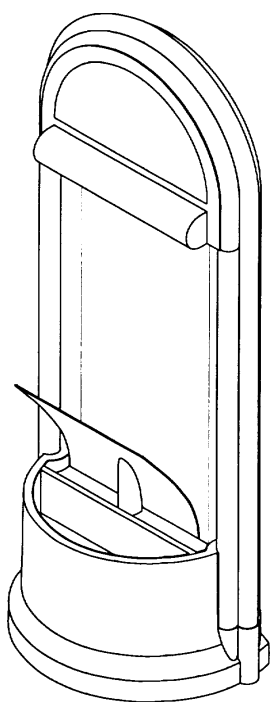

(71)ANSØGER(E):
(72)FREMBRINGER(E):
(22)ANSØGNINGSDATO:

AQUA-WALL Danmark A/S, Herstedvang 7B, 2620 Albertslund, Danmark
Stig Herman Olsen, Valdemarsgade 19, 1665 København V, Danmark
1998-02-19

(21) MA 1998 00221

(54) 1) Et trådløst apparat til telefonbrug i forbindelse med hovedsæt
2) bærbar enhed hertil
3) stationær enhed hertil

(51)-Cl.14 03

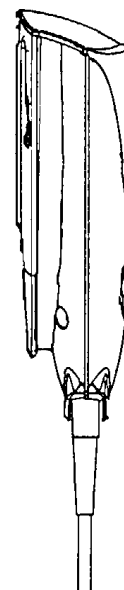
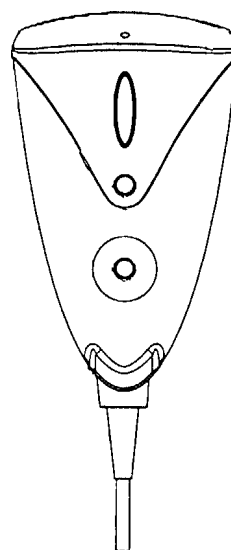
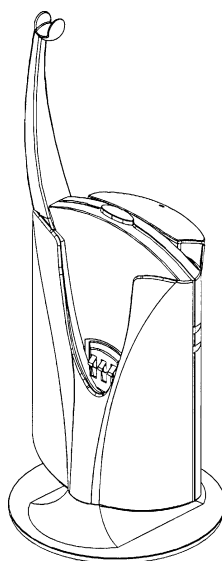
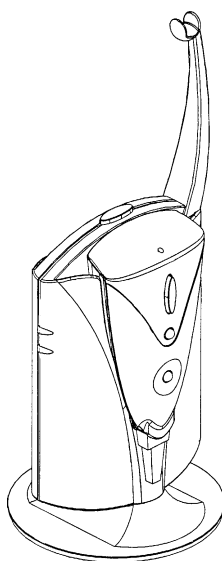

Løbenr. 1

Løbenr. 2

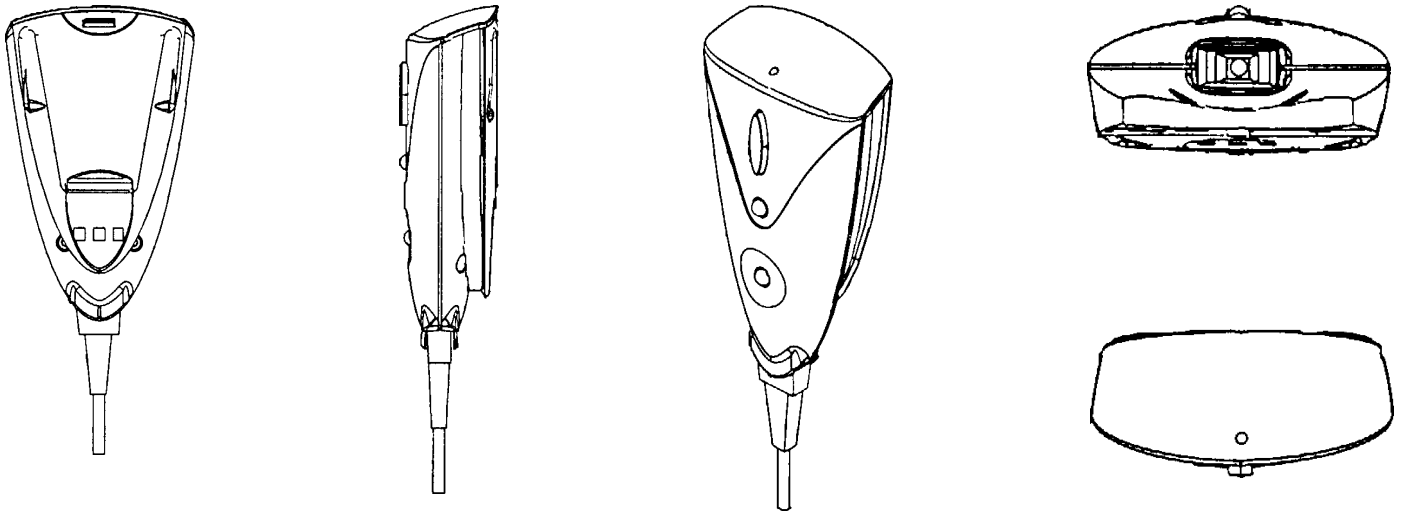

Løbenr. 2

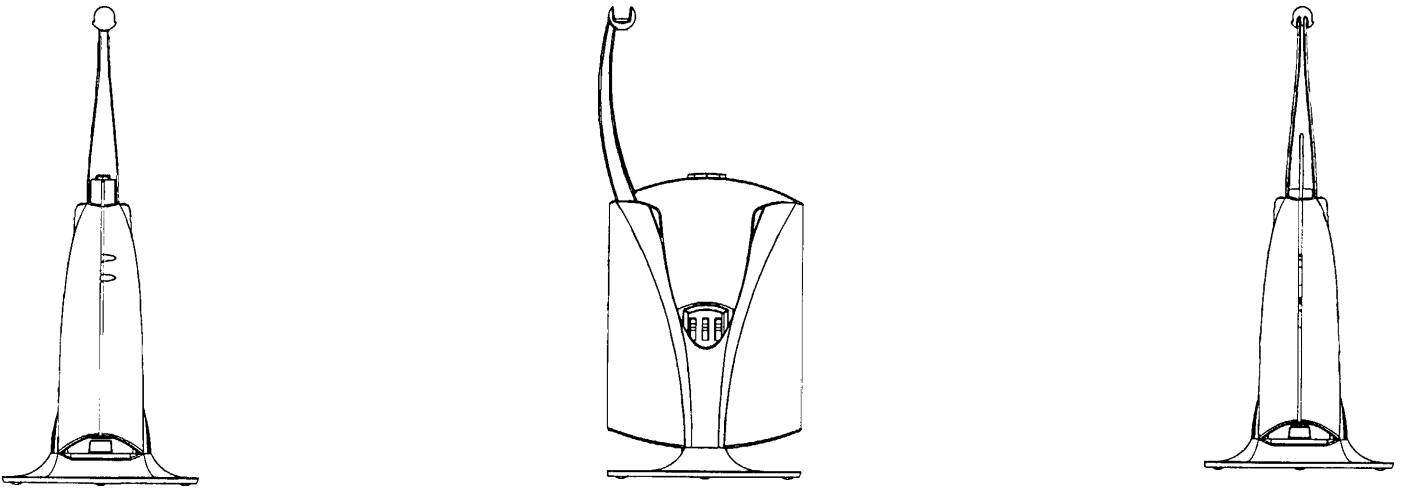

Løbenr. 3

(71)ANSØGER(E):
 (74)FULDMÆGTIG:
 (72)FREMBRINGER(E):
 (22)ANSØGNINGS DATO:

GN Netcom A/S, Bispevej 4, 2400 København NV, Danmark
 Larsen & Birkeholm A/S Skandinavisk Patentbureau, Banegårdspladsen 1, 1570 København V, Danmark
 Steve McGugan, Strandvejen 668, 2930 Klampenborg, Danmark
 1998-02-23

(21) MA 1998 00227

(54) Et bøjleaggregat til lampehoved

(51)-Cl.26 03

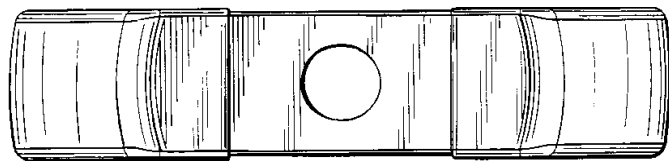
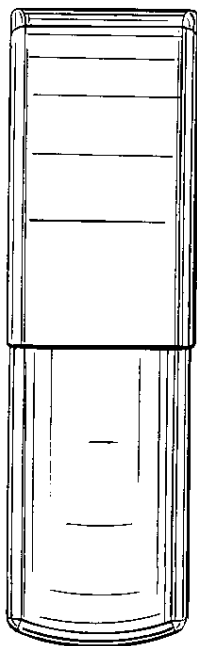
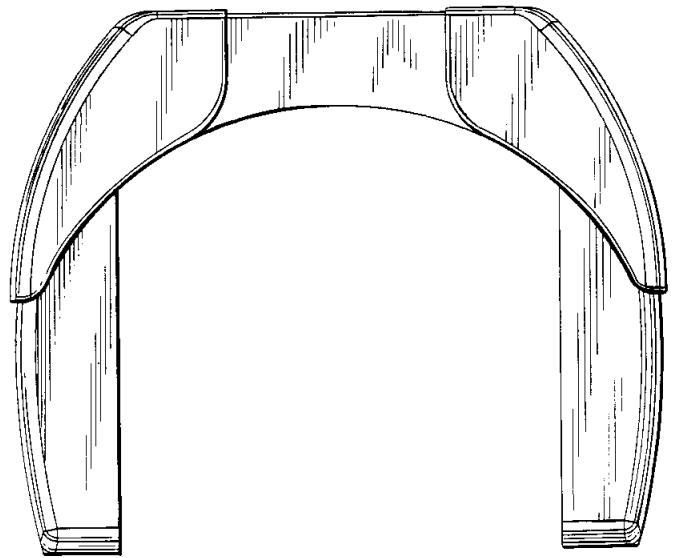
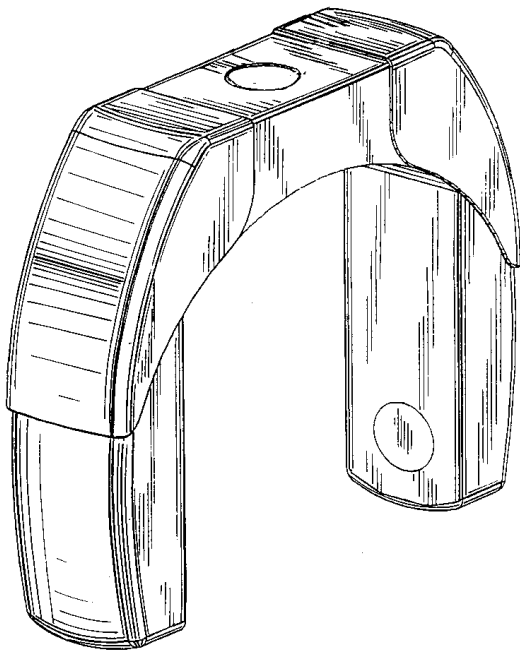

(71)ANSØGER(E):
 (74)FULDMÆGTIG:
 (72)FREMBRINGER(E):

VAR-LITE, INC., 201 Regal Row Dallas, Texas 75247, USA
 Plougmann, Vingtoft & Partners A/S, Sankt Annæ Plads 11, 1021 København K, Danmark
 Timothe W. Terleski (lb.nr. 1), Ukendt, USA ; Staci A. Mininger (lb.nr. 1 og 2), Ukendt, USA ; James Maddux III (lb.nr. 1), Ukendt, USA ; J. Christopher Corry (lb.nr. 1), Ukendt, USA ; Micahel C. Bell (lb.nr. 1), Ukendt, USA ; Brad Lee (lb.nr. 2), Ukendt, USA ; Breck M. Outland (lb.nr. 2), Ukendt, USA ; Timothy W. Terleski (lb.nr. 2), Ukendt, USA

(30)PRIORITET:
 (22)ANSØGNINGSDATO:

1997-09-30 US US 29/077319;1997-09-30 US US 29/077239
 1998-02-24

(21) MA 1998 00249

(54) En skæreindsats til en bearbejdningsmaskine

(51)-Cl.15 09

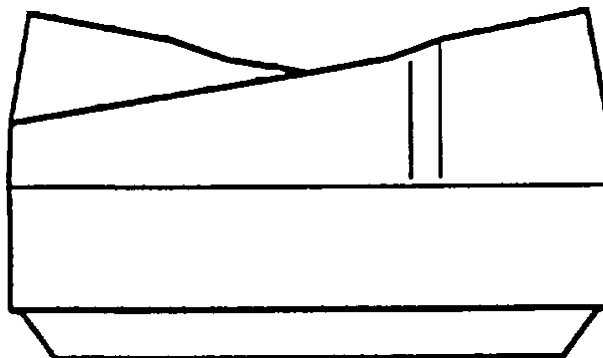
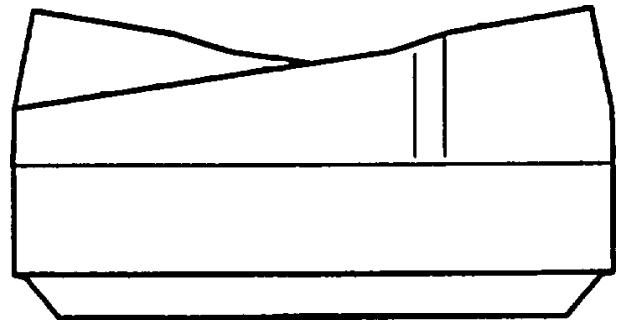
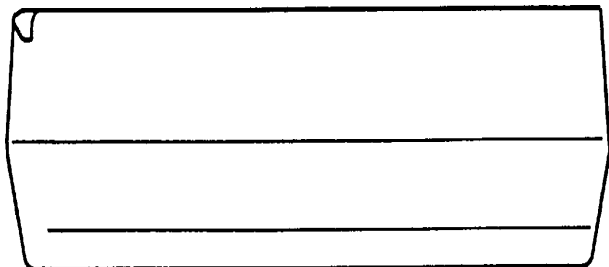
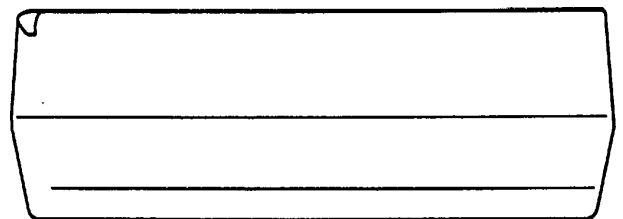
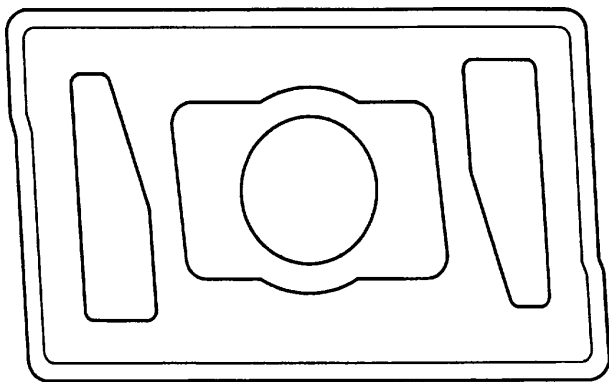
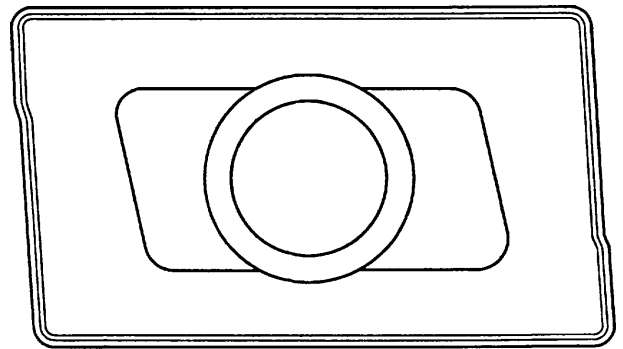
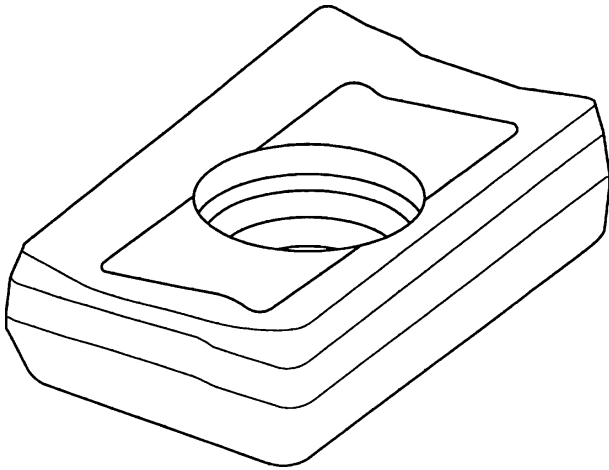

(71)ANSØGER(E):
 (74)FULDMÆGTIG:
 (72)FREMBRINGER(E):
 (30)PRIORITET:
 (22)ANSØGNINGSDATO:

Iscar Ltd., P.O. Box 11 Migdal Tefen 24959, Israel
 Hofman-Bang & Boutard, Lehmann & Ree A/S, Hans Bekkevolds Allé 7, 2900 Hellerup, Danmark
 Amir Satran, 6 Moran St Kfar Vradim 25147, Israel ; Yuri Men, 37A Hatichon St Haifa 32297, Israel
 1997-09-05 IL 28515
 1998-03-04

(21) MA 1998 00422

(54) En hjørneindretning til møbler

(51)-CI.06 06

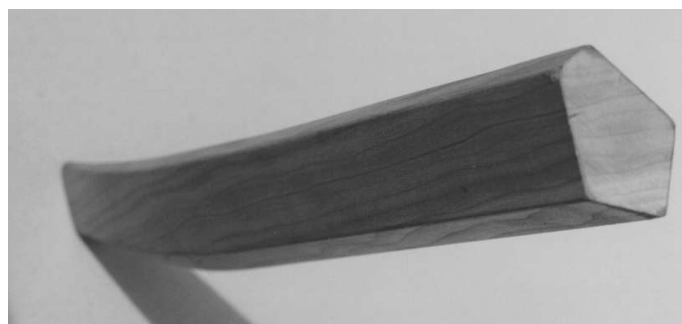

(71)ANSØGER(E):
 (72)FREMBRINGER(E):
 (22)ANSØGNINGSDATO:

Povl B. Eskildsen, M.P. Bruuns Gade 46B, 8000 Århus C, Danmark
 Povl B. Eskildsen, M.P. Bruuns Gade 46B, 8000 Århus C, Danmark
 1998-04-15

(21) MA 1998 00717

(54) 1-2) Legetøjslementer, alt til et sæt

(51)-CI.21 01

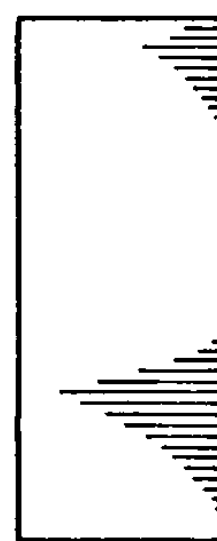
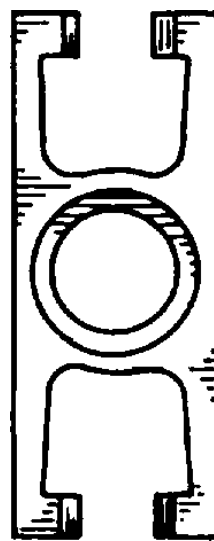
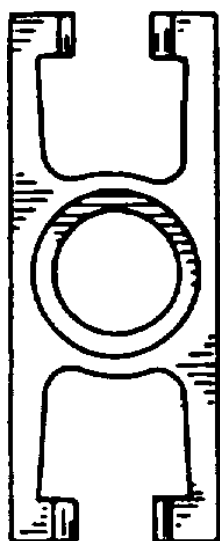

Løbenr. 1

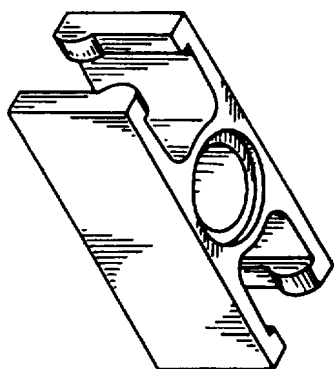

Løbenr. 1

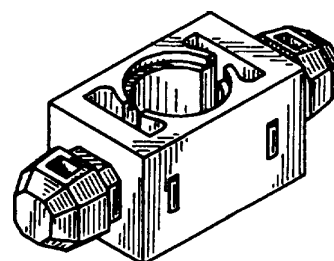
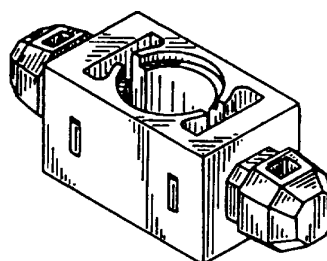
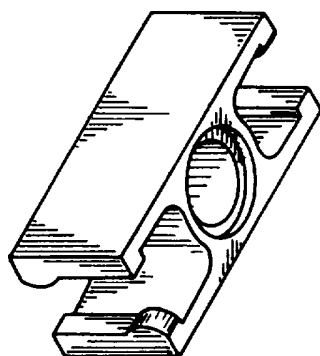

Løbenr. 2

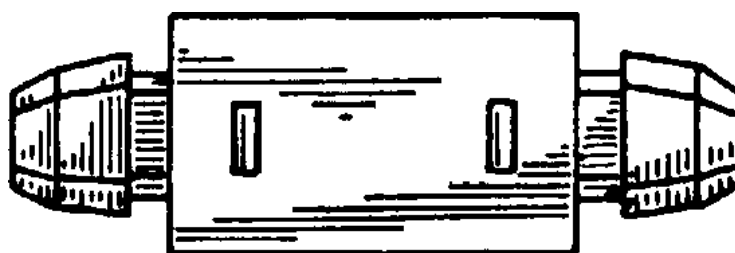
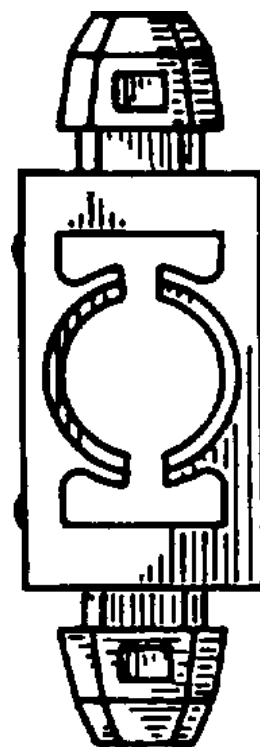
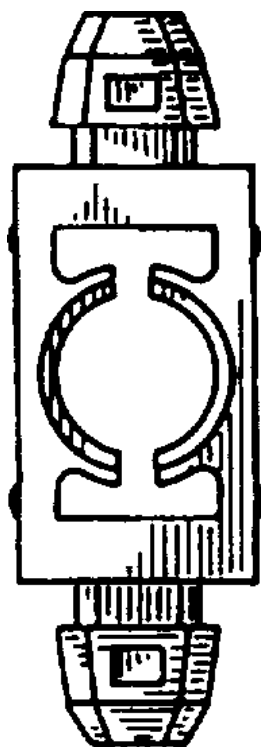
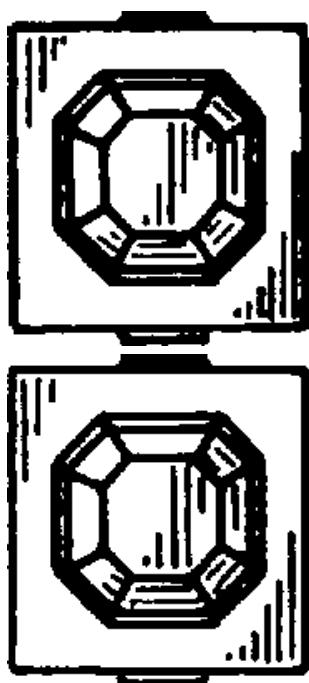

Løbenr. 2

(71)ANSØGER(E):
(74)FULDMÆGTIG:
(72)FREMBRINGER(E):
(22)ANSØGNINGSDATO:

Lego A/S, Aastvej 1, 7190 Billund, Danmark
Hofman-Bang & Boutard, Lehmann & Ree A/S, Hans Bekkevolds Allé 7, 2900 Hellerup, Danmark
Jens Laulund Jensen (lb.nr. 1, 5, 16, 18), Nygade 4, 7190 Billund, Danmark
1998-03-18

Offentligt tilgængelige mønsteransøgninger

Akterne i nedenstående ansøgninger er tilgængelige for enhver, jfr. mønsterlovens § 19.

Klasse 03 Travel goods, cases, parasols and personal belongings, not elsewhere specified

| | |
|---------------------|--|
| (21)MA 1998 00887 | (54)Kassette til CD og Videobånd |
| (71)ANSØGER(E): | CERVIC, S.A., Avenida del Juguete, 14 ES-03440 IBI (Alicante), Spanien |
| (30)PRIORITET: | 1998-03-03 ES BM 142.218 |
| (22)ANSØGNINGSDATO: | 1998-08-27 |

Klasse 05 Textile piecegoods, artificial and natural sheet material

| | |
|---------------------|--|
| (21)MA 1998 00870 | (54)Aftørringspapir med prægning til brug i industri og husholdning |
| (71)ANSØGER(E): | Wepa Papierfabrik P. Kregel GmbH & Co. KG, Rönkhauser Strasse 26, D-59757 Arnsberg, Tyskland |
| (30)PRIORITET: | 1998-02-25 DE M 98 01 707.1 |
| (22)ANSØGNINGSDATO: | 1998-08-24 |

Klasse 07 Household goods, not elsewhere specified

| | |
|---------------------|--|
| (21)MA 1998 00343 | (54) En termokande |
| (71)ANSØGER(E): | Robert Hansen, Stadions Allé 8, st.tv, 8000 Århus C, Danmark |
| (22)ANSØGNINGSDATO: | 1998-03-27 |

| | |
|---------------------|--|
| (21)MA 1998 00721 | (54)En vendbar tallerken |
| (71)ANSØGER(E): | Dart Industries Inc., 14901 S. Orange Blossom Trail Orlando, FL 32837, USA |
| (30)PRIORITET: | 1998-01-22 US 297083,125 |
| (22)ANSØGNINGSDATO: | 1998-07-22 |

Klasse 09 Packages and containers for the transport or handling of goods

| | |
|---------------------|---|
| (21)MA 1998 00708 | (54)Beholder med låg |
| (71)ANSØGER(E): | Joico Laboratories Inc., 345 Baldwin Park Boulevard City of Industry, CA 91746, USA |
| (30)PRIORITET: | 1998-01-20 US 29/082268 |
| (22)ANSØGNINGSDATO: | 1998-07-15 |

| | |
|---------------------|--|
| (21)MA 1998 00713 | (54)En strimmeldispenser |
| (71)ANSØGER(E): | THE GILLETTE COMPANY, Prudential Tower Building, Boston, MA 02199, USA |
| (30)PRIORITET: | 1998-01-21 US 29/082,422 |
| (22)ANSØGNINGSDATO: | 1998-07-20 |

Klasse 13 Equipment for production, distribution or transformation of electricity

| | |
|---------------------|--|
| (21)MA 1998 00715 | (54)En holder til et batteri |
| (71)ANSØGER(E): | DURACELL INC., Berkshire Corporate Park,, Bethel, Connecticut 06801, USA |
| (30)PRIORITET: | 1998-01-23 US 29/082,528 |
| (22)ANSØGNINGSDATO: | 1998-07-20 |

| | |
|---------------------|--|
| (21)MA 1998 00716 | (54)En holder til et batteri |
| (71)ANSØGER(E): | DURACELL INC., Berkshire Corporate Park,, Bethel, Connecticut 06801, USA |
| (30)PRIORITET: | 1998-01-23 US 29/082,527 |
| (22)ANSØGNINGSDATO: | 1998-07-20 |

| | |
|---------------------|--|
| (21)MA 1998 00757 | (54)Sensorer til et sæt i detekteringsanlæg |
| (71)ANSØGER(E): | DORMA GmbH + Co. KG, Breckerfelder Strasse 42-48 D-58256 Ennepetal, Tyskland |
| (30)PRIORITET: | 1998-02-09 DE M 98 01 195.2 |
| (22)ANSØGNINGSDATO: | 1998-08-07 |

Klasse 19 Stationery and office equipment, artists' and teaching materials

| | |
|---------------------|---|
| (21)MA 1998 00752 | (54)Et charteque med lommer, især til CD-skivor |
| (71)ANSØGER(E): | Prolexia System AB, Kungsgatan 62 S-111 22 Stockholm, Sverige |
| (30)PRIORITET: | 1998-02-06 SE 980283 |
| (22)ANSØGNINGSDATO: | 1998-08-05 |

Klasse 21 Games, toys, tents and sports goods

| | |
|---------------------|---|
| (21)MA 1998 00243 | (54) Et legehus |
| (71)ANSØGER(E): | Erik Skovbjerg Jensen, Enghavevej 1 Faurbjerg, 4300 Holbæk, Danmark |
| (22)ANSØGNINGSDATO: | 1998-03-03 |

(21)MA 1998 00248 (54) Et legehus
(71)ANSØGER(E): Erik Skovbjerg Jensen, Enghavevej 1 Faurbjerg, 4300 Holbæk, Danmark
(22)ANSØGNINGSDATO: 1998-03-03

Klasse 24 Medical and laboratory equipment

(21)MA 1998 00729 (54)Medical and laboratory equipment
(71)ANSØGER(E): N.V. Organon, Kloosterstraat 6 5349 AB Oss., Holland
(30)PRIORITET: 1998-01-28 BX 74047-00
(22)ANSØGNINGSDATO: 1998-07-27

Klasse 25 Building units and construction elements

(21)MA 1998 00749 (54)En komponent til vejbump
(71)ANSØGER(E): ROCOL GROUP LIMITED, Rocol House Swillington Leeds LS26 8BS, Storbritannien
(30)PRIORITET: 1998-02-06 GB 2072305
(22)ANSØGNINGSDATO: 1998-08-05

Klasse 28 Pharmaceutical and cosmetic products, toilet articles and apparatus

(21)MA 1998 00725 (54)Kombineret tandbørste og vandstråle
(71)ANSØGER(E): Robert Krups GmbH & Co KG, Heresbachstrasse 29 D-42719 Solingen, Tyskland
(30)PRIORITET: 1998-01-23 FR 98 0445
(22)ANSØGNINGSDATO: 1998-07-23

Henlagte, afslåede eller tilbagetagne mønsteransøgninger

Henlagte, afslåede eller tilbagetagne mønsteransøgninger, som er offentligt tilgængelige

| (21) Ansøgningsnummer | (44) Bekendtgjort i Tidende nr. | (43) Offentliggjort i tidende |
|-----------------------|---------------------------------|-------------------------------|
| (21) MA 1996 00436 | (44) | (43) 15, 1996 |
| (21) MA 1996 00437 | (44) | (43) 15, 1996 |
| (21) MA 1997 00539 | (44) | (43) 18, 1997 |
| (21) MA 1997 00597 | (44) | (43) |
| (21) MA 1998 00448 | (44) | (43) 12, 1998 |

Prisliste

Pr. 1. juli 1998

Patenter

Supplerende beskyttelsescertifikater

Brugsmodeller

Mønstre (design)

Chips (halvledertopografier)

Vare- og fællesmærker

Skorstensmærker og kontorflag

Kommunevåbener og -segl

Publikationer

Erhvervsservice

Kopiservice

Kurser og foredrag

Prisliste vedr. internationale ansøgninger (PCT) og europæiske patentansøgninger (EPK) samt vedr. ansøgninger om international varemærkeregistrering og EU-varemærkeregistrering kan fås ved henvendelse til direktoratet

Erhvervsministeriet

Patentdirektoratet

Helgeshøj Allé 81
2630 Taastrup
Telefon 43 50 80 00
Telefax 43 50 80 01
Postgiro 8 98 99 23

E-mail: Patentdirektoratet@dkpto.dk
web: www.dkpto.dk



Patenter

| | |
|---|----------|
| | kr. |
| 1. Ansøgningsgebyr | |
| a. Grundgebyr | 3000,00 |
| b. Tillægsgebyr for hvert patentkrav ud over 10 | 300,00 |
| c. Tillægsgebyr for nyhedsundersøgelse og patenterbarhedsvurdering på grundlag af engelsksproget patentansøgning | 1500,00 |
| 2. Gebyrer for nyhedsundersøgelse af international type (PL §9) | |
| I Når den svenske patentmyndighed er nyhedsundersøgende: | |
| a. Grundgebyr | 5300,00 |
| b. Tillægsgebyr for hvert krav ud over 10 | 115,00 |
| c. Ekspeditionsgebyr | 500,00 |
| II Når Den Europæiske Patentmyndighed er nyhedsundersøgende: | |
| a. Grundgebyr | 11390,00 |
| b. Ekspeditionsgebyr | 500,00 |
| 3. Gebyr for senere indlevering af dansk oversættelse af international ansøgning | 1100,00 |
| 4. Genoptagelsesgebyr | 700,00 |
| 5. Patentmeddelelsesgebyr | |
| a. Grundgebyr | 2850,00 |
| b. Tillægsgebyr for hver side ud over 35 sider | 80,00 |
| c. Tillægsgebyr for hvert patentkrav, for hvilket der ikke er betalt ansøgningsgebyr | 300,00 |
| 6. Gebyr for publicering af oversættelser af europæiske patentskrifter | |
| a. Grundgebyr | 2850,00 |
| b. Tillægsgebyr for hver side ud over 35 sider | 80,00 |
| 7. Gebyr for publicering af ændrede patentskrifter | |
| a. Grundgebyr | 2850,00 |
| b. Tillægsgebyr for hver side ud over 35 sider | 80,00 |
| 8. Genoprettelsesgebyr | 3000,00 |
| 9. Årsgebyrer | |
| 1. gebyrår | 500,00 |
| 2. gebyrår | 500,00 |
| 3. gebyrår | 500,00 |
| 4. gebyrår | 1000,00 |
| 5. gebyrår | 1150,00 |
| 6. gebyrår | 1300,00 |
| 7. gebyrår | 1500,00 |
| 8. gebyrår | 1700,00 |
| 9. gebyrår | 1900,00 |
| 10. gebyrår | 2150,00 |
| 11. gebyrår | 2400,00 |
| 12. gebyrår | 2650,00 |
| 13. gebyrår | 2900,00 |
| 14. gebyrår | 3150,00 |
| 15. gebyrår | 3400,00 |
| 16. gebyrår | 3650,00 |
| 17. gebyrår | 3900,00 |
| 18. gebyrår | 4200,00 |
| 19. gebyrår | 4500,00 |
| 20. gebyrår | 4800,00 |
| Årsgebyrer, der betales senere end forfaldsdag, forhøjes med 20%. Gebyret skal være betalt inden 6 måneder efter forfaldsdagen. | |
| 10. Gebyr for fremsættelse af indsigelse | 2000,00 |
| 11. Gebyr for administrativ omprøvning | 7000,00 |
| 12. Klagegebyr | 8000,00 |

Ovennævnte priser skal ikke tillægges moms

Supplerende beskyttelsescertifikater

| | |
|---|---------|
| | kr. |
| 1. Ansøgningsgebyr | 3000,00 |
| 2. Genoptagelsesgebyr | 600,00 |
| 3. Genoprettelsesgebyr | 3000,00 |
| 4. Årsgebyr pr. påbegyndt gebyrår | 4800,00 |
| Årsgebyrer, der betales senere end forfaldsdag, forhøjes med 20%. Gebyret skal være betalt inden 6 måneder efter forfaldsdagen. | |
| 5. Gebyr for administrativ omprøvning | 1500,00 |
| Der skal betales et gebyr på 7000 kr. for eventuel omprøvning af grundpatentet | |
| 6. Klagegebyr | 4000,00 |

Ovennævnte priser skal ikke tillægges moms

Brugsmodeller

| | |
|--|---------|
| | kr. |
| 1. Ansøgningsgebyr | 2000,00 |
| 2. Gebyr for senere indlevering af dansk oversættelse af international ansøgning | 1100,00 |
| 3. Genoptagelsesgebyr | 400,00 |
| 4. Fornyelsesgebyrer | |
| For 1. periode | 2000,00 |
| For 2. periode | 3000,00 |
| Fornyelsesgebyrer, der betales efter udløbet af den pågældende registreringsperiode, forhøjes med 20%. | |
| 5. Gebyr for prøvning før eller efter registrering | |
| a. Grundgebyr | 4000,00 |
| b. Tillægsgebyr for prøvning før registrering på grundlag af engelsksproget brugsmodelansøgning | 1000,00 |
| 6. Gebyr for behandling af anmodning om udslettelse | 2000,00 |
| 7. Gebyr for bekendtgørelse af ændret registrering og publicering af ændret formulering | 1100,00 |
| 8. Klagegebyr | 5000,00 |

Ovennævnte priser skal ikke tillægges moms

Chips (halvledertopografier)

| | |
|---|---------|
| | kr. |
| 1. Ansøgningsgebyr | 1500,00 |
| 2. Gebyr for behandling af anmodning af overførelse af ansøgning om registrering | 1000,00 |
| 3. Klagegebyr | 4000,00 |

Ovennævnte priser skal ikke tillægges moms

Mønstre (design)

1. Ansøgningsgebyr kr. 1300,00

Tillægsgebyrer:

- a. Ved samregistrering for hvert mønster ud over det første 800,00
b. For bekendtgørelse af hver afbildning ud over den første 400,00

2. Genoptagelsesgebyr 200,00

3. Fornyelsesgebyr 2200,00

Tillægsgebyr ved fornyelse:

Ved samregistrering for hvert mønster ud over det første 1100,00

Fornyelsesgebyrer inkl. tillægsgebyr, der betales efter udløbet af den pågældende registreringsperiode, forhøjes med 20%.

4. Klagegebyr 4000,00

Ovennævnte priser skal ikke tillægges moms

Vare- og fællesmærker

1. Ansøgningsgebyr kr.

- a. Grundgebyr 2700,00
b. Tillægsgebyr for hver klasse ud over 3 600,00
Der er i alt 42 klasser

2. Gebyr for videreførelse af Madrid-Protokol-registrering som dansk vare- eller fællesmærke-ansøgning 1500,00

3. Fornyelsesgebyr
a. Grundgebyr 2800,00
b. Tillægsgebyr for hver klasse ud over 3 600,00

Fornyelsesgebyrer inkl. klassegebyr, der betales efter udløbet af den pågældende registreringsperiode, forhøjes med 20%.

4. Gebyr for anmodning om deling af en ansøgning eller en registrering for hver udskilt ansøgning eller registrering 2000,00

5. Gebyr for fremsættelse af indsigelse 2000,00

6. Gebyr for administrativ ophævelse 2500,00

7. Klagegebyr 4000,00

8. Gebyr for overvågning af dansk varemærkeretlighed
Årligt gebyr 1400,00

Ovennævnte priser skal ikke tillægges moms

Skorstensmærker og kontorflag

1. Ansøgningsgebyr kr. 2000,00

Ovennævnte pris skal ikke tillægges moms

Kommunevåbener og -segl

1. Ansøgningsgebyr kr. 2000,00

Ovennævnte pris skal ikke tillægges moms

Publikationer

1. Årsabonnement kr.

- a. Dansk Patenttidende 1000,00
b. Patentskrifter
– på papir 8000,00
– på CD-ROM (ESPACE-DK) 5000,00
c. Dansk Patentregister 400,00
d. Sammendrag af almindeligt tilgængelige danske patentansøgninger
– Alle sektioner 8000,00
– sektion A 1600,00
– sektion B 1600,00
– sektion C07 + C12 1600,00
– sektion C, resten 900,00
– sektion D 500,00
– sektion E 900,00
– sektion F 900,00
– sektion G 900,00
– sektion H 900,00
e. Oversættelser af EP-skrifter 8000,00
f. Dansk Brugsmodeltidende 600,00
g. Brugsmodelskrifter 8000,00
h. Dansk Varemærketidende 1000,00
i. Dansk Varemærkereregister 200,00
j. Varemærke-særtidende med §13-afslag 100,00
k. Varemærkeindsigelsestidende 200,00
l. Nye danske varemærkeansøgninger, ugeliste 450,00
m. Dansk Mønstertidende 600,00
n. Dansk Mønsterregister 200,00
o. Patenthåndbog, ved tegning af abonnement 500,00
– løbblade hertil, pr. side 10,00
p. Brugsmodelhåndbog, ved tegning af abonnement 500,00
– løbblade hertil, pr. side 10,00
q. Ankenævnskendelser
– alle kendelser 4200,00
– kendelser/patent- og brugsmodelområdet 2000,00
– kendelser/vare- og fællesmærkeområdet 2000,00
– kendelser/mønster og chipsområdet 400,00

Abonnementer tillægges porto

2. Løssalg

- a. Dansk Patenttidende 40,00
b. Dansk Patentregister 400,00
c. Sammendrag af alm. tilgængelige patentansøgninger 30,00
d. Dansk Varemærketidende 40,00
e. Dansk Varemærkereregister 200,00
f. Varemærke-særtidende med §13-afslag 100,00
g. Varemærkeindsigelsestidende 200,00
h. Varemærkeindsigelsestidende, udk. 1995 300,00
i. Dansk Mønstertidende 40,00
j. Dansk Mønsterregister 200,00
k. Dansk Brugsmodeltidende 40,00
l. Sammendrag af alm. tilgængelige brugsmodel-ansøgninger 30,00
m. Fremlæggelses- og patentskrifter på CD-ROM (ESPACE-DK)
– 1993-1997, pr. årgang 5000,00
– 1990-1992, pr. årgang 2000,00

Ovennævnte priser skal ikke tillægges moms

Fremlæggelses-, patent- og brugsmodelskrifter samt oversættelser af EP-skrifter leveres til gældende kopipris

3. Love og bekendtgørelser
vedr. industriel ejendomsret 12,00-33,00

4. Gennemførelsesforskrifter til EPK i dansk oversættelse ... 200,00

5. Landekoderegister 100,00

6. Andre publikationer

- a. Varemærkeklassifikation
– alfabetisk liste 500,00
– klassedelt liste 400,00
b. Mønsterklassifikation 35,00
– ændringer og tilføjelser hertil 15,00
c. Registreringspraksis, varemærker 185,00
– tillæg hertil 65,00
d. "Fra væsen til virksomhed", Danske patenter gennem 100 år (fås på dansk og engelsk), inkl. moms 195,00

Ovennævnte priser tillægges moms, hvis andet ikke er angivet

Erhvervsservice

| | | |
|--|---------|-----|
| 1. Timepris* | 750,00 | kr. |
| 2. Løbende overvågninger | | |
| a. Konkurrentovervågning | | |
| Første søgning inkl. oprettelse af søgeprofil og levering af op til 40 nyeste referencer | 2000,00 | |
| Overvågningskørsel pr. gang efter tilbud | | |
| b. Overvågning af ansøgninger | | |
| Overvågning af dansk patent-, brugsmode-, mønster- eller varemærkeansøgning sammensættes af: | | |
| Årligt gebyr | 350,00 | |
| Gebyr pr. meddelelse | 350,00 | |
| c. Øvrige overvågninger beregnes efter timepris | | |
| Hertil skal lægges evt. online-udgifter | | |
| 3. Navneundersøgelser* | | |
| a. International undersøgelse af patentrettigheder i 1-2 navne inkl. op til 40 referencer | 2000,00 | |
| Yderligere referencer, pr. reference | 16,00 | |
| Yderligere navne, pr. navn | 700,00 | |
| b. Undersøgelse af patent- og brugsmode-, mønsterrettigheder med gyldighed for Danmark i 1-2 navne | 1500,00 | |
| Yderligere navne, pr. navn | 350,00 | |
| c. Øvrige navneundersøgelser beregnes efter timepris | | |
| Hertil skal lægges evt. online-udgifter | | |
| 4. Patentfamilieundersøgelser og statusundersøgelser* | | |
| a. Patentfamilieundersøgelse | 800,00 | |
| b. Patentfamilieundersøgelse, inkl. status | 1600,00 | |
| c. Tillæg for statusoplysninger, der knytter sig til tidligere udførte patentfamilieundersøgelser | 1600,00 | |
| d. Statusundersøgelse af udenlandske rettigheder | | |
| Første nummer | 700,00 | |
| Pr. følgende nummer | 350,00 | |
| e. Statusundersøgelse af danske rettigheder, pr. nummer | 350,00 | |
| f. Øvrige undersøgelser beregnes efter timepris | | |
| Hertil skal lægges evt. online-udgifter | | |
| 5. Kollisionsundersøgelser af varemærker, inkl. 3 klasser* | | |
| Yderligere klasser, pr. 10 klasser | 500,00 | |
| 6. Skanning af varemærker* | | |
| a. Første klasse | 500,00 | |
| b. Yderligere klasser, pr. klasse | 200,00 | |
| c. Skanning af alle 42 klasser | 3000,00 | |
| 7. LOGO-skanning* , inkl. op til 25 referencer | | |
| Yderligere referencer, pr. 25 referencer | 500,00 | |
| 8. Varemærkedatabase* | | |
| a. Første klasse | 6000,00 | |
| b. Yderligere klasser, pr. klasse | 3000,00 | |
| 9. Skanning af varemærker ansøgt eller registreret i udlandet* | | |
| a. Første klasse for 1-2 lande | 1000,00 | |
| b. Følgende lande, pr. land | 500,00 | |
| c. Følgende klasser, pr. klasse | 200,00 | |
| 10. Gebyr for levering pr. telefax. | | |
| | 75,00 | |

* Hastelevering kan aftales mod pristillæg.

Ovennævnte priser tillægges moms

Kopiservice

| | | |
|--|--------|-----|
| 1. Fotokopier af patent- og brugsmodepublikationer | | kr. |
| a. Ekspeditionsgebyr | 30,00 | |
| b. Kopipris, pr. side | 3,25 | |
| Dog minimum 30 kr. pr. publikation (svarende til 9 sider) | | |
| 2. Fotokopier, taget på læsesalen | | |
| ved kontant betaling, pr. side, inkl. moms | 3,00 | |
| 3. Udenlandske patentpublikationer, der ikke findes i egne samlinger | | |
| I ved hjemtagning fra udlandet: | | |
| a. Pris for hjemtagning | 100,00 | |
| b. Pris pr. publikation | 100,00 | |
| Hjemtagning af sagsakter fra USA og patentpublikationer og sagsakter fra Sydafrika: Pris efter aftale. | | |
| II ved levering af tilsvarende publikation fra egne samlinger | | |
| a. Identifikation | 100,00 | |
| b. Kopipris (3,25 kr. pr. side) | | |
| 4. Engelsksprogede sammendrag, der ikke findes i egne samlinger, pr. sammendrag | | |
| | 50,00 | |
| 5. Tidsskriftsartikler o.l., der ikke findes i egne samlinger | | |
| a. Pris for hjemtagning | 100,00 | |
| b. Pris pr. artikel | 100,00 | |
| 6. Aktindsigt i europæiske patenter og patentansøgninger | | |
| a. Ekspeditionsgebyr (inkl. EPO-gebyr) | 315,00 | |
| b. Kopier | | |
| - ved tilsendelse, pr. side | 3,25 | |
| - ved afhentning, pr. side | 2,50 | |
| - ved afhentning og kontant betaling, pr. side inkl. moms | 3,00 | |

Ovennævnte priser tillægges moms, hvis andet ikke er angivet

| | | |
|---|--------|--|
| 7. Bekræftet kopi af en patent-, brugsmode-, mønster- eller varemærkeansøgning | | |
| | 300,00 | |
| Hertil skal lægges kopiprisen | | |
| 8. Bekræftet udskrift af patent-, certifikat-, brugsmode-, topografi-, mønster- eller varemærkesagsregistret | | |
| | 300,00 | |
| 9. Udskrift af patent-, certifikat-, brugsmode-, topografi-, mønster- eller varemærkesagsregistret | | |
| | 50,00 | |
| 10. Udskrift af registret over kommunevåbener og -segl | | |
| | 200,00 | |

Ovennævnte priser skal ikke tillægges moms

| | | |
|--------------------------------|--------|--|
| 11. Leveringsgebyrer | | |
| a. Levering pr. telefax | 75,00 | |
| b. Ekspreslevering pr. telefax | 275,00 | |
| c. Ekspreslevering pr. post | 200,00 | |
| Hertil lægges porto | | |

Ovennævnte priser tillægges moms

Kurser og foredrag

| | | |
|---|---------|-----|
| 1. Kurser | | kr. |
| Priser på åbne og virksomhedsinterne kurser fås ved direkte henvendelse til KursusCentret | | |
| 2. Foredrag* | | |
| Første time | 2000,00 | |
| Følgende timer, pr. time | 1500,00 | |

* Særpriser afhængig af deltagerantal og forberedelsestid

Ovennævnte priser skal ikke tillægges moms

INID-koder

Internationally agreed Numbers for the Identification of Data (INID)

- (11) Serial number of the registration
- (15) Date of the registration
- (17) Expected duration of the registration/renewal
- (18) Expected expiration date of the registration/renewal
- (21) Serial number of the application
- (22) Date of filing of the application
- (23) Exhibition priority data
- (24) Date from which the industrial design right has effect
- (29) Indication of the form in which the industrial design is filed
- (30) Data relating to priority under the Paris Convention
- (43) Date of publication of the industrial design before examination
- (44) Date of publication of the industrial design after examination
- (45) Date of publication of the registered industrial design
- (46) Date of expiration of deferment
- (51) Class and subclass of the Locarno Classification
- (54) Designation of article(s) or product(s) covered by the industrial design or title of the industrial design
- (55) Reproduction of the industrial design (e.g., drawing, photograph) and explanations relating to the reproduction
- (57) Description of characteristic features of the industrial design including indication of colors
- (58) Date of recording of any kind of amendment in the Register
- (62) Serial number(s) and, if available, filing date(s) of application(s), registration(s) or document(s) related by division
- (66) Serial number(s) of application(s) concerning design(s) which is(are) variant(s) of the present one
- (71) Name(s) and address(es) of the applicant
- (72) Name(s) of the creator(s)
- (73) Name(s) and address(es) of the owner(s)
- (74) Name(s) and address(es) of the representative(s)

Domestic Codes for the Identification of Data

- (DL) Data concerning license
- (DP) Data concerning pawning

Internationalt vedtagne Numre til Identifikation af Data (INID)

- Registreringsnummer
- Registreringsdato
- Forventet registreringsperiode/fornyelsesperiode
- Forventet udløbsdato for registrering/fornyelse
- Ansøgningsnummer
- Ansøgningsdato
- Udstillingsprioritetsoplysninger
- Indleveringsdato

- Model indleveret

- Konventionsprioritetsoplysninger

- Dato for offentlig tilgængelighed

- Bekendtgørelsesdato for ansøgningen

- Bekendtgørelsesdato for registreringen

- Udsættelsesdato

- Klasser
- Vareangivelse

- Mønstret

- Beskrivelse herunder farver

- Dato for tilførsel/udslettelse

- Nummer på hovedansøgning eller udskilt ansøgning

- Beslægtede ansøgninger

- Ansøgners navn og -adresse

- Frembringers navn og -adresse
- Indehavernavn og -adresse

- Fuldmægtignavn og -adresse

Interne koder til identifikation af data

- Licensoplysninger
- Pantoplysninger

Patentdirektoratet

Helgeshøj Allé 81
DK-2630 Taastrup

B



Returneres ved varig adresseændring

Erhvervsministeriet

Patentdirektoratet

Helgeshøj Allé 81
DK-2630 Taastrup



Telefon (+45) 43 50 80 00
Telefax (+45) 43 50 80 01
Telex 16046 DPO DK
Giro 8 989923

ISSN 0903-8809