

Dansk Mønster Tidende



Indholdsfortegnelse

Bekendtgørelse af mønsteransøgninger	605
Omtryk	618
Offentligt tilgængelige mønsteransøgninger	619
Registrerede mønstre	622
Henlagte, afslåede eller tilbagetagne mønsteransøgninger	623
Fornyelse af mønsterregistreringer	624

Abonnementsprisen for årgangen er 1000,- kr. Abonnement tegnes i Patentdirektoratet, Helgeshøj Allé 81, 2630 Tåstrup, tlf. 43 50 85 40 eller 43 50 85 35, Gironr. 4 02 05 53, hvor enkelte numre sælges for en pris af 40 kr.

Ansvarlig for redaktion: Niels Ravn
Trykt hos Levison a/s, Glostrup

ISSN 0903-8809

Bekendtgørelse af Mønsteransøgninger

Indsigelser mod registreringen skal fremsættes skriftligt i 2 eksemplarer til registreringsmyndigheden inden 2 måneder fra bekendtgørelsesdagen, jfr. lov om mønstre nr 218 af 27. maj 1970, § 18, stk. 2.
 Er det bekendtgjort, at model af mønstret er indleveret, kan dette ses i direktoratet.
 Hvis afbildningen er udført i farver, er dette angivet.
 Er mønstret forbillede for et ornament, er dette angivet.

(21) MA 1997 00627

(54) 1-2) Paneler til et laminatgulv

(51)-Cl.25 01

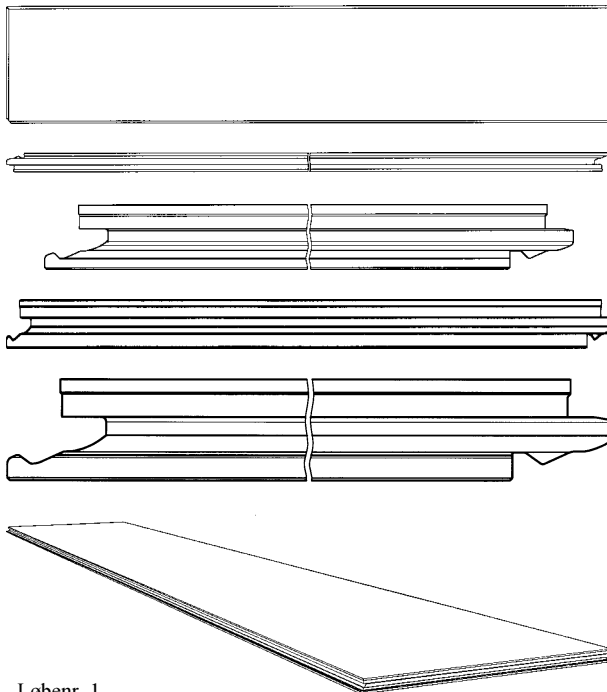

Løbenr. 1

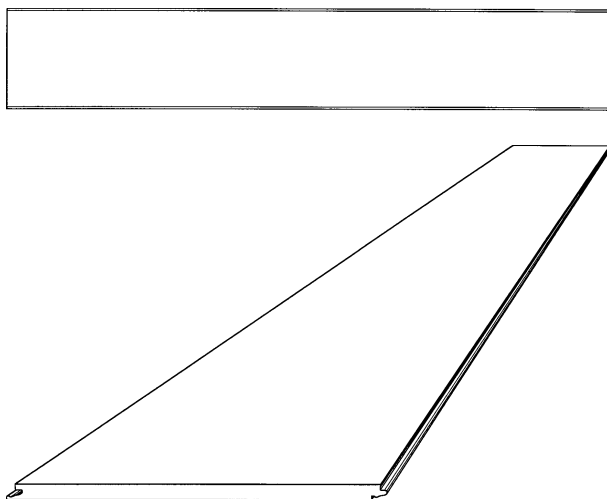

Løbenr. 2

(71)ANSØGER(E):
 (74)FULDMÆGTIG:
 (72)FREMBRINGER(E):

Unilin Beheer B.V., Hoogeveenenweg 28 NL-2913 LV Nieuwerk A/S Ijssel, Holland
 Budde, Schou & Co. A/S, Vestergade 31, 1456 København K, Danmark
 Stefan Simon Gustaaf Moriau, Koningin Fabiolalaan 38 B-9000 Gent, Belgien ; Mark Gaston Maurits
 Cappelle, Cardijnlaan (STA) 8 B-8840 Staden, Belgien ; Bernard Paul Joseph Thiers, Stationsstraat 134 B-
 8780 Oostrozebeke, Belgien
 1996-12-13 BX 27811
 1997-06-13

(30)PRIORITET:
 (22)ANSØGNINGSDATO:

(21) MA 1997 00793

(54) En boks til elektriske og elektroniske komponenter (51)-Cl.13 03

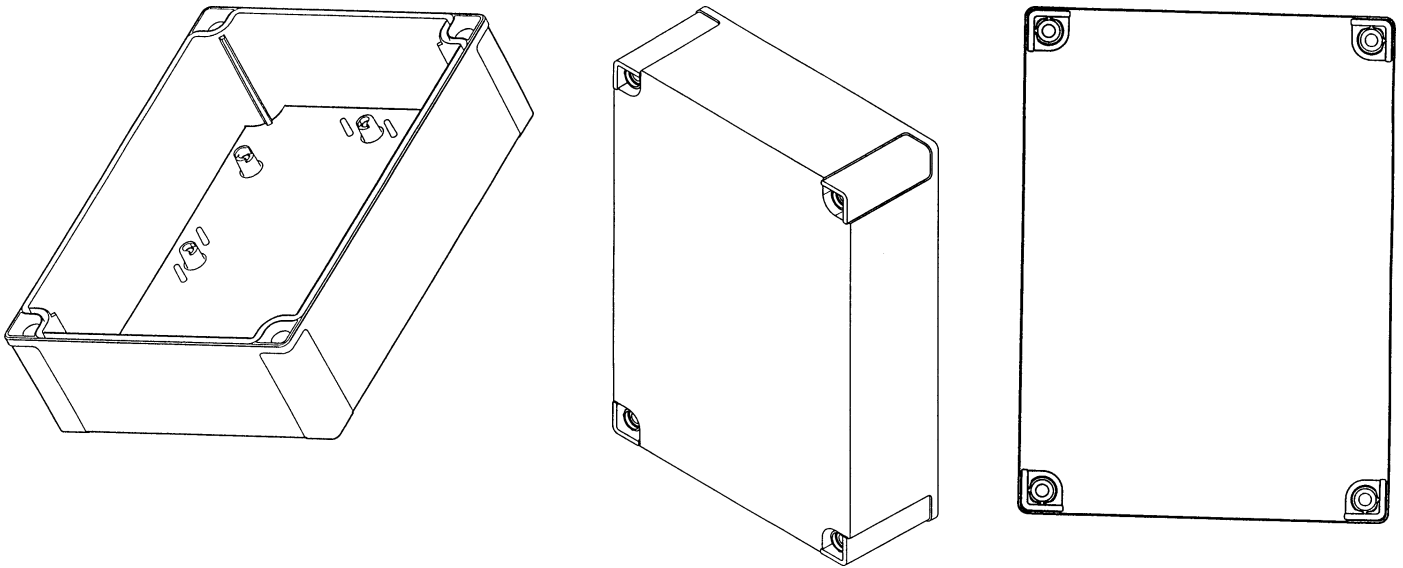

(71)ANSØGER(E):

FIBOX OY AB, PL 16 02421 Jorvas, Finland

(74)FULDMÆGTIG:

Budde, Schou & Co. A/S, Vestergade 31, 1456 København K, Danmark

(72)FREMBRINGER(E):

Olli Korhonen, Oksakarhinmäki 5 F 11 02340 Espoo, Finland

(30)PRIORITET:

1997-02-12 FI 120/97

(22)ANSØGNINGSDATO:

1997-08-04

(21) MA 1997 01207

(54) Transformormodul til placering i vindmølle

(51)-Cl.13 03

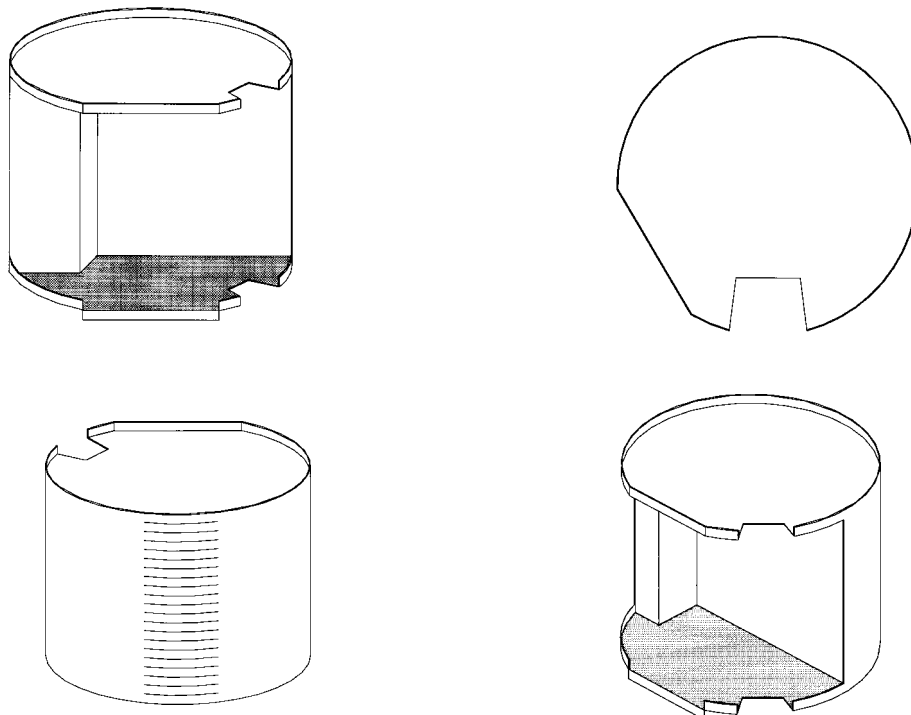

(71)ANSØGER(E):

Ove Mejlholm, Brændskovvej 15, 9382 Tylstrup, Danmark

(72)FREMBRINGER(E):

Ove Mejlholm, Brændskovvej 15, 9382 Tylstrup, Danmark

(22)ANSØGNINGSDATO:

1997-12-01

(21) MA 1998 00026

(54) En cykelhjeml

(51)-Cl.02 03

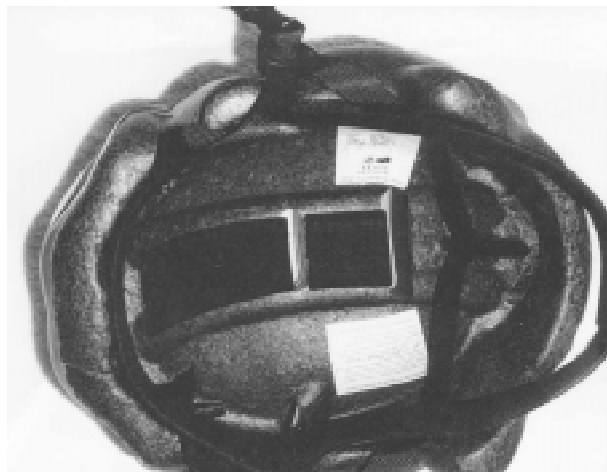
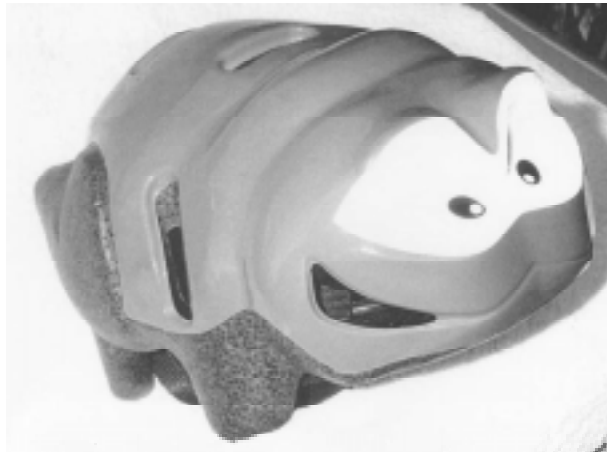

(71)ANSØGER(E):
(72)FREMBRINGER(E):
(30)PRIORITET:
(22)ANSØGNINGSDATO:

Jan Gisle Berger, Josefinesgt. 28 A 0351 Oslo, Norge
Jan Gisle Berger, Josefinesgt. 28 A 0351 Oslo, Norge
1997-07-16 NO 970463
1998-01-09

(21) MA 1998 00100

(54) 1) En telefonomskifter med holder 2) holder dertil

(51)-Cl.14 03

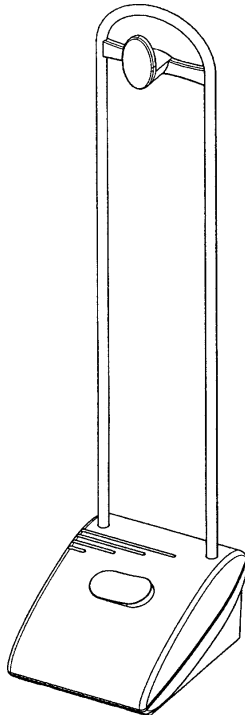
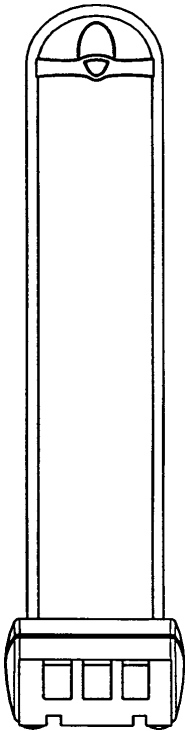

Løbenr. 1

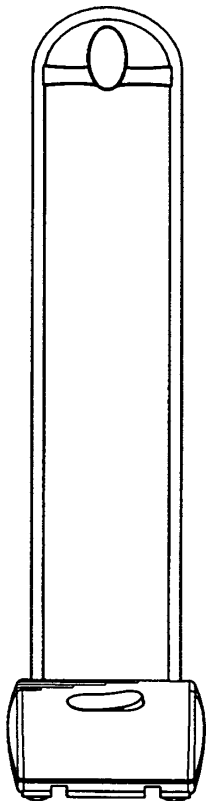
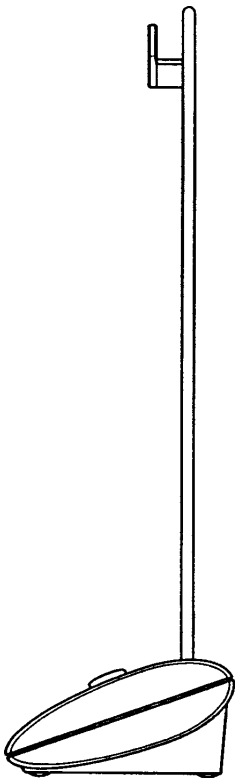
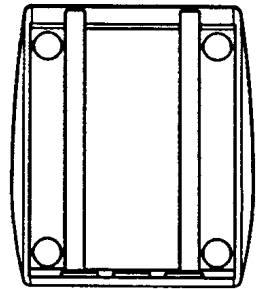
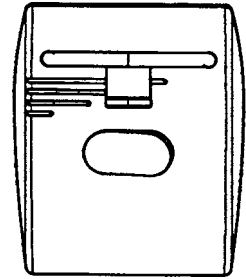

Løbenr. 1

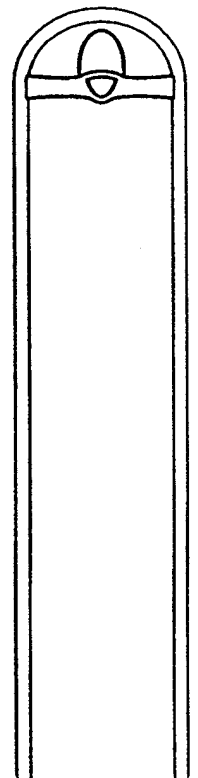
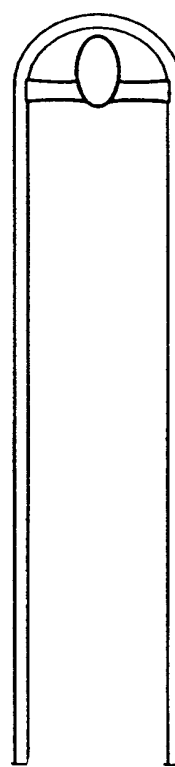
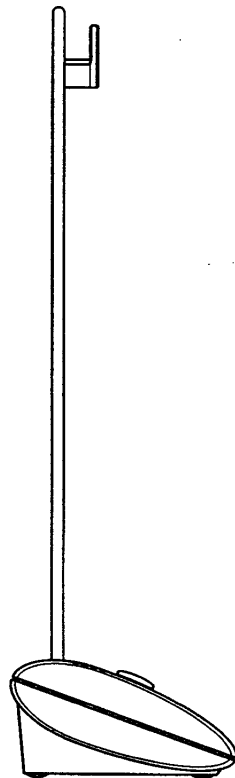

Løbenr. 2

(71)ANSØGER(E):
 (74)FULDMÆGTIG:
 (72)FREMBRINGER(E):
 (22)ANSØGNINGS DATO:

GN Netcom A/S, Bispevej 4, 2400 København NV, Danmark
 Larsen & Birkeholm A/S Skandinavisk Patentbureau, Banegårdspladsen 1, 1570 København V, Danmark
 Charles L. Pedersen, c/o GN Netcom A/S Bispevej 4, 2400 København NV, Danmark
 1998-01-29

(21) MA 1998 00191

(54) En lysestage

(51)-Cl.26 01

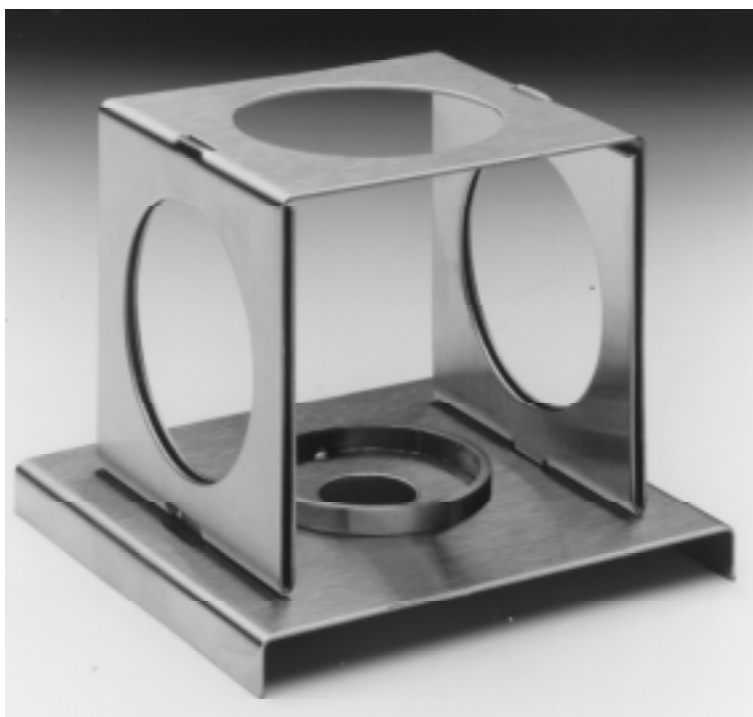

(71)ANSØGER(E):
(72)FREMBRINGER(E):
(22)ANSØGNINGSDATO:

Akrobat, Østerbrogade 50, 2100 København Ø, Danmark
John Zoffmann, Badstuestræde 9, 3. tv, 1209 København K, Danmark
1998-02-17

(21) MA 1998 00220

(54) En CD-holder

(51)-Cl.06 04



(71)ANSØGER(E):
(72)FREMBRINGER(E):
(22)ANSØGNINGSDATO:

Kurt Schlott, Vendersgade 21, 8700 Horsens, Danmark
Kurt Schlott, Vendersgade 21, 8700 Horsens, Danmark
1998-02-23

(21) MA 1998 00261

(54) En holder til blomster

(51)-Cl.11 02

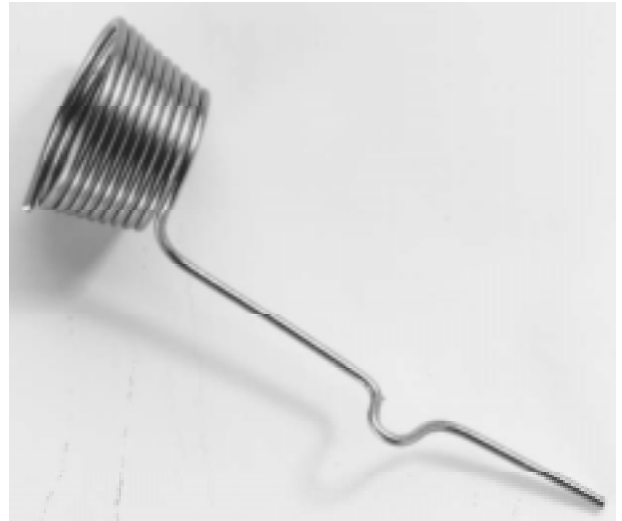
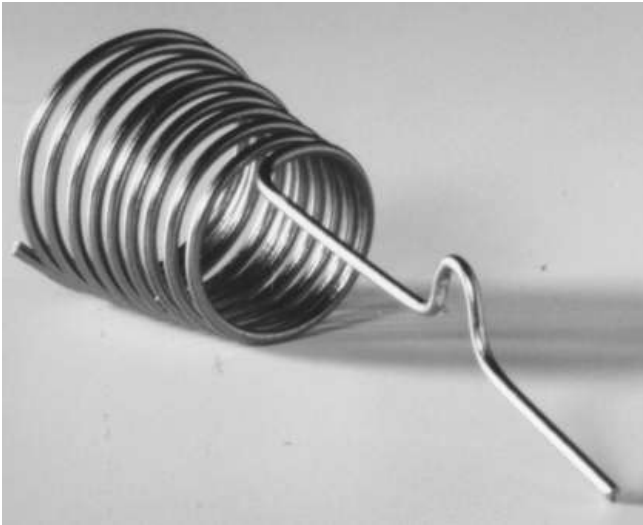

(71)ANSØGER(E):

(74)FULDMÆGTIG:

(72)FREMBRINGER(E):

(30)PRIORITET:

(22)ANSØGNINGSDATO:

Thomas Björnbråten, Box 408 301 09 Halmstad, Sverige

Chas. Hude A/S, H.C. Andersens Boulevard 33, 1553 København V, Danmark

Thomas Björnbråten, Box 408 301 09 Halmstad, Sverige

1997-09-11 SE 97-2032

1998-03-06

(21) MA 1998 00306

(54) En kørevogn til transport af genstande

(51)-Cl.12 02



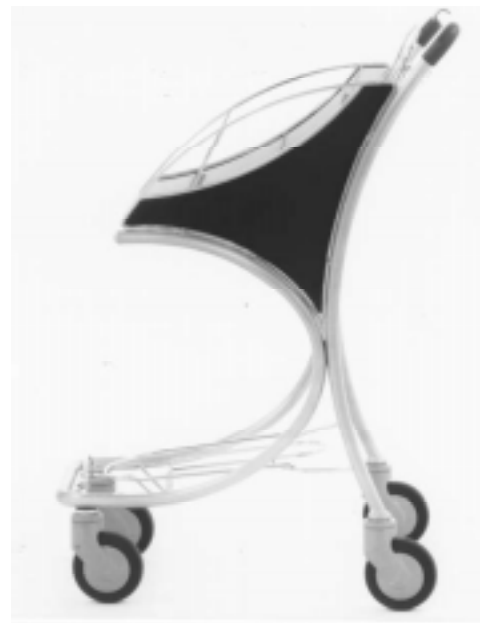

(71)ANSØGER(E):

WANZL METALLWARENFABRIK GMBH, Postfach 1129, D-89336 Leipheim, Tyskland ; WANZL METALLWARENFABRIK GMBH, Postfach 1129, D-89336 Leipheim, Tyskland

(74)FULDMÆGTIG:

Hofman-Bang & Boutard, Lehmann & Ree A/S, Hans Bekkevolds Allé 7, 2900 Hellerup, Danmark

(72)FREMBRINGER(E):

Bernhard Maatz, Friedrich-List-Str. 3, D-86153 Augsburg, Tyskland

(30)PRIORITET:

1997-09-19 DE M 97 08 730.0

(22)ANSØGNINGSDATO:

1998-03-19

(21) MA 1998 00307

(54) En vandkedel

(51)-CI.07 02



(71)ANSØGER(E):

WIK Elektro-Hausgeräte Vertriebsgesellschaft mbH & Co. Produktions KG, Schacht Neu-Cöln 12 45355 Essen, Tyskland

(74)FULDMÆGTIG:

Hofman-Bang & Boutard, Lehmann & Ree A/S, Hans Bekkevolds Allé 7, 2900 Hellerup, Danmark

(72)FREMBRINGER(E):

Jürgen Assmann , Ludgerusring 19, D-46342 Velven Ramsdorf, Tyskland

(30)PRIORITET:

1997-09-19 DE M 97 08 791.2

(22)ANSØGNINGSDATO:

1998-03-19

(21) MA 1998 00308

(54) 1) En holder til gelænder med monteringsbeslag
 2) holder dertil 3) monteringsbeslag dertil, alt til et sæt (51)-Cl.25 04

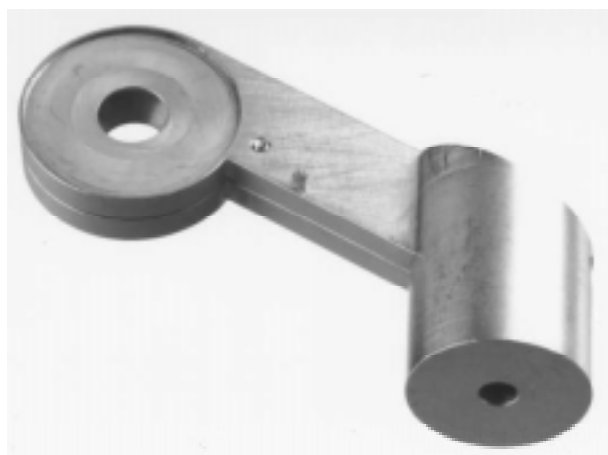

Løbenr. 1



Løbenr. 2

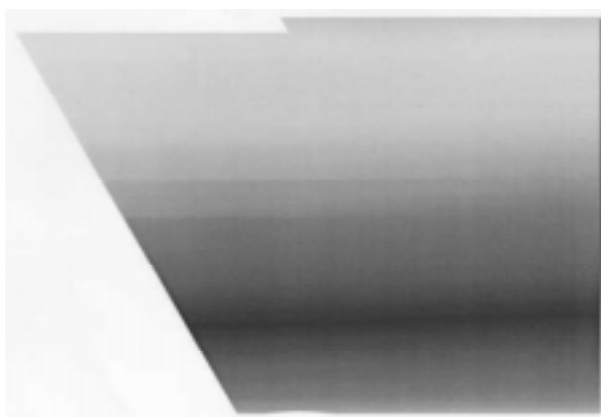

Løbenr. 3

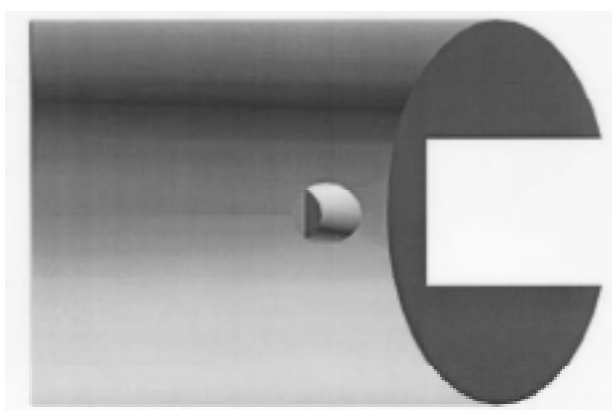
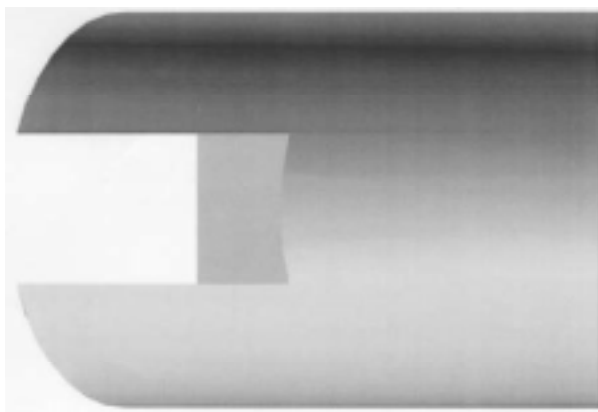
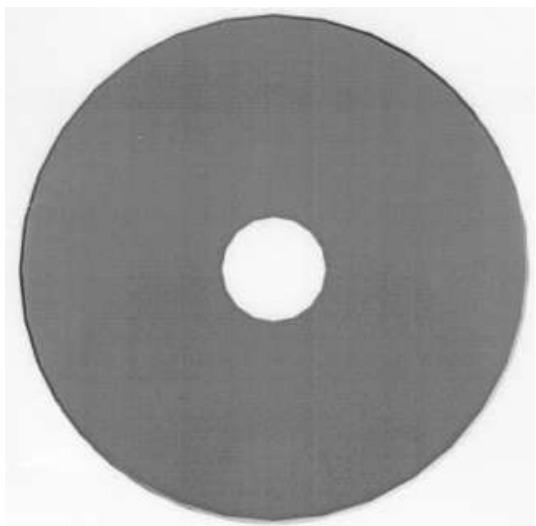

Løbenr. 3

(71)ANSØGER(E):
 (74)FULDMÆGTIG:
 (72)FREMBRINGER(E):
 (22)ANSØGNINGSDATO:

d line international as, Carl Jacobsens Vej 28, 1790 København V, Danmark
 Hofman-Bang & Boutard, Lehmann & Ree A/S, Hans Bekkevolds Allé 7, 2900 Hellerup, Danmark
 Knud Holscher, Paradisvænget 24, 2840 Holte, Danmark
 1998-03-19

(21) MA 1998 00325

(54) En håndvask

(51)-Cl.23 02

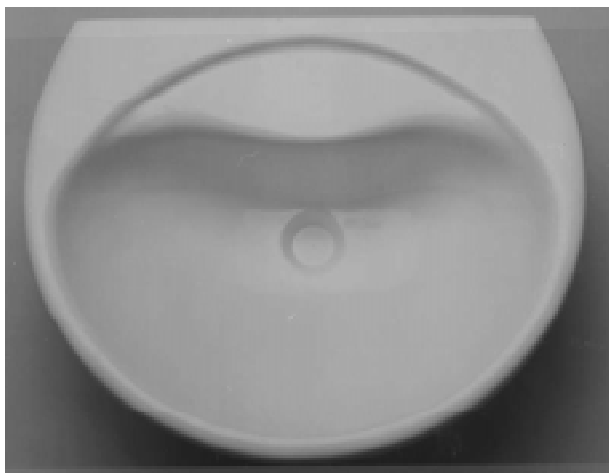

(71)ANSØGER(E):

(74)FULDMÆGTIG:

(72)FREMBRINGER(E):

(22)ANSØGNINGSDATO:

Nordwest Handel AG, Berliner Strasse 26 - 36 58085 Hagen, Tyskland

Budde, Schou & Co. A/S, Vestergade 31, 1456 København K, Danmark

Zeni Sarák Ozan, Heinrich-Hertz-Strasse 10, D-50170 Kerpen, Tyskland ; Bülent Özerdim, Heinrich-Hertz-Strasse 10, D-50170 Kerpen, Tyskland

1998-03-23

(21) MA 1998 00341

(54) En køkkenvask

(51)-Cl.23 02



(71)ANSØGER(E):

(74)FULDMÆGTIG:

(72)FREMBRINGER(E):

(30)PRIORITET:

(22)ANSØGNINGSDATO:

NIRO-PLAN AG, Baarerstrasse 59 CH-6300 Zug, Schweiz

Budde, Schou & Co. A/S, Vestergade 31, 1456 København K, Danmark

Wolfgang Fabian, Relaisstrasse 183, D-68219 Mannheim, Tyskland

1997-10-22 DE M 9709897.3

1998-03-27

(21) MA 1998 00360

(54) En doserings ske til partikulært materiale

(51)-Cl.09 07

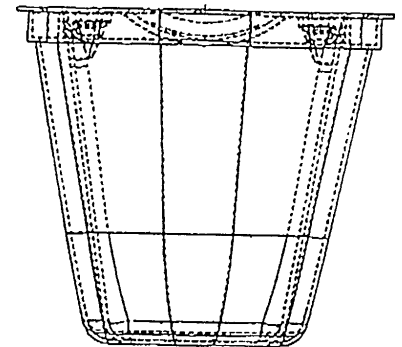
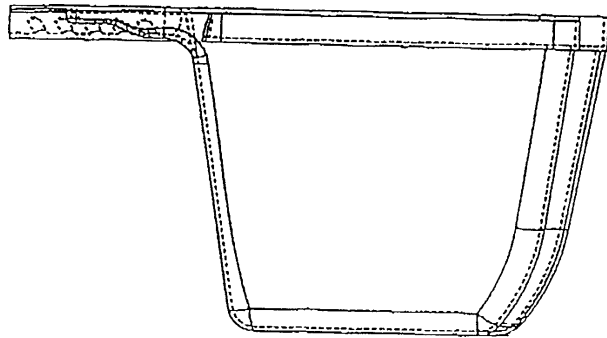
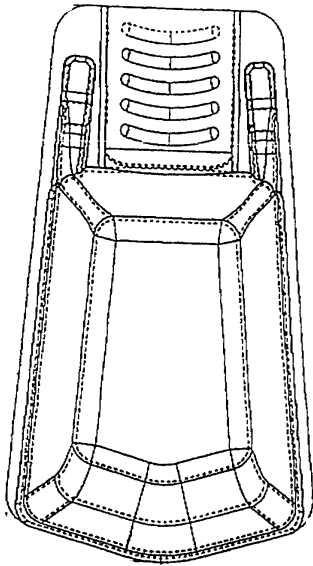

(71)ANSØGER(E):
 (74)FULDMÆGTIG:
 (72)FREMBRINGER(E):

Unilever NV, Weena 455 NL-3013 AL Rotterdam, Holland
 Budde, Schou & Co. A/S, Vestergade 31, 1456 København K, Danmark
 Colin Watt Kerr, c/o Lever Brothers Ltd. Lever Development Centre P.O. Box 69, Port Sunlight Wirral, Merseyside, L62 4ZD, Storbritannien ; George Thomas Dawson, c/o Lever Brothers Ltd., Lever Development Centre, P.O. Box 69, Port Sunlight, Wirral, Merseyside, L62 4ZD, Storbritannien ; Gregory Alan Lathrop, c/o Lever Brothers co. 11404 Cronridge Drive Owing Mills, Maryland 21117, USA ; Paul Naylor, c/o Lever Brothers Ltd. Lever Development Centre P.O. Box 69, Port Sunlight Wirral, Merseyside, L62 4ZD, Storbritannien
 (30)PRIORITET: 1997-12-12 GB 2071101
 (22)ANSØGNINGS DATO: 1998-04-01

(21) MA 1998 00361

(54) En doserings ske til partikulært materiale

(51)-Cl.09 07

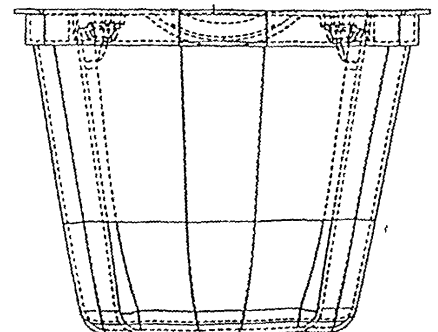
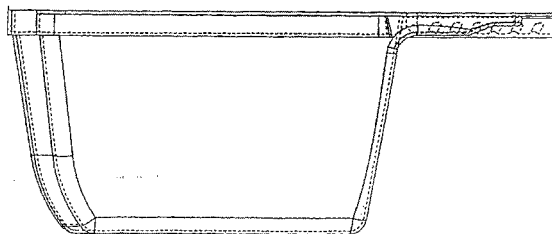
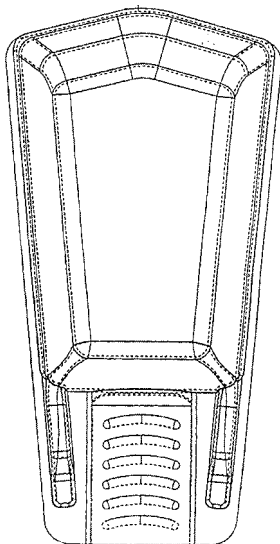

(71)ANSØGER(E):
 (74)FULDMÆGTIG:
 (72)FREMBRINGER(E):

Unilever NV, Weena 455 NL-3013 AL Rotterdam, Holland
 Budde, Schou & Co. A/S, Vestergade 31, 1456 København K, Danmark
 George Thomas Dawson, c/o Lever Brothers Ltd., Lever Development Centre, P.O. Box 69, Port Sunlight, Wirral, Merseyside, L62 4ZD, Storbritannien ; Colin Watt Kerr, c/o Lever Brothers Ltd. Lever Development Centre P.O. Box 69, Port Sunlight Wirral, Merseyside, L62 4ZD, Storbritannien ; Gregory Alan Lathrop, c/o Lever Brothers co. 11404 Cronridge Drive Owing Mills, Maryland 21117, USA ; Paul Naylor, c/o Lever Brothers Ltd. Lever Development Centre P.O. Box 69, Port Sunlight Wirral, Merseyside, L62 4ZD, Storbritannien
 (30)PRIORITET: 1997-10-03 GB 2069604
 (22)ANSØGNINGS DATO: 1998-04-01

(21) MA 1998 00362

(54) En dosrings ske til partikulært materiale

(51)-Cl.09 07

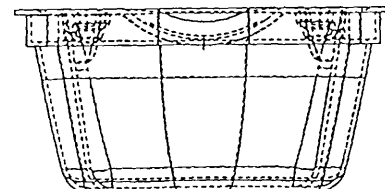
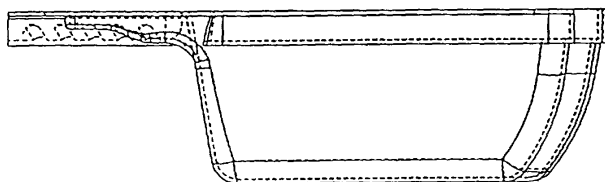
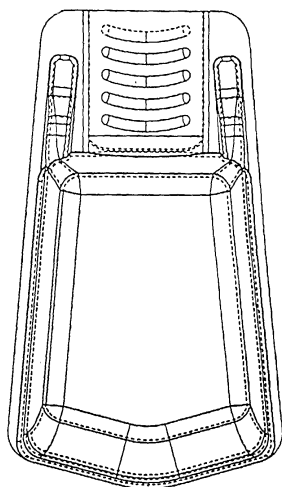

(71)ANSØGER(E):

(74)FULDMÆGTIG:

(72)FREMBRINGER(E):

Unilever NV, Weena 455 NL-3013 AL Rotterdam, Holland

Budde, Schou & Co. A/S, Vestergade 31, 1456 København K, Danmark

Colin Watt Kerr, c/o Lever Brothers Ltd. Lever Development Centre P.O. Box 69, Port Sunlight Wirral, Merseyside, L62 4ZD, Storbritannien ; Paul Naylor, c/o Lever Brothers Ltd. Lever Development Centre P.O. Box 69, Port Sunlight Wirral, Merseyside, L62 4ZD, Storbritannien ; George Thomas Dawson, c/o Lever Brothers Ltd., Lever Development Centre, P.O. Box 69, Port Sunlight, Wirral, Merseyside, L62 4ZD, Storbritannien ; Gregory Alan Lathrop, c/o Lever Brothers co. 11404 Cronridge Drive Owning Mills, Maryland 21117, USA

(30)PRIORITET:

(22)ANSØGNINGSDATO:

1997-10-03 GB 2069602

1998-04-01

(21) MA 1998 00363

(54) En kombineret rygpude og sædepude

(51)-Cl.06 09



(71)ANSØGER(E):

(74)FULDMÆGTIG:

(72)FREMBRINGER(E):

(22)ANSØGNINGSDATO:

DAN-FOAM A/S, Holmelund 43, 5560 Årup, Danmark

K. Skøtt-Jensen, Patentingeniør A/S, Lemmingvej 225, 8361 Hasselager, Danmark

Tore Sand, Hustedgårdvej 4, 8722 Hedensted, Danmark

1998-04-01

(21) MA 1998 00367

(54) Et bord

(51)-CI.06 03

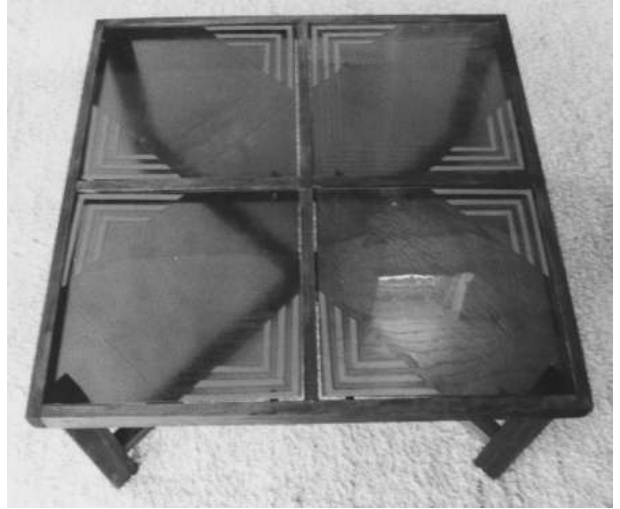
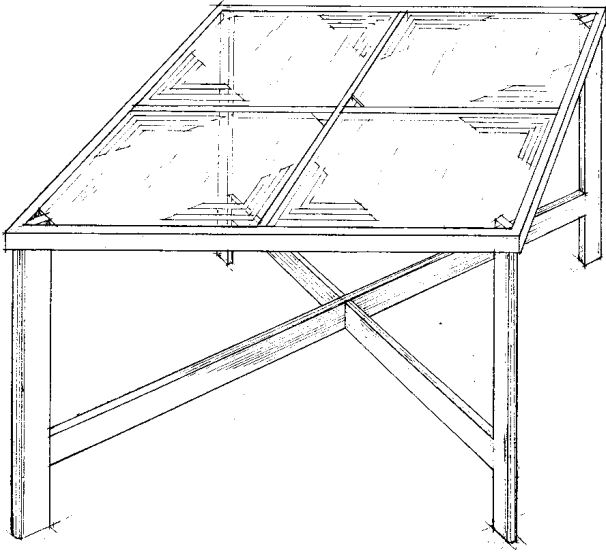

(71)ANSØGER(E):
(72)FREMBRINGER(E):
(22)ANSØGNINGSDATO:

Gøttrup Design, Ryetvej 19, 2. mf., 3500 Værløse, Danmark
Richardt Gøttrup Jespersen, Ryetvej 19, 2. mf., 3500 Værløse, Danmark
1998-04-02

(21) MA 1998 00440

(54) En vase

(51)-CI.11 02

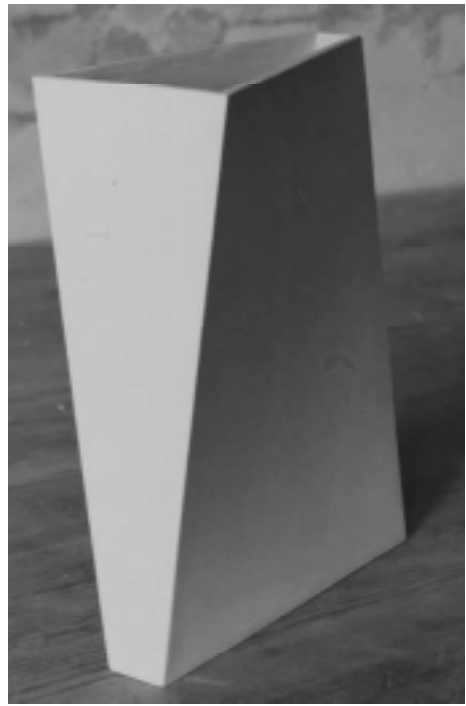

(71)ANSØGER(E):
(72)FREMBRINGER(E):
(22)ANSØGNINGSDATO:

JORDFORM v/Klaus Mortensen, Sparres Holmvej 35, 2700 Brønshøj, Danmark
Klaus Mortensen, Sparres Holmvej 35, 2700 Brønshøj, Danmark
1998-04-20

Omtryk

(21) MA 1998 00202

(54) Et dæk til køretøjer

(51)-Cl. 12 15

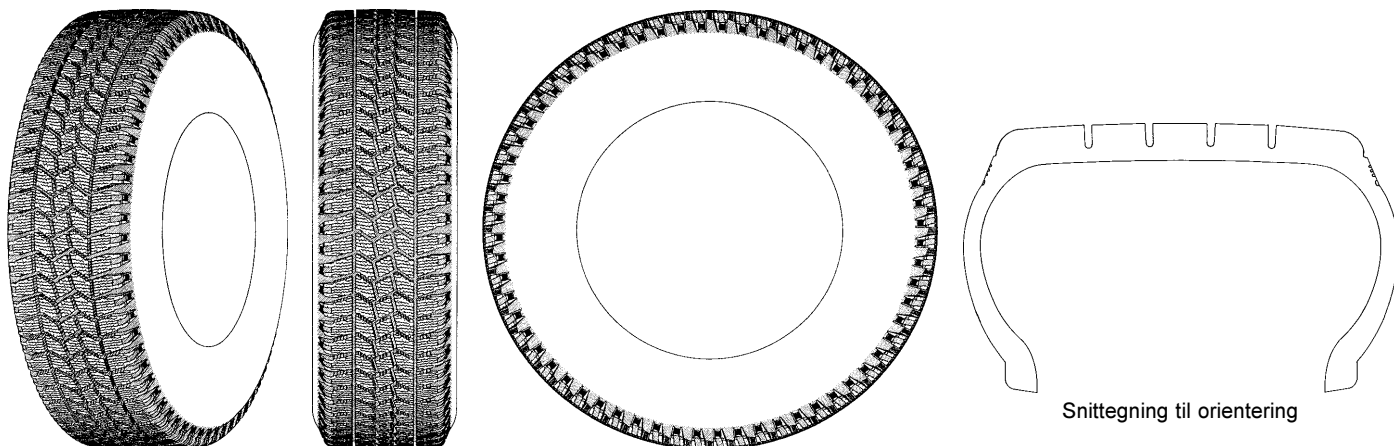

(71) ANSØGER(E):

(74) FULDMÆGTIG:

(72) FREMBRINGER(E):

(30) PRIORITET:

(22) ANSØGNINGSDATO:

The Goodyear Tire & Rubber Company, 1144, East Market Street Akron Ohio 44316-0001, USA

Budde, Schou & Co. A/S, Vestergade 31, 1456 København K, Danmark

Richard Heinen, 30, Rue de la Charmoye B-6720 Habay-La-Neuve, Belgien

1997-08-28 US 29/075.990

1998-02-19

Offentligt tilgængelige mønsteransøgninger

Akterne i nedenstående ansøgninger er tilgængelige for enhver, jfr. mønsterlovens § 19.

Klasse 06 Furnishing

(21)MA 1998 00189 (54) møbler
(71)ANSØGER(E): AFRA, besloten vennootschap met beperkte, aansprakelijkheid Kerkstraat 8 B-2330 Marksplas, Belgien
(22)ANSØGNINGSDATO: 1998-02-16

Klasse 07 Household goods, not elsewhere specified

(21)MA 1998 00579 (54)En bakke, især til håndtering og transportering af madvarer
(71)ANSØGER(E): Dooitze de Jong Holding B.V., Stadseiland 81 8243 HW Lelystad, Holland
(30)PRIORITET: 1997-11-28 WO DM/042224;1997-11-28 WO DM/042225
(22)ANSØGNINGSDATO: 1998-05-28

Klasse 08 Tools and hardware

(21)MA 1998 00657 (54)En specialskruer
(71)ANSØGER(E): Arne Thuresson Byggmaterial AB, Box 59 163 91 Spånga, Sverige
(30)PRIORITET: 1998-02-16 SE 98-0386
(22)ANSØGNINGSDATO: 1998-06-25

(21)MA 1998 00709 (54)Et låseelement
(71)ANSØGER(E): Nefab AB, Nordgrens väg 5 SE-B22 92 ALFTA, Sverige
(30)PRIORITET: 1998-01-28 SE 98-0240
(22)ANSØGNINGSDATO: 1998-07-15

Klasse 09 Packages and containers for the transport or handling of goods

(21)MA 1998 00555 (54)En dispenser
(71)ANSØGER(E): Buttress B.V., Vleutensevaart 100 3532 AD Utrecht, Holland
(30)PRIORITET: 1997-11-26 WO DM/042120
(22)ANSØGNINGSDATO: 1998-05-26

(21)MA 1998 00577 (54)Oppustelig bæreanordning for flasker; sidde, hovedpude (emballage)
(71)ANSØGER(E): Petter Alexander Bordal, Hovseterveien 68c, 0768 Oslo, Norge
(30)PRIORITET: 1998-01-27 NO 980077
(22)ANSØGNINGSDATO: 1998-05-27

(21)MA 1998 00595 (54)En flaske til parfume
(71)ANSØGER(E): Salvatore Ferragamo Italia S.p.A., 2, via dei Tornabuoni Florence, Italien
(30)PRIORITET: 1997-11-20 IT FI/97/O/000081
(22)ANSØGNINGSDATO: 1998-05-20

(21)MA 1998 00605 (54)En blisterskive med låg
(71)ANSØGER(E): Dura Pharmaceuticals, Inc., 7475 Lusk Boulevard San Diego, California 92121-4204, USA
(30)PRIORITET: 1997-12-02 US 29/080183
(22)ANSØGNINGSDATO: 1998-06-02

(21)MA 1998 00612 (54)1) Emballage samt 2) foldeemne dertil
(71)ANSØGER(E): The Mead Corporation a corporation of the state of Ohio, Courthouse Plaza NE Dayton, Ohio 45463, USA
(30)PRIORITET: 1997-12-11 GB 2071075
(22)ANSØGNINGSDATO: 1998-06-08

(21)MA 1998 00613 (54)1) Emballage samt 2) foldeemne dertil
(71)ANSØGER(E): The Mead Corporation a corporation of the state of Ohio, Courthouse Plaza NE Dayton, Ohio 45463, USA
(30)PRIORITET: 1997-12-11 GB 2971076
(22)ANSØGNINGSDATO: 1998-06-08

(21)MA 1998 00616 (54)En flaske
(71)ANSØGER(E): Vladimir Yanovitch Pekarev, ul. Sovetskoj Konstitucii d. 44 "b", Kv. 70 g. Noginsk Moskovskaya Oblast
142406, Russiske Føderation
(30)PRIORITET: 1998-01-28 RU 98 500 048
(22)ANSØGNINGSDATO: 1998-06-10

(21)MA 1998 00618 (54)En container
(71)ANSØGER(E): Klean AS, Rudsletta 58 N-1350 Rud, Norge
(30)PRIORITET: 1997-12-12 NO 97.0824
(22)ANSØGNINGSDATO: 1998-06-09

(21)MA 1998 00673 (54)En transportcontainer
 (71)ANSØGER(E): Promec AS, Værftsgt. 13 N-1510 Moss, Norge
 (30)PRIORITET: 1998-01-28 NO 980079
 (22)ANSØGNINGSDATO: 1998-06-30

(21)MA 1998 00693 (54)En returplasticpresse
 (71)ANSØGER(E): ALFA I BJUV FÖRSÄLJNING AKTIEBOLAG, BOX 72 S-267 22 BJUV, Sverige
 (30)PRIORITET: 1998-02-11 SE 98 0339
 (22)ANSØGNINGSDATO: 1998-07-09

(21)MA 1998 00703 (54)En cigaretarton med låg
 (71)ANSØGER(E): Rothmans International Services Limited, 15 Hill Street London W1X 7FB, Storbritannien
 (30)PRIORITET: 1998-01-19 GB 2071804
 (22)ANSØGNINGSDATO: 1998-07-13

(21)MA 1998 00704 (54)En flaske
 (71)ANSØGER(E): The Procter & Gamble Company, One Procter & Gamble Plaza Cincinnati Ohio 45202, USA
 (30)PRIORITET: 1998-01-13 US 29/082013
 (22)ANSØGNINGSDATO: 1998-07-13

Klasse 10 Clocks and watches and other measuring instruments, checking and signalling instruments

(21)MA 1998 00617 (54)Et armbåndsur
 (71)ANSØGER(E): BULGARI TIME (SWITZERLAND) S.A. , 34, rue de Monruz, CH-2008 Neuchâtel, Schweiz
 (30)PRIORITET: 1998-02-19 WO DMA/004019
 (22)ANSØGNINGSDATO: 1998-06-10

Klasse 13 Equipment for production, distribution or transformation of electricity

(21)MA 1998 00229 (54) 1) Et lågesæt for el-tavler 2) en overpart dertil 3) et dæksel dertil 4) en und erpart dertil
 (71)ANSØGER(E): LK as, Patentafdelingen Industriparken 32, 2750 Ballerup, Danmark
 (22)ANSØGNINGSDATO: 1998-02-26

(21)MA 1998 00230 (54) 1) Et lågesæt til el-tavler 2) en overpart dertil 3) en låge dertil 4) en underp art dertil
 (71)ANSØGER(E): LK as, Patentafdelingen Industriparken 32, 2750 Ballerup, Danmark
 (22)ANSØGNINGSDATO: 1998-02-26

Klasse 14 Recording, communication or information retrieval equipment

(21)MA 1998 00221 (54) 1) Et trådløst apparat til telefonbrug i forbindelse med hovedsæt 2) bærbar enhed hertil 3) stationær
 enhed hertil
 (71)ANSØGER(E): GN Netcom A/S, Bispevej 4, 2400 København NV, Danmark
 (22)ANSØGNINGSDATO: 1998-02-23

Klasse 15 Machines, not elsewhere specified

(21)MA 1998 00684 (54)En græsslåsmaskine
 (71)ANSØGER(E): Aktiebolaget Electrolux, 105 45 Stockholm, Sverige
 (30)PRIORITET: 1998-01-08 SE 980018
 (22)ANSØGNINGSDATO: 1998-07-02

(21)MA 1998 00699 (54)1) En pudsemaskine 2-3) dele dertil, alt til et sæt
 (71)ANSØGER(E): Black & Decker Inc., Drummond Plaza Office Park 1423 Kirkwood Highway Newark, Delaware 19711, USA
 (30)PRIORITET: 1998-01-13 GB 2071613;1998-01-13 GB 2071616
 (22)ANSØGNINGSDATO: 1998-07-13

(21)MA 1998 00700 (54)1) En bore- og skruemaskine 2) del dertil, alt til sæt
 (71)ANSØGER(E): Black & Decker Inc., Drummond Plaza Office Park 1423 Kirkwood Highway Newark, Delaware 19711, USA
 (30)PRIORITET: 1998-01-13 GB 2071611;1998-01-13 GB 2071614
 (22)ANSØGNINGSDATO: 1998-07-13

(21)MA 1998 00701 (54)1) En stiksav 2) del dertil, alt til et sæt
 (71)ANSØGER(E): Black & Decker Inc., Drummond Plaza Office Park 1423 Kirkwood Highway Newark, Delaware 19711, USA
 (30)PRIORITET: 1998-01-13 GB 2071612
 (22)ANSØGNINGSDATO: 1998-07-13

Klasse 20 Sales and advertising equipment, signs

(21)MA 1998 00187 (54) En bagstøtte til display
(71)ANSØGER(E): Schweitzer Larsen & Knudsen A/S, Saddelmagervej 25, 7100 Vejle, Danmark
(22)ANSØGNINGSDATO: 1998-02-16

Klasse 24 Medical and laboratory equipment

(21)MA 1998 00241 (54) Et sejl til personløfter
(71)ANSØGER(E): New Care v/Kirsten Nevermann, Mejsevej 9, 8700 Horsens, Danmark
(22)ANSØGNINGSDATO: 1998-02-27

Klasse 26 Lighting apparatus

(21)MA 1998 00728 (54)Et belysningsarmatur
(71)ANSØGER(E): THORN LICHT GmbH, Möhnestrasse 55, D-59755 Arnsberg, Tyskland
(30)PRIORITET: 1998-01-24 DE M 98 00 596.0
(22)ANSØGNINGSDATO: 1998-07-24

Klasse 99 Miscellaneous

(21)MA 1998 00219 (54) En glassmelteovn
(71)ANSØGER(E): Cerama High Temperature Products A/S, Hammerholmen 44-48, 2650 Hvidovre, Danmark
(22)ANSØGNINGSDATO: 1998-02-23

Registrerede mønstre

(11) Ansøgningsnummer	(44) Bekendtgjort i Reg. Tid. nr.	(11) Registreringsnummer	(15) Registreringsdato	(18) Registreringen er gyldig til
MA 1997 00936		MR 1998 00832	19980819	20020311
MA 1997 01008		MR 1998 00782	19980818	20020331
MA 1997 01031		MR 1998 00833	19980819	20020403
MA 1997 01136		MR 1998 00834	19980819	20020504
MA 1997 01219		MR 1998 00835	19980819	20020604
MA 1997 01220		MR 1998 00836	19980819	20020604
MA 1997 01240		MR 1998 00837	19980819	20020616
MA 1997 01242		MR 1998 00838	19980819	20020617
MA 1998 00045		MR 1998 00839	19980819	20020714
MA 1998 00080		MR 1998 00783	19980819	20020723
MA 1998 00081		MR 1998 00784	19980819	20020723
MA 1998 00082		MR 1998 00785	19980819	20020723
MA 1998 00083		MR 1998 00786	19980819	20020723
MA 1998 00084		MR 1998 00787	19980819	20020723
MA 1998 00085		MR 1998 00788	19980819	20020723
MA 1998 00086		MR 1998 00789	19980819	20020723
MA 1998 00087		MR 1998 00790	19980819	20020723
MA 1998 00088		MR 1998 00791	19980819	20020723
MA 1998 00089		MR 1998 00792	19980819	20020723
MA 1998 00102		MR 1998 00793	19980819	20020729
MA 1998 00115		MR 1998 00794	19980819	20020730
MA 1998 00116		MR 1998 00795	19980819	20020730
MA 1998 00117		MR 1998 00796	19980819	20020730
MA 1998 00118		MR 1998 00797	19980819	20020730
MA 1998 00119		MR 1998 00798	19980819	20020730
MA 1998 00120		MR 1998 00799	19980819	20020730
MA 1998 00122		MR 1998 00800	19980819	20020730
MA 1998 00138		MR 1998 00801	19980819	20020806
MA 1998 00139		MR 1998 00802	19980819	20020806
MA 1998 00140		MR 1998 00803	19980819	20020806
MA 1998 00145		MR 1998 00804	19980819	20020809
MA 1998 00203		MR 1998 00805	19980819	20020819
MA 1998 00204		MR 1998 00806	19980819	20020819
MA 1998 00212		MR 1998 00807	19980819	20020820
MA 1998 00237		MR 1998 00808	19980819	20020827
MA 1998 00263		MR 1998 00809	19980819	20020906
MA 1998 00277		MR 1998 00810	19980819	20020913
MA 1998 00328		MR 1998 00811	19980819	20020924
MA 1998 00329		MR 1998 00812	19980819	20020924
MA 1998 00330		MR 1998 00813	19980819	20020924
MA 1998 00331		MR 1998 00814	19980819	20020924
MA 1998 00342		MR 1998 00816	19980819	20020927
MA 1998 00366		MR 1998 00817	19980819	20021002
MA 1998 00381		MR 1998 00818	19980819	20021006
MA 1998 00416		MR 1998 00820	19980819	20021008
MA 1998 00433		MR 1998 00821	19980819	20021017
MA 1998 00446		MR 1998 00822	19980819	20021020
MA 1998 00449		MR 1998 00823	19980819	20021021
MA 1998 00461		MR 1998 00824	19980819	20020820
MA 1998 00463		MR 1998 00825	19980819	20021029
MA 1998 00467		MR 1998 00826	19980819	20021031
MA 1998 00472		MR 1998 00827	19980819	20021104
MA 1998 00474		MR 1998 00828	19980819	20020604
MA 1998 00475		MR 1998 00829	19980819	20020604
MA 1998 00494		MR 1998 00830	19980819	20021111
MA 1998 00495		MR 1998 00831	19980819	20021111

Henlagte, afslåede eller tilbagetagne mønsteransøgninger

Henlagte, afslåede eller tilbagetagne mønsteransøgninger, som er offentligt tilgængelige

(21) Ansøgningsnummer	(44) Bekendtgjort i Tidende nr.	(43) Offentliggjort i tidende
(21) MA 1997 00467	(44)	(43) 23, 1997
(21) MA 1997 00784	(44)	(43) 6, 1998
(21) MA 1997 00899	(44)	(43) 8, 1998
(21) MA 1997 01026	(44)	(43)
(21) MA 1997 01027	(44)	(43)
(21) MA 1997 01028	(44)	(43)
(21) MA 1997 01086	(44)	(43)
(21) MA 1997 01150	(44)	(43)
(21) MA 1997 01201	(44)	(43) 13, 28
(21) MA 1998 00012	(44)	(43) 9, 1998
(21) MA 1998 00167	(44)	(43)
(21) MA 1998 00186	(44)	(43)
(21) MA 1998 00187	(44)	(43)
(21) MA 1998 00200	(44)	(43)
(21) MA 1998 00201	(44)	(43)
(21) MA 1998 00228	(44)	(43)
(21) MA 1998 00236	(44)	(43) 13, 28
(21) MA 1998 00258	(44)	(43)
(21) MA 1998 00264	(44)	(43)
(21) MA 1998 00282	(44)	(43)
(21) MA 1998 00283	(44)	(43)
(21) MA 1998 00284	(44)	(43)
(21) MA 1998 00285	(44)	(43)
(21) MA 1998 00286	(44)	(43)
(21) MA 1998 00287	(44)	(43)
(21) MA 1998 00288	(44)	(43)
(21) MA 1998 00304	(44)	(43)
(21) MA 1998 00319	(44)	(43)
(21) MA 1998 00320	(44)	(43)
(21) MA 1998 00395	(44)	(43)

Fornyelse af mønsterregistreringer

Fornyelse af registreringer foretaget i medfør af lov om mønstre nr. 218 af 27. maj 1970

(11) Registreringsnummer	(18) Gyldig til
MR 1994 00545	20030109
MR 1994 00237	20030204
MR 1994 00238	20030204
MR 1990 01081	
MR 1994 00697	20030205
MR 1994 00406	20030120

Prisliste

Pr. 1. juli 1998

Patenter

Supplerende beskyttelsescertifikater

Brugsmodeller

Mønstre (design)

Chips (halvledertopografier)

Vare- og fællesmærker

Skorstensmærker og kontorflag

Kommunevåbener og -segl

Publikationer

Erhvervsservice

Kopiservice

Kurser og foredrag

Prisliste vedr. internationale ansøgninger (PCT) og europæiske patentansøgninger (EPK) samt vedr. ansøgninger om international varemærkeregistrering og EU-varemærkeregistrering kan fås ved henvendelse til direktoratet

Erhvervsministeriet

Patentdirektoratet

Helgeshøj Allé 81
2630 Taastrup
Telefon 43 50 80 00
Telefax 43 50 80 01
Postgiro 8 98 99 23

E-mail: Patentdirektoratet@dkpto.dk
web: www.dkpto.dk



Patenter

kr.

- 1. Ansøgningsgebyr**
 - a. Grundgebyr 3000,00
 - b. Tillægsgebyr for hvert patentkrav ud over 10 300,00
 - c. Tillægsgebyr for nyhedsundersøgelse og patentbarhedsvurdering på grundlag af engelsksproget patentansøgning 1500,00
 - 2. Gebyrer for nyhedsundersøgelse af international type (PL §9)**
 - I Når den svenske patentmyndighed er nyhedsundersøgende:
 - a. Grundgebyr 5300,00
 - b. Tillægsgebyr for hvert krav ud over 10 115,00
 - c. Ekspeditionsgebyr 500,00
 - II Når Den Europæiske Patentmyndighed er nyhedsundersøgende:
 - a. Grundgebyr 11390,00
 - b. Ekspeditionsgebyr 500,00
 - 3. Gebyr for senere indlevering af dansk oversættelse af international ansøgning** 1100,00
 - 4. Genoptagelsesgebyr** 700,00
 - 5. Patentmeddelelsesgebyr**
 - a. Grundgebyr 2850,00
 - b. Tillægsgebyr for hver side ud over 35 sider 80,00
 - c. Tillægsgebyr for hvert patentkrav, for hvilket der ikke er betalt ansøgningsgebyr 300,00
 - 6. Gebyr for publicering af oversættelser af europæiske patentskrifter**
 - a. Grundgebyr 2850,00
 - b. Tillægsgebyr for hver side ud over 35 sider 80,00
 - 7. Gebyr for publicering af ændrede patentskrifter**
 - a. Grundgebyr 2850,00
 - b. Tillægsgebyr for hver side ud over 35 sider 80,00
 - 8. Genoprettelsesgebyr** 3000,00
 - 9. Årsgebyrer**
 1. gebyrår 500,00
 2. gebyrår 500,00
 3. gebyrår 500,00
 4. gebyrår 1000,00
 5. gebyrår 1150,00
 6. gebyrår 1300,00
 7. gebyrår 1500,00
 8. gebyrår 1700,00
 9. gebyrår 1900,00
 10. gebyrår 2150,00
 11. gebyrår 2400,00
 12. gebyrår 2650,00
 13. gebyrår 2900,00
 14. gebyrår 3150,00
 15. gebyrår 3400,00
 16. gebyrår 3650,00
 17. gebyrår 3900,00
 18. gebyrår 4200,00
 19. gebyrår 4500,00
 20. gebyrår 4800,00
- Årsgebyrer, der betales senere end forfaldsdag, forhøjes med 20%.
Gebyret skal være betalt inden 6 måneder efter forfaldsdagen.
- 10. Gebyr for fremsættelse af indsigelse** 2000,00
 - 11. Gebyr for administrativ omprøvning** 7000,00
 - 12. Klagegebyr** 8000,00

Ovennævnte priser skal ikke tillægges moms

Supplerende beskyttelsescertifikater

kr.

- 1. Ansøgningsgebyr** 3000,00
 - 2. Genoptagelsesgebyr** 600,00
 - 3. Genoprettelsesgebyr** 3000,00
 - 4. Årsgebyr pr. påbegyndt gebyrår** 4800,00
- Årsgebyrer, der betales senere end forfaldsdag, forhøjes med 20%.
Gebyret skal være betalt inden 6 måneder efter forfaldsdagen.
- 5. Gebyr for administrativ omprøvning** 1500,00
- Der skal betales et gebyr på 7000 kr. for eventuel omprøvning af grundpatentet
- 6. Klagegebyr** 4000,00

Ovennævnte priser skal ikke tillægges moms

Brugsmodeller

kr.

- 1. Ansøgningsgebyr** 2000,00
 - 2. Gebyr for senere indlevering af dansk oversættelse af international ansøgning** 1100,00
 - 3. Genoptagelsesgebyr** 400,00
 - 4. Fornyelsesgebyrer**
 - For 1. periode 2000,00
 - For 2. periode 3000,00
- Fornyelsesgebyrer, der betales efter udløbet af den pågældende registreringsperiode, forhøjes med 20%.
- 5. Gebyr for prøvning før eller efter registrering**
 - a. Grundgebyr 4000,00
 - b. Tillægsgebyr for prøvning før registrering på grundlag af engelsksproget brugsmodelansøgning 1000,00
 - 6. Gebyr for behandling af anmodning om udslettelse** 2000,00
 - 7. Gebyr for bekendtgørelse af ændret registrering og publicering af ændret formulering** 1100,00
 - 8. Klagegebyr** 5000,00

Ovennævnte priser skal ikke tillægges moms

Chips (halvledertopografier)

kr.

- 1. Ansøgningsgebyr** 1500,00
- 2. Gebyr for behandling af anmodning af overførelse af ansøgning om registrering** 1000,00
- 3. Klagegebyr** 4000,00

Ovennævnte priser skal ikke tillægges moms

Mønstre (design)

1. Ansøgningsgebyr kr. 1300,00

Tillægsgebyrer:

a. Ved samregistrering for hvert mønster ud over det første 800,00
b. For bekendtgørelse af hver afbildning ud over den første 400,00

2. Genoptagelsesgebyr 200,00

3. Fornyelsesgebyr 2200,00

Tillægsgebyr ved fornyelse:

Ved samregistrering for hvert mønster ud over det første 1100,00

Fornyelsesgebyrer inkl. tillægsgebyr, der betales efter udløbet af den pågældende registreringsperiode, forhøjes med 20%.

4. Klagegebyr 4000,00

Ovennævnte priser skal ikke tillægges moms

Vare- og fællesmærker

1. Ansøgningsgebyr kr. 2700,00

a. Grundgebyr 2700,00
b. Tillægsgebyr for hver klasse ud over 3 600,00
Der er i alt 42 klasser

2. Gebyr for videreførelse af Madrid-Protokol-registrering som dansk vare- eller fællesmærke-ansøgning 1500,00

3. Fornyelsesgebyr
a. Grundgebyr 2800,00
b. Tillægsgebyr for hver klasse ud over 3 600,00

Fornyelsesgebyrer inkl. klassegebyr, der betales efter udløbet af den pågældende registreringsperiode, forhøjes med 20%.

4. Gebyr for anmodning om deling af en ansøgning eller en registrering for hver udskilt ansøgning eller registrering 2000,00

5. Gebyr for fremsættelse af indsigelse 2000,00

6. Gebyr for administrativ ophævelse 2500,00

7. Klagegebyr 4000,00

8. Gebyr for overvågning af dansk varemærkerettighed
Årligt gebyr 1400,00

Ovennævnte priser skal ikke tillægges moms

Skorstensmærker og kontorflag

1. Ansøgningsgebyr kr. 2000,00

Ovennævnte pris skal ikke tillægges moms

Kommunevåbener og -segl

1. Ansøgningsgebyr kr. 2000,00

Ovennævnte pris skal ikke tillægges moms

Publikationer

1. Årsabonnement kr. 1000,00

a. Dansk Patenttidende 1000,00
b. Patentskrifter

– på papir 8000,00
– på CD-ROM (ESPACE-DK) 5000,00

c. Dansk Patentregister 400,00
d. Sammendrag af almindeligt tilgængelige danske patentansøgninger

– Alle sektioner 8000,00

– sektion A 1600,00

– sektion B 1600,00

– sektion C07 + C12 1600,00

– sektion C, resten 900,00

– sektion D 500,00

– sektion E 900,00

– sektion F 900,00

– sektion G 900,00

– sektion H 900,00

e. Oversættelser af EP-skrifter 8000,00

f. Dansk Brugsmodeltidende 600,00

g. Brugsmodelskrifter 8000,00

h. Dansk Varemærketidende 1000,00

i. Dansk Varemærkereregister 200,00

j. Varemærke-særtidende med §13-afslag 100,00

k. Varemærkeindsigelsestidende 200,00

l. Nye danske varemærkeansøgninger, ugeliste 450,00

m. Dansk Mønstertidende 600,00

n. Dansk Mønsterregister 200,00

o. Patenthåndbog, ved tegning af abonnement 500,00

– løbblade hertil, pr. side 10,00

p. Brugsmodelhåndbog, ved tegning af abonnement 500,00

– løbblade hertil, pr. side 10,00

q. Ankenævnskendelser

– alle kendelser 4200,00

– kendelser/patent- og brugsmodelområdet 2000,00

– kendelser/vare- og fællesmærkeområdet 2000,00

– kendelser/mønster og chipsområdet 400,00

Abonnementer tillægges porto

2. Løssalg

a. Dansk Patenttidende 40,00

b. Dansk Patentregister 400,00

c. Sammendrag af alm. tilgængelige patentansøgninger 30,00

d. Dansk Varemærketidende 40,00

e. Dansk Varemærkereregister 200,00

f. Varemærke-særtidende med §13-afslag 100,00

g. Varemærkeindsigelsestidende 200,00

h. Varemærkeindsigelsestidende, udk. 1995 300,00

i. Dansk Mønstertidende 40,00

j. Dansk Mønsterregister 200,00

k. Dansk Brugsmodeltidende 40,00

l. Sammendrag af alm. tilgængelige brugsmodel-ansøgninger 30,00

m. Fremlæggelses- og patentskrifter på CD-ROM (ESPACE-DK)

– 1993-1997, pr. årgang 5000,00

– 1990-1992, pr. årgang 2000,00

Ovennævnte priser skal ikke tillægges moms

Fremlæggelses-, patent- og brugsmodelskrifter samt oversættelser af EP-skrifter leveres til gældende kopipris

3. Love og bekendtgørelser
vedr. industriel ejendomsret 12,00-33,00

4. Gennemførelsesforskrifter til EPK i dansk oversættelse ... 200,00

5. Landekoderegister 100,00

6. Andre publikationer

a. Varemærkeklassifikation

– alfabetisk liste 500,00

– klassedelt liste 400,00

b. Mønsterklassifikation 35,00

– ændringer og tilføjelser hertil 15,00

c. Registreringspraksis, varemærker 185,00

– tillæg hertil 65,00

d. "Fra væsen til virksomhed", Danske patenter gennem 100 år (fås på dansk og engelsk), inkl. moms 195,00

Ovennævnte priser tillægges moms, hvis andet ikke er angivet

Erhvervsservice

1. Timepris*	kr. 750,00	
2. Løbende overvågninger		
a. Konkurrentovervågning		
Første søgning inkl. oprettelse af søgeprofil og levering af op til 40 nyeste referencer	2000,00	
Overvågningskørsel pr. gang efter tilbud		
b. Overvågning af ansøgninger		
Overvågning af dansk patent-, brugsmode-, mønster- eller varemærkeansøgning sammensættes af:		
Årligt gebyr	350,00	
Gebyr pr. meddelelse	350,00	
c. Øvrige overvågninger beregnes efter timepris		
Hertil skal lægges evt. online-udgifter		
3. Navneundersøgelser*		
a. International undersøgelse af patentrettigheder i 1-2 navne inkl. op til 40 referencer	2000,00	
Yderligere referencer, pr. reference	16,00	
Yderligere navne, pr. navn	700,00	
b. Undersøgelse af patent- og brugsmodele rettigheder med gyldighed for Danmark i 1-2 navne	1500,00	
Yderligere navne, pr. navn	350,00	
c. Øvrige navneundersøgelser beregnes efter timepris		
Hertil skal lægges evt. online-udgifter		
4. Patentfamilieundersøgelser og statusundersøgelser*		
a. Patentfamilieundersøgelse	800,00	
b. Patentfamilieundersøgelse, inkl. status	1600,00	
c. Tillæg for statusoplysninger, der knytter sig til tidligere udførte patentfamilieundersøgelser	1600,00	
d. Statusundersøgelse af udenlandske rettigheder		
Første nummer	700,00	
Pr. følgende nummer	350,00	
e. Statusundersøgelse af danske rettigheder, pr. nummer	350,00	
f. Øvrige undersøgelser beregnes efter timepris		
Hertil skal lægges evt. online-udgifter		
5. Kollisionsundersøgelser af varemærker, inkl. 3 klasser*		2100,00
Yderligere klasser, pr. 10 klasser	500,00	
6. Skanning af varemærker*		
a. Første klasse	500,00	
b. Yderligere klasser, pr. klasse	200,00	
c. Skanning af alle 42 klasser	3000,00	
7. LOGO-skanning* , inkl. op til 25 referencer	1800,00	
Yderligere referencer, pr. 25 referencer	500,00	
8. Varemærkedatabase*		
a. Første klasse	6000,00	
b. Yderligere klasser, pr. klasse	3000,00	
9. Skanning af varemærker ansøgt eller registreret i udlandet*		
a. Første klasse for 1-2 lande	1000,00	
b. Følgende lande, pr. land	500,00	
c. Følgende klasser, pr. klasse	200,00	
10. Gebyr for levering pr. telefax.	75,00	

* Hastelevering kan aftales mod pristillæg.

Ovennævnte priser tillægges moms

Kopiservice

1. Fotokopier af patent- og brugsmodepublikationer	kr.
a. Ekspeditionsgebyr	30,00
b. Kopipris, pr. side	3,25
Dog minimum 30 kr. pr. publikation (svarende til 9 sider)	
2. Fotokopier, taget på læsesalen	
ved kontant betaling, pr. side, inkl. moms	3,00
3. Udenlandske patentpublikationer, der ikke findes i egne samlinger	
I ved hjemtagning fra udlandet:	
a. Pris for hjemtagning	100,00
b. Pris pr. publikation	100,00
Hjemtagning af sagsakter fra USA og patentpublikationer og sagsakter fra Sydafrika: Pris efter aftale.	
II ved levering af tilsvarende publikation fra egne samlinger	
a. Identifikation	100,00
b. Kopipris (3,25 kr. pr. side)	
4. Engelsksprogede sammendrag, der ikke findes i egne samlinger, pr. sammendrag	50,00
5. Tidsskriftsartikler o.l., der ikke findes i egne samlinger	
a. Pris for hjemtagning	100,00
b. Pris pr. artikel	100,00
6. Aktindsigt i europæiske patenter og patentansøgninger	
a. Ekspeditionsgebyr (inkl. EPO-gebyr)	315,00
b. Kopier	
- ved tilsendelse, pr. side	3,25
- ved afhentning, pr. side	2,50
- ved afhentning og kontant betaling, pr. side inkl. moms	3,00

Ovennævnte priser tillægges moms, hvis andet ikke er angivet

7. Bekræftet kopi af en patent-, brugsmode-, mønster- eller varemærkeansøgning	300,00
Hertil skal lægges kopiprisen	
8. Bekræftet udskrift af patent-, certifikat-, brugsmode-, topografi-, mønster- eller varemærkesagsregistret	300,00
9. Udskrift af patent-, certifikat-, brugsmode-, topografi-, mønster- eller varemærkesagsregistret	50,00
10. Udskrift af registret over kommunevåbener og -segl	200,00

Ovennævnte priser skal ikke tillægges moms

11. Leveringsgebyrer	
a. Levering pr. telefax	75,00
b. Ekspreslevering pr. telefax	275,00
c. Ekspreslevering pr. post	200,00
Hertil lægges porto	

Ovennævnte priser tillægges moms

Kurser og foredrag

1. Kurser	kr.
Priser på åbne og virksomhedsinterne kurser fås ved direkte henvendelse til KursusCentret	
2. Foredrag*	
Første time	2000,00
Følgende timer, pr. time	1500,00

* Særpriser afhængig af deltagerantal og forberedelsestid

Ovennævnte priser skal ikke tillægges moms

INID-koder

Internationally agreed Numbers for the Identification of Data (INID)

- (11) Serial number of the registration
- (15) Date of the registration
- (17) Expected duration of the registration/
renewal
- (18) Expected expiration date of the registration/renewal
- (21) Serial number of the application
- (22) Date of filing of the application
- (23) Exhibition priority data
- (24) Date from which the industrial design right has effect
- (29) Indication of the form in which the industrial design is filed
- (30) Data relating to priority under the Paris Convention
- (43) Date of publication of the industrial design before examination
- (44) Date of publication of the industrial design after examination
- (45) Date of publication of the registered industrial design
- (46) Date of expiration of deferment
- (51) Class and subclass of the Locarno Classification
- (54) Designation of article(s) or product(s) covered by the industrial design or title of the industrial design
- (55) Reproduction of the industrial design (e.g., drawing, photograph) and explanations relating to the reproduction
- (57) Description of characteristic features of the industrial design including indication of colors
- (58) Date of recording of any kind of amendment in the Register
- (62) Serial number(s) and, if available, filing date(s) of application(s), registration(s) or document(s) related by division
- (66) Serial number(s) of application(s) concerning design(s) which is(are) variant(s) of the present one
- (71) Name(s) and address(es) of the applicant
- (72) Name(s) of the creator(s)
- (73) Name(s) and address(es) of the owner(s)
- (74) Name(s) and address(es) of the representative(s)

Domestic Codes for the Identification of Data

- (DL) Data concerning license
- (DP) Data concerning pawning

Internationalt vedtagne Numre til Identifikation af Data (INID)

- Registreringsnummer
- Registreringsdato
- Forventet registreringsperiode/fornyelsesperiode
- Forventet udløbsdato for registrering/fornyelse
- Ansøgningsnummer
- Ansøgningsdato
- Udstillingsprioritetsoplysninger
- Indleveringsdato

- Model indleveret

- Konventionsprioritetsoplysninger

- Dato for offentlig tilgængelighed

- Bekendtgørelsesdato for ansøgningen

- Bekendtgørelsesdato for registreringen

- Udsættelsesdato

- Klasser
- Vareangivelse

- Mønstreet

- Beskrivelse herunder farver

- Dato for tilførsel/udslettelse

- Nummer på hovedansøgning eller udskilt ansøgning

- Beslægtede ansøgninger

- Ansøgningsnavn og -adresse

- Frembringers navn og -adresse
- Indehavernavn og -adresse

- Fuldmægtignavn og -adresse

Interne koder til identifikation af data

- Licensoplysninger
- Pantoplysninger

Patentdirektoratet

Helgeshøj Allé 81
DK-2630 Taastrup

B



Returneres ved varig adresseændring

Erhvervsministeriet

Patentdirektoratet

Helgeshøj Allé 81
DK-2630 Taastrup



Telefon (+45) 43 50 80 00
Telefax (+45) 43 50 80 01
Telex 16046 DPO DK
Giro 8 989923

ISSN 0903-8809