

# Dansk Mønster Tidende



## Indholdsfortegnelse

Bekendtgørelse af mønsteransøgninger .....	580
Offentligt tilgængelige mønsteransøgninger .....	595
Registrerede mønstre .....	599
Henlagte, afslåede eller tilbagetagne mønsteransøgninger .....	601
Fornyelse af mønsterregistreringer .....	603

Abonnementsprisen for årgangen er 1000,- kr. Abonnement tegnes i Patentdirektoratet, Helgeshøj Allé 81, 2630 Tåstrup, tlf. 43 50 85 40 eller 43 50 85 35, Gironr. 4 02 05 53, hvor enkelte numre sælges for en pris af 40 kr.

Ansvarlig for redaktion: Niels Ravn  
Trykt hos Levison a/s, Glostrup

ISSN 0903-8809

## Bekendtgørelse af Mønsteransøgninger

Indsigelser mod registreringen skal fremsættes skriftligt i 2 eksemplarer til registreringsmyndigheden inden 2 måneder fra bekendtgørelsesdagen, jfr. lov om mønstre nr 218 af 27. maj 1970, § 18, stk. 2. Er det bekendtgjort, at model af mønstret er indleveret, kan dette ses i direktoratet. Hvis afbildningen er udført i farver, er dette angivet. Er mønstret forbillede for et ornament, er dette angivet.

(21) MA 1997 00244

(54) En bøjle

(51)-CI.06 08

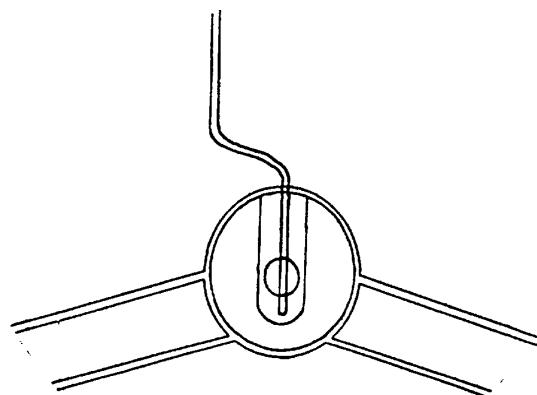
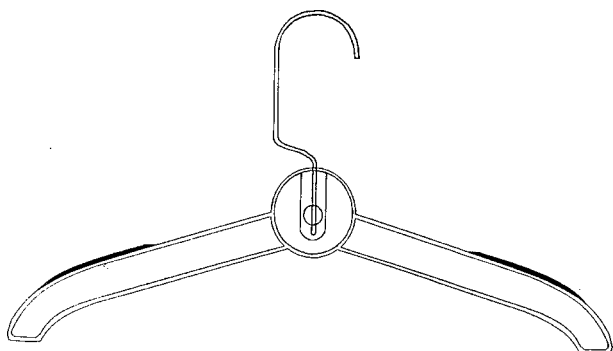

Detailafbildning

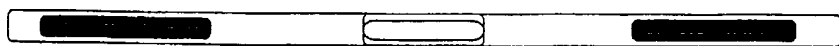

(71)ANSØGER(E):  
 (74)FULDMÆGTIG:  
 (72)FREMBRINGER(E):  
 (30)PRIORITET:  
 (22)ANSØGNINGSDATO:

zero einkaufs- und verwaltungs GmbH, Hemelinger Strasse 16-18 28205 Bremen, Tyskland  
 Chas. Hude A/S, H.C. Andersens Boulevard 33, 1553 København V, Danmark  
 Kai Eichenauer, Corinthstrasse 20 22605 Hamburg, Tyskland  
 1996-08-30 WO FM/aea (006229)  
 1997-02-27

(21) MA 1997 00848

(54) En vinreol

(51)-CI.06 04

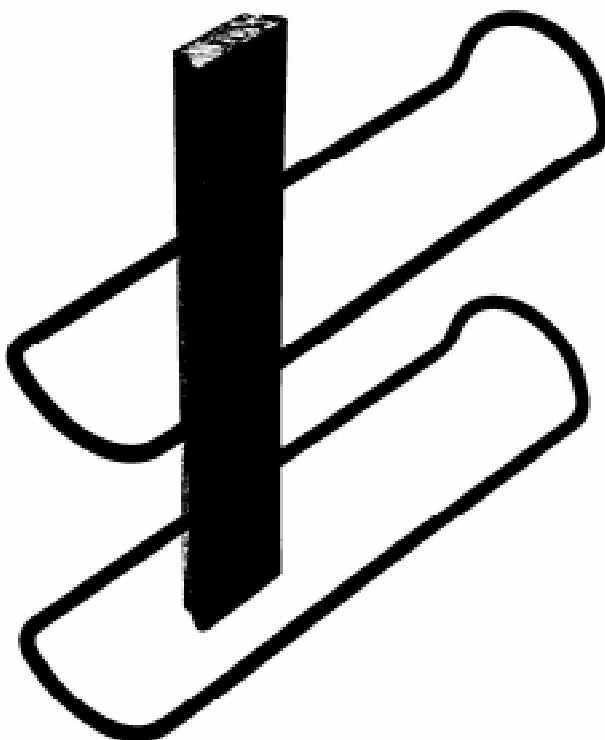

(71)ANSØGER(E):  
 (72)FREMBRINGER(E):  
 (22)ANSØGNINGSDATO:

Søren Marinus Jørgensen, Østergade 31, 9560 Hadsund, Danmark  
 Søren Marinus Jørgensen, Østergade 31, 9560 Hadsund, Danmark  
 1997-08-19

(21) MA 1997 00979

(54) Et bord

(51)-Cl.06 03

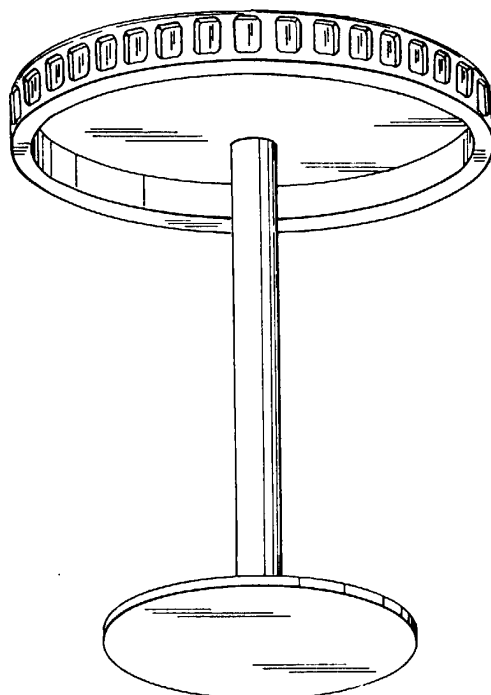
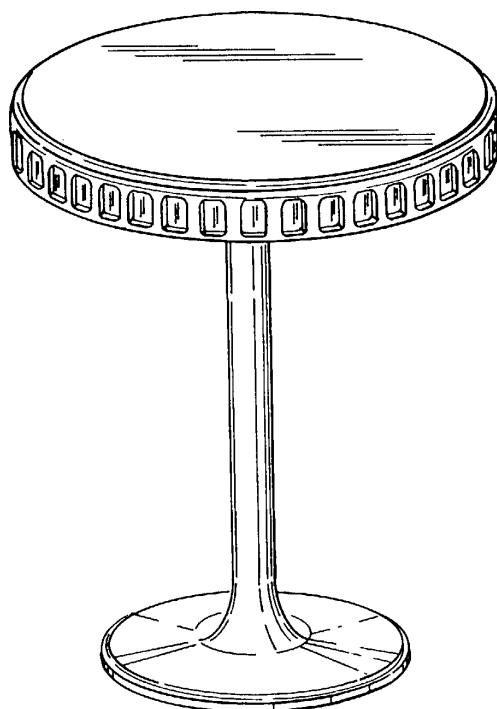

(71)ANSØGER(E):  
(74)FULDMÆGTIG:  
(72)FREMBRINGER(E):  
(30)PRIORITET:  
(22)ANSØGNINGSDATO:

Inredningsdesign Erik Carlsson AB, Kärsta S-705 98 Glanshammar/Lillkyrka, Sverige  
Peter Bjelkstad, Rådjursvägen 11 S-131 42 Näcka, Sverige  
Erik Carlsson, Kärsta S-705 98 Glanshammar/Lillkyrka, Sverige  
1997-03-26 SE 97-0724  
1997-09-24

(21) MA 1997 00990

(54) En klemme til fastgørelse af parykker

(51)-Cl.28 03

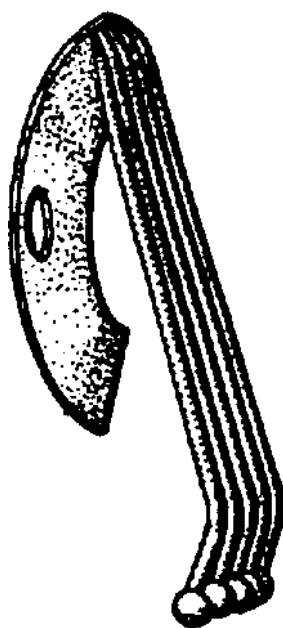
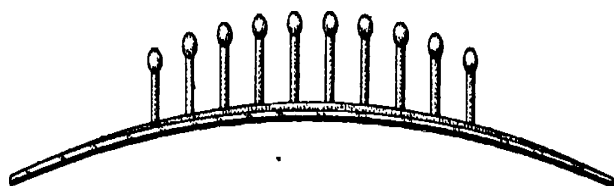
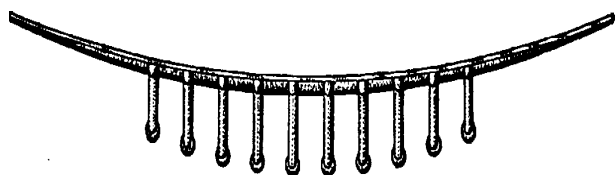
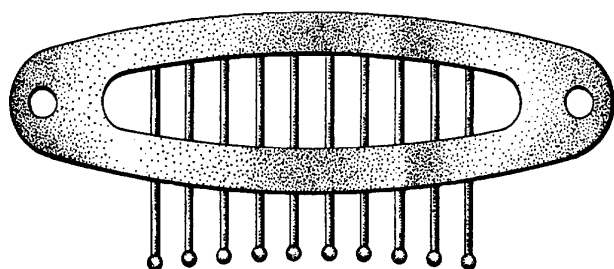
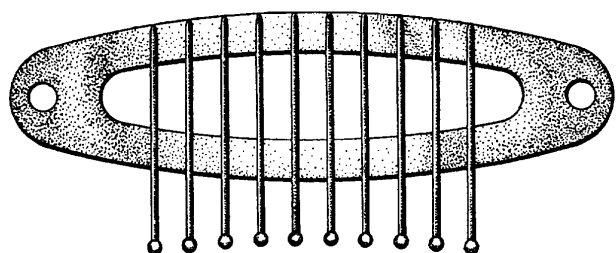
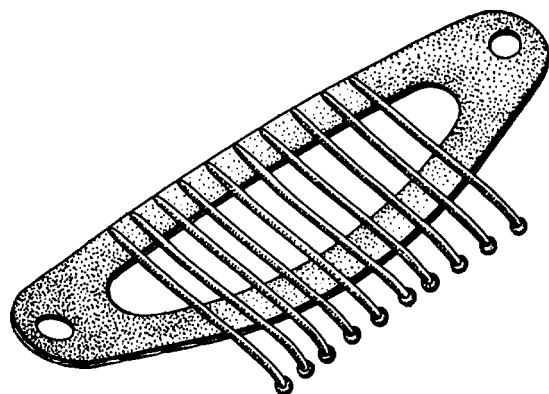
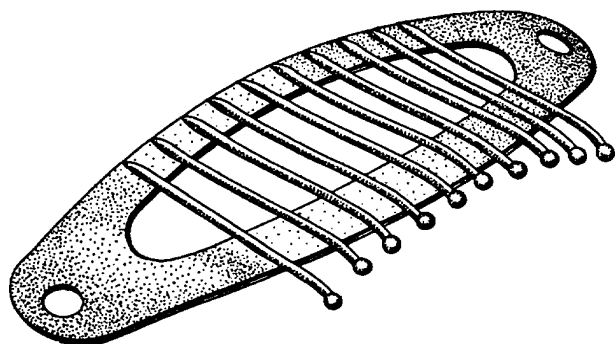

(71)ANSØGER(E):

(74)FULDMÆGTIG:

(72)FREMBRINGER(E):

(30)PRIORITET:

(22)ANSØGNINGSDATO:

Aderans Co., Ltd., 6-3, Shinjuku 1-chome Shinjuku-ku Tokyo, Japan

Chas. Hude A/S, H.C. Andersens Boulevard 33, 1553 København V, Danmark

Masanori Kageyama, Nagahashi Shita 315 Nakajo-machi, Kitakanbara-gun Niigata-ken, Japan ; Masataka Itoh, Miyuki-cho 4 Shibata-shi Niigata-ken, Japan

1997-03-27 JP H09-8474

1997-09-26

(21) MA 1997 00991

(54) En klemme til fastgørelse af parykker

(51)-Cl.28 03

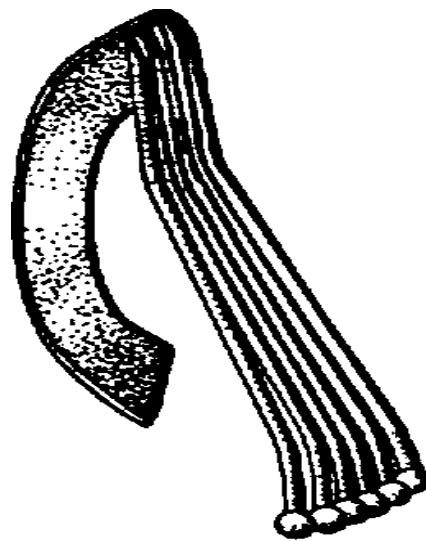
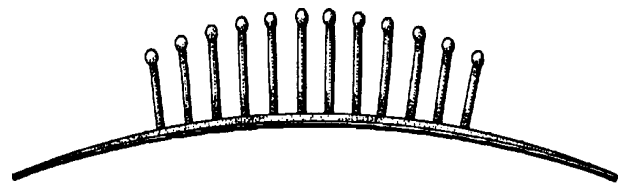
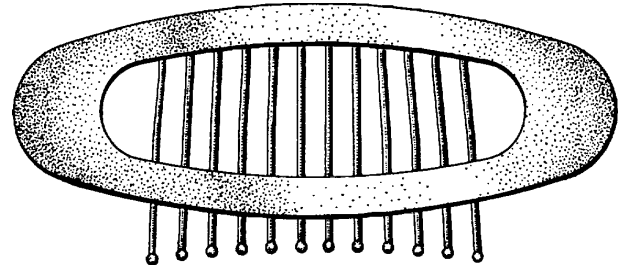
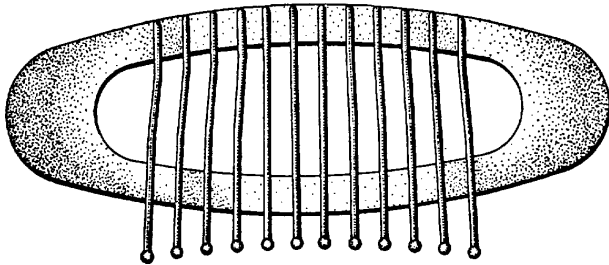
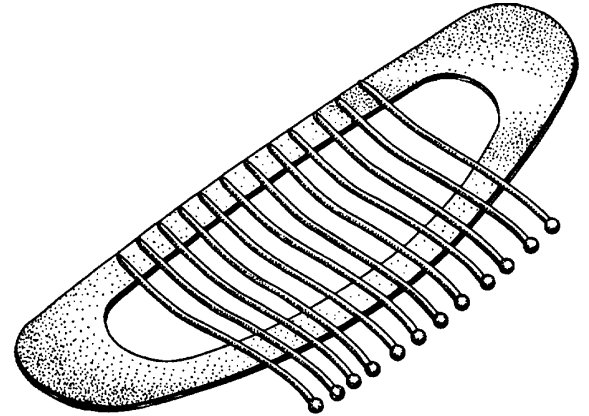
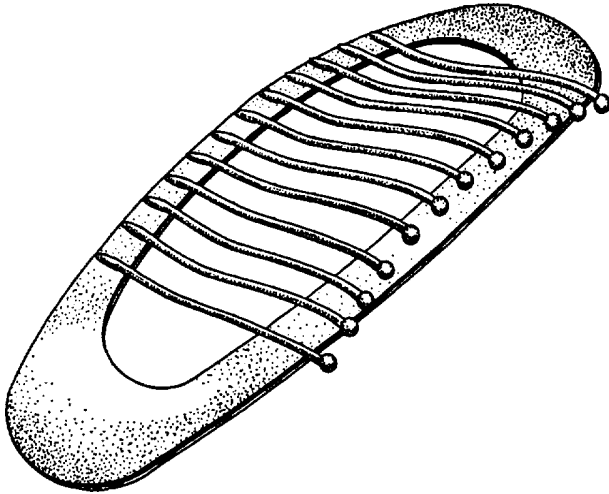

(71)ANSØGER(E):

(74)FULDMÆGTIG:

(72)FREMBRINGER(E):

(30)PRIORITET:

(22)ANSØGNINGS DATO:

Aderans Co., Ltd., 6-3, Shinjuku 1-chome Shinjuku-ku Tokyo, Japan

Chas. Hude A/S, H.C. Andersens Boulevard 33, 1553 København V, Danmark

Masanori Kageyama, Nagahashi Shita 315 Nakajo-machi, Kitakanbara-gun Niigata-ken, Japan ; Masataka Itoh, 1-18, Miyuki-cho 4 Shibata-shi Niigata-ken, Japan

1997-03-27 JP H09-8470

1997-09-26

(21) MA 1998 00003

(54) En dåse til husholdningsbrug

(51)-Cl.07 02

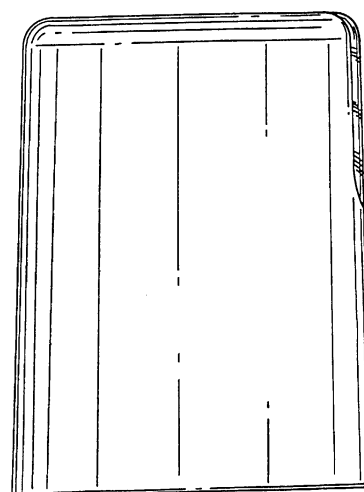
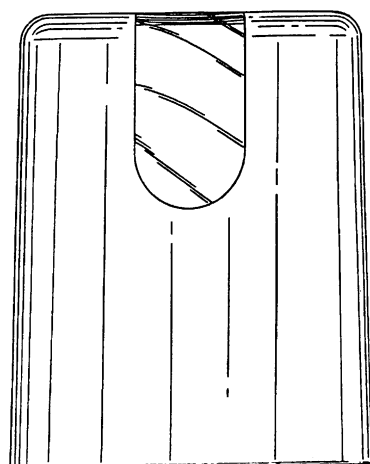
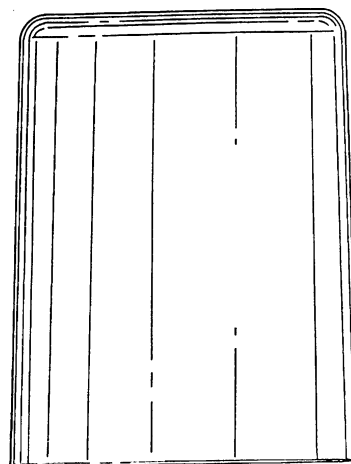
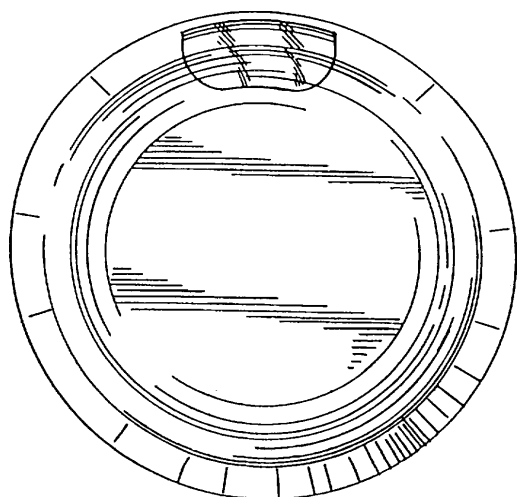
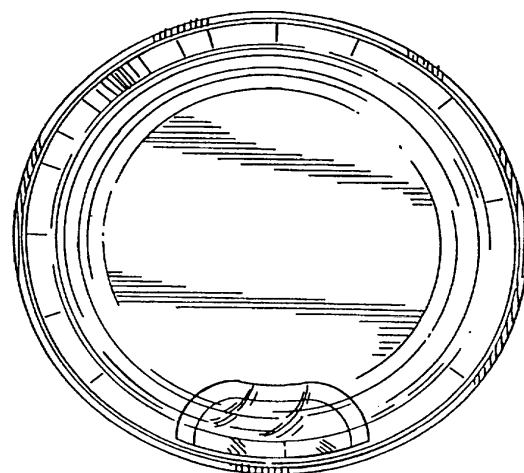
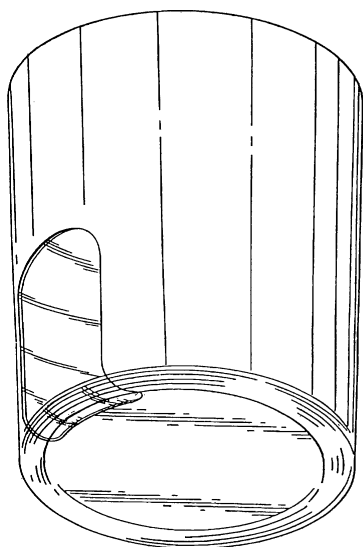

(71)ANSØGER(E):  
 (74)FULDMÆGTIG:  
 (72)FREMBRINGER(E):  
 (30)PRIORITET:  
 (22)ANSØGNINGSDATO:

Dart Industries Inc., 14901 S. Orange Blossom Trail Orlando, FL 32837, USA  
 Hofman-Bang & Boutard, Lehmann & Ree A/S, Hans Bekkevolds Allé 7, 2900 Hellerup, Danmark  
 Morison S. Cousins, 241 W. Lake Sue Avenue, Winter Park Florida 32789, USA  
 1997-07-03 US 29/073,199  
 1998-01-02

(21) MA 1998 00042

(54) En transportholder til måleglas

(51)-CI.24 02



(71)ANSØGER(E):  
 (72)FREMBRINGER(E):  
 (22)ANSØGNINGSDATO:

Dansk Spildevands Teknik v/Ole Feldthaus, Kongshvilebakken 38, 2800 Lyngby, Danmark  
 Ole Feldthaus, Kongshvilebakken 38, 2800 Lyngby, Danmark  
 1998-01-14

(21) MA 1998 00061

(54) 1) En sofa 2) del dertil.

(51)-CI.06 01



Løbenr. 1

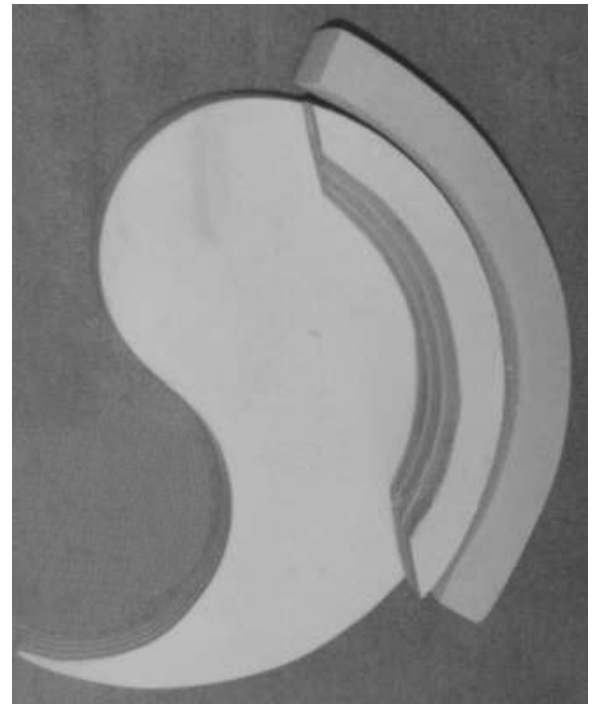

Løbenr. 2

(71)ANSØGER(E):  
 (72)FREMBRINGER(E):  
 (22)ANSØGNINGSDATO:

Dietmar Schmidt, Helmsvej 6B, 2880 Bagsværd, Danmark  
 Dietmar Schmidt, Helmsvej 6B, 2880 Bagsværd, Danmark  
 1998-01-19

(21) MA 1998 00151

(54) 1) Et drivhus;2-6) dele dertil

(51)-Cl.25 01;25 03

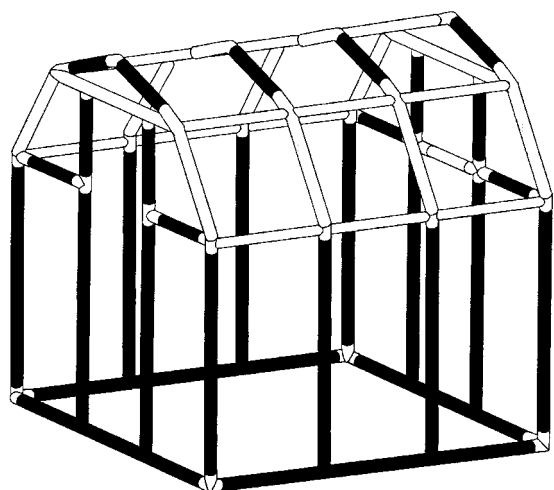

Løbenr. 1

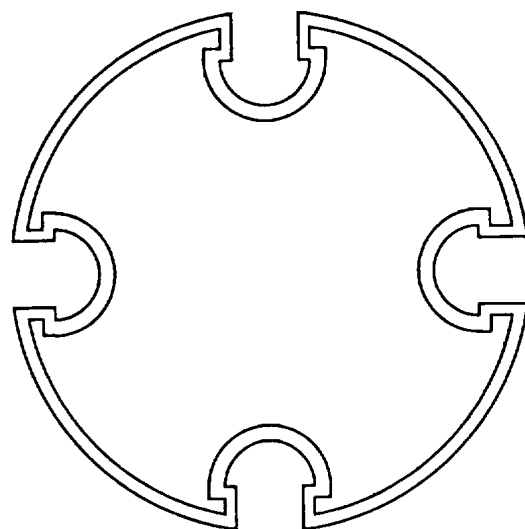

Løbenr. 2

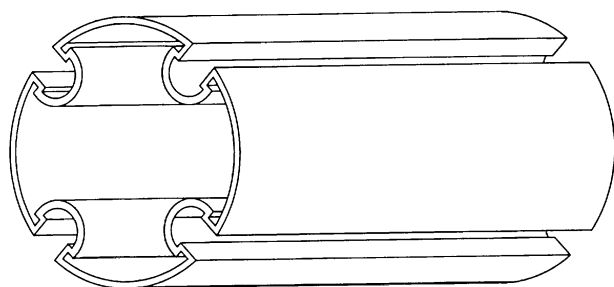

Løbenr. 2

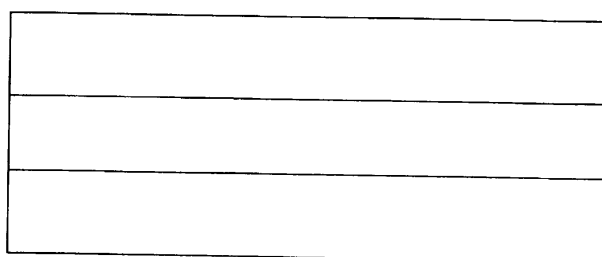
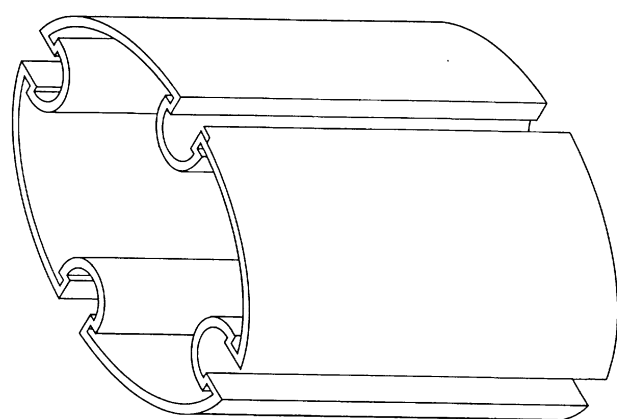
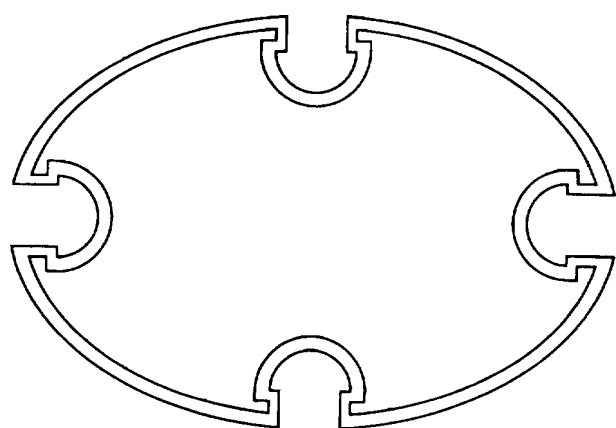
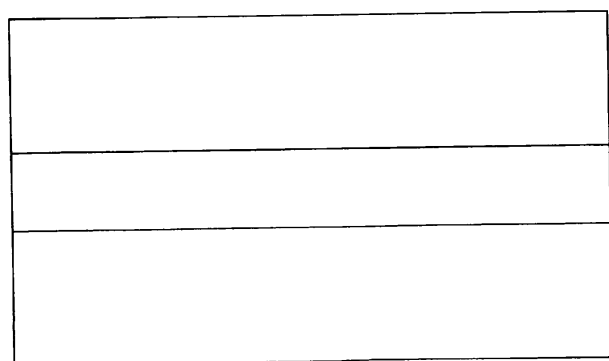

Løbenr. 3

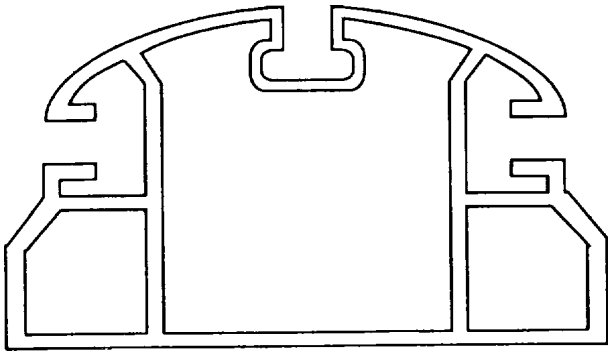

Løbenr. 4

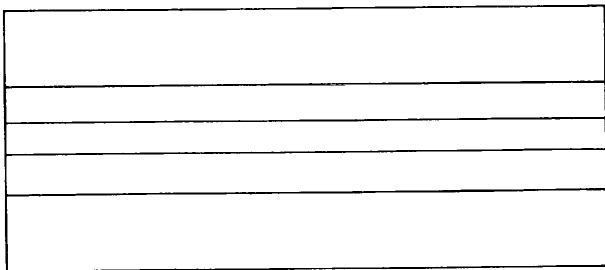
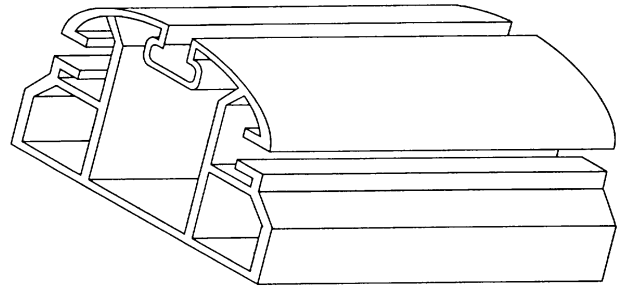

Løbenr. 4

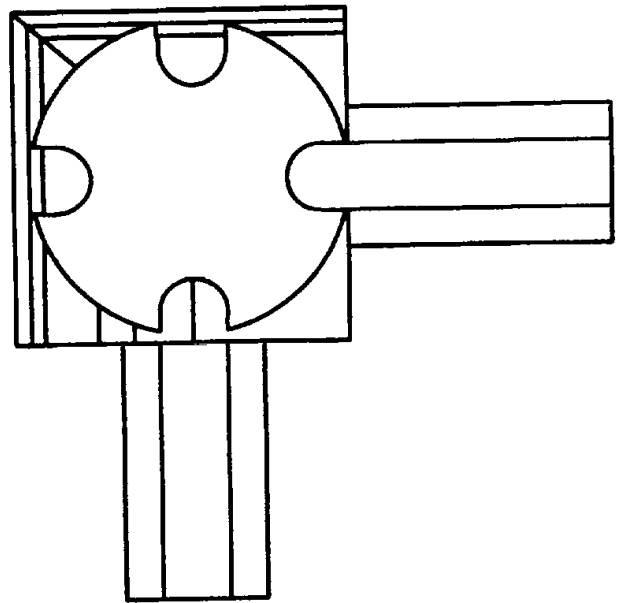

Løbenr. 5

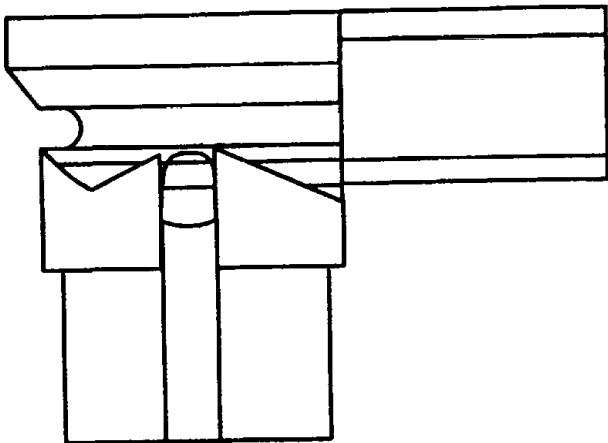

Løbenr. 5

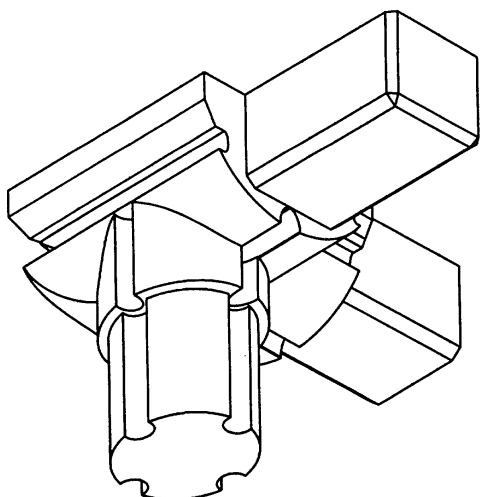

Løbenr. 5

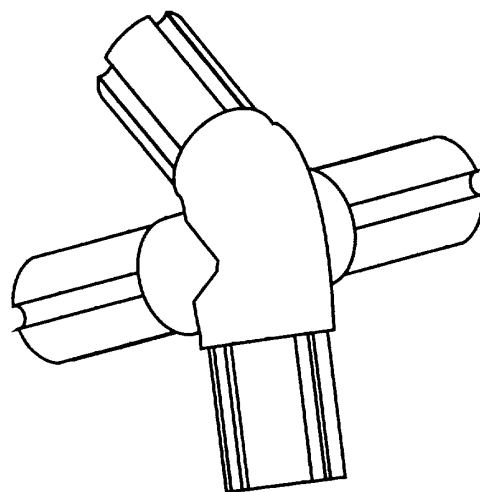

Løbenr. 6

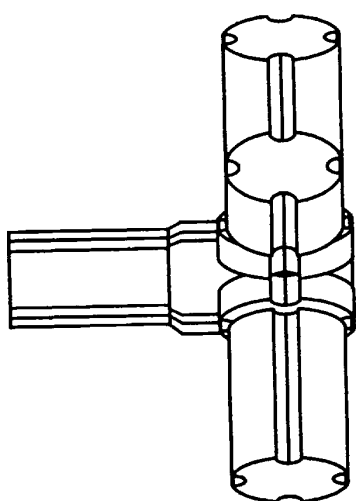
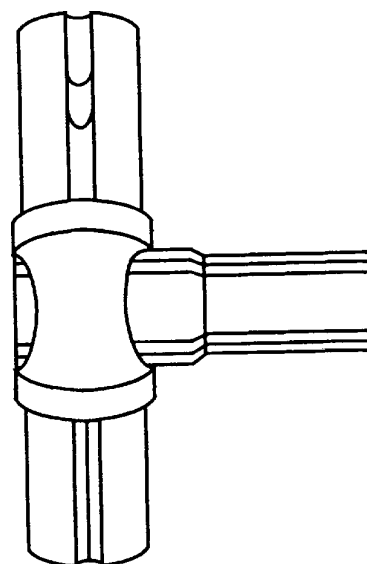
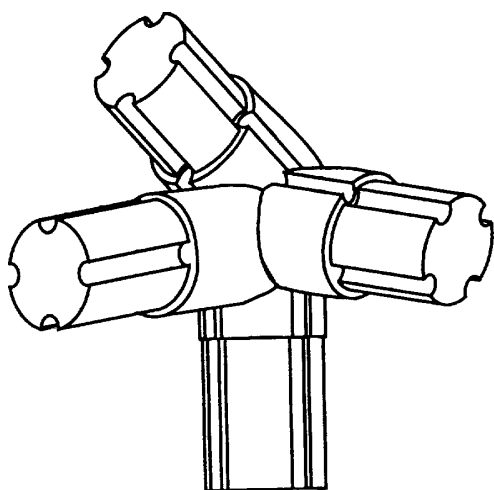

Løbenr. 6

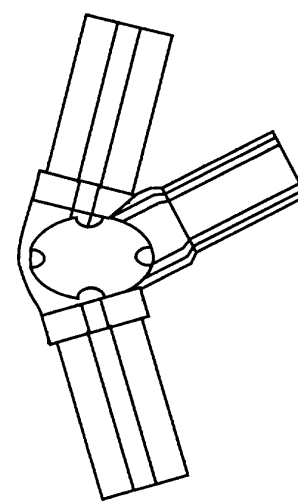

(71)ANSØGER(E):  
 (74)FULDMÆGTIG:  
 (72)FREMBRINGER(E):  
 (30)PRIORITET:  
 (22)ANSØGNINGSDATO:

Rion Ltd., Cabri 25120, Israel  
 Hofman-Bang & Boutard, Lehmann & Ree A/S, Ryesgade 3, 8100 Århus C, Danmark  
 Mori Sharira, Kibbutz Gabri D.N. Oshrat, 25120, Israel  
 1997-08-10 IL 28341  
 1998-02-10

(21) MA 1998 00214

(54) Et låg med dæksel

(51)-Cl.07 01

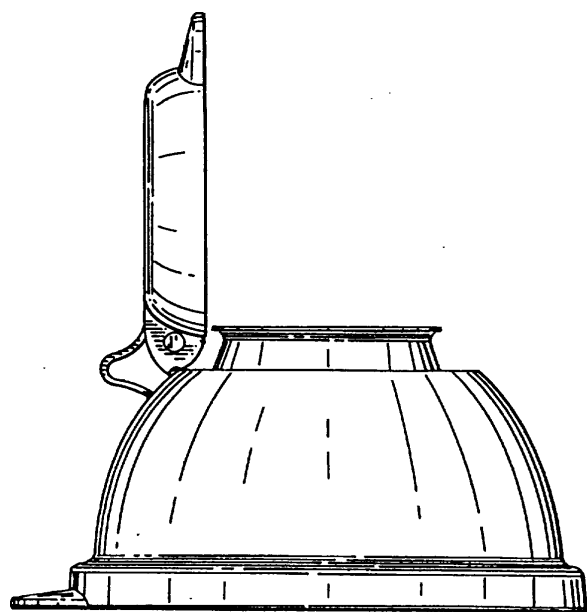
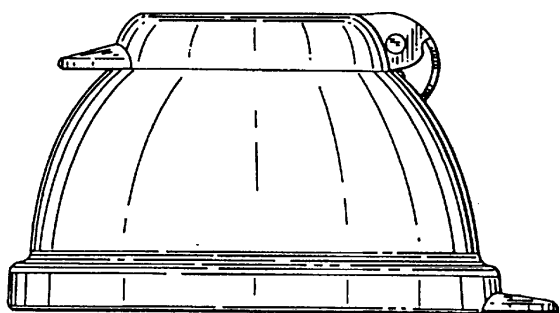
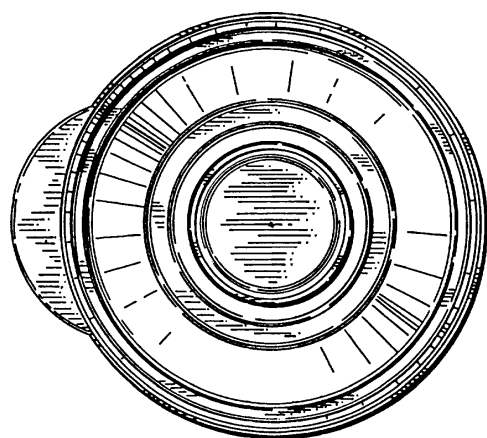
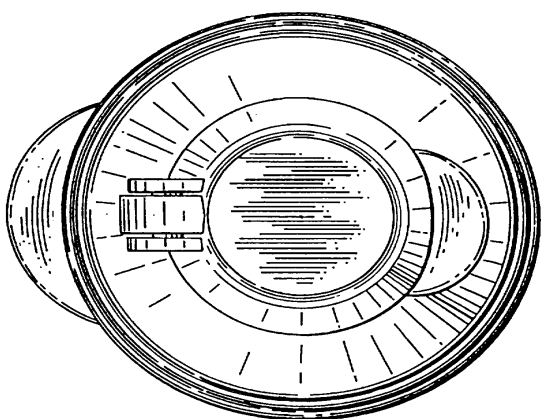
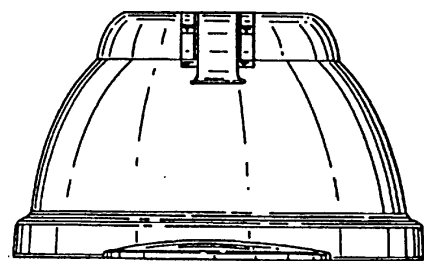
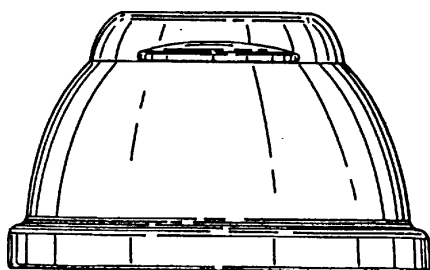
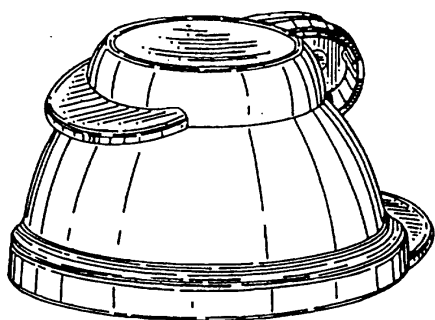

(71)ANSØGER(E):  
 (74)FULDMÆGTIG:  
 (72)FREMBRINGER(E):

(30)PRIORITET:  
 (22)ANSØGNINGSDATO:

Dart Industries Inc., 14901 S. Orange Blossom Trail Orlando, FL 32837, USA  
 Hofman-Bang & Boutard, Lehmann & Ree A/S, Hans Bekkevolds Allé 7, 2900 Hellerup, Danmark  
 Stig Lillelund, Garderhøjvej 33, 2820 Gentofte, Danmark; Jakob Heiberg, Grønnevænge 15, 2920  
 Charlottenlund, Danmark  
 1997-08-22 US 29/075,726  
 1998-02-20

(21) MA 1998 00215

(54) En rangle

(51)-Cl.21 01

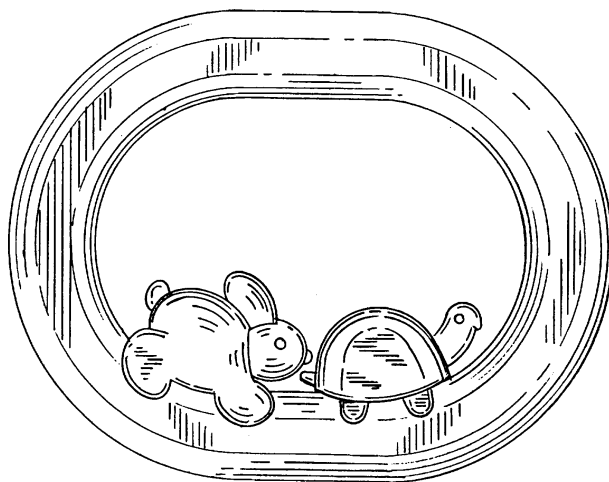
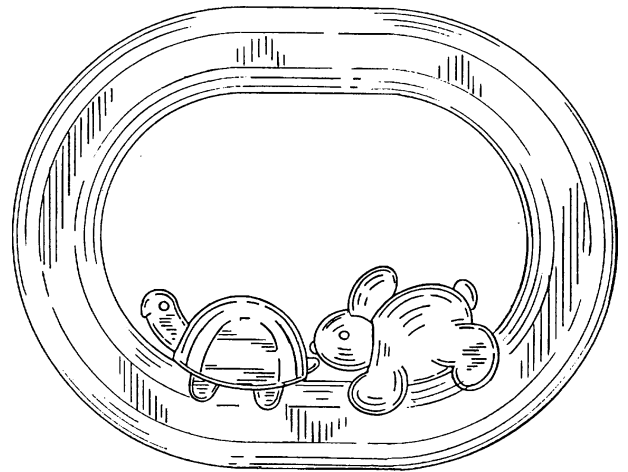
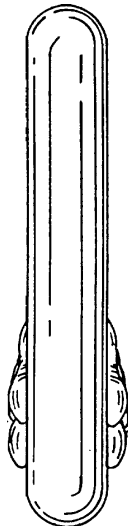
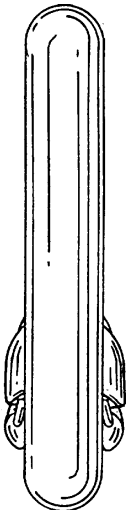
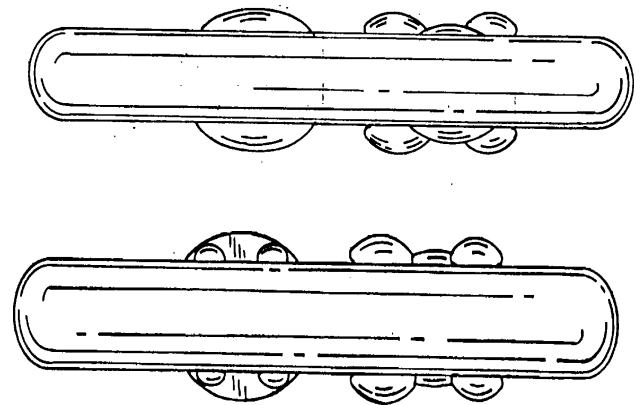
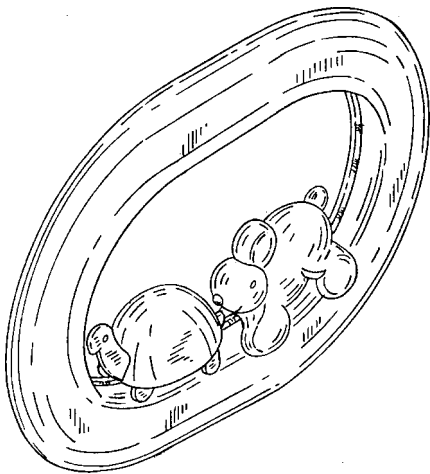

(71)ANSØGER(E):  
 (74)FULDMÆGTIG:  
 (72)FREMBRINGER(E):  
 (30)PRIORITET:  
 (22)ANSØGNINGSDATO:

Dart Industries Inc., 14901 S. Orange Blossom Trail Orlando, FL 32837, USA  
 Hofman-Bang & Boutard, Lehmann & Ree A/S, Hans Bekkevolds Allé 7, 2900 Hellerup, Danmark  
 Patrick Rylands, 76A Belsize Park Gardens London NW3 4NG, Storbritannien  
 1997-08-22 US 29/075,729  
 1998-02-20

(21) MA 1998 00217

(54) En sprøjtepose

(51)-Cl.07 04

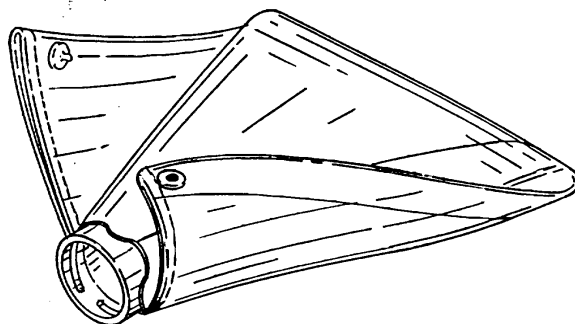
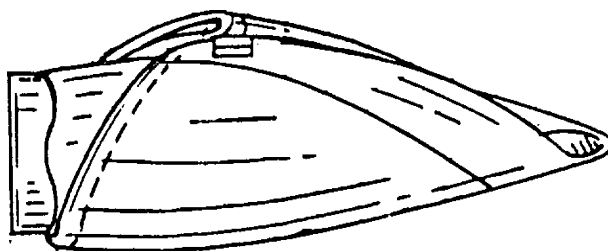
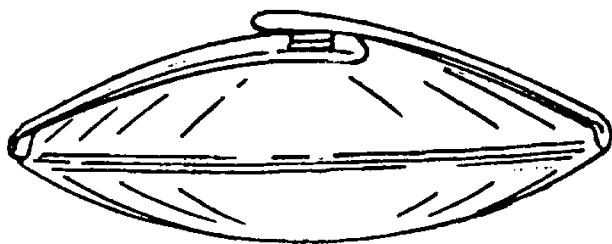
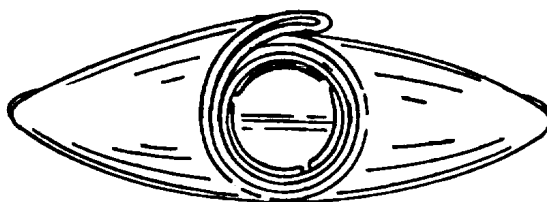
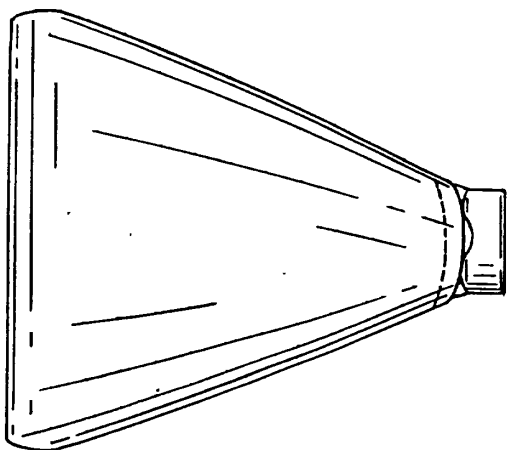
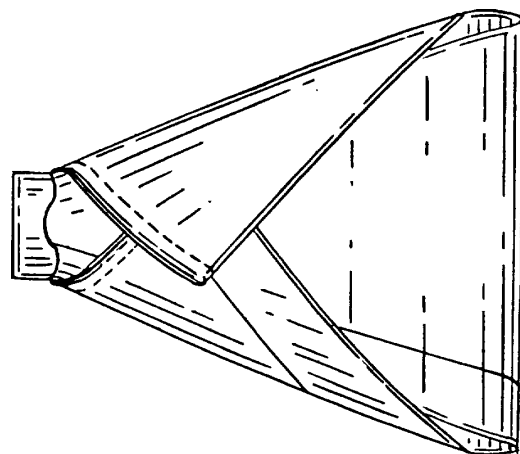
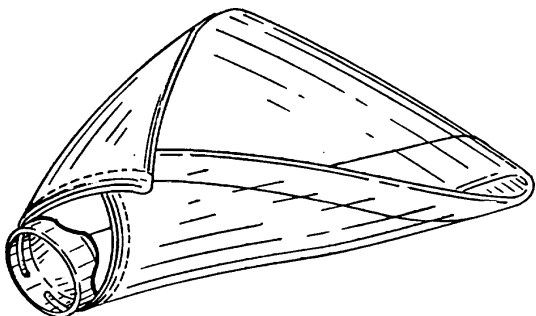

(71)ANSØGER(E):  
 (74)FULDMÆGTIG:  
 (72)FREMBRINGER(E):  
 (30)PRIORITET:  
 (22)ANSØGNINGS DATO:

Dart Industries Inc., 14901 S. Orange Blossom Trail Orlando, FL 32837, USA  
 Hofman-Bang & Boutard, Lehmann & Ree A/S, Hans Bekkevolds Allé 7, 2900 Hellerup, Danmark  
 Nele Wallays, Hof Ter Bekestraat 46 B-2018 antwerp, Belgien  
 1997-08-22 US 29/075,783  
 1998-02-20

(21) MA 1998 00231

(54) En flaske

(51)-Cl.09 01

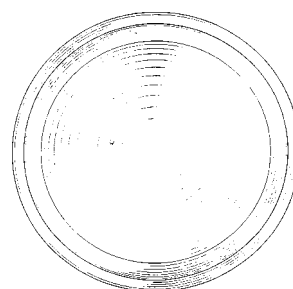
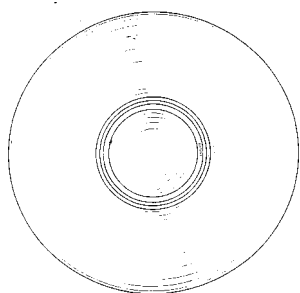
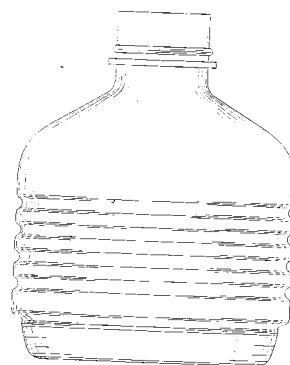
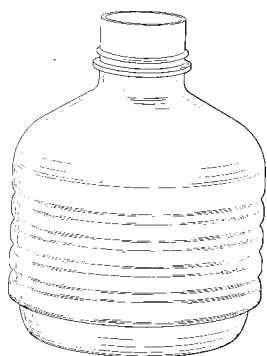

(71)ANSØGER(E):

Colgate-Palmolive Company, a corporation of the State of Delaware, 300, Park Avenue New York N.Y. 10222, USA

(74)FULDMÆGTIG:

Chas. Hude A/S, H.C. Andersens Boulevard 33, 1553 København V, Danmark

(72)FREMBRINGER(E):

Yves Guislain, 4 rue de la Coquetiere 91470 Les Molières, Frankrig

(30)PRIORITET:

1997-08-27 US 29/076,032

(22)ANSØGNINGSDATO:

1998-02-26

(21) MA 1998 00245

(54) En fane

(51)-Cl.11 05



(71)ANSØGER(E):

Autobahn Tank &amp; Rast AG, Andreas Hermes-Str. 7-9 D-53175 Bonn, Schweiz

(74)FULDMÆGTIG:

Internationalt Patent-Bureau, Høje Taastrup Boulevard 23, 2630 Taastrup, Danmark

(72)FREMBRINGER(E):

Walter Brecht, Elsterstrasse 31 D-5060 Bergisch Gladbach 1, Tyskland

(30)PRIORITET:

1997-09-03 DE M 97 08 409.3

(22)ANSØGNINGSDATO:

1998-03-03

(21) MA 1998 00487

(54) Et kalenderlys

(51)-CI.26 01



(71)ANSØGER(E):  
(74)FULDMÆGTIG:  
(72)FREMBRINGER(E):  
(22)ANSØGNINGSDATO:

EURO CANDLE KFT., Gárdi Jenó utca 14 1047 Budapest, Ungarn  
Hofman-Bang & Boutard, Lehmann & Ree A/S, Ryesgade 3, 8100 Århus C, Danmark  
Troels Thomsen, Østbanke 35, 9990 Skagen, Danmark  
1998-05-11

(21) MA 1998 00505

(54) En lampeskærm med fjer

(51)-CI.26 05



(71)ANSØGER(E):  
(72)FREMBRINGER(E):  
(22)ANSØGNINGSDATO:

Christina Rahbek, Uglevej 15 1.th., 2400 København NV, Danmark  
Christina Rahbek, Uglevej 15 1.th., 2400 København NV, Danmark  
1998-05-18

(21) MA 1998 00685

(54) 1) En reel 2) del dertil

(51)-CI.06 04



Løbenr. 1



Løbenr. 2

(71)ANSØGER(E):

(72)FREMBRINGER(E):

(22)ANSØGNINGSDATO:

Bent Ole Lorentzen, Frilands Alle 19, 2500 Valby, Danmark

Bent Ole Lorentzen, Frilands Alle 19, 2500 Valby, Danmark

1998-07-07

## Offentligt tilgængelige mønsteransøgninger

Akterne i nedenstående ansøgninger er tilgængelige for enhver, jfr. mønsterlovens § 19.

### Klasse 02 Articles of clothing and haberdashery

(21)MA 1998 00621 (54)Kombineret sjal og skjert  
(71)ANSØGER(E): Audun Dalen, Drengveien 9 N-7060 Klæbu, Norge  
(30)PRIORITET: 1998-01-12 NO D980021  
(22)ANSØGNINGSDATO: 1998-06-09

### Klasse 03 Travel goods, cases, parasols and personal belongings, not elsewhere specified

(21)MA 1998 00125 (54) 1)Kombineret drikkedunk og madkasse 2-4) dele dertil; 1)Kombineret drikkedunk og madkasse 2-4) dele dertil  
(71)ANSØGER(E): Digital Pictures International ApS, Glückstadsvej 2, 2100 København Ø, Danmark  
(22)ANSØGNINGSDATO: 1998-02-02

(21)MA 1998 00670 (54)1) En taske 2-3) dele dertil  
(71)ANSØGER(E): Dart Industries Inc., 14901 S. Orange Blossom Trail, Orlando, FL 32837, USA  
(30)PRIORITET: 1997-12-31 US 29/081,372  
(22)ANSØGNINGSDATO: 1998-06-30

### Klasse 04 Brushware

(21)MA 1998 00663 (54)En tandbørste  
(71)ANSØGER(E): Colgate-Palmolive Company, a corporation of the State of Delaware, 300, Park Avenue, New York, N.Y.  
10022, USA  
(30)PRIORITET: 1997-12-17 US 29/080,821  
(22)ANSØGNINGSDATO: 1998-06-17

### Klasse 06 Furnishing

(21)MA 1998 00126 (54) En stumtjener til væg  
(71)ANSØGER(E): Hemogram Broager A/S, Møllegade 23, 6310 Broager, Danmark  
(22)ANSØGNINGSDATO: 1998-02-02

(21)MA 1998 00146 (54) En cd-holder  
(71)ANSØGER(E): Jørgen Holberg Fenger, Avnøvej 30, Svinø, 4750 Lundby, Danmark  
(22)ANSØGNINGSDATO: 1998-02-09

(21)MA 1998 00147 (54) En cd-holder  
(71)ANSØGER(E): Jørgen Holberg Fenger, Avnøvej 30, Svinø, 4750 Lundby, Danmark  
(22)ANSØGNINGSDATO: 1998-02-09

(21)MA 1998 00644 (54)Ornament til møbler  
(71)ANSØGER(E): Grosfillex S.A.R.L., Arbent, 01100 Oyonnax, Frankrig  
(30)PRIORITET: 1997-12-23 WO DMA/003960  
(22)ANSØGNINGSDATO: 1998-06-22

(21)MA 1998 00645 (54)Ornament til møbler  
(71)ANSØGER(E): Grosfillex S.A.R.L., Arbent, 01100 Oyonnax, Frankrig  
(30)PRIORITET: 1997-12-23 WO DMA/003960  
(22)ANSØGNINGSDATO: 1998-06-22

### Klasse 07 Household goods, not elsewhere specified

(21)MA 1998 00614 (54)En håndmikser.  
(71)ANSØGER(E): Dart Industries Inc., 14901 S. Orange Blossom Trail, Orlando, FL 32837, USA  
(30)PRIORITET: 1996-12-10 US 29/080,454;1997-12-10 US 29/080,454  
(22)ANSØGNINGSDATO: 1998-06-10

(21)MA 1998 00615 (54)En stavblender  
(71)ANSØGER(E): Dart Industries Inc., 14901 S. Orange Blossom Trail, Orlando, FL 32837, USA  
(30)PRIORITET: 1997-12-10 US 29/080,450  
(22)ANSØGNINGSDATO: 1998-06-10

(21)MA 1998 00680	(54)En hank
(71)ANSØGER(E):	Dart Industries Inc., 14901 S. Orange Blossom Trail Orlando, FL 32837, USA
(30)PRIORITET:	1998-01-02 US 29/081,469
(22)ANSØGNINGSDATO:	1998-07-02
(21)MA 1998 00683	(54)Et dampstrygejern
(71)ANSØGER(E):	Rowenta-Werke GmbH, Waldstrasse 232 63071 Offenbach am Main, Tyskland
(30)PRIORITET:	1998-01-31 DE M 98 00 871.4
(22)ANSØGNINGSDATO:	1998-07-02

**Klasse 08 Tools and hardware**

(21)MA 1998 00697	(54)En vandkande
(71)ANSØGER(E):	Ebert Design Vertriebs GmbH, Oststr. 23 D-32051 Herford, Tyskland
(30)PRIORITET:	1998-02-03 DE M98 00 917.6
(22)ANSØGNINGSDATO:	1998-07-14

(21)MA 1998 00698	(54)Et håndværktøj til fjernelse af pakninger og pakningsrester.
(71)ANSØGER(E):	Motordesign Sweden AB, Tallbacken 1700 SE-430 33 Fjärås, Sverige
(30)PRIORITET:	1998-02-04 SE 98 0259
(22)ANSØGNINGSDATO:	1998-07-14

**Klasse 09 Packages and containers for the transport or handling of goods**

(21)MA 1998 00125	(54) 1)Kombineret drikkedunk og madkasse 2-4) dele dertil; 1)Kombineret drikkedunk og madkasse 2-4) dele dertil
(71)ANSØGER(E):	Digital Pictures International ApS, Glückstadsvej 2, 2100 København Ø, Danmark
(22)ANSØGNINGSDATO:	1998-02-02

**Klasse 12 Means of transport or hoisting**

(21)MA 1998 00594	(54)En gaffelløfter
(71)ANSØGER(E):	Kentruck AB, Jordbron, 668 00 Ed, Sverige
(30)PRIORITET:	1997-12-15 SE 97 2687
(22)ANSØGNINGSDATO:	1998-06-04

(21)MA 1998 00602	(54)En rollator
(71)ANSØGER(E):	Dolomite Svenska AB, Box 55 S-334 21 Anderstorp, Sverige
(30)PRIORITET:	1997-12-08 SE 97-2632
(22)ANSØGNINGSDATO:	1998-05-29

**Klasse 13 Equipment for production, distribution or transformation of electricity**

(21)MA 1998 00554	(54)Et hus til en transformator med stik
(71)ANSØGER(E):	Omnitronix Inc. , 10, Lane 51, An Ho Rd. Tan Tze Hsiang, Taichung, Taiwan, R.O.C., Taiwan
(30)PRIORITET:	1997-11-26 DE M 97 10 935.5
(22)ANSØGNINGSDATO:	1998-05-26

**Klasse 14 Recording, communication or information retrieval equipment**

(21)MA 1998 00559	(54)En mus til computer
(71)ANSØGER(E):	Microsoft Corporation, One Microsoft Way Redmond Washington 98052-6399, USA
(30)PRIORITET:	1997-11-26 US 29/080,840
(22)ANSØGNINGSDATO:	1998-05-25

(21)MA 1998 00603	(54)Et telefonapparat
(71)ANSØGER(E):	Pollyflame International B.V., De Lasso 16 NL-2371 GV Roelofarendsveen, Holland
(30)PRIORITET:	1997-11-27 WO DM/042125
(22)ANSØGNINGSDATO:	1998-05-27

(21)MA 1998 00623	(54)En håndfri mikrofon med høreaggregat
(71)ANSØGER(E):	Telefonaktiebolaget L M Ericsson, S-126 25 Stockholm, Sverige
(30)PRIORITET:	1997-12-30 SE 97-2791
(22)ANSØGNINGSDATO:	1998-06-15

**Klasse 15 Machines, not elsewhere specified**

(21)MA 1998 00610	(54)En forstærkningsplade med dæksel til slåmaskiner
(71)ANSØGER(E):	KUHN S.A., 4 Impasse des Fabriques, F-67706 Saverne, Frankrig
(30)PRIORITET:	1997-12-19 FR 97 7495
(22)ANSØGNINGSDATO:	1998-06-10

(21)MA 1998 00611 (54)En forstærkningsplade til slåmaskine  
 (71)ANSØGER(E): KUHN S.A., 4 Impasse des Fabriques, F-67706 Saverne, Frankrig  
 (30)PRIORITET: 1997-12-19 FR 97 7495  
 (22)ANSØGNINGSDATO: 1998-06-10

#### Klasse 19 Stationery and office equipment, artists' and teaching materials

(21)MA 1998 00067 (54) En informationsholder til PC-tastatur  
 (71)ANSØGER(E): Lars Burkard Jørgensen, Sophus Bauditz Vej 12A, 2920 Charlottenlund, Danmark  
 (22)ANSØGNINGSDATO: 1998-01-20

(21)MA 1998 00141 (54) En konceptholder  
 (71)ANSØGER(E): Jørgen Kristian Gram, Højbjergkrogen 15, 3460 Birkerød, Danmark  
 (22)ANSØGNINGSDATO: 1998-02-06

(21)MA 1998 00671 (54)En holder med et korrekturbånd  
 (71)ANSØGER(E): Henkel KGaA, Henkelstrasse 67 D-40191 Düsseldorf-Holthausen, Tyskland  
 (30)PRIORITET: 1997-12-31 WO DM 042 835  
 (22)ANSØGNINGSDATO: 1998-06-30

(21)MA 1998 00672 (54)En holder med et korrekturbånd  
 (71)ANSØGER(E): Henkel KGaA, Henkelstrasse 67 D-40191 Düsseldorf-Holthausen, Tyskland  
 (30)PRIORITET: 1997-12-31 WO DM 042 836  
 (22)ANSØGNINGSDATO: 1998-06-30

#### Klasse 20 Sales and advertising equipment, signs

(21)MA 1998 00069 (54) Et apparat til tilberedning og udskænkning af drikke  
 (71)ANSØGER(E): Jede AB, Box 303 S-542 23 Mariestad, Sverige  
 (22)ANSØGNINGSDATO: 1998-01-21

#### Klasse 23 Fluid distribution equipment, sanitary, heating, ventilation and air- conditioning equipment, solid fuel

(21)MA 1998 00561 (54)En pakning  
 (71)ANSØGER(E): Swagelok Marketing, 31400 Aurora Road Cleveland, Ohio 44139, USA  
 (30)PRIORITET: 1997-12-01 US 29/080,299  
 (22)ANSØGNINGSDATO: 1998-05-29

(21)MA 1998 00562 (54)En pakning  
 (71)ANSØGER(E): Swagelok Marketing, 31400 Aurora Road Cleveland, Ohio 44139, USA  
 (30)PRIORITET: 1997-12-01 US 29/080,150  
 (22)ANSØGNINGSDATO: 1998-05-29

(21)MA 1998 00563 (54)En pakning  
 (71)ANSØGER(E): Swagelok Marketing, 31400 Aurora Road Cleveland, Ohio 44139, USA  
 (30)PRIORITET: 1997-12-01 US 29/080,099  
 (22)ANSØGNINGSDATO: 1998-05-29

(21)MA 1998 00564 (54)En pakning  
 (71)ANSØGER(E): Swagelok Marketing, 31400 Aurora Road Cleveland, Ohio 44139, USA  
 (30)PRIORITET: 1997-12-01 US 29/080,300  
 (22)ANSØGNINGSDATO: 1998-05-29

(21)MA 1998 00565 (54)En pakning  
 (71)ANSØGER(E): Swagelok Marketing, 31400 Aurora Road Cleveland, Ohio 44139, USA  
 (30)PRIORITET: 1997-12-01 US 29/080,098  
 (22)ANSØGNINGSDATO: 1998-05-29

(21)MA 1998 00566 (54)En pakning  
 (71)ANSØGER(E): Swagelok Marketing, 31400 Aurora Road Cleveland, Ohio 44139, USA  
 (30)PRIORITET: 1997-12-01 US 29/080,104  
 (22)ANSØGNINGSDATO: 1998-05-29

(21)MA 1998 00567 (54)En pakning  
 (71)ANSØGER(E): Swagelok Marketing, 31400 Aurora Road Cleveland, Ohio 44139, USA  
 (30)PRIORITET: 1997-12-01 US 19/080,272  
 (22)ANSØGNINGSDATO: 1998-05-29

(21)MA 1998 00596 (54)En samling til udløbsrør og spildevandsrør.  
(71)ANSØGER(E): WAVIN B.V., Stationsplein 3, NL-8011 CW Zwolle, Holland  
(30)PRIORITET: 1997-12-05 WO DM/042523  
(22)ANSØGNINGSDATO: 1998-06-04

(21)MA 1998 00607 (54)En serie baderumsmøbler  
(71)ANSØGER(E): SVEDBERGS I DALSTORP AB, S-514 63 Dalstorp, Sverige  
(30)PRIORITET: 1997-12-04 SE 97-2617  
(22)ANSØGNINGSDATO: 1998-05-29

(21)MA 1998 00646 (54)En skyllemekanisme til toiletter  
(71)ANSØGER(E): Ensto Idealplast AB, Box 48 S-503 05 Borås, Sverige  
(30)PRIORITET: 1997-12-12 SE 97-2669  
(22)ANSØGNINGSDATO: 1998-06-12

#### Klasse 24 Medical and laboratory equipment

(21)MA 1998 00604 (54)1) En inhalator med hætte 2) hætte dertil 3) inhalator dertil, alt til et sæt  
(71)ANSØGER(E): Dura Pharmaceuticals, Inc., 7475 Lusk Boulevard, San Diego, California 92121-4204, USA  
(30)PRIORITET: 1997-12-02 US 29/080,351  
(22)ANSØGNINGSDATO: 1998-06-02

(21)MA 1998 00677 (54)En multi-brøndplade  
(71)ANSØGER(E): Aurora Biosciences Corporation, 11149 North Torrey Pines Road La Jolla, CA 92037, USA  
(30)PRIORITET: 1998-01-08 US 29/081,749  
(22)ANSØGNINGSDATO: 1998-07-03

#### Klasse 25 Building units and construction elements

(21)MA 1998 00706 (54)1-5) bygningselementer, alt til et sæt; Houses, garages and other buildings  
(71)ANSØGER(E): BCC Baltic Construction Company AB, Smedmästerens väg 8 Hässleholm, S-281 50, Sverige  
(30)PRIORITET: 1998-01-13 SE 98 0074  
(22)ANSØGNINGSDATO: 1998-07-10

#### Klasse 28 Pharmaceutical and cosmetic products, toilet articles and apparatus

(21)MA 1998 00627 (54)1-2) Et håndtag til en barbermaskine  
(71)ANSØGER(E): The Gillette Company, Prudential Tower Building, Boston, MA 02199, USA  
(30)PRIORITET: 1997-12-22 US 29/081,031; 1998-04-24 US 29/087,024  
(22)ANSØGNINGSDATO: 1998-06-19

(21)MA 1998 00650 (54)Et håndtag til en barbermaskine  
(71)ANSØGER(E): The Gillette Company, Prudential Tower Building, Boston, MA 02199, USA  
(30)PRIORITET: 1997-12-19 US 29/080,939  
(22)ANSØGNINGSDATO: 1998-06-16

## Registrerede mønstre

(11) Ansøgningsnummer	(44) Bekendtgjort i Reg. Tid. nr.	(11) Registreringsnummer	(15) Registreringsdato	(18) Registreringen er gyldig til
MA 1997 00337	15, 28 19980821	MR 1998 00724	19980805	20010925
MA 1997 00778	1, 1 19980808	MR 1998 00752	19980810	20020130
MA 1997 00935	15, 28 19980821	MR 1998 00734	19980805	20020311
MA 1997 00945	1, 1 19980808	MR 1998 00753	19980810	20020315
MA 1997 00989	1, 1 19980808	MR 1998 00754	19980810	20020326
MA 1997 00994	1, 1 19980808	MR 1998 00755	19980810	20020329
MA 1997 01030	1, 1 19980808	MR 1998 00756	19980810	20020403
MA 1997 01091	15, 28 19980821	MR 1998 00735	19980805	20020417
MA 1997 01095	15, 28 19980821	MR 1998 00736	19980805	20020420
MA 1997 01096	15, 28 19980821	MR 1998 00737	19980805	20020420
MA 1997 01101	15, 28 19980821	MR 1998 00741	19980805	20020421
MA 1997 01107	15, 28 19980821	MR 1998 00742	19980805	20020422
MA 1997 01123	1, 1 19980808	MR 1998 00757	19980810	20020428
MA 1997 01134	15, 28 19980821	MR 1998 00743	19980805	20020503
MA 1997 01167	1, 1 19980808	MR 1998 00758	19980810	20020514
MA 1997 01192	15, 28 19980821	MR 1998 00744	19980805	20020524
MA 1997 01193	15, 28 19980821	MR 1998 00745	19980805	20020524
MA 1997 01194	15, 28 19980821	MR 1998 00746	19980805	20020524
MA 1997 01195	15, 28 19980821	MR 1998 00747	19980805	20020525
MA 1997 01200	15, 28 19980821	MR 1998 00748	19980805	20020527
MA 1997 01217	15, 28 19980821	MR 1998 00750	19980805	20020603
MA 1997 01254	15, 28 19980821	MR 1998 00751	19980805	20020623
MA 1998 00049	15, 28 19980821	MR 1998 00705	19980805	20020716
MA 1998 00065	1, 1 19980808	MR 1998 00759	19980810	20020720
MA 1998 00067	1, 1 19980808	MR 1998 00760	19980810	20020720
MA 1998 00075	15, 28 19980821	MR 1998 00698	19980805	20020722
MA 1998 00103	15, 28 19980821	MR 1998 00699	19980805	20020730
MA 1998 00126	1, 1 19980808	MR 1998 00761	19980810	20020802
MA 1998 00129	1, 1 19980808	MR 1998 00762	19980810	20020803
MA 1998 00135	1, 1 19980808	MR 1998 00763	19980810	20020805
MA 1998 00136	1, 1 19980808	MR 1998 00764	19980810	20020805
MA 1998 00144	15, 28 19980821	MR 1998 00700	19980805	20020809
MA 1998 00148	15, 28 19980821	MR 1998 00701	19980805	20020810
MA 1998 00149	15, 28 19980821	MR 1998 00714	19980805	20020810
MA 1998 00152	1, 1 19980808	MR 1998 00765	19980810	20020810
MA 1998 00161	1, 1 19980808	MR 1998 00766	19980810	20020811
MA 1998 00165	1, 1 19980808	MR 1998 00767	19980810	20020813
MA 1998 00166	1, 1 19980808	MR 1998 00768	19980810	20020813
MA 1998 00170	15, 28 19980821	MR 1998 00715	19980805	20020813
MA 1998 00171	15, 28 19980821	MR 1998 00716	19980805	20020813
MA 1998 00172	15, 28 19980821	MR 1998 00717	19980805	20020813
MA 1998 00194	15, 28 19980821	MR 1998 00718	19980805	20020818
MA 1998 00198	1, 1 19980808	MR 1998 00769	19980810	20020819
MA 1998 00199	1, 1 19980808	MR 1998 00780	19980810	20020819
MA 1998 00213	15, 28 19980821	MR 1998 00702	19980805	20020820
MA 1998 00223	15, 28 19980821	MR 1998 00703	19980805	20020823
MA 1998 00232	15, 28 19980821	MR 1998 00704	19980805	20020826
MA 1998 00238	1, 1 19980808	MR 1998 00770	19980810	20020902
MA 1998 00239	1, 1 19980808	MR 1998 00771	19980810	20020902
MA 1998 00260	1, 1 19980808	MR 1998 00781	19980810	20020906
MA 1998 00269	15, 28 19980821	MR 1998 00706	19980805	20020909
MA 1998 00271	1, 1 19980808	MR 1998 00772	19980810	20020910
MA 1998 00275	15, 28 19980821	MR 1998 00707	19980805	20020912
MA 1998 00276	1, 1 19980808	MR 1998 00773	19980810	20020912
MA 1998 00281	15, 28 19980821	MR 1998 00708	19980805	20020917
MA 1998 00296	15, 28 19980821	MR 1998 00709	19980805	20020918
MA 1998 00301	15, 28 19980821	MR 1998 00710	19980805	20020919
MA 1998 00302	15, 28 19980821	MR 1998 00711	19980805	20020919
MA 1998 00303	15, 28 19980821	MR 1998 00712	19980805	20020919
MA 1998 00311	1, 1 19980808	MR 1998 00774	19980810	20020920
MA 1998 00315	15, 28 19980821	MR 1998 00713	19980805	20020920
MA 1998 00322	15, 28 19980821	MR 1998 00721	19980805	20020923
MA 1998 00323	1, 1 19980808	MR 1998 00775	19980810	20020923
MA 1998 00335	15, 28 19980821	MR 1998 00722	19980805	20020926
MA 1998 00336	15, 28 19980821	MR 1998 00723	19980805	20020926
MA 1998 00344	15, 28 19980821	MR 1998 00725	19980805	20020927
MA 1998 00349	15, 28 19980821	MR 1998 00726	19980805	20020930
MA 1998 00358	15, 28 19980821	MR 1998 00727	19980805	20020930
MA 1998 00359	1, 1 19980808	MR 1998 00776	19980810	20020920

---

(11) Ansøgningsnummer	(44) Bekendtgjort i Reg. Tid. nr.	(11) Registreringsnummer	(15) Registreringsdato	(18) Registreringen er gyldig til
MA 1998 00365	15, 28 19980821	MR 1998 00732	19980805	20021001
MA 1998 00368	15, 28 19980821	MR 1998 00733	19980805	20021002
MA 1998 00391	15, 28 19980821	MR 1998 00719	19980805	20021007
MA 1998 00402	1, 1 19980808	MR 1998 00777	19980810	20021007
MA 1998 00403	1, 1 19980808	MR 1998 00778	19980810	20021007
MA 1998 00404	1, 1 19980808	MR 1998 00779	19980810	20021007
MA 1998 00410	15, 28 19980821	MR 1998 00720	19980805	20021008
MA 1998 00418	15, 28 19980821	MR 1998 00728	19980805	20021014
MA 1998 00419	15, 28 19980821	MR 1998 00729	19980805	20021014
MA 1998 00420	15, 28 19980821	MR 1998 00730	19980805	20021014
MA 1998 00424	15, 28 19980821	MR 1998 00731	19980805	20021015
MA 1998 00427	15, 28 19980821	MR 1998 00738	19980805	20021015
MA 1998 00428	15, 28 19980821	MR 1998 00739	19980805	20021015
MA 1998 00429	15, 28 19980821	MR 1998 00740	19980805	20021015
MA 1998 00445	15, 28 19980821	MR 1998 00749	19980805	20021020

## Henlagte, afslåede eller tilbagetagne mønsteransøgninger

Henlagte, afslåede eller tilbagetagne mønsteransøgninger, som er offentligt tilgængelige

(21) Ansøgningsnummer	(44) Bekendtgjort i Tidende nr.	(43) Offentliggjort i tidende
(21) MA 1996 00436	(44)	(43) 15, 1996
(21) MA 1996 00437	(44)	(43) 15, 1996
(21) MA 1996 00621	(44)	(43)
(21) MA 1996 00762	(44)	(43)
(21) MA 1996 00763	(44)	(43)
(21) MA 1996 00830	(44)	(43)
(21) MA 1996 00859	(44)	(43)
(21) MA 1996 00925	(44)	(43)
(21) MA 1996 00939	(44)	(43)
(21) MA 1996 00941	(44)	(43)
(21) MA 1996 00979	(44)	(43)
(21) MA 1996 00991	(44)	(43)
(21) MA 1996 01027	(44)	(43)
(21) MA 1996 01029	(44)	(43)
(21) MA 1996 01037	(44)	(43)
(21) MA 1996 01068	(44)	(43)
(21) MA 1996 01084	(44)	(43)
(21) MA 1996 01097	(44)	(43)
(21) MA 1996 01104	(44)	(43)
(21) MA 1996 01136	(44)	(43)
(21) MA 1996 01137	(44)	(43)
(21) MA 1996 01138	(44)	(43)
(21) MA 1996 01141	(44)	(43)
(21) MA 1996 01155	(44)	(43)
(21) MA 1996 01159	(44)	(43)
(21) MA 1996 01165	(44)	(43)
(21) MA 1996 01191	(44)	(43)
(21) MA 1996 01204	(44)	(43)
(21) MA 1996 01230	(44)	(43)
(21) MA 1996 01231	(44)	(43)
(21) MA 1996 01242	(44)	(43)
(21) MA 1996 01248	(44)	(43)
(21) MA 1997 00028	(44)	(43)
(21) MA 1997 00068	(44)	(43)
(21) MA 1997 00076	(44)	(43)
(21) MA 1997 00081	(44)	(43)
(21) MA 1997 00099	(44)	(43)
(21) MA 1997 00102	(44)	(43)
(21) MA 1997 00104	(44)	(43)
(21) MA 1997 00106	(44)	(43)
(21) MA 1997 00150	(44)	(43)
(21) MA 1997 00152	(44)	(43)
(21) MA 1997 00153	(44)	(43)
(21) MA 1997 00163	(44)	(43)
(21) MA 1997 00165	(44)	(43)
(21) MA 1997 00183	(44)	(43)
(21) MA 1997 00191	(44)	(43)
(21) MA 1997 00199	(44)	(43)
(21) MA 1997 00202	(44)	(43)
(21) MA 1997 00210	(44)	(43)
(21) MA 1997 00211	(44)	(43)
(21) MA 1997 00212	(44)	(43)
(21) MA 1997 00230	(44)	(43)
(21) MA 1997 00233	(44)	(43)
(21) MA 1997 00234	(44)	(43)
(21) MA 1997 00246	(44)	(43)
(21) MA 1997 00254	(44)	(43)
(21) MA 1997 00278	(44)	(43)
(21) MA 1997 00279	(44)	(43)
(21) MA 1997 00296	(44)	(43)
(21) MA 1997 00299	(44)	(43)
(21) MA 1997 00336	(44)	(43)
(21) MA 1997 00358	(44)	(43)
(21) MA 1997 00359	(44)	(43)
(21) MA 1997 00360	(44)	(43)
(21) MA 1997 00372	(44)	(43)
(21) MA 1997 00384	(44)	(43)
(21) MA 1997 00413	(44)	(43)
(21) MA 1997 00421	(44)	(43)
(21) MA 1997 00422	(44)	(43)

---

(21) Ansøgningsnummer	(44) Bekendtgjort i Tidende nr.	(43) Offentliggjort i tidende
(21) MA 1997 00482	(44)	(43)
(21) MA 1997 00483	(44)	(43)
(21) MA 1997 00485	(44)	(43)
(21) MA 1997 00488	(44)	(43)
(21) MA 1997 00524	(44)	(43)
(21) MA 1997 00525	(44)	(43)
(21) MA 1997 00538	(44)	(43)
(21) MA 1997 00539	(44)	(43) 18, 1997
(21) MA 1997 00549	(44)	(43)
(21) MA 1997 00550	(44)	(43)
(21) MA 1997 00551	(44)	(43)
(21) MA 1997 00552	(44)	(43)
(21) MA 1997 00553	(44)	(43)
(21) MA 1997 00554	(44)	(43)
(21) MA 1997 00556	(44)	(43)
(21) MA 1997 00560	(44)	(43)
(21) MA 1997 00562	(44)	(43)
(21) MA 1997 00563	(44)	(43)
(21) MA 1997 00597	(44)	(43)
(21) MA 1997 00623	(44)	(43)
(21) MA 1997 00639	(44)	(43)
(21) MA 1997 00662	(44)	(43)
(21) MA 1997 00668	(44)	(43)
(21) MA 1997 00673	(44)	(43)
(21) MA 1997 00706	(44)	(43)
(21) MA 1997 00736	(44)	(43)
(21) MA 1997 00803	(44)	(43)
(21) MA 1997 00809	(44)	(43)
(21) MA 1997 00821	(44)	(43)
(21) MA 1997 00859	(44)	(43)
(21) MA 1997 00933	(44)	(43)
(21) MA 1997 01055	(44)	(43)
(21) MA 1997 01099	(44)	(43)
(21) MA 1997 01115	(44)	(43)
(21) MA 1997 01148	(44)	(43)
(21) MA 1997 01263	(44)	(43) 4, 1998
(21) MA 1998 00146	(44)	(43) 15, 28
(21) MA 1998 00147	(44)	(43) 15, 28
(21) MA 1998 00205	(44)	(43)
(21) MA 1998 00206	(44)	(43)
(21) MA 1998 00207	(44)	(43)
(21) MA 1998 00340	(44)	(43) 10, 1998
(21) MA 1998 00486	(44)	(43)

## Fornyelse af mønsterregistreringer

Fornyelse af registreringer foretaget i medfør af lov om mønstre nr. 218 af 27. maj 1970

(11) Registreringsnummer	(18) Gyldig til
MR 1994 00312	20030206
MR 1994 00477	20021126
MR 1994 00225	20021222
MR 1994 00152	20021210
MR 1990 00681	
MR 1990 00441	
MR 1994 00370	20021228
MR 1994 00149	20021208
MR 1994 00327	20030120
MR 1994 00281	20021208
MR 1994 00203	20030107
MR 1994 00235	20030203
MR 1994 00260	20021202
MR 1994 00156	20021225
MR 1993 00966	20020607
MR 1993 00967	20020607
MR 1994 00150	20021208
MR 1994 00218	20021207
MR 1994 00305	20030130
MR 1994 00696	20021214
MR 1994 00268	20030113
MR 1995 00040	20021217
MR 1994 00788	20021217
MR 1994 00374	20030119
MR 1994 00233	20030202
MR 1994 00302	20030115
MR 1994 00303	20030115
MR 1994 00400	20030101
MR 1994 00377	20030123

# Prisliste

Pr. 1. juli 1998

Patenter

Supplerende beskyttelsescertifikater

Brugsmodeller

Mønstre (design)

Chips (halvledertopografier)

Vare- og fællesmærker

Skorstensmærker og kontorflag

Kommunevåbener og -segl

Publikationer

Erhvervsservice

Kopiservice

Kurser og foredrag

Prisliste vedr. internationale ansøgninger (PCT) og europæiske patentansøgninger (EPK) samt vedr. ansøgninger om international varemærkeregistrering og EU-varemærkeregistrering kan fås ved henvendelse til direktoratet

Erhvervsministeriet

Patentdirektoratet

Helgeshøj Allé 81  
2630 Taastrup  
Telefon 43 50 80 00  
Telefax 43 50 80 01  
Postgiro 8 98 99 23

E-mail: [Patentdirektoratet@dkpto.dk](mailto:Patentdirektoratet@dkpto.dk)  
web: [www.dkpto.dk](http://www.dkpto.dk)



# Patenter

	kr.
<b>1. Ansøgningsgebyr</b>	
a. Grundgebyr .....	3000,00
b. Tillægsgebyr for hvert patentkrav ud over 10 .....	300,00
c. Tillægsgebyr for nyhedsundersøgelse og patenterbarhedsvurdering på grundlag af engelsksproget patentansøgning .....	1500,00
<b>2. Gebyrer for nyhedsundersøgelse af international type (PL §9)</b>	
I Når den svenske patentmyndighed er nyhedsundersøgende:	
a. Grundgebyr .....	5300,00
b. Tillægsgebyr for hvert krav ud over 10 .....	115,00
c. Ekspeditionsgebyr .....	500,00
II Når Den Europæiske Patentmyndighed er nyhedsundersøgende:	
a. Grundgebyr .....	11390,00
b. Ekspeditionsgebyr .....	500,00
<b>3. Gebyr for senere indlevering af dansk oversættelse af international ansøgning</b> .....	1100,00
<b>4. Genoptagelsesgebyr</b> .....	700,00
<b>5. Patentmeddelelsesgebyr</b>	
a. Grundgebyr .....	2850,00
b. Tillægsgebyr for hver side ud over 35 sider .....	80,00
c. Tillægsgebyr for hvert patentkrav, for hvilket der ikke er betalt ansøgningsgebyr .....	300,00
<b>6. Gebyr for publicering af oversættelser af europæiske patentskrifter</b>	
a. Grundgebyr .....	2850,00
b. Tillægsgebyr for hver side ud over 35 sider .....	80,00
<b>7. Gebyr for publicering af ændrede patentskrifter</b>	
a. Grundgebyr .....	2850,00
b. Tillægsgebyr for hver side ud over 35 sider .....	80,00
<b>8. Genoprettelsesgebyr</b> .....	3000,00
<b>9. Årsgebyrer</b>	
1. gebyrår .....	500,00
2. gebyrår .....	500,00
3. gebyrår .....	500,00
4. gebyrår .....	1000,00
5. gebyrår .....	1150,00
6. gebyrår .....	1300,00
7. gebyrår .....	1500,00
8. gebyrår .....	1700,00
9. gebyrår .....	1900,00
10. gebyrår .....	2150,00
11. gebyrår .....	2400,00
12. gebyrår .....	2650,00
13. gebyrår .....	2900,00
14. gebyrår .....	3150,00
15. gebyrår .....	3400,00
16. gebyrår .....	3650,00
17. gebyrår .....	3900,00
18. gebyrår .....	4200,00
19. gebyrår .....	4500,00
20. gebyrår .....	4800,00
Årsgebyrer, der betales senere end forfaldsdag, forhøjes med 20%. Gebyret skal være betalt inden 6 måneder efter forfaldsdagen.	
<b>10. Gebyr for fremsættelse af indsigelse</b> .....	2000,00
<b>11. Gebyr for administrativ omprøvning</b> .....	7000,00
<b>12. Klagegebyr</b> .....	8000,00

Ovennævnte priser skal ikke tillægges moms

# Supplerende beskyttelsescertifikater

	kr.
<b>1. Ansøgningsgebyr</b> .....	3000,00
<b>2. Genoptagelsesgebyr</b> .....	600,00
<b>3. Genoprettelsesgebyr</b> .....	3000,00
<b>4. Årsgebyr pr. påbegyndt gebyrår</b> .....	4800,00
Årsgebyrer, der betales senere end forfaldsdag, forhøjes med 20%. Gebyret skal være betalt inden 6 måneder efter forfaldsdagen.	
<b>5. Gebyr for administrativ omprøvning</b> .....	1500,00
Der skal betales et gebyr på 7000 kr. for eventuel omprøvning af grundpatentet	
<b>6. Klagegebyr</b> .....	4000,00

Ovennævnte priser skal ikke tillægges moms

# Brugsmodeller

	kr.
<b>1. Ansøgningsgebyr</b> .....	2000,00
<b>2. Gebyr for senere indlevering af dansk oversættelse af international ansøgning</b> .....	1100,00
<b>3. Genoptagelsesgebyr</b> .....	400,00
<b>4. Fornyelsesgebyrer</b>	
For 1. periode .....	2000,00
For 2. periode .....	3000,00
Fornyelsesgebyrer, der betales efter udløbet af den pågældende registreringsperiode, forhøjes med 20%.	
<b>5. Gebyr for prøvning før eller efter registrering</b>	
a. Grundgebyr .....	4000,00
b. Tillægsgebyr for prøvning før registrering på grundlag af engelsksproget brugsmodelansøgning .....	1000,00
<b>6. Gebyr for behandling af anmodning om udslettelse</b> .....	2000,00
<b>7. Gebyr for bekendtgørelse af ændret registrering og publicering af ændret formulering</b> .....	1100,00
<b>8. Klagegebyr</b> .....	5000,00

Ovennævnte priser skal ikke tillægges moms

# Chips (halvledertopografier)

	kr.
<b>1. Ansøgningsgebyr</b> .....	1500,00
<b>2. Gebyr for behandling af anmodning af overførelse af ansøgning om registrering</b> .....	1000,00
<b>3. Klagegebyr</b> .....	4000,00

Ovennævnte priser skal ikke tillægges moms

## Mønstre (design)

1. Ansøgningsgebyr	kr. 1300,00
<b>Tillægsgebyrer:</b>	
a. Ved samregistrering for hvert mønster ud over det første	800,00
b. For bekendtgørelse af hver afbildning ud over den første	400,00
2. Genoptagelsesgebyr	200,00
3. Fornyelsesgebyr	2200,00
<b>Tillægsgebyr ved fornyelse:</b>	
Ved samregistrering for hvert mønster ud over det første	1100,00
Fornyelsesgebyrer inkl. tillægsgebyr, der betales efter udløbet af den pågældende registreringsperiode, forhøjes med 20%.	
4. Klagegebyr	4000,00

Ovennævnte priser skal ikke tillægges moms

## Vare- og fællesmærker

1. Ansøgningsgebyr	kr. 2700,00
a. Grundgebyr	2700,00
b. Tillægsgebyr for hver klasse ud over 3	600,00
Der er i alt 42 klasser	
2. Gebyr for videreførelse af Madrid-Protokolregistrering som dansk vare- eller fællesmærkeansøgning	1500,00
3. Fornyelsesgebyr	
a. Grundgebyr	2800,00
b. Tillægsgebyr for hver klasse ud over 3	600,00
Fornyelsesgebyrer inkl. klassegebyr, der betales efter udløbet af den pågældende registreringsperiode, forhøjes med 20%.	
4. Gebyr for anmodning om deling af en ansøgning eller en registrering for hver udskilt ansøgning eller registrering	2000,00
5. Gebyr for fremsættelse af indsigelse	2000,00
6. Gebyr for administrativ ophævelse	2500,00
7. Klagegebyr	4000,00
8. Gebyr for overvågning af dansk varemærkeretlighed	
Årligt gebyr	1400,00

Ovennævnte priser skal ikke tillægges moms

## Skorstensmærker og kontorflag

1. Ansøgningsgebyr	kr. 2000,00
--------------------	-------------

Ovennævnte pris skal ikke tillægges moms

## Kommunevåbener og -segl

1. Ansøgningsgebyr	kr. 2000,00
--------------------	-------------

Ovennævnte pris skal ikke tillægges moms

## Publikationer

1. Årsabonnement	kr. 1000,00
a. Dansk Patenttidende	1000,00
b. Patentskrifter	
– på papir	8000,00
– på CD-ROM (ESPACE-DK)	5000,00
c. Dansk Patentregister	400,00
d. Sammendrag af almindeligt tilgængelige danske patentansøgninger	
– Alle sektioner	8000,00
– sektion A	1600,00
– sektion B	1600,00
– sektion C07 + C12	1600,00
– sektion C, resten	900,00
– sektion D	500,00
– sektion E	900,00
– sektion F	900,00
– sektion G	900,00
– sektion H	900,00
e. Oversættelser af EP-skrifter	8000,00
f. Dansk Brugsmodeltidende	600,00
g. Brugsmodelskrifter	8000,00
h. Dansk Varemærketidende	1000,00
i. Dansk Varemærkerregister	200,00
j. Varemærke-særtidende med §13-afslag	100,00
k. Varemærkeindsigelsestidende	200,00
l. Nye danske varemærkeansøgninger, ugeliste	450,00
m. Dansk Mønsterstidende	600,00
n. Dansk Mønsterregister	200,00
o. Patentåndbog, ved tegning af abonnement	500,00
– løblade hertil, pr. side	10,00
p. Brugsmodelåndbog, ved tegning af abonnement	500,00
– løblade hertil, pr. side	10,00
q. Ankenævnskendelser	
– alle kendelser	4200,00
– kendelser/patent- og brugsmodelområdet	2000,00
– kendelser/vare- og fællesmærkeområdet	2000,00
– kendelser/mønster og chipsområdet	400,00

Abonnementer tillægges porto

2. Løssalg	
a. Dansk Patenttidende	40,00
b. Dansk Patentregister	400,00
c. Sammendrag af alm. tilgængelige patentansøgninger	30,00
d. Dansk Varemærketidende	40,00
e. Dansk Varemærkerregister	200,00
f. Varemærke-særtidende med §13-afslag	100,00
g. Varemærkeindsigelsestidende	200,00
h. Varemærkeindsigelsestidende, udk. 1995	300,00
i. Dansk Mønsterstidende	40,00
j. Dansk Mønsterregister	200,00
k. Dansk Brugsmodeltidende	40,00
l. Sammendrag af alm. tilgængelige brugsmodelansøgninger	30,00
m. Fremlæggelses- og patentskrifter på CD-ROM (ESPACE-DK)	
– 1993-1997, pr. årgang	5000,00
– 1990-1992, pr. årgang	2000,00

Ovennævnte priser skal ikke tillægges moms

Fremlæggelses-, patent- og brugsmodelskrifter samt oversættelser af EP-skrifter leveres til gældende kopipris

3. Love og bekendtgørelser	
vedr. industriel ejendomsret	12,00-33,00
4. Gennemførelsesforskrifter til EPK i dansk oversættelse	200,00
5. Landekoderegister	100,00
6. Andre publikationer	
a. Varemærkeklassifikation	
– alfabetisk liste	500,00
– klassesdelt liste	400,00
b. Mønsterklassifikation	35,00
– ændringer og tilføjelser hertil	15,00
c. Registreringspraksis, varemærker	185,00
– tillæg hertil	65,00
d. "Fra væsen til virksomhed", Danske patenter gennem 100 år (fås på dansk og engelsk), inkl. moms	195,00

Ovennævnte priser tillægges moms, hvis andet ikke er angivet

# Erhvervsservice

1. Timepris*	kr. 750,00
<b>2. Løbende overvågninger</b>	
a. Konkurrentovervågning	
Første søgning inkl. oprettelse af søgeprofil og levering af op til 40 nyeste referencer	2000,00
Overvågningskørsel pr. gang efter tilbud	
b. Overvågning af ansøgninger	
Overvågning af dansk patent-, brugsmodel-, mønster- eller varemærkeansøgning sammensættes af:	
Årligt gebyr	350,00
Gebyr pr. meddelelse	350,00
c. Øvrige overvågninger beregnes efter timepris	
Hertil skal lægges evt. online-udgifter	
<b>3. Navneundersøgelser*</b>	
a. International undersøgelse af patentrettigheder i 1-2 navne inkl. op til 40 referencer	2000,00
Yderligere referencer, pr. reference	16,00
Yderligere navne, pr. navn	700,00
b. Undersøgelse af patent- og brugsmodelrettigheder med gyldighed for Danmark i 1-2 navne	1500,00
Yderligere navne, pr. navn	350,00
c. Øvrige navneundersøgelser beregnes efter timepris	
Hertil skal lægges evt. online-udgifter	
<b>4. Patentfamilieundersøgelser og statusundersøgelser*</b>	
a. Patentfamilieundersøgelse	800,00
b. Patentfamilieundersøgelse, inkl. status	1600,00
c. Tillæg for statusoplysninger, der knytter sig til tidligere udførte patentfamilieundersøgelser	1600,00
d. Statusundersøgelse af udenlandske rettigheder	
Første nummer	700,00
Pr. følgende nummer	350,00
e. Statusundersøgelse af danske rettigheder, pr. nummer	350,00
f. Øvrige undersøgelser beregnes efter timepris	
Hertil skal lægges evt. online-udgifter	
<b>5. Kollisionsundersøgelser af varemærker, inkl. 3 klasser*</b>	
Yderligere klasser, pr. 10 klasser	500,00
<b>6. Skanning af varemærker*</b>	
a. Første klasse	500,00
b. Yderligere klasser, pr. klasse	200,00
c. Skanning af alle 42 klasser	3000,00
<b>7. LOGO-skanning*</b> , inkl. op til 25 referencer	
Yderligere referencer, pr. 25 referencer	500,00
<b>8. Varemærkedatabase*</b>	
a. Første klasse	6000,00
b. Yderligere klasser, pr. klasse	3000,00
<b>9. Skanning af varemærker ansøgt eller registreret i udlandet*</b>	
a. Første klasse for 1-2 lande	1000,00
b. Følgende lande, pr. land	500,00
c. Følgende klasser, pr. klasse	200,00
<b>10. Gebyr for levering pr. telefax</b>	
	75,00

\* Hastelevering kan aftales mod pristillæg.

Ovennævnte priser tillægges moms

# Kopiservice

1. Fotokopier af patent- og brugsmodelpublikationer	kr.
a. Ekspeditionsgebyr	30,00
b. Kopipris, pr. side	3,25
Dog minimum 30 kr. pr. publikation (svarende til 9 sider)	
<b>2. Fotokopier, taget på læsesalen</b>	
ved kontant betaling, pr. side, inkl. moms	3,00
<b>3. Udenlandske patentpublikationer, der ikke findes i egne samlinger</b>	
I ved hjemtagning fra udlandet:	
a. Pris for hjemtagning	100,00
b. Pris pr. publikation	100,00
Hjemtagning af sagsakter fra USA og patentpublikationer og sagsakter fra Sydafrika: Pris efter aftale.	
II ved levering af tilsvarende publikation fra egne samlinger	
a. Identifikation	100,00
b. Kopipris (3,25 kr. pr. side)	
<b>4. Engelsksprogede sammendrag, der ikke findes i egne samlinger, pr. sammendrag</b>	
	50,00
<b>5. Tidsskriftsartikler o.l., der ikke findes i egne samlinger</b>	
a. Pris for hjemtagning	100,00
b. Pris pr. artikel	100,00
<b>6. Aktindsigt i europæiske patenter og patentansøgninger</b>	
a. Ekspeditionsgebyr (inkl. EPO-gebyr)	315,00
b. Kopier	
- ved tilsendelse, pr. side	3,25
- ved afhentning, pr. side	2,50
- ved afhentning og kontant betaling, pr. side inkl. moms	3,00

Ovennævnte priser tillægges moms, hvis andet ikke er angivet

<b>7. Bekræftet kopi af en patent-, brugsmodel-, mønster- eller varemærkeansøgning</b>	
	300,00
Hertil skal lægges kopiprisen	
<b>8. Bekræftet udskrift af patent-, certifikat-, brugsmodel-, topografi-, mønster- eller varemærkesagsregistret</b>	
	300,00
<b>9. Udskrift af patent-, certifikat-, brugsmodel-, topografi-, mønster- eller varemærkesagsregistret</b>	
	50,00
<b>10. Udskrift af registret over kommunevåbener og -segl</b>	
	200,00

Ovennævnte priser skal ikke tillægges moms

<b>11. Leveringsgebyrer</b>	
a. Levering pr. telefax	75,00
b. Ekspreslevering pr. telefax	275,00
c. Ekspreslevering pr. post	200,00
Hertil lægges porto	

Ovennævnte priser tillægges moms

# Kurser og foredrag

1. Kurser	kr.
Priser på åbne og virksomhedsinterne kurser fås ved direkte henvendelse til KursusCentret	
<b>2. Foredrag*</b>	
Første time	2000,00
Følgende timer, pr. time	1500,00

\* Særpriser afhængig af deltagerantal og forberedelsestid

Ovennævnte priser skal ikke tillægges moms

# INID-koder

## Internationally agreed Numbers for the Identification of Data (INID)

- (11) Serial number of the registration
- (15) Date of the registration
- (17) Expected duration of the registration/  
renewal
- (18) Expected expiration date of the registration/  
renewal
- (21) Serial number of the application
- (22) Date of filing of the application
- (23) Exhibition priority data
- (24) Date from which the industrial design  
right has effect
- (29) Indication of the form in which the  
industrial design is filed
- (30) Data relating to priority under the Paris  
Convention
- (43) Date of publication of the industrial  
design before examination
- (44) Date of publication of the industrial  
design after examination
- (45) Date of publication of the registered  
industrial design
- (46) Date of expiration of deferment
- (51) Class and subclass of the Locarno  
Classification
- (54) Designation of article(s) or product(s)  
covered by the industrial design or title  
of the industrial design
- (55) Reproduction of the industrial design  
(e.g., drawing, photograph) and explanations  
relating to the reproduction
- (57) Description of characteristic features of  
the industrial design including indication  
of colors
- (58) Date of recording of any kind of  
amendment in the Register
- (62) Serial number(s) and, if available, filing  
date(s) of application(s), registration(s)  
or document(s) related by division
- (66) Serial number(s) of application(s)  
concerning design(s) which is(are)  
variant(s) of the present one
- (71) Name(s) and address(es) of the  
applicant
- (72) Name(s) of the creator(s)
- (73) Name(s) and address(es) of the  
owner(s)
- (74) Name(s) and address(es) of the  
representative(s)

## Domestic Codes for the Identification of Data

- (DL) Data concerning license
- (DP) Data concerning pawning

## Internationalt vedtagne Numre til Identifikation af Data (INID)

- Registreringsnummer
- Registreringsdato
- Forventet registreringsperiode/fornyelses-  
periode
- Forventet udløbsdato for registrering/forny-  
else
- Ansøgningsnummer
- Ansøgningsdato
- Udstillingsprioritetsoplysninger
- Indleveringsdato
  
- Model indleveret
  
- Konventionsprioritetsoplysninger
  
- Dato for offentlig tilgængelighed
  
- Bekendtgørelsesdato for ansøgningen
  
- Bekendtgørelsesdato for registreringen
  
- Udsættelsesdato
  
- Klasser
- Vareangivelse
  
- Mønstret
  
- Beskrivelse herunder farver
  
- Dato for tilførsel/udslettelse
  
- Nummer på hovedansøgning eller udskilt  
ansøgning
  
- Beslægtede ansøgninger
  
- Ansøgners navn og -adresse
  
- Frembringers navn og -adresse
- Indehavernavn og -adresse
  
- Fuldmægtignavn og -adresse

## Interne koder til identifikation af data

- Licensoplysninger
- Pantoplysninger

# Patentdirektoratet

Helgeshøj Allé 81  
DK-2630 Taastrup

# B



Returneres ved varig adresseændring

Erhvervsministeriet

# Patentdirektoratet

Helgeshøj Allé 81  
DK-2630 Taastrup



Telefon (+45) 43 50 80 00  
Telefax (+45) 43 50 80 01  
Telex 16046 DPO DK  
Giro 8 989923

ISSN 0903-8809

