

# Dansk Mønster Tidende



## Indholdsfortegnelse

Bekendtgørelse af mønsteransøgninger .....	50
Omtryk .....	104
Offentligt tilgængelige mønsteransøgninger .....	105
Registrerede mønstre .....	106
Henlagte, afslåede eller tilbagetagne mønsteransøgninger .....	107
Ændringer .....	108
Fornyelse af mønsterregistreringer.....	109
Udslettelse af mønsterregistreringer .....	110
Rettelser.....	—
Andre meddelelser.....	—

Abonnementsprisen for årgangen er 600,- kr. Abonnement tegnes i Patentdirektoratet, Helgeshøj Allé 81, 2630 Tåstrup, tlf. 43 50 8540 eller 43 50 85 35. Gironr. 4 02 05 53. Prisen for et enkelt nummer er 40 kr. For forsendelse tillægges porto.

Ansvarlig for redaktion: Niels Ravn  
Trykt hos Levison Digital Center a/s

ISSN 0903-8825

## Bekendtgørelse af mønsteransøgninger

Indsigelser mod registreringen skal fremsættes skriftligt i 2 eksemplarer til registreringsmyndigheden inden 2 måneder fra bekendtgørelsesdagen, jfr. lov om mønstre nr 218 af 27. maj 1970, § 18, stk. 2.

Er det bekendtgjort, at model af mønstret er indleveret, kan denne ses i direktoratet.

Hvis afbildningen er udført i farver, er dette angivet.

Er mønstret forbillede for et ornament, er dette angivet.

(21) MA 0685 1997

(54) Et armbåndsur

(51) - Cl. 10-02

(55)



(71) ANSØGER(E):

**Eterna S. A. Fabrique d'Horlogerie**, 46, Schützengasse; CH-2540 Grenchen, CH

(74) FULDMÆGTIG:

Budde, Schou & Co. A/S, Vestergade 31, København K

(72) FREMBRINGER(E):

Jean-Philippe Buchser, Moosstrasse 15; CH-2563 Ipsach, CH

(30) PRIORITET:

03 feb 1997 WIPO\*\* DM/039.382

(22) ANSØGNINGSDATO:

02 jul 1997

(21) MA 0740 1996

(54) Et lysskilt til loftsmontage

(51) - Cl. 20-03

(55)

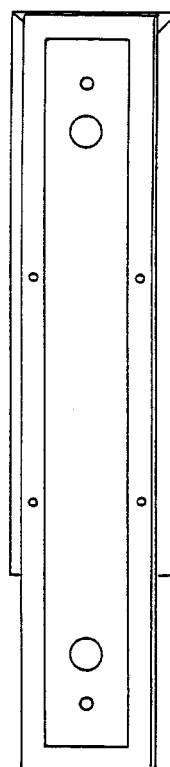
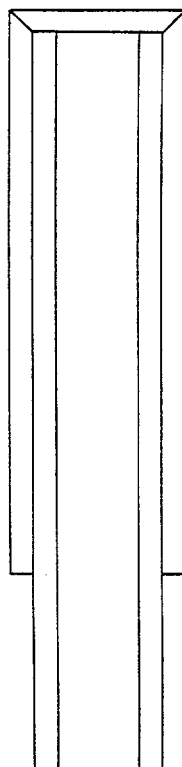
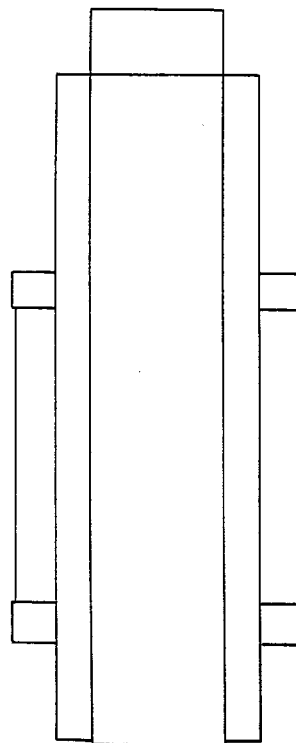
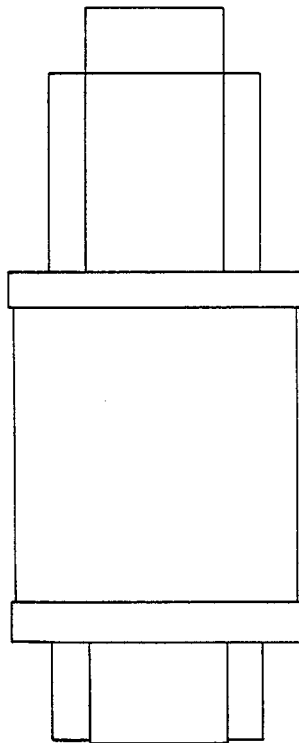
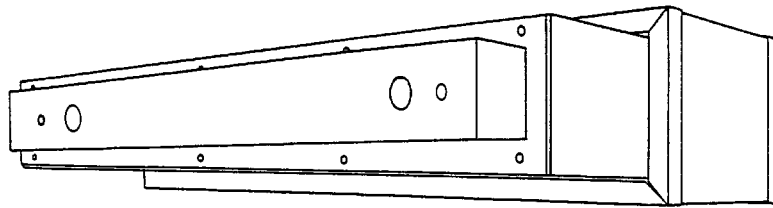

(55)

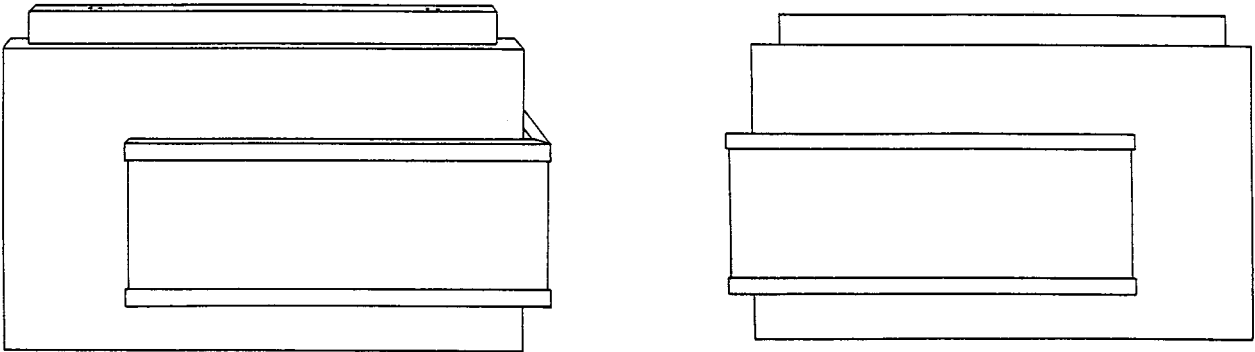

(71) ANSØGER(E): **Retail Partner CBR Service GmbH**, Hunäusstrasse 5; 29227 Celle, DE  
 (74) FULDMÆGTIG: Chas. Hude A/S, H. C. Andersens Boulevard 33, København V  
 (72) FREMBRINGER(E): Albrecht Ecke, Schustehrusstrasse 15; 10585 Berlin, DE  
 (22) ANSØGNINGSDATO: 01 aug 1996

(21) MA 1061 1996

(54) En infostander til optagelse, gengivelse og (51) - Cl. 14-02  
 behandling af data

(55)

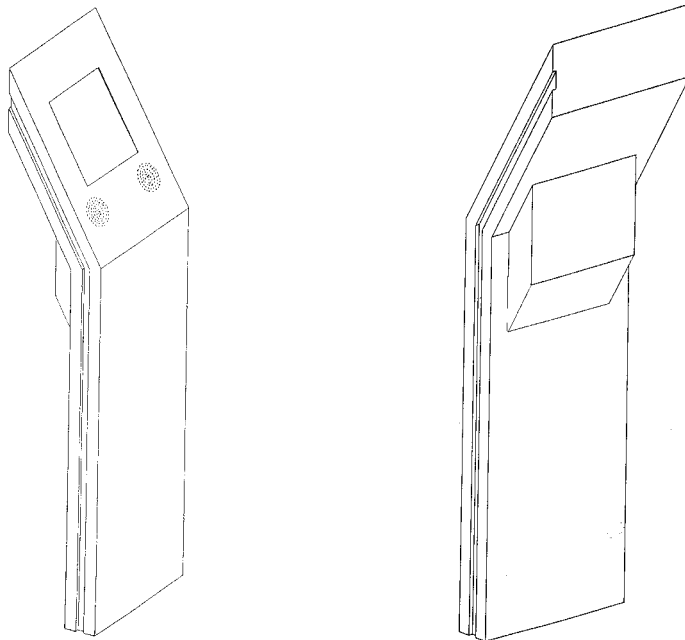
(54) En infostander til udstillings- og salgs- (51) - Cl. 20-02  
 materiale

(71) ANSØGER(E): **Kim Grøne Jensen**, Brandmosevej 28; 2750 Ballerup, DK  
 (74) FULDMÆGTIG: Gilbert Jensen, Islevhusvej 58, Brønshøj  
 (72) FREMBRINGER(E): Ansøgeren  
 (22) ANSØGNINGSDATO: 06 nov 1996

(21) MA 0741 1996

(54) 1-7) Til udstillings- og opbevaringsindretninger til detailhandel

(51) - Cl. 20-02

(55)

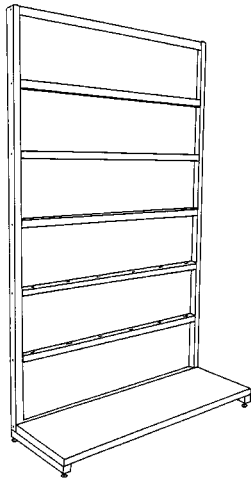

Løbenr. 1

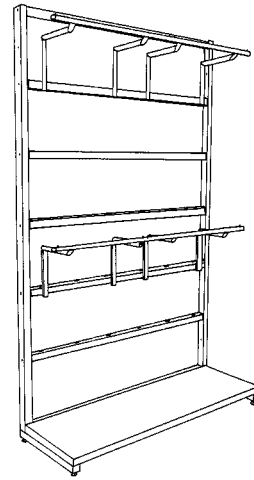

Løbenr. 2

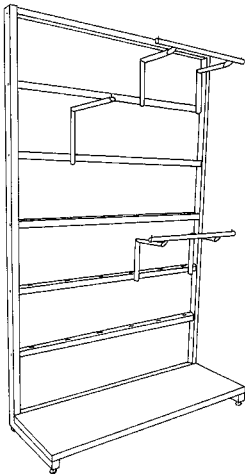

Løbenr. 3

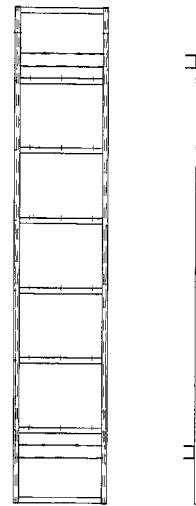

Løbenr. 4

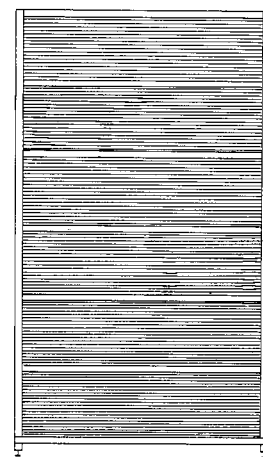
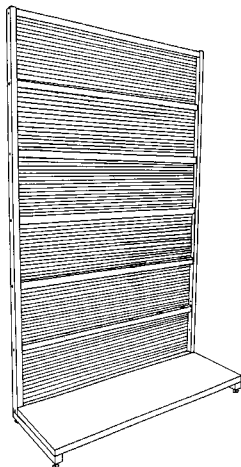

Løbenr. 5

(55)

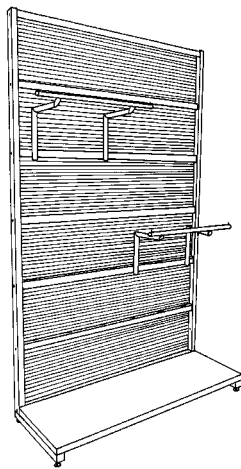

Løbenr. 6

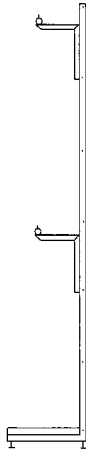

Løbenr. 7



(71) ANSØGER(E): **Retail Partner CBR Service GmbH**, Hunäusstrasse 5; 29227 Celle, DE  
 (74) FULDMÆGTIG: Chas. Hude A/S, H. C. Andersens Boulevard 33, København V  
 (72) FREMBRINGER(E): Glen Oliver Löw, via Lovanio 8; 20121 Milano, IT  
 Antonio Citterio, via Lovanio 8; 20121 Milano, IT  
 Rainer F. Ringeisen, Kempener Strasse 18; 40699 Erkrath, DE  
 (22) ANSØGNINGSDATO: 01 aug 1996

(21) MA 1064 1996

(54) En infostander til optagelse, gengivelse og behandling af data (51) - Cl. 14-02

(55)

(54) En infostander til udstillings- og salgsmateriale (51) - Cl. 20-02

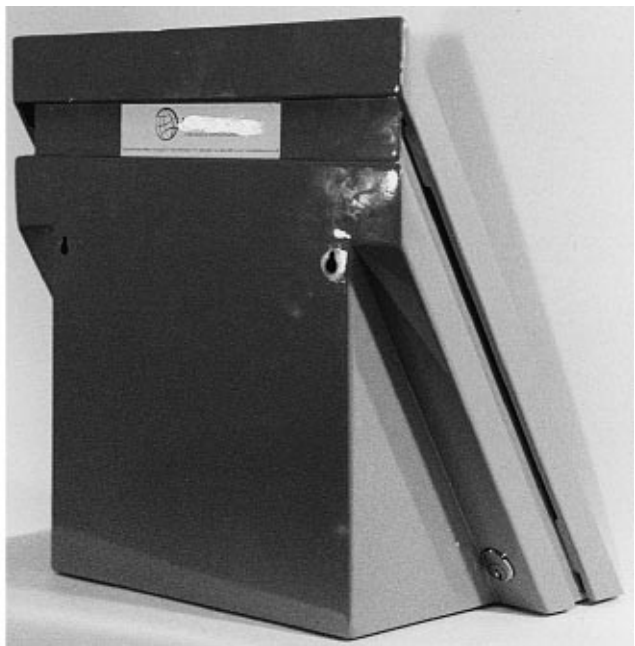

(71) ANSØGER(E): **Kim Grøne Jensen**, Brandmosevej 28; 2750 Ballerup, DK  
 (74) FULDMÆGTIG: Gilbert Jensen, Islevhusvej 58, Brønshøj  
 (72) FREMBRINGER(E): Ansøgeren  
 (22) ANSØGNINGSDATO: 07 nov 1996

(21) MA 0416 1997

(54) En adapter til et bakspejl til en bil

(51) - Cl. 12-16

(55)

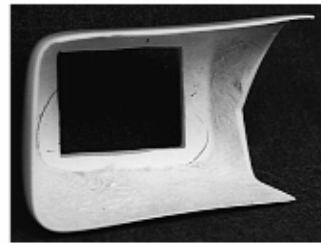
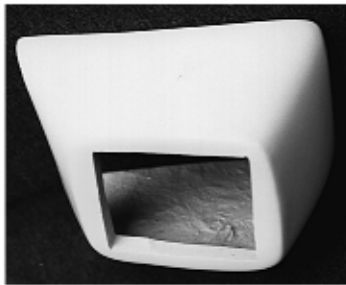
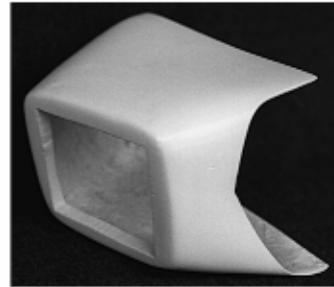
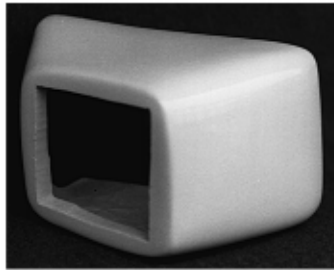

(71) ANSØGER(E):

**Krister Johansson**, Berghogen 129; S-451 Uddevalla, SE

(74) FULDMÆGTIG:

Peter Bjelkстам, Rådjursvägen 11;, Nacka

(72) FREMBRINGER(E):

Ansøgeren

(30) PRIORITET:

23 okt 1996 Sverige 96-2217

(22) ANSØGNINGSDATO:

18 apr 1997

(21) MA 0519 1997

(54) En afdækningskasse til afdækning af rør, ure og måleinstrumenter i forbindelse med fjernvarmeinstallationer

(51) - Cl. 10-07 ;23-99

(55)



(71) ANSØGER(E):

**Jysk Muffe Teknik**, Nørremarksvej 55; 9270 Klarup, DK

(74) FULDMÆGTIG:

Steen Knuthsen, Klaregade 14, 1. th., Odense

(72) FREMBRINGER(E):

Kristian Sørensen, Nørremarksvej 55; 9270 Klarup, DK

(22) ANSØGNINGSDATO:

15 maj 1997

- |                          |  |                  |
|--------------------------|--|------------------|
| (21) <b>MA 0681 1997</b> | (54) <b>Ornament til lommestørklæder</b> | (51) - Cl. 02-05 |
|                          | (54) <b>Ornament til tekstilstoffer</b>  | (51) - Cl. 05-05 |
| (55)                     | (54) <b>Ornament til papirservietter</b> | (51) - Cl. 05-06 |
|                          | (54) <b>Ornament til stofservietter</b>  | (51) - Cl. 06-13 |

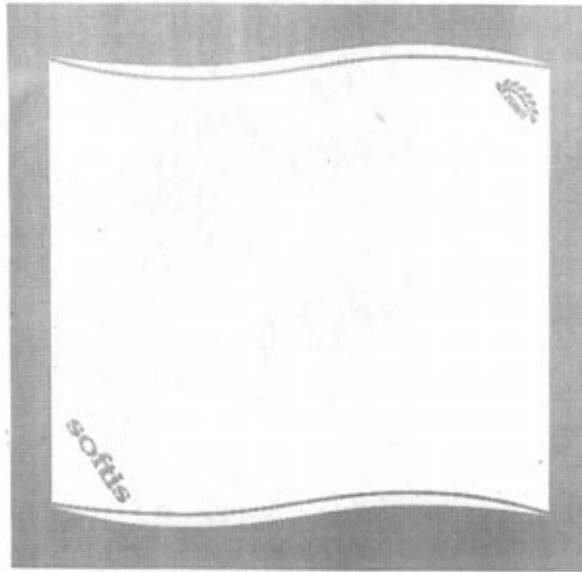

- |                      |   |
|----------------------|---|
| (71) ANSØGER(E):     | <b>SCA Hygiene-Paper GmbH</b> , Postfach 310420; 68264 Mannheim, DE |
| (74) FULDMÆGTIG:     | Chas. Hude A/S, H. C. Andersens Boulevard 33, København V           |
| (72) FREMBRINGER(E): | Rüdiger Ziel, Eimsbütteler Str. 8; 22769 Hamburg, DE                |
| (22) ANSØGNINGSDATO: | 01 jul 1997   |
| (66) BEMÆRKNINGER:   | Ansøger har samme dag indleveret MA 0682, 0683 1997                 |
| (55) BEMÆRKNINGER:   | Mønstret er forbillede for et ornament.                             |

- |                          |  |                  |
|--------------------------|--|------------------|
| (21) <b>MA 0683 1997</b> | (54) <b>Ornament til lommestørklæder</b> | (51) - Cl. 02-05 |
|                          | (54) <b>Ornament til tekstilstoffer</b>  | (51) - Cl. 05-05 |
| (55)                     | (54) <b>Ornament til papirservietter</b> | (51) - Cl. 05-06 |
|                          | (54) <b>Ornament til stofservietter</b>  | (51) - Cl. 06-13 |

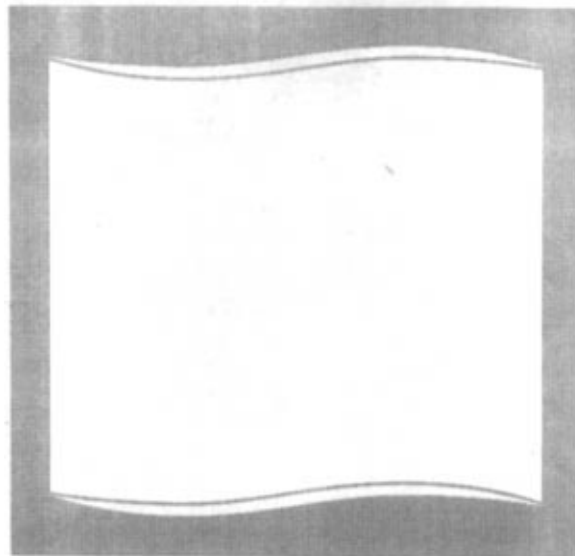

- |                      |   |
|----------------------|---|
| (71) ANSØGER(E):     | <b>SCA Hygiene-Paper GmbH</b> , Postfach 310420; 68264 Mannheim, DE |
| (74) FULDMÆGTIG:     | Chas. Hude A/S, H. C. Andersens Boulevard 33, København V           |
| (72) FREMBRINGER(E): | Rüdiger Ziel, Eimsbütteler Str. 8; 22769 Hamburg, DE                |
| (22) ANSØGNINGSDATO: | 01 jul 1997   |
| (66) BEMÆRKNINGER:   | Ansøger har samme dag indleveret MA 0681, 0682 1997                 |
| (55) BEMÆRKNINGER:   | Mønstret er forbillede for et ornament.                             |

(21) MA 0689 1997

(54) 1) Et apparat til liniemarkering  
2-3) Dele hertil

(51) - Cl. 21-01

(55)

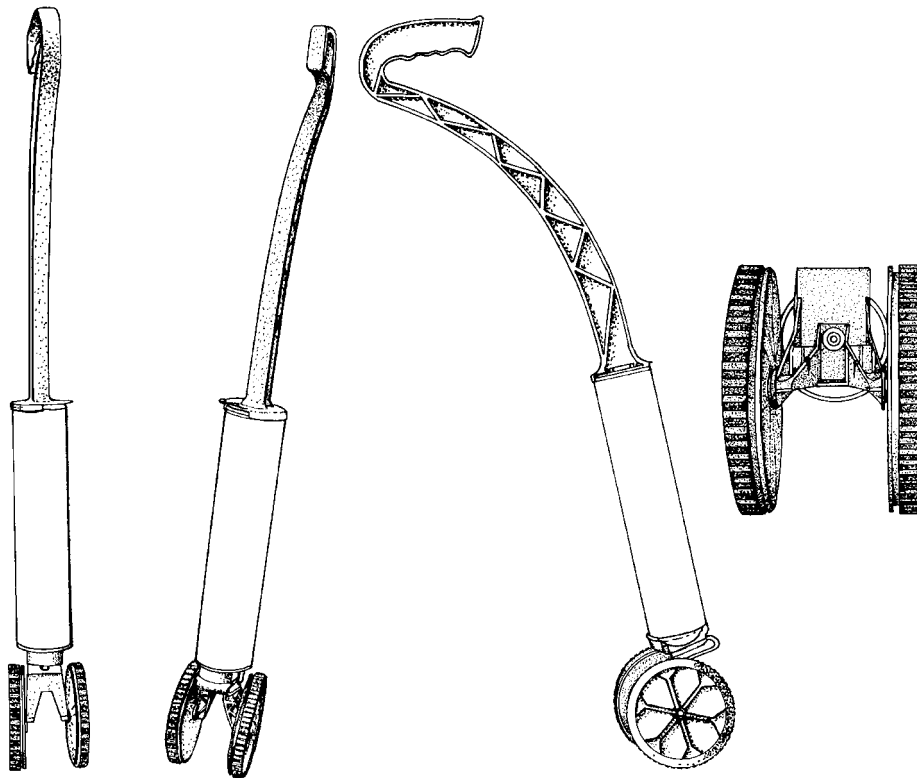

Løbenr. 1

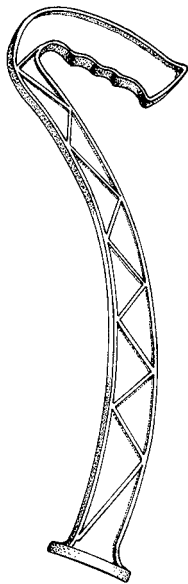

Løbenr. 2

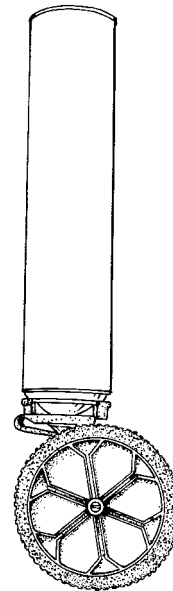

Løbenr. 3

(71) ANSØGER(E):

(74) FULDMÆGTIG:

(72) FREMBRINGER(E):

**ROCOL GROUP LIMITED**, Rocol House; Swillington; Leeds LS26 8BS, GB

Chas. Hude A/S, H. C. Andersens Boulevard 33, København V

Stephen Chapman, Hill Rise, Moor Lane; Great Ouseburn; York YO5 9TW, GB

Richard Edwards, 16 Mill Hill Road; Pontefract; W. Yorkshire WF8 4HR, GB

Catherine J. Ripley, 49 Lees House Road; Thornhill Lees; Dewsbury; Yorkshire WF12 9BP, GB

Roger John Peach, 110 Lady Byron Lane; Knowle, Birmingham B93 9BA, GB

Barrington Hares, 6 Himley Close; Great Barr; Birmingham B43 6PX, GB

(30) PRIORITET:

(22) ANSØGNINGS DATO:

07 jan 1997 Storbritannien 2062232

04 jul 1997

(21) MA 0691 1997

(54) En holder til køkkenruller

(51) - Cl. 07-99

(55)

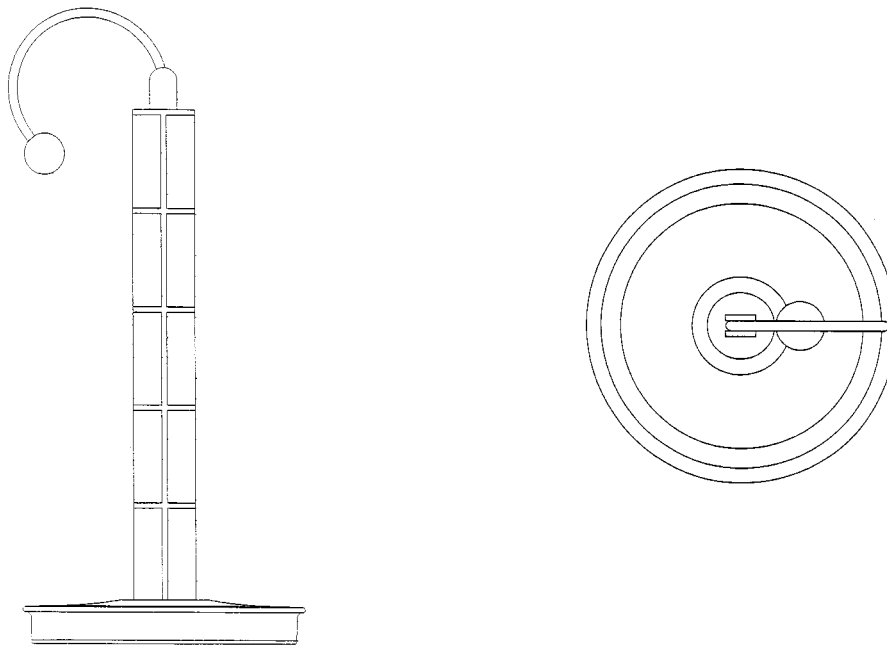

(71) ANSØGER(E):

**PI-Design AG**, Kantonsstrasse; 6234 Triengen, CH

(74) FULDMÆGTIG:

Giersing &amp; Stelling Patentbureau A/S, Teglporten 3, Birkerød

(72) FREMBRINGER(E):

Carsten Jørgensen, Dattenbergrain 31; 6010 Kriens, CH

(22) ANSØGNINGSDATO:

08 jul 1997

(21) MA 0694 1997

(54) En pude

(51) - Cl. 06-09

(55)



(71) ANSØGER(E):

**Jade B. V.**, Lübeckstraat 12; 7418 EC Deventer, NL

(74) FULDMÆGTIG:

Jette Sandel Trademarks A/S, Postbox 130; Mølledamsvej 10, Birkerød

(72) FREMBRINGER(E):

L. G. Achtereekte, Fazant 18; 8103 EL Raalte, NL

(22) ANSØGNINGSDATO:

10 jul 1997

(21) MA 0704 1997

(54) 1) En kabelholder 2-3) dele dertil

(51) - Cl. 08-08

(55)

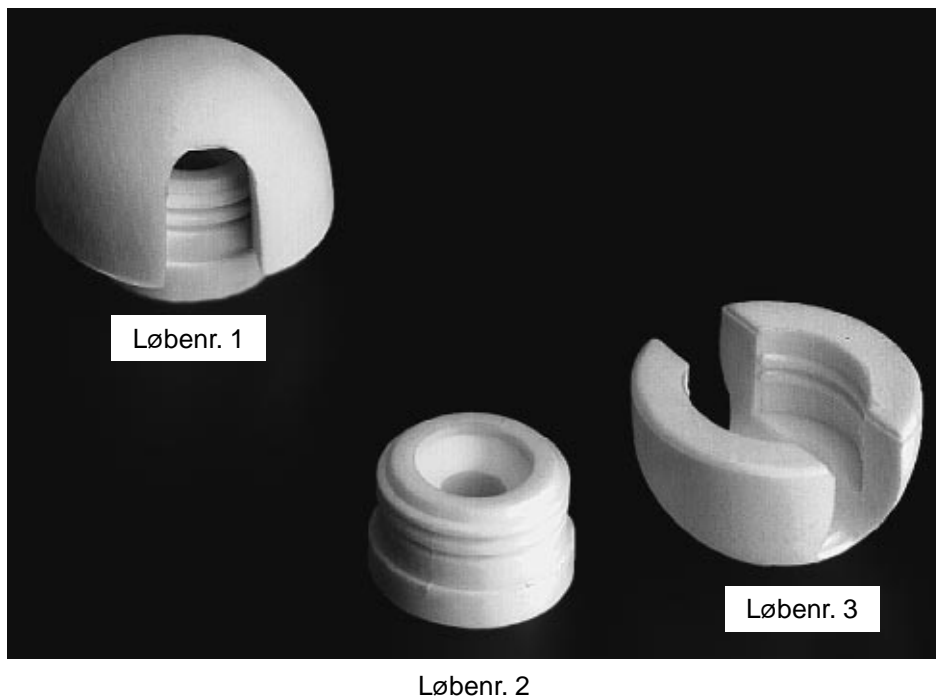

(71) ANSØGER(E):

**Strini Belysning aps**, Mølløvæget 18, Ramløse; 3200 Helsingø, DK

(72) FREMBRINGER(E):

H. Stricker Nielsen, Mølløvæget 18; Ramløse; 3200 Helsingø, DK

(22) ANSØGNINGSDATO:

11 jul 1997

(21) MA 0709 1997

(54) En sål til sko

(51) - Cl. 02-04

(55)



(71) ANSØGER(E):

**A/S Eccolet Sko**, 6261 Bredebro, DK

(74) FULDMÆGTIG:

Chas. Hude A/S, H. C. Andersens Boulevard 33, København V

(72) FREMBRINGER(E):

Ejnar Truelsen, Ecco Alleen 2; 6270 Tønder, DK

(22) ANSØGNINGSDATO:

14 jul 1997

(21) MA 0730 1997

(54) En cykel

(51) - Cl. 12-11

(55)

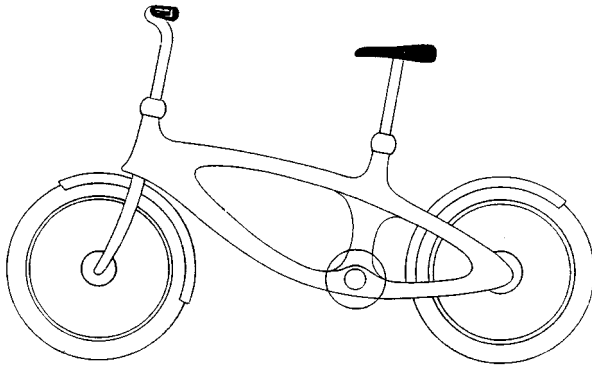

(71) ANSØGER(E):

**Firmaet ACTO Desing Idé Banken DK v/Mac Henry Bowes Beenfeldt, Hoffmeyersvej 19; 2000 Frederiksberg, DK**

(74) FULDMÆGTIG:

Kirsten Walløe Beenfeldt, Hoffmeyersvej 19, Frederiksberg

(72) FREMBRINGER(E):

Mac Henry Bowes Beenfeldt, Hoffmeyersvej 19; 2000 Frederiksberg, DK

(22) ANSØGNINGSDATO:

21 jul 1997

(66) BEMÆRKNINGER:

Ansøger har samme dag indleveret MA 0731-0733 1997

(21) MA 0731 1997

(54) En cykel

(51) - Cl. 12-11

(55)

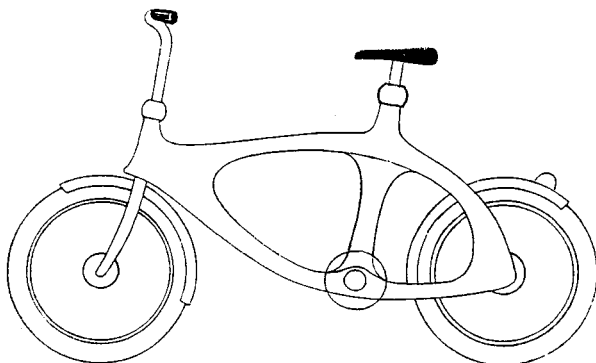

(71) ANSØGER(E):

**Firmaet ACTO Design Idé Banken DK v/Mac Henry Bowes Beenfeldt, Hoffmeyersvej 19; 2000 Frederiksberg, DK**

(74) FULDMÆGTIG:

Kirsten Walløe Beenfeldt, Hoffmeyersvej 19, Frederiksberg

(72) FREMBRINGER(E):

Mac Henry Bowes Beenfeldt, Hoffmeyersvej 19; 2000 Frederiksberg, DK

(22) ANSØGNINGSDATO:

21 jul 1997

(66) BEMÆRKNINGER:

Ansøger har samme dag indleveret MA 0730, 0732 og 0733 1997

(21) MA 0732 1997

(54) En cykel

(51) - Cl. 12-11

(55)

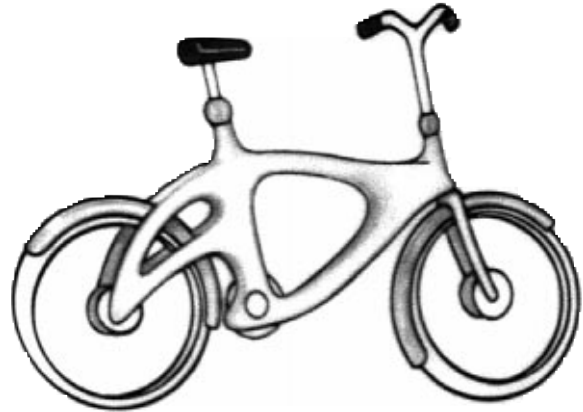
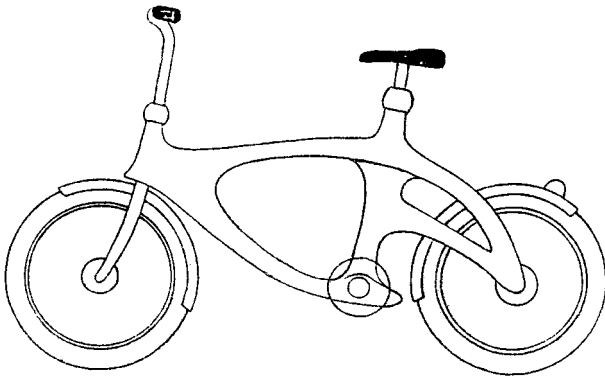

(71) ANSØGER(E):

**Firmaet ACTO Design Idé Banken DK v/Mac Henry Bowes Beenfeldt, Hoffmeyersvej 19; 2000 Frederiksberg, DK**

(74) FULDMÆGTIG:

Kirsten Walløe Beenfeldt, Hoffmeyersvej 19, Frederiksberg

(72) FREMBRINGER(E):

Mac Henry Bowes Beenfeldt, Hoffmeyersvej 19; 2000 Frederiksberg, DK

(22) ANSØGNINGSDATO:

21 jul 1997

(66) BEMÆRKNINGER:

Ansøger har samme dag indleveret MA 0730, 0731 og 0733 1997

(21) MA 0733 1997

(54) En cykel

(51) - Cl. 12-11

(55)

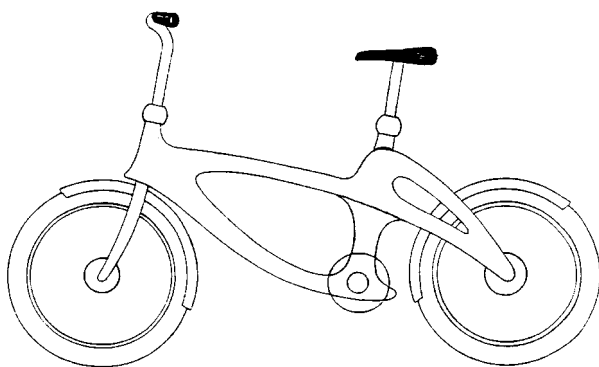

(71) ANSØGER(E):

**Firmaet ACTO Desing Idé Banken DK v/Mac Henry Bowes Beenfeldt, Hoffmeyersvej 19; 2000 Frederiksberg, DK**

(74) FULDMÆGTIG:

Kirsten Walløe Beenfeldt, Hoffmeyersvej 19, Frederiksberg

(72) FREMBRINGER(E):

Mac Henry Bowes Beenfeldt, Hoffmeyersvej 19; 2000 Frederiksberg, DK

(22) ANSØGNINGSDATO:

21 jul 1997

(66) BEMÆRKNINGER:

Ansøger har samme dag indleveret MA 0730-0732 1997

(21) MA 0738 1997

(54) En håndvask

(51) - Cl. 23-02

(55)

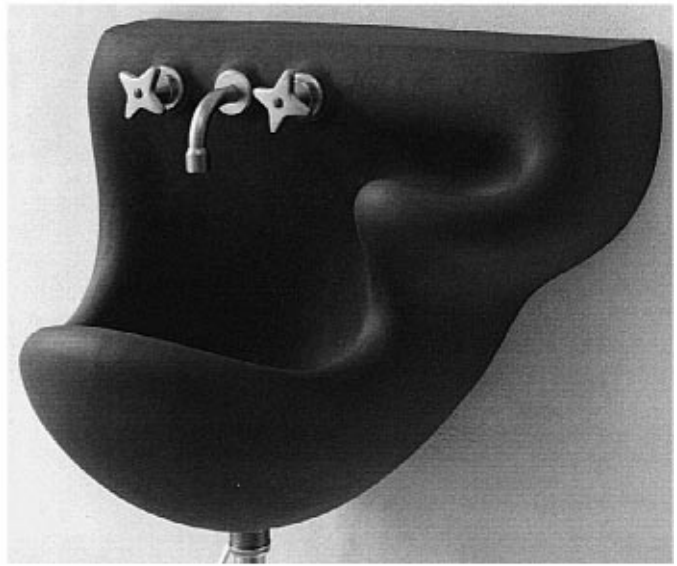

(71) ANSØGER(E):

**Bente Skjøttgaard**, Virginiavej 10 3.tv. ; 2000 Frederiksberg, DK

(72) FREMBRINGER(E):

Ansøgeren

(22) ANSØGNINGSDATO:

24 jul 1997

(21) MA 0775 1997

(54) Et armbåndsur

(51) - Cl. 10-02

(55)

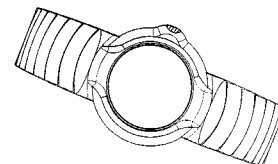
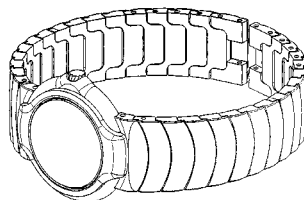
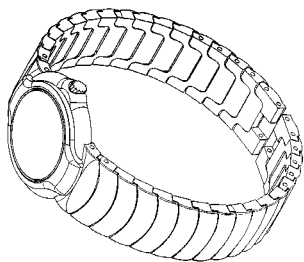

(71) ANSØGER(E):

**Alfred Dunhill Limited**, 30 Duke Street; St. James'; London, SW1Y 6DL, GB

(74) FULDMÆGTIG:

MARKMENT, Bernstorffsgade 33, København V

(72) FREMBRINGER(E):

Philippe Guy Cogoli, Coombe Cottage, Devey Close; Beverley Lane; Kingston-upon-Thames, GB

(30) PRIORITET:

03 apr 1997Storbritannien 2064657

(22) ANSØGNINGSDATO:

29 jul 1997

(21) MA 0781 1997

(54) En billetautomat

(51) - Cl. 20-01

(55)

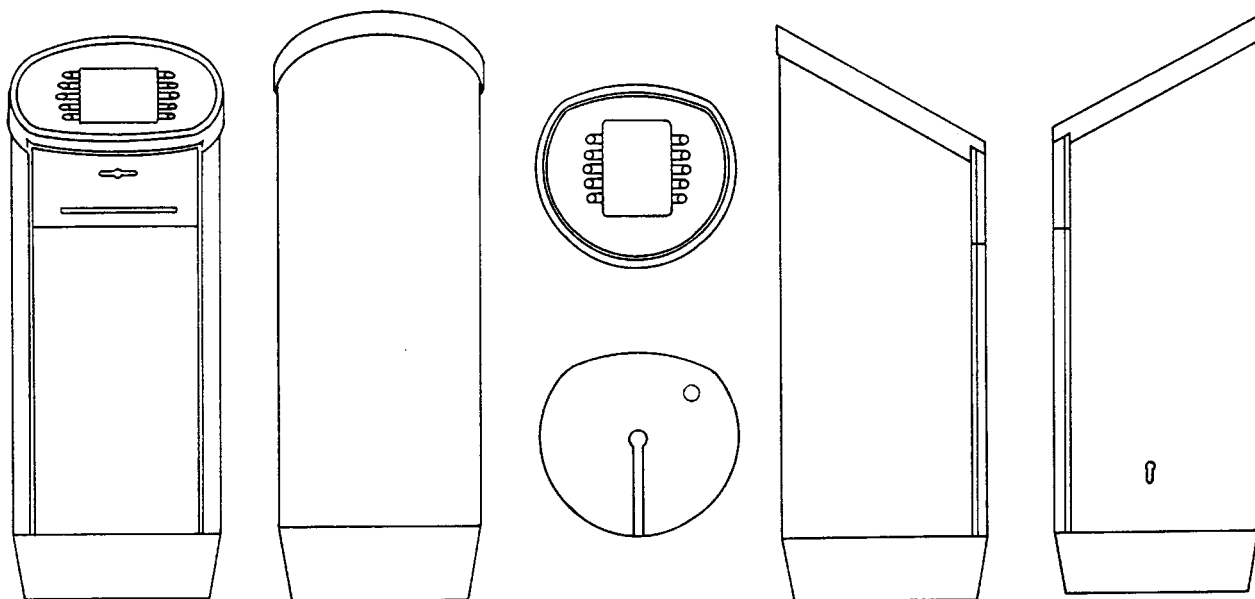

(71) ANSØGER(E):

**üstra Hannoversche Verkehrsbetriebe AG**, Am Hohen Ufer 6; D-30159 Hannover, DE

(74) FULDMÆGTIG:

K. Skøtt-Jensen, Patentingeniører A/S, Lemmingvej 225, Hasselager

(72) FREMBRINGER(E):

Fritz Frenkler, Hauptstrasse 81; D-3252 Bad Münder, DE

(30) PRIORITET:

04 feb 1997 Tyskland M 9701035.9

(22) ANSØGNINGSDATO:

04 aug 1997

(21) MA 0795 1997

(54) 1-2) Reoler, begge til butiksindretning

(51) - Cl. 06-04 ;20-02

(55)

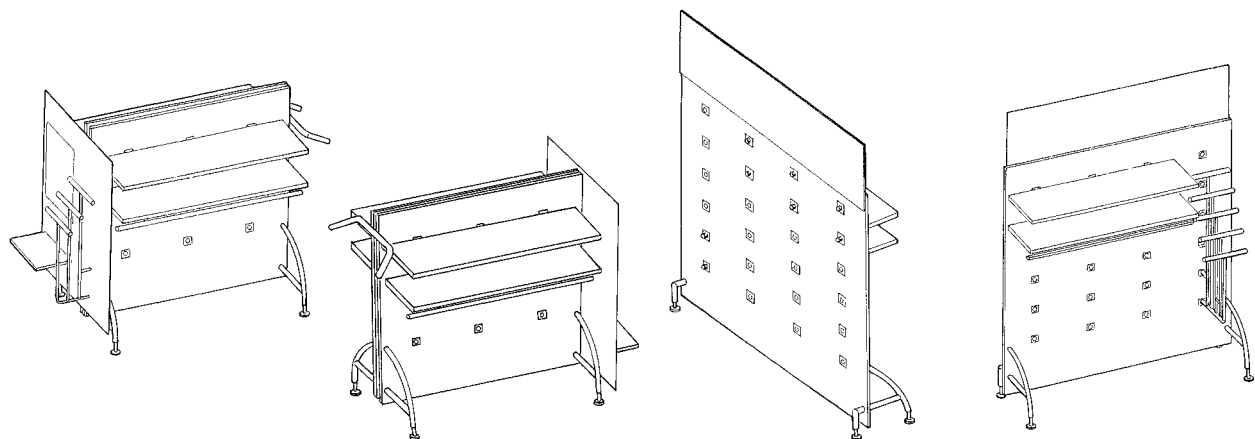

Løbenr. 1

Løbenr. 2

(71) ANSØGER(E):

**Bernward Leineweber GmbH & Co. KG**, Wittekinderstrasse 18; D-32051 Herford, DE

(74) FULDMÆGTIG:

Hofman-Bang &amp; Boutard, Lehmann &amp; Ree A/S, Hans Bekkevolds Allé 7, Hellerup

(72) FREMBRINGER(E):

Manfred Menschel, c/o Vitrashop GmbH; Feuerbachstrasse 9; 75476 Weil am Rhein, DE

(22) ANSØGNINGSDATO:

05 aug 1997

(21) MA 0796 1997

(54) Et lys med holder

(51) - Cl. 26-01 , -04

(55)

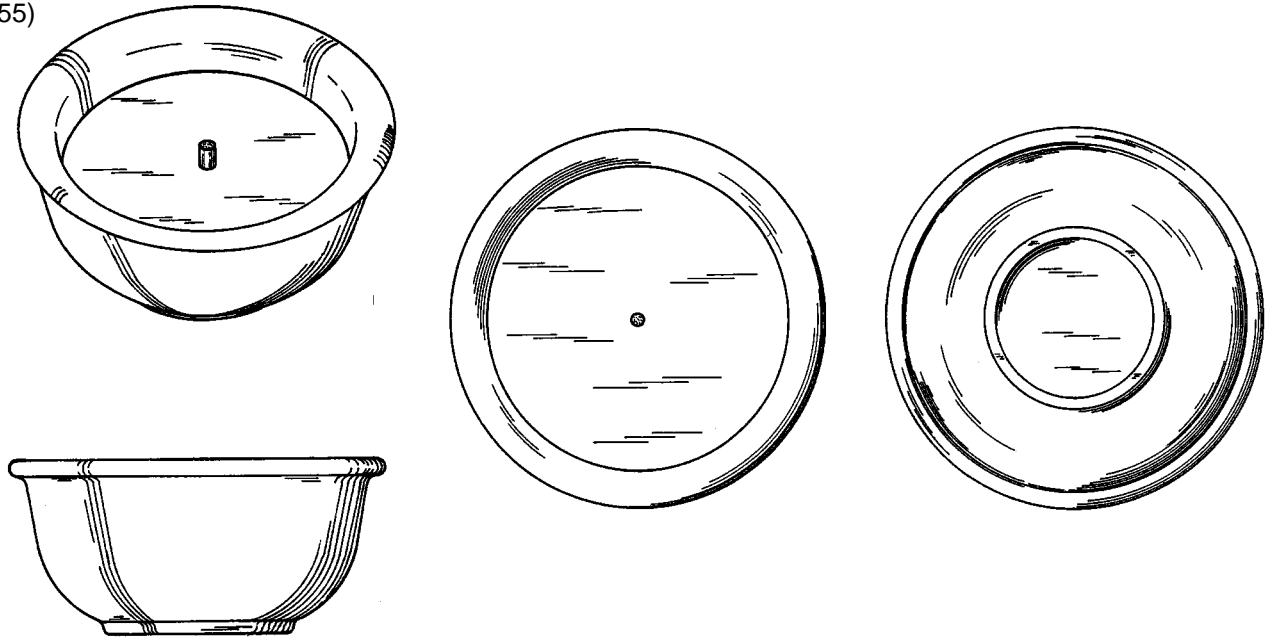

(71) ANSØGER(E):

**S. C. Johnson & Son, Inc., a corporation of the State of Wisconsin, 1525, Howe Street; Racine, Wisconsin 53403, US**

(74) FULDMÆGTIG:

Chas. Hude A/S, H. C. Andersens Boulevard 33, København V

(72) FREMBRINGER(E):

Brian T. Davis, 303 Meadowview Court; Apt. 7, Waterford, Wisconsin 53185, US

(30) PRIORITET:

07 feb 1997 USA 29/066,253

(22) ANSØGNINGSDATO:

06 aug 1997

(21) MA 0835 1997

(54) Et sodblæsningsanlæg

(51) - Cl. 23-03

(55)



(71) ANSØGER(E):

**Knud Sundgaard Hansen, Vitvedgade 1; Vitved; 8660 Skanderborg, DK**

(72) FREMBRINGER(E):

Ansøgeren

(22) ANSØGNINGSDATO:

15 aug 1997

(21) MA 0860 1997

(54) En liste til et barbermaskinehoved

(51) - Cl. 28-03

(55)

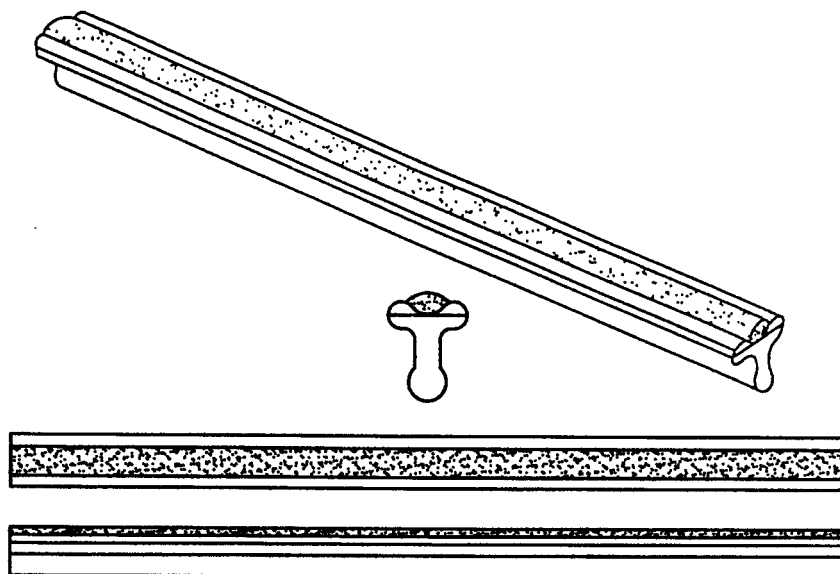

(71) ANSØGER(E):

**THE GILLETTE COMPANY**, Prudential Tower Building; Boston; MA 02199, US  
Hofman-Bang & Boutard, Lehmann & Ree A/S, Hans Bekkevolds Allé 7, Hellerup

(74) FULDMÆGTIG:

(72) FREMBRINGER(E):

Mingchih M. Tseng, 4 Partridge Drive; Hingham; MA 02043, US  
Stephen C. Metcalf, 16 Adella Avenue; West Newton; MA 02157, US

(30) PRIORITET:

27 feb 1997 USA 29/067419

(22) ANSØGNINGSDATO:

25 aug 1997

(66) BEMÆRKNINGER:

Ansøger har samme dag indleveret MA 1124 1997.

(21) MA 0898 1997

(54) En besætningsartikel til sko og anden læderbeklædning

(51) - Cl. 02-07

(55)

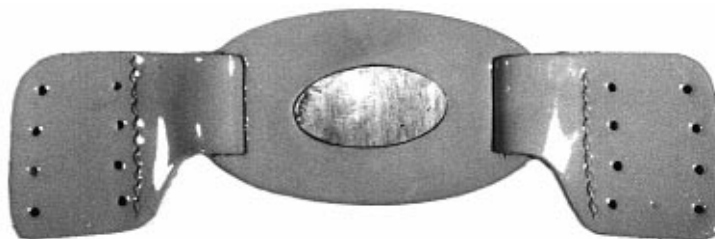

(71) ANSØGER(E):

**EMA S. r. l.**, 2, Via S. Maria; I-63044 Comunanza, IT

(74) FULDMÆGTIG:

Linds Patentbureau, Ellekrattet 20, Vedbæk

(72) FREMBRINGER(E):

Diego Della Valle, 4396 Via Fratte; I-63019 S. Elpidio a Mare, IT

(30) PRIORITET:

26 jun 1997 Italien RM 97 0 175

(22) ANSØGNINGSDATO:

03 sep 1997

(21) MA 0910 1997

(54) En låseliste til en afløbsrist

(51) - Cl. 25-02

(55)

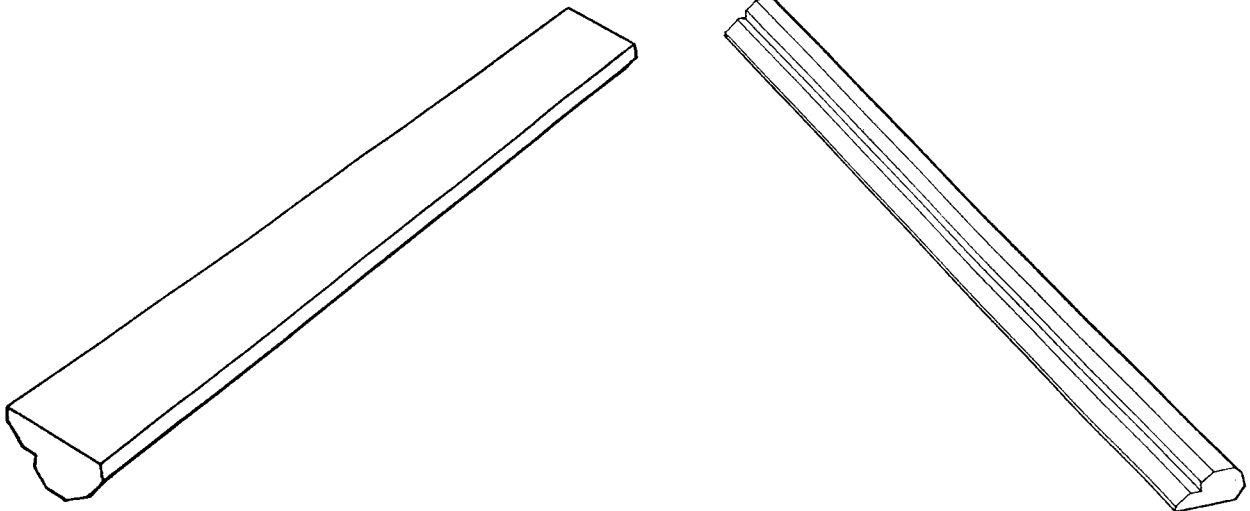

(71) ANSØGER(E):

**Furnes-Hamjern NCC AS**, N-2310 Stange, NO

(74) FULDMÆGTIG:

Hofman-Bang &amp; Boutard, Lehmann &amp; Ree A/S, Hans Bekkevolds Allé 7, Hellerup

(72) FREMBRINGER(E):

Gorm Grøndahl, Kr. Bakkevej 21 B; N-2300 Hamar, NO

(30) PRIORITET:

Johan Refsahl, N-2332 Åsvang, NO

(22) ANSØGNINGSDATO:

04 mar 1997 Norge 970144

(66) BEMÆRKNINGER:

Ansøger har samme dag indleveret MA 0909 1997

(21) MA 0940 1997

(54) En del til et cykelsæde

(51) - Cl. 12-11

(55)

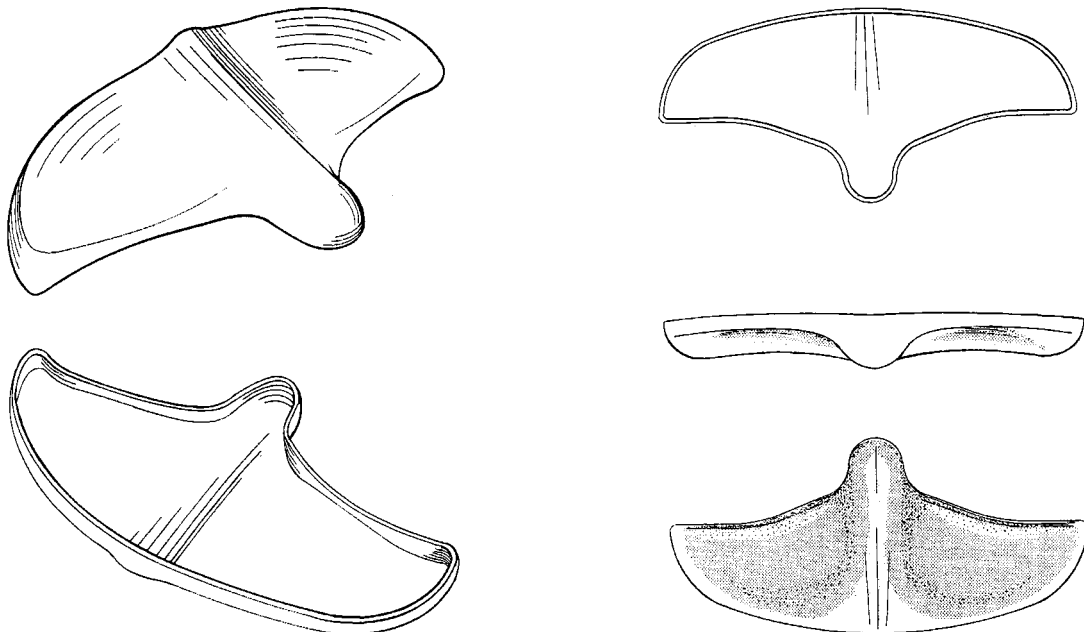

(71) ANSØGER(E):

**Harrodon Holdings Limited**, C/- BDO Barrett & Sinclair; BDO House, Kumul Highway; Vanuatu, AU

(74) FULDMÆGTIG:

Budde, Schou &amp; Co. A/S, Vestergade 31, København K

(72) FREMBRINGER(E):

Peter Clutton, 401 Rio Vista Boulevard; Mermaid Waters; Queensland 4218, AU

(30) PRIORITET:

14 mar 1997 Australien 818/1997

(22) ANSØGNINGSDATO:

12 sep 1997

(21) MA 0916 1997

(54) En ventilationshætte

(51) - Cl. 23-04

(55)

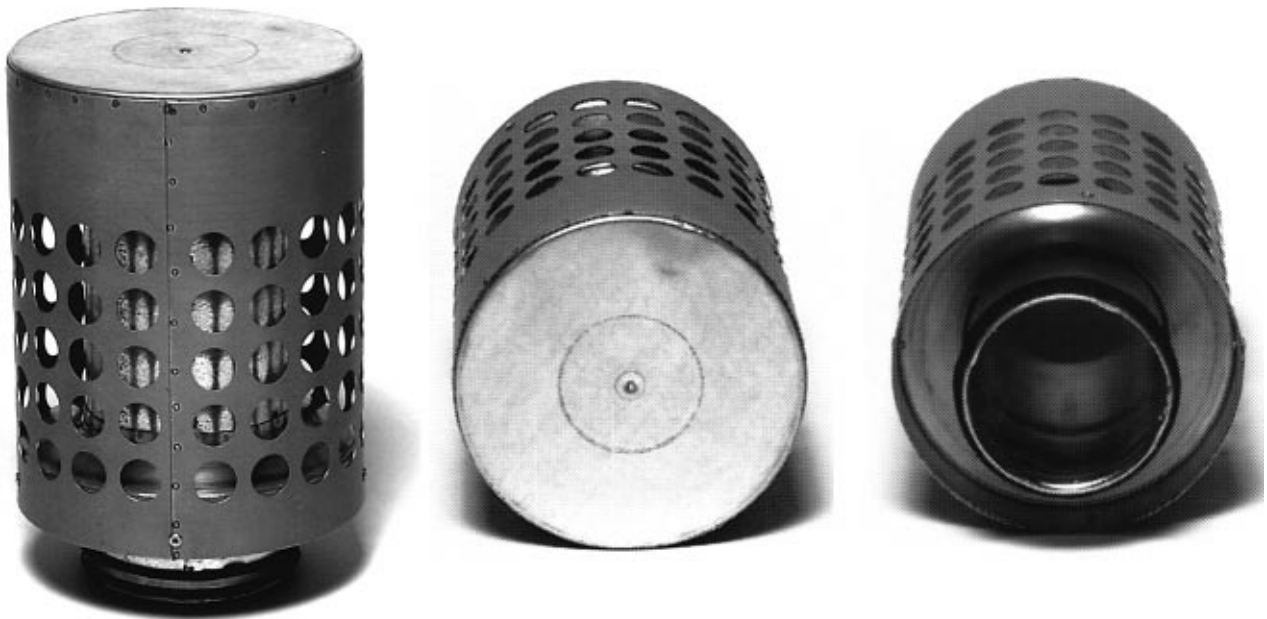

(71) ANSØGER(E):

(74) FULDMÆGTIG:

(72) FREMBRINGER(E):

(30) PRIORITET:

(22) ANSØGNINGSDATO:

(66) BEMÆRKNINGER:

**LINDAB A/S**, Langkaer 20; 6100 Haderslev, DK

AWAPATENT AB et al, BOX 5117, Malmö

Werner J. Andresen, Nr. Vilstrup Bygade 114; 6100 Haderslev, DK

18 mar 1997 Sverige 97-0650

08 sep 1997

Ansøger har samme dag indleveret MA 0917 1997

(21) MA 0917 1997

(54) En ventilationshætte

(51) - Cl. 23-04

(55)



(71) ANSØGER(E):

(74) FULDMÆGTIG:

(72) FREMBRINGER(E):

(30) PRIORITET:

(22) ANSØGNINGSDATO:

(66) BEMÆRKNINGER:

**LINDAB A/S**, Langkaer 20; 6100 Haderslev, DK

AWAPATENT AB et al, Box 5117, Malmö

Werner J. Andresen, Nr. Vilstrup Bygade 114; 6100 Haderslev, DK

18 mar 1997 Sverige 97-0651

08 sep 1997

Ansøger har samme dag indleveret MA 0916 1997

(21) MA 0920 1997

(54) Et kontaktmodul til isolerede elektriske ledninger

(51) - Cl. 13-03

(55)

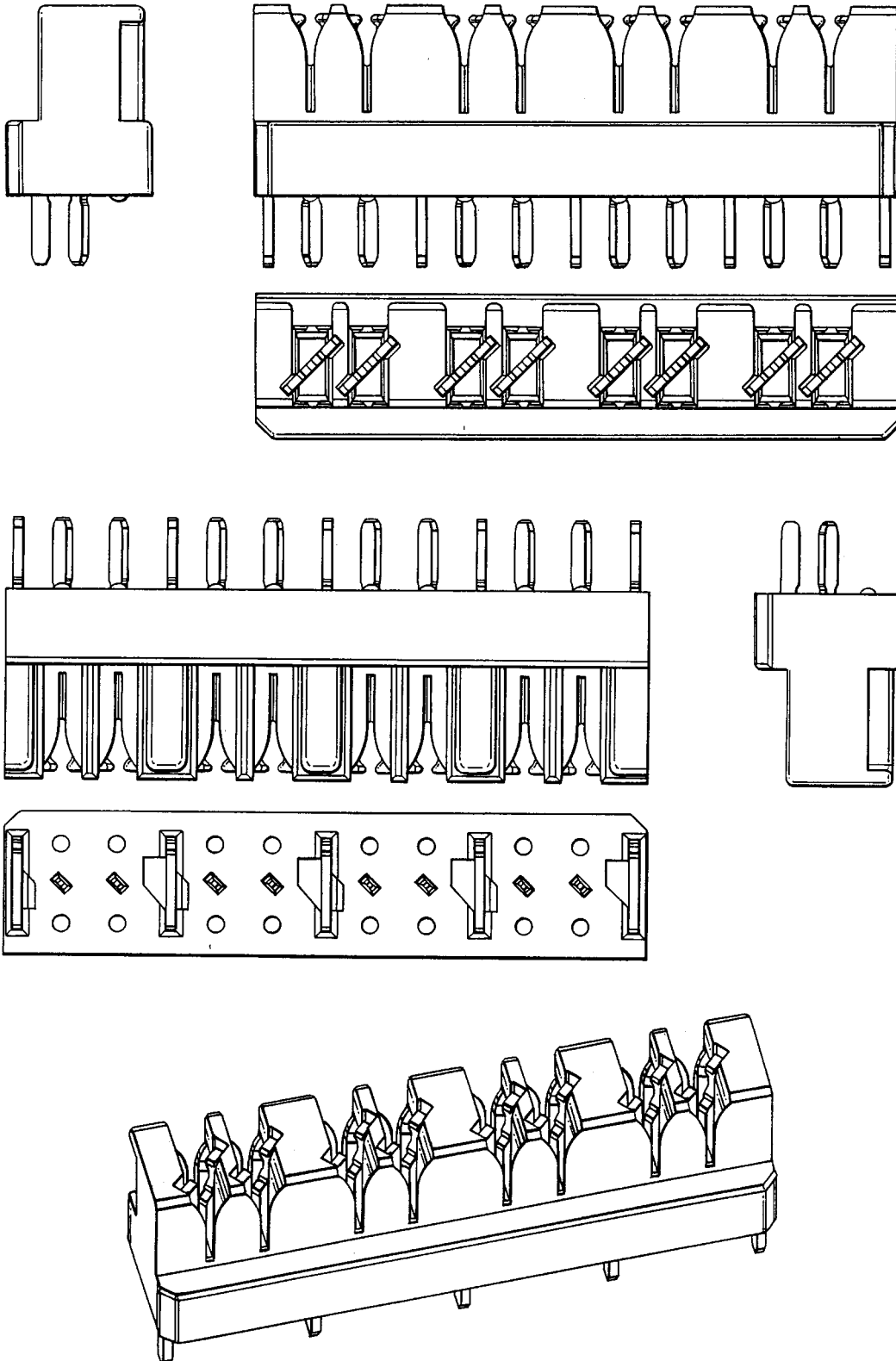

(71) ANSØGER(E):

(74) FULDMÆGTIG:

(72) FREMBRINGER(E):

**Krone Aktiengesellschaft**, Beeskowdamm 3-11; D-14167 Berlin, DE

Budde, Schou &amp; Co. A/S, Vestergade 31, København K

Sabine Zimmer, Heidekampweg 115; D-12437 Berlin, DE

Frank Mössner, Weltepfad 56; D-12277 Berlin, DE

(30) PRIORITET:

(22) ANSØGNINGSDATO:

(66) BEMÆRKNINGER:

23 maj 1997 Tyskland M 9704891.7

08 sep 1997

Ansøger har samme dag indleveret MA 0921 1997

(21) MA 0921 1997

(54) Et kontaktmodul til isolerede elektriske  
lendinger

(51) - Cl. 13-03

(55)

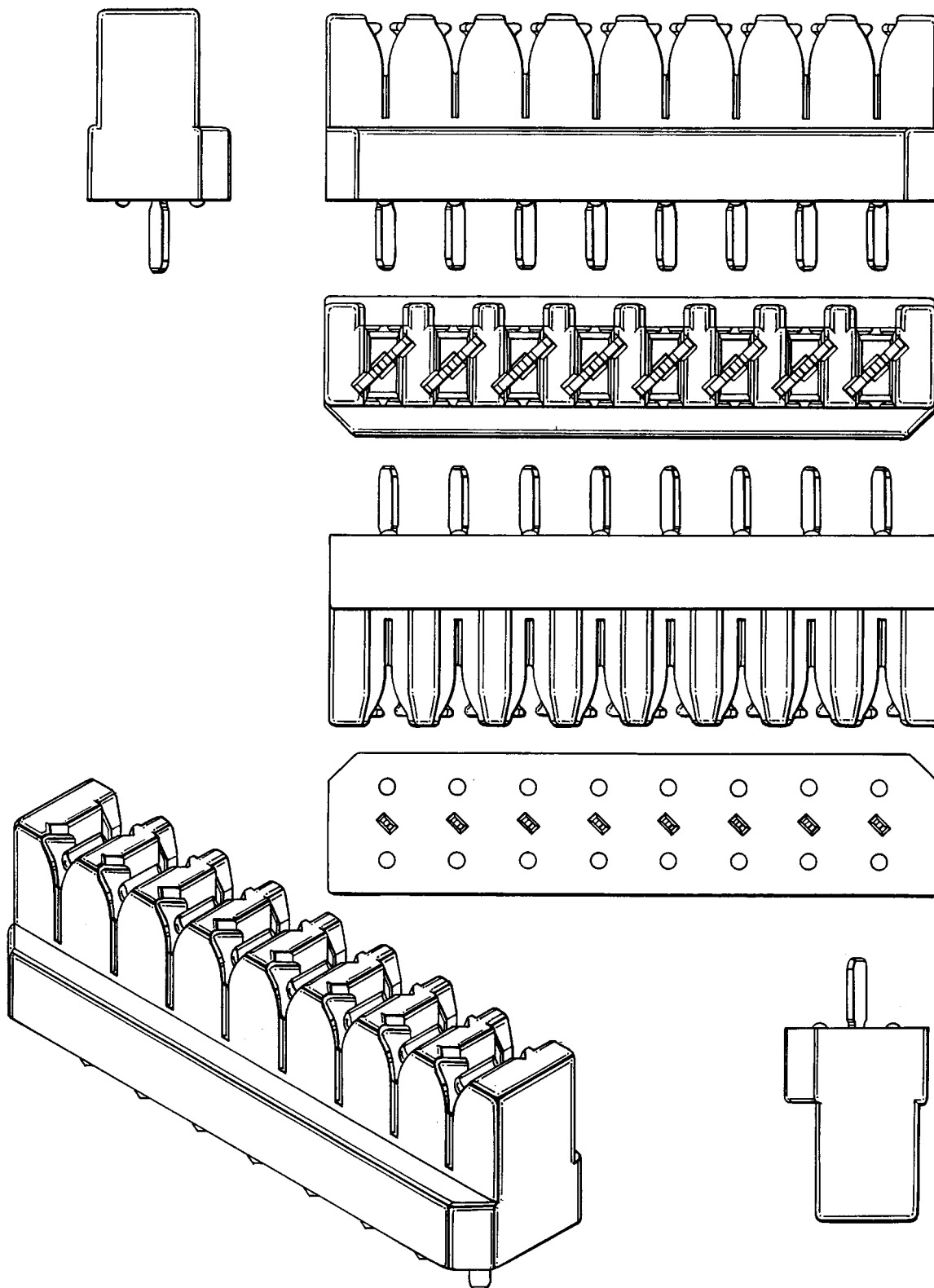

(71) ANSØGER(E):

(74) FULDMÆGTIG:

(72) FREMBRINGER(E):

(30) PRIORITET:

(22) ANSØGNINGSDATO:

(66) BEMÆRKNINGER:

**Krone Aktiengesellschaft**, Beeskowdamm 3-11; D-14167 Berlin, DE

Budde, Schou &amp; Co. A/S, Vestergade 31, København K

Sabine Zimmer, Heidekampweg 115; D-12437 Berlin, DE

Frank Mössner, Weltepfad 56; D-12277 Berlin, DE

23 maj 1997 Tyskland M 9704892.5

08 sep 1997

Ansøger har samme dag indleveret MA 0920 1997

(21) MA 0956 1997

(54) 1-11) Legetøjslementer, alt til et sæt

(51) - Cl. 21-01

(55)

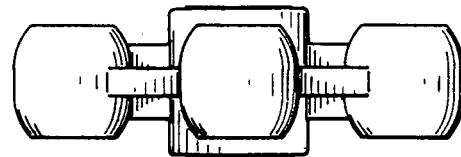
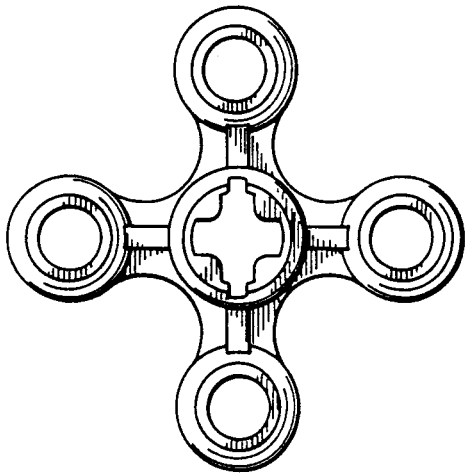
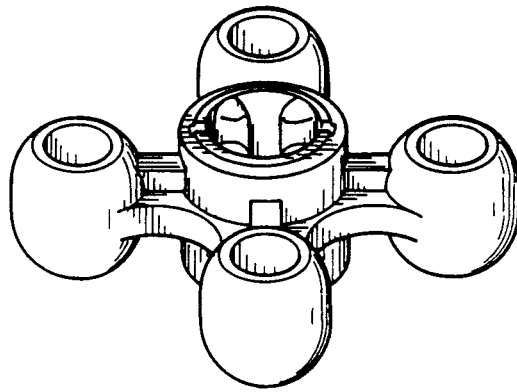

Løbenr. 1

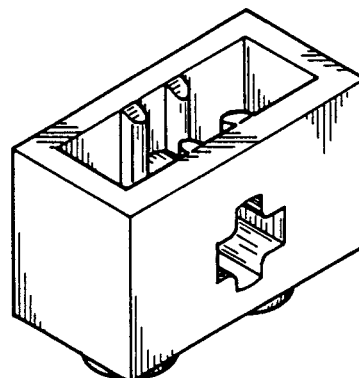
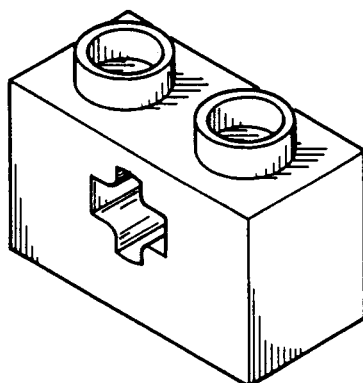
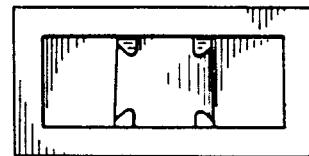
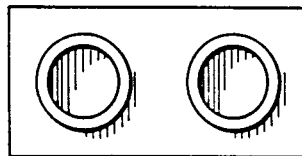
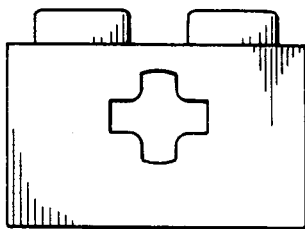

Løbenr. 2

(55)

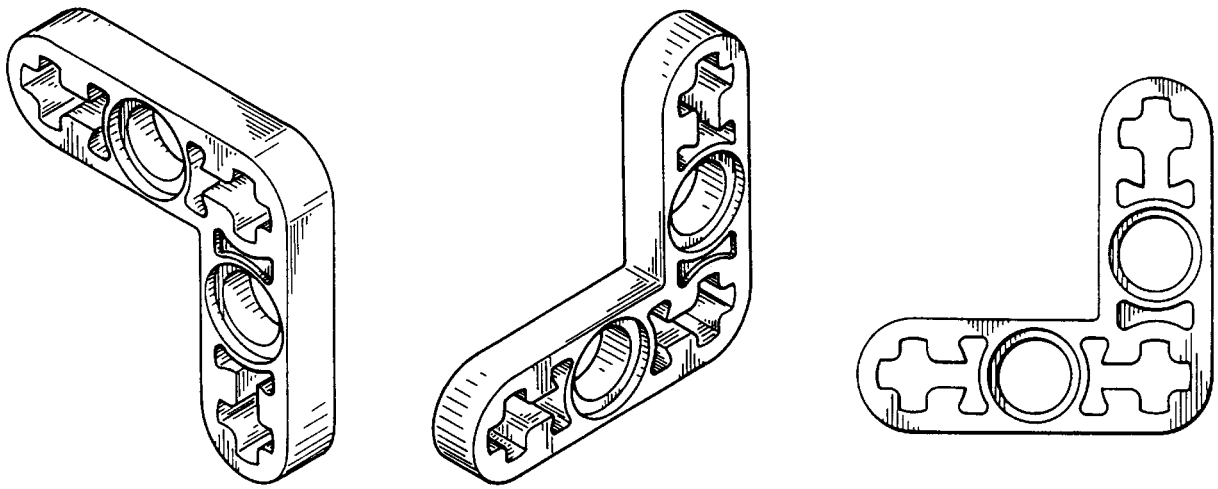

Løbenr. 3

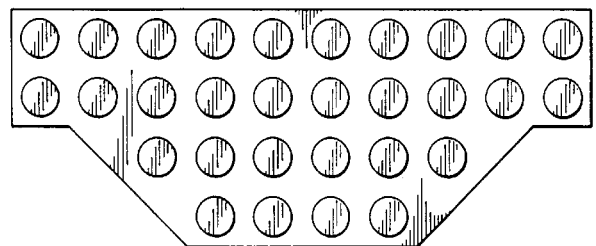
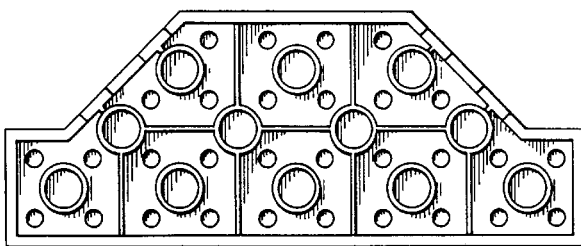
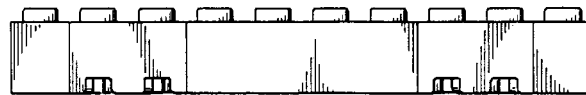
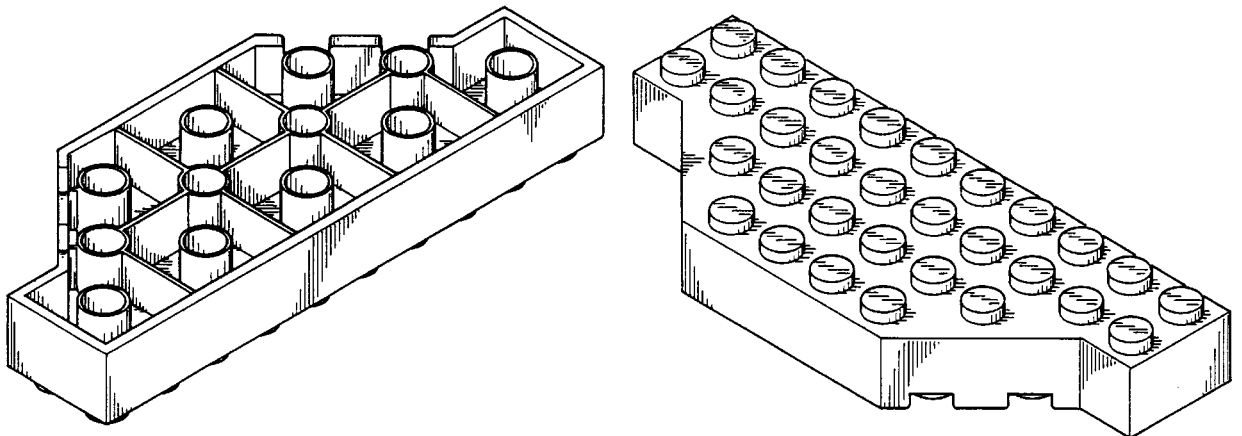

Løbenr. 4

(55)

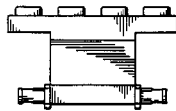
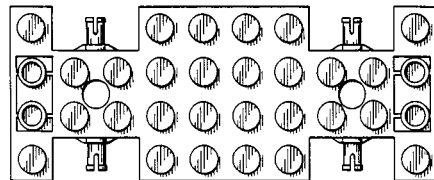
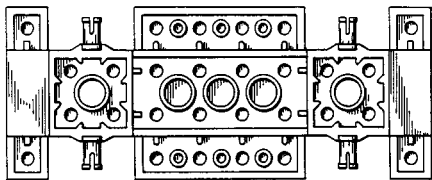
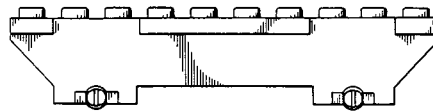
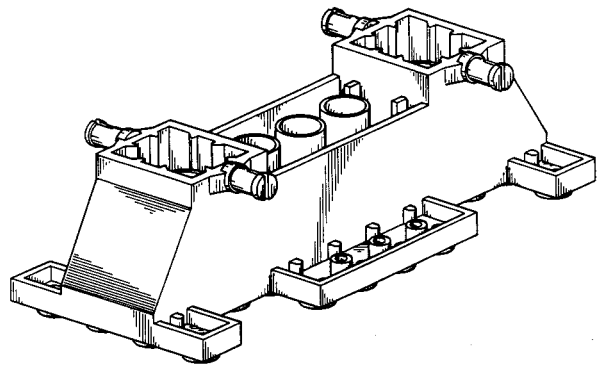
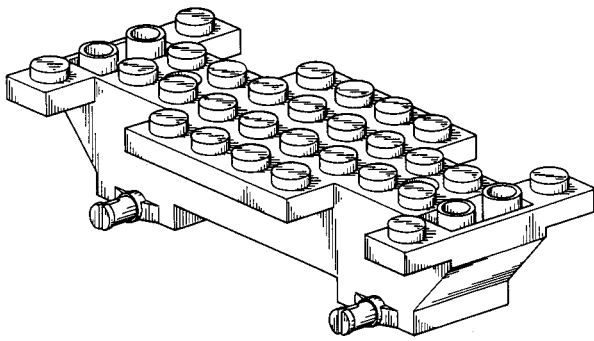

Løbenr. 5

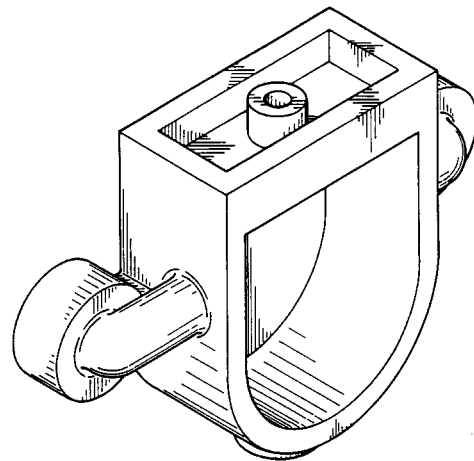
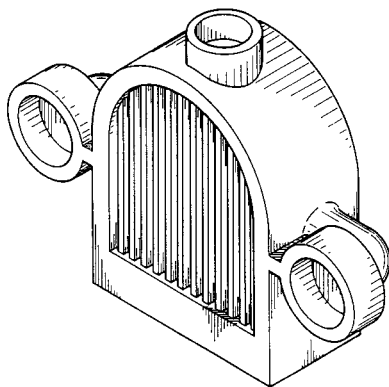

Løbenr. 6

(55)

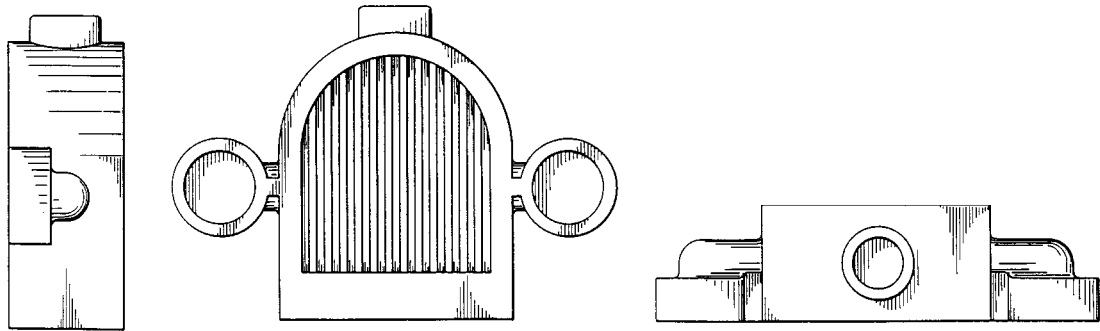

Løbenr. 6

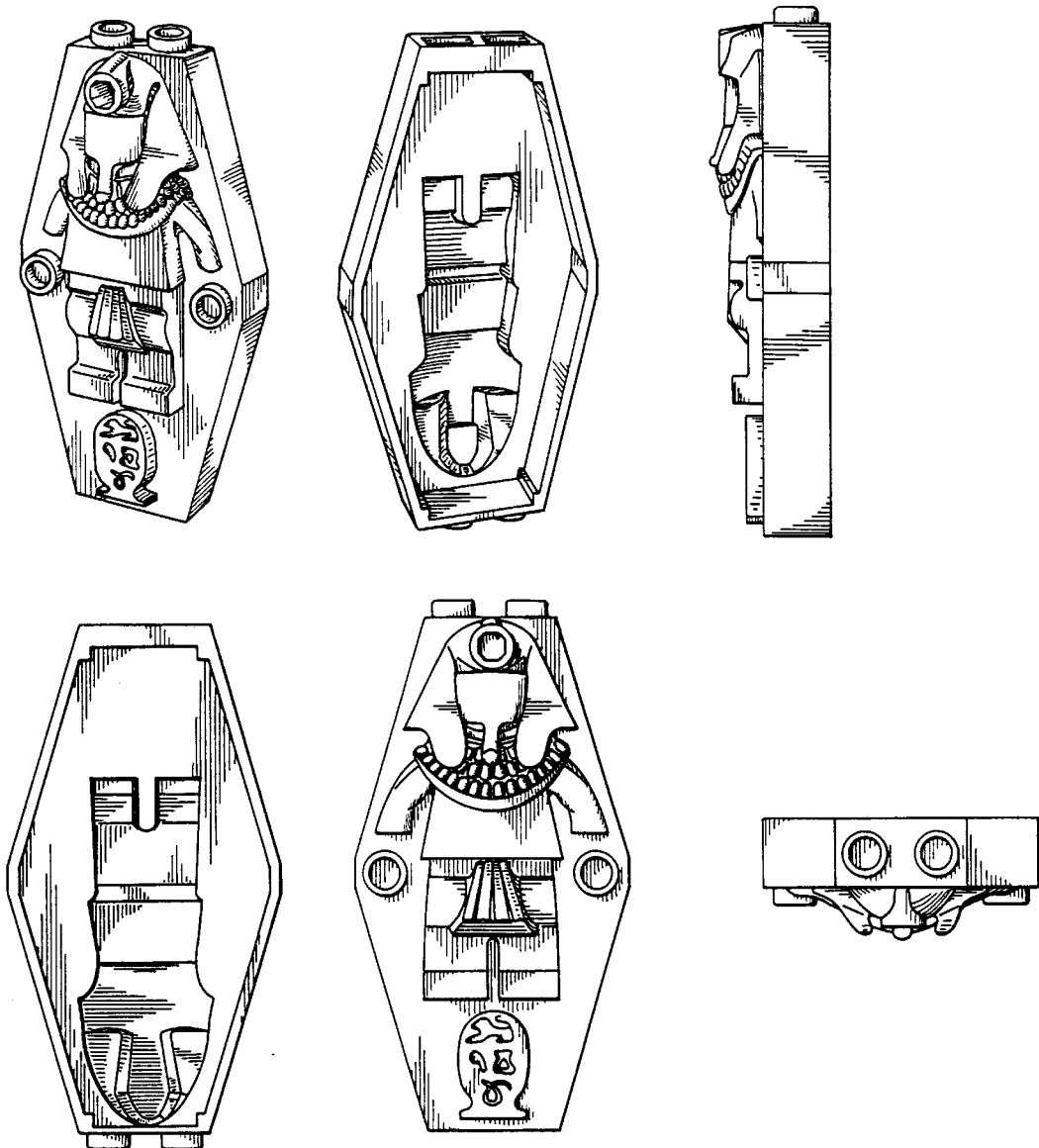

Løbenr. 7

(55)

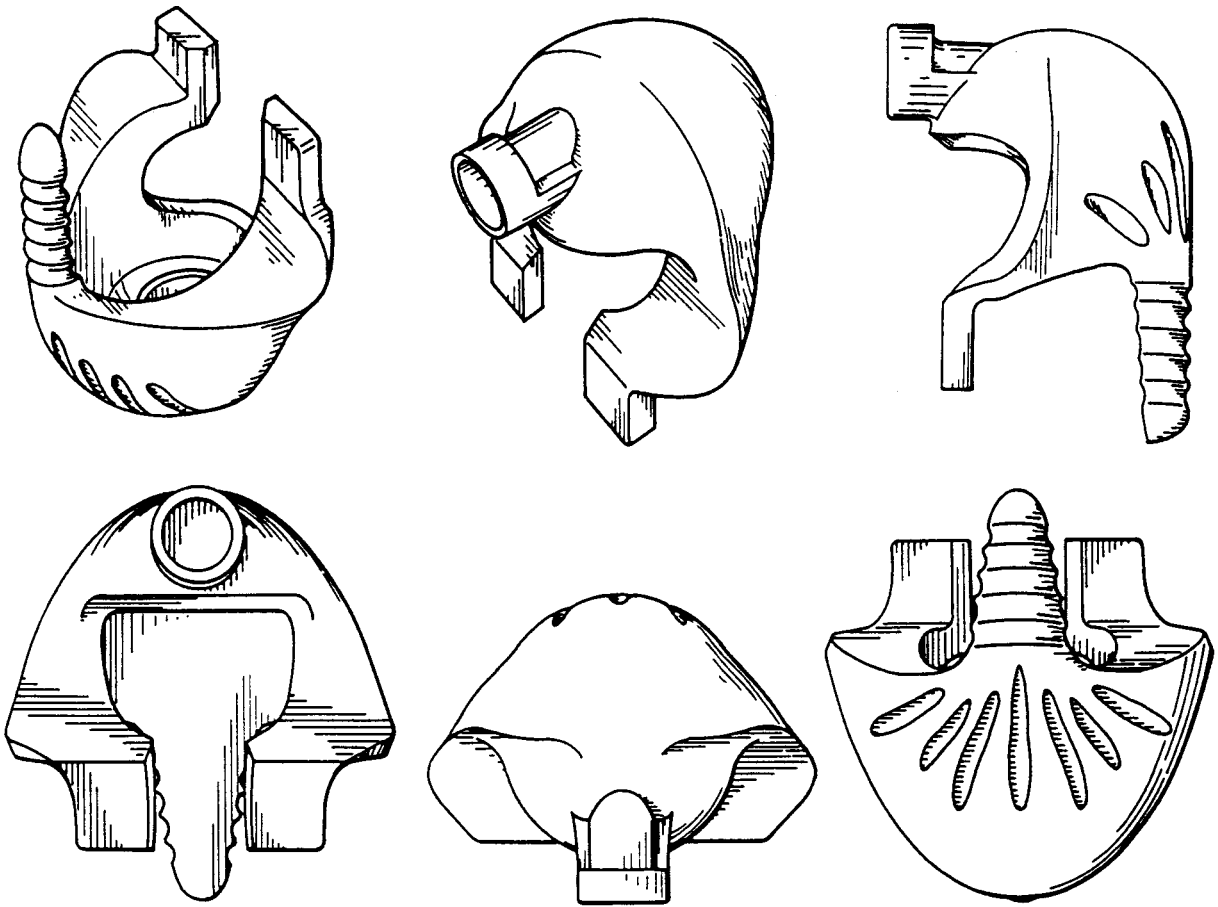

Løbenr. 8

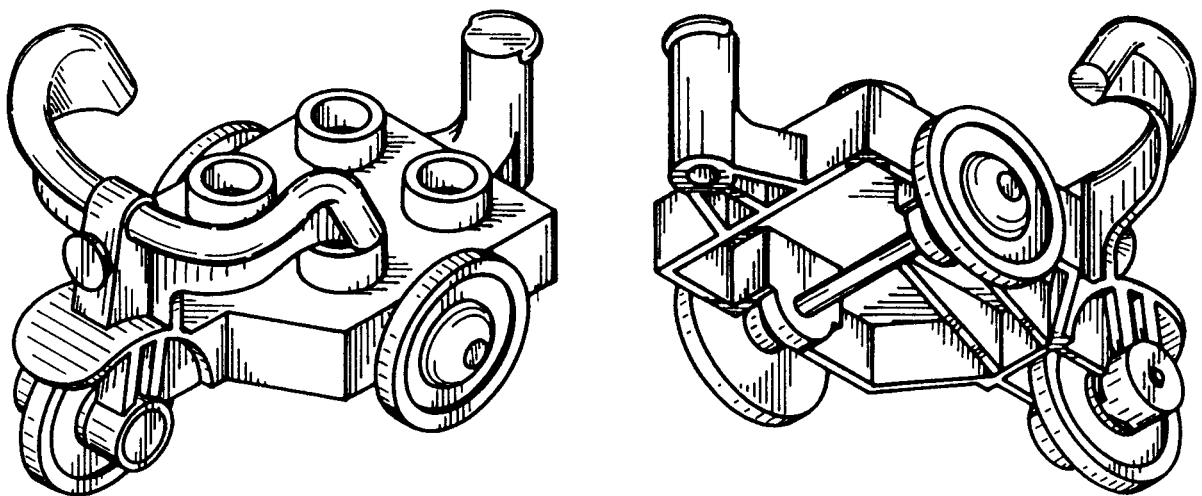

Løbenr. 9

(55)

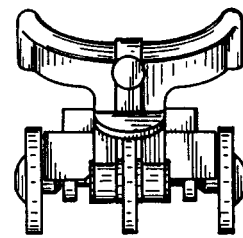
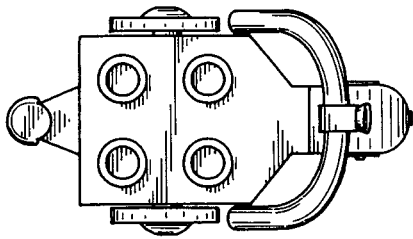
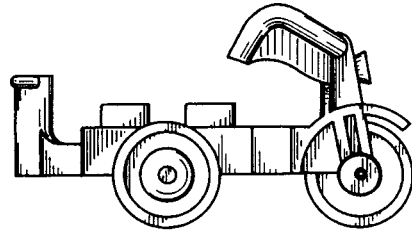
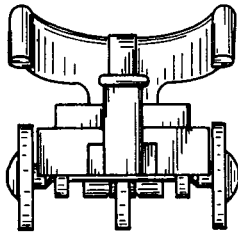

Løbenr. 9

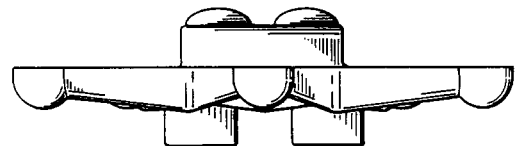
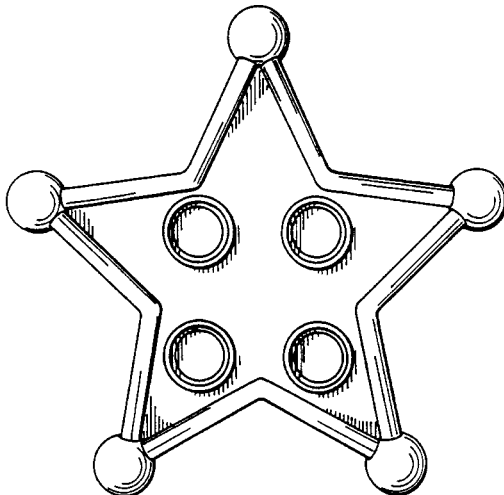
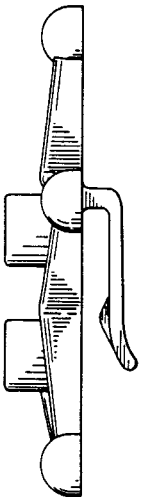
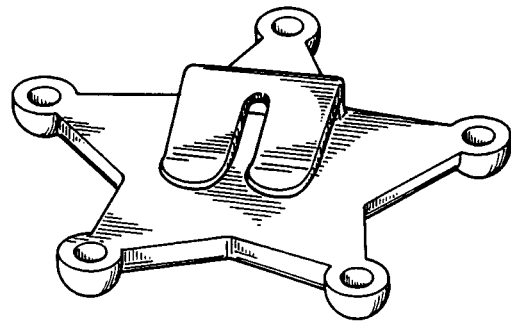
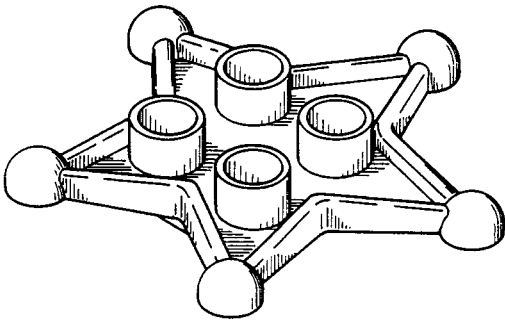

Løbenr. 10

(55)

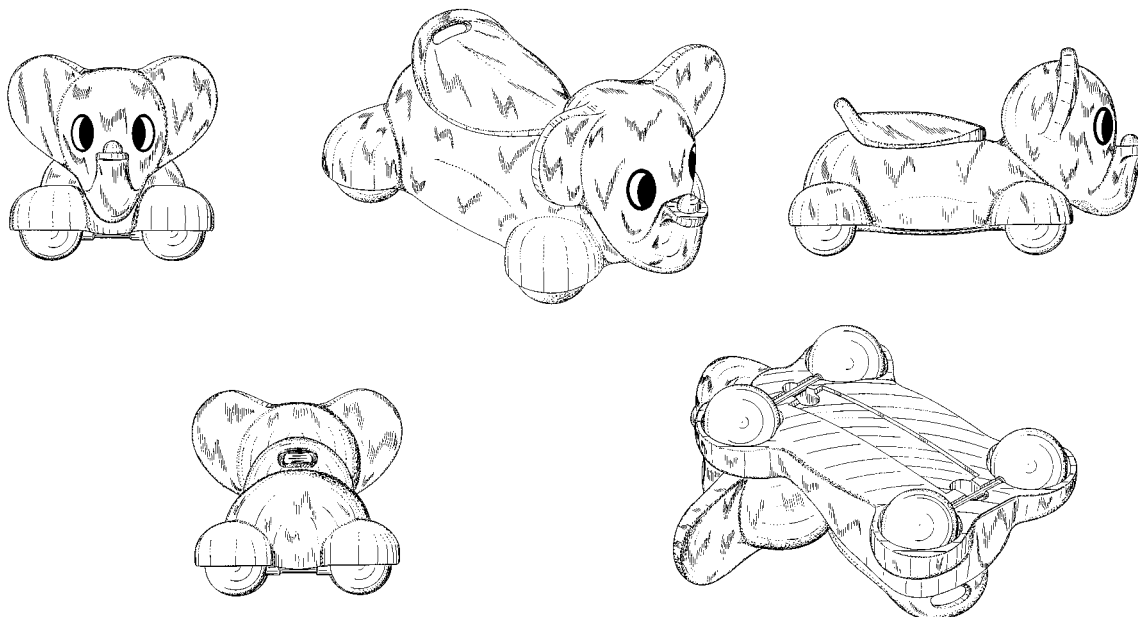

Løbenr. 11

(71) ANSØGER(E):

**LEGO A/S**, Aastvej 1; 7190 Billund, DK

(74) FULDMÆGTIG:

Hofman-Bang &amp; Boutard, Lehmann &amp; Ree A/S, Hans Bekkevolds Allé 7, Hellerup

(72) FREMBRINGER(E):

Jan Hatting, Nordre Villavej 2; 7100 Vejle, DK  
 Sten Schmidt, Søndreboulevard 325; 7200 Grindsted, DK  
 Søren Holm, Fredericiavej 78; 7100 Vejle, DK  
 Kim Pagel, Tingstedet 27; 7190 Billund, DK  
 Helle Rahbek, Smækbjergvej 19; 7480 Vildbjerg, DK  
 Henrik Clausen, Ågårdsvej 27 B; 7480 Vildbjerg, DK  
 Niels Milan Pedersen, Præstegårdsvej 74; 8320 Mårslet, DK  
 Sisse Degner, Vellevej 1; 8870 Langå, DK  
 Søren Frederiksen, Borups Alle 249 A; 2400 København NV, DK  
 Thomas Aleth Thomsen, Curt Adellersgade 5; 1053 København K, DK  
 Hanne Davedsen Jensen, Connaught Street, Flat No. 6; London W2 2AJ, GB  
 Ib Hartmann Berggreen, Rungsted Strandvej 102; 2960 Rungsted Kyst, DK  
 Christian Stephensen, Shioldannsvej 7; 2920 Charlottenlund, DK

(22) ANSØGNINGSDATO:

18 sep 1997

(66) BEMÆRKNINGER:

Ansøger har samme dag indleveret MA 0957 og 0958 1997.

(21) **MA 0980 1997**(54) **En seng**

(51) - Cl. 06-01

(55)



(71) ANSØGER(E):

**Eik Jensen**, Fiskergade 38 st. ; 8000 Århus C, DK

(72) FREMBRINGER(E):

Ansøgeren

(22) ANSØGNINGSDATO:

24 sep 1997

(21) MA 0957 1997

(54) 1-2) Legetøjselementer, alt til et sæt

(51) - Cl. 21-01

(55)

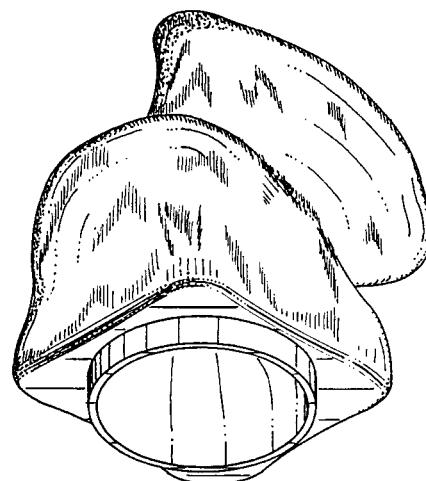
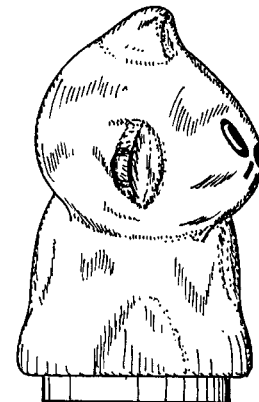
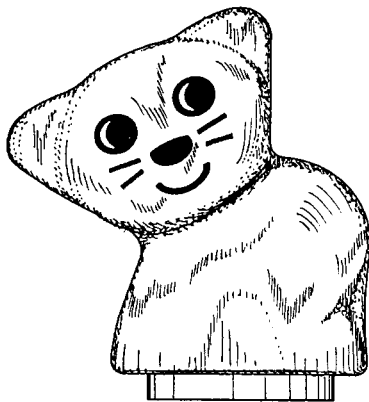
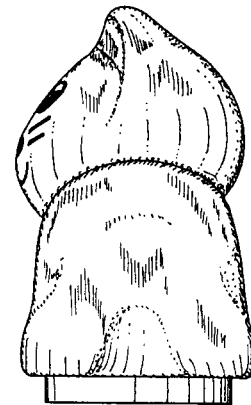
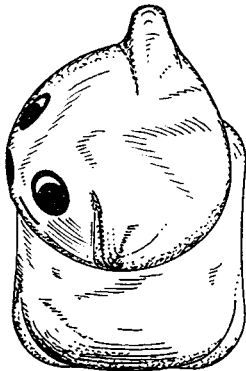
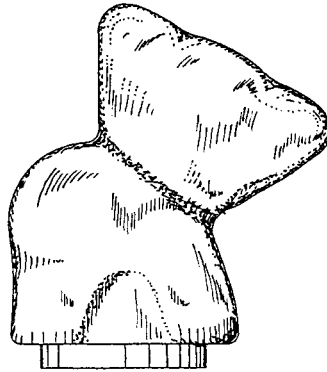

Løbenr. 1

(55)

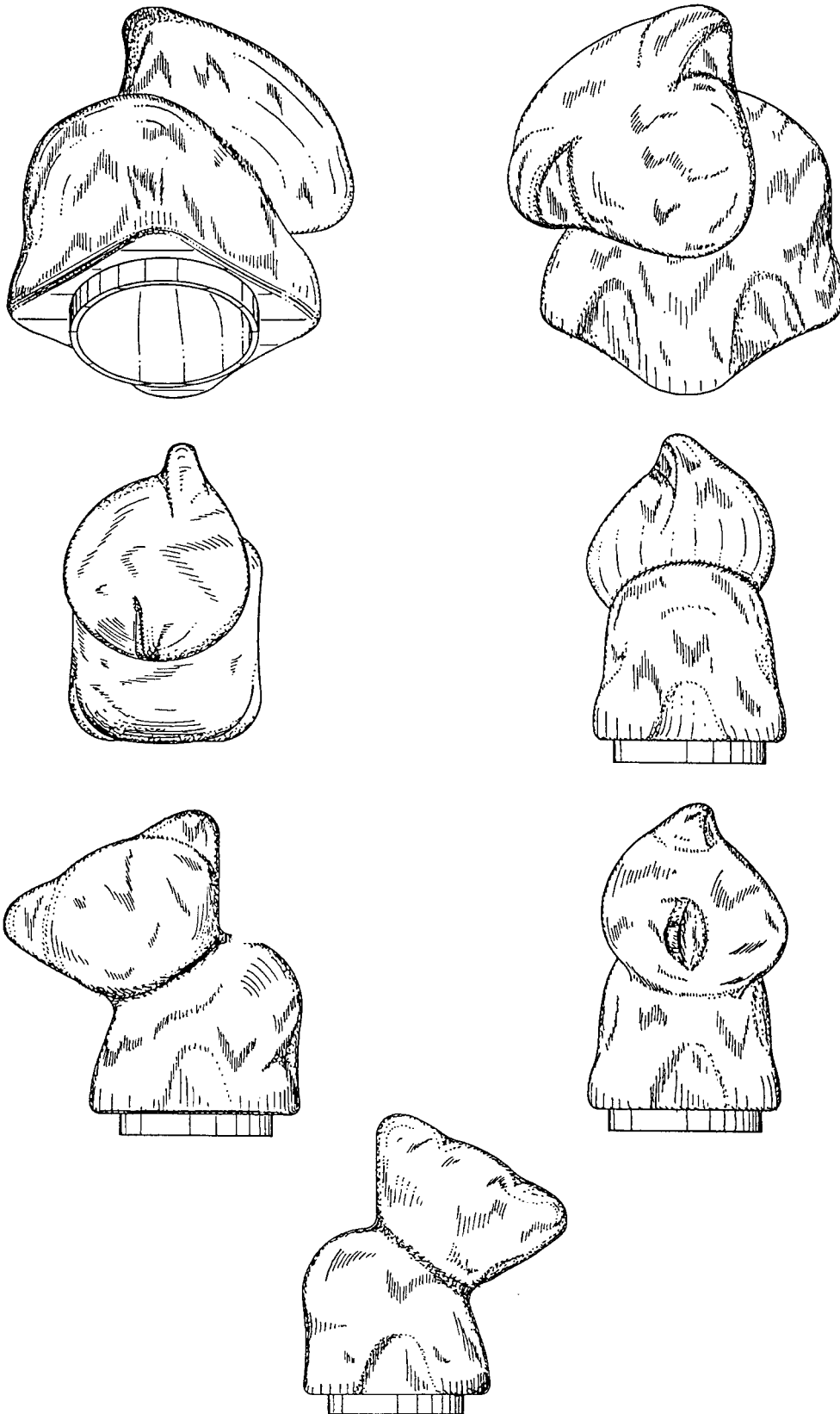

Løbenr. 2

(71) ANSØGER(E):  
 (74) FULDMÆGTIG:

**LEGO A/S**, Aastvej 1; 7190 Billund, DK  
 Hofman-Bang & Boutard, Lehmann & Ree A/S, Hans Bekkevolds Allé 7, Hellerup

(72) FREMBRINGER(E):  
 (22) ANSØGNINGSDATO:  
 (66) BEMÆRKNINGER:

Paul Leadbetter, Søborg Hovedgade 131; 2860 Søborg, DK  
 18 sep 1997  
 Ansøger har samme dag indleveret MA 0956 og 0958 1997.

(21) MA 0958 1997

(54) 1) En legetøjsmotorcykel  
2-4) dele dertil

(51) - Cl. 21-01

(55)

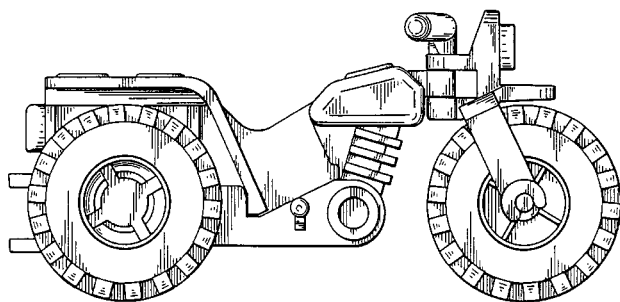
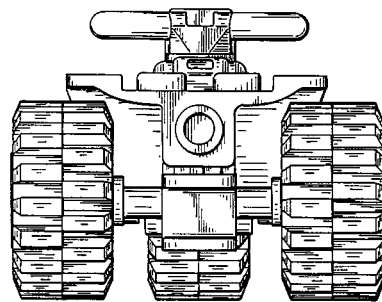
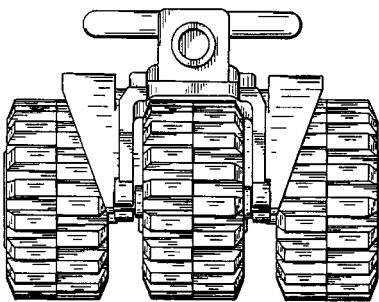
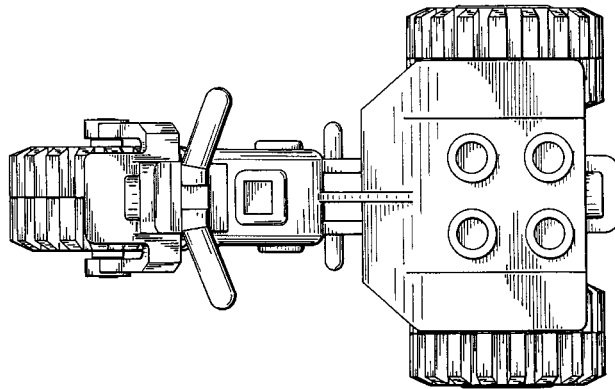
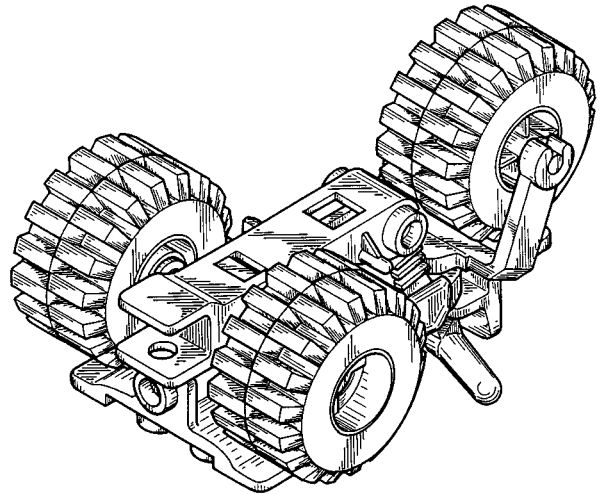
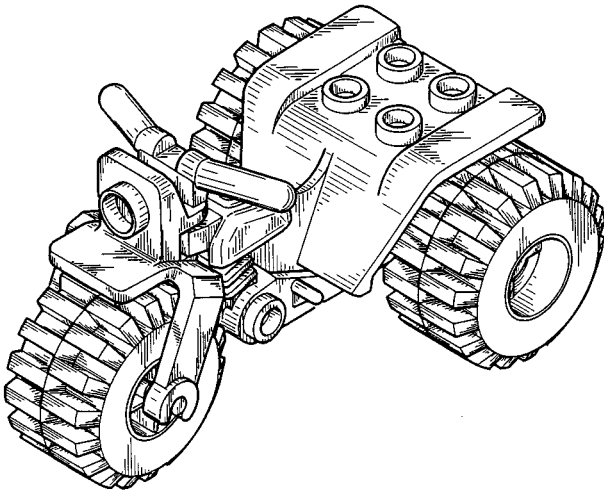

Løbenr. 1

(55)

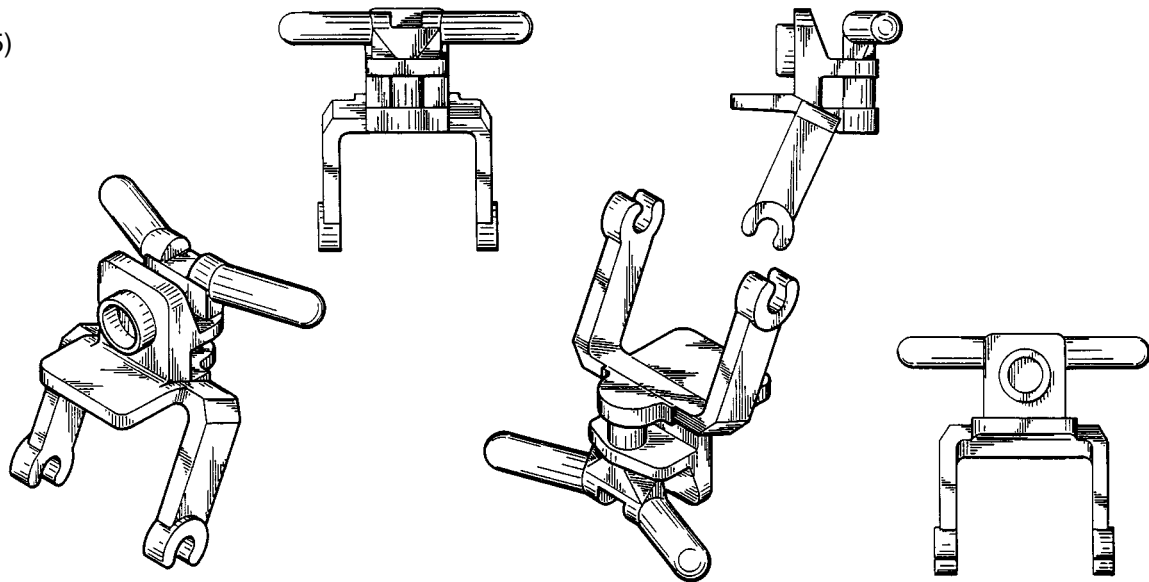

Løbenr. 2

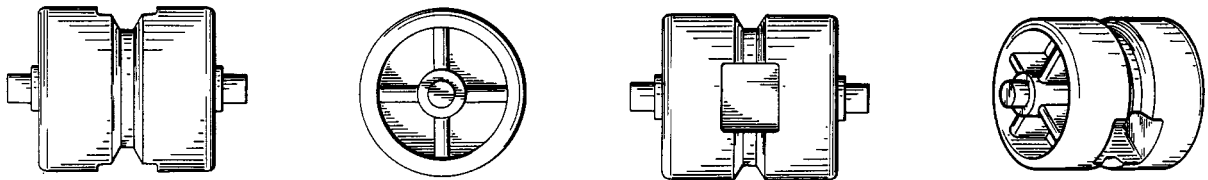

Løbenr. 3

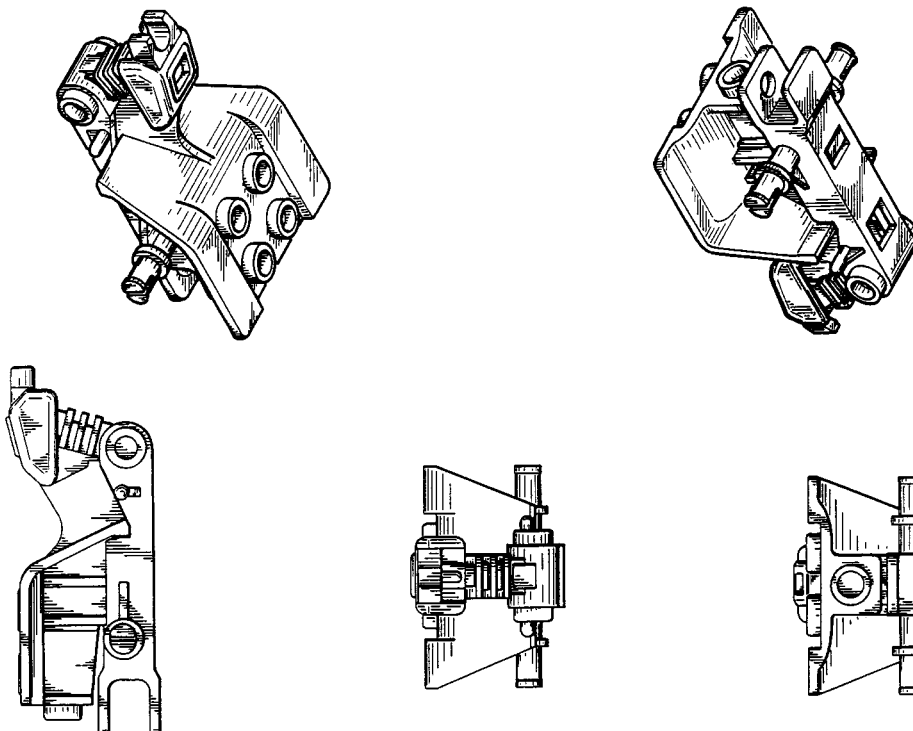

Løbenr. 4

(71) ANSØGER(E):  
 (74) FULDMÆGTIG:

**LEGO A/S**, Aastvej 1; 7190 Billund, DK  
 Hofman-Bang & Boutard, Lehmann & Ree A/S, Hans Bekkevolds Allé 7, Hellerup

(72) FREMBRINGER(E):  
 (22) ANSØGNINGSDATO:  
 (66) BEMÆRKNINGER:

Kim Pagel, Tingstedet 27; 7190 Billund, DK  
 18 sep 1997  
 Ansøger har samme dag indleveret MA 0956 og 0957 1997.

(21) MA 0985 1997

(54) En tandbørste

(51) - Cl. 04-02

(55)

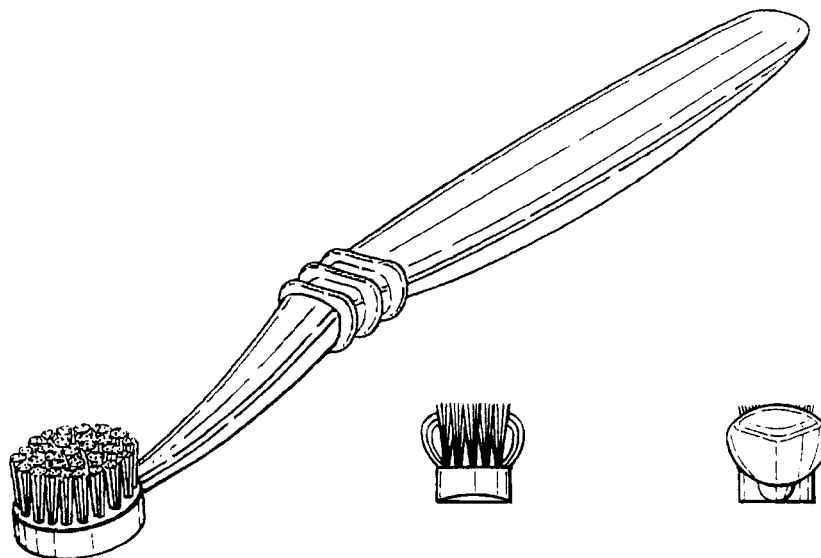
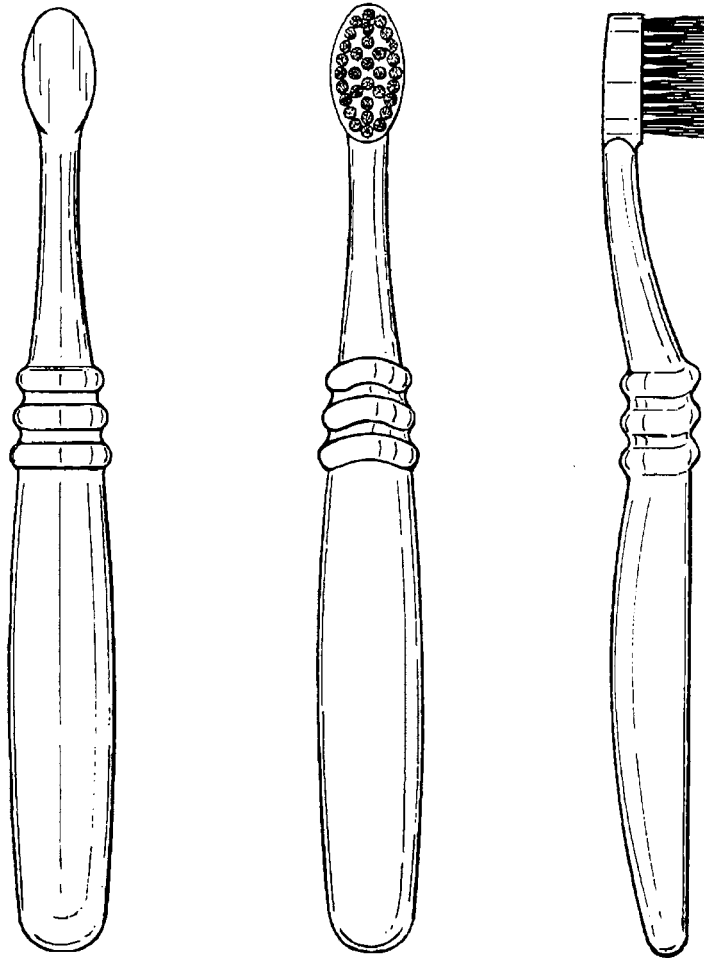

(71) ANSØGER(E):

**Stafford-Miller Limited**, Broadwater Road; Welwyn Garden City; Herts AL7 3SP, GB

(74) FULDMÆGTIG:

Plougmann, Vingtoft &amp; Partners A/S, Sankt Annæ Plads 11; Postboks 3007, København K

(72) FREMBRINGER(E):

Carl Scratcher, c/o Stafford-Miller Limited; Broadwater Road; Welwyn Garden City; Herts AL7 3SP, GB

(30) PRIORITET:

25 mar 1997 Storbritannien 2064478

(22) ANSØGNINGSDATO:

25 sep 1997

(21) MA 0987 1997

(54) 1) En trusse  
2-3) hoftebeskyttere dertil

(51) - Cl. 02-01

(55)

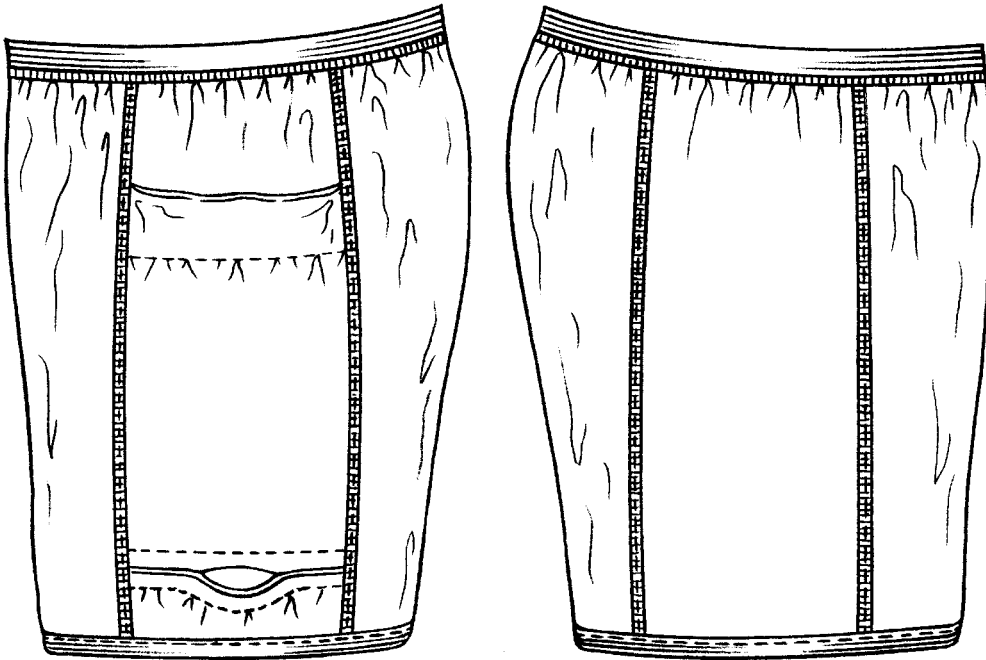

Løbenr. 1

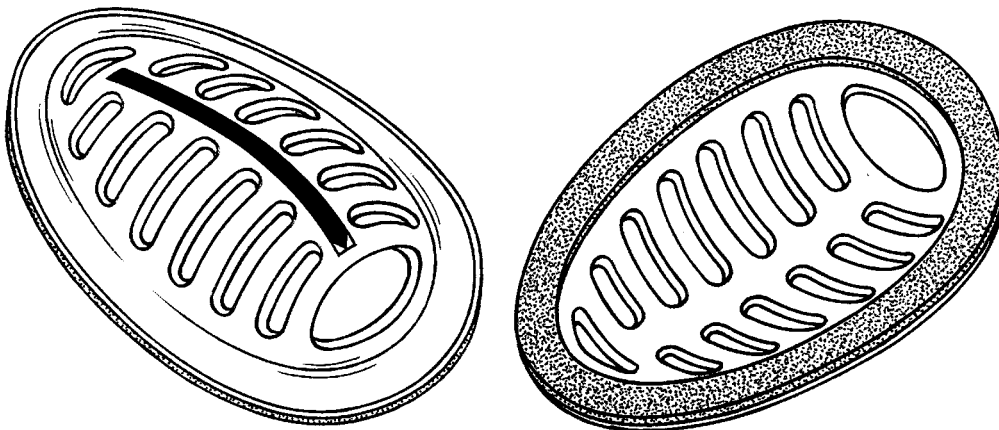

Løbenr. 2

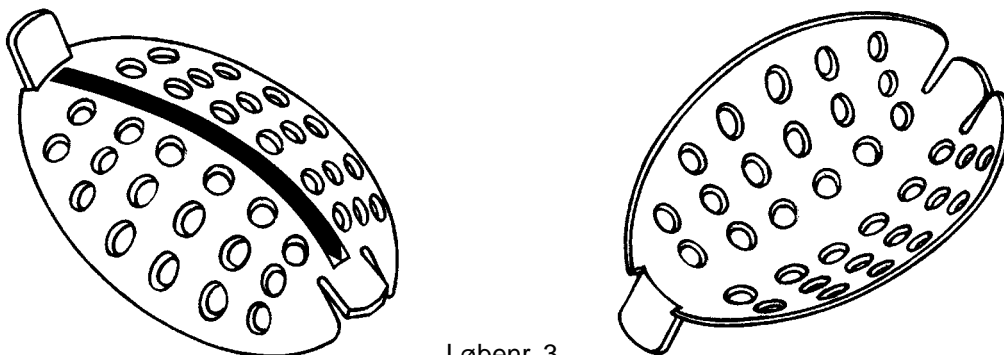

Løbenr. 3

(71) ANSØGER(E):

(74) FULDMÆGTIG:

(72) FREMBRINGER(E):

(22) ANSØGNINGSDATO:

**Qvortrup Medical A/S**, Lyngby Hovedgade 47; 2800 Lyngby, DK  
 Ostenfeld Patentbureau A/S, Bredgade 41; Box 1183, København K  
 Klaus Qvortrup, Phistersvej 22; 2900 Hellerup, DK  
 Torben Bech, Rågevænget 5; 8270 Højbjerg, DK  
 25 sep 1997

(21) MA 0995 1997

(54) 1) En kabeltromle  
2) del dertil

(51) - Cl. 08-99

(55)

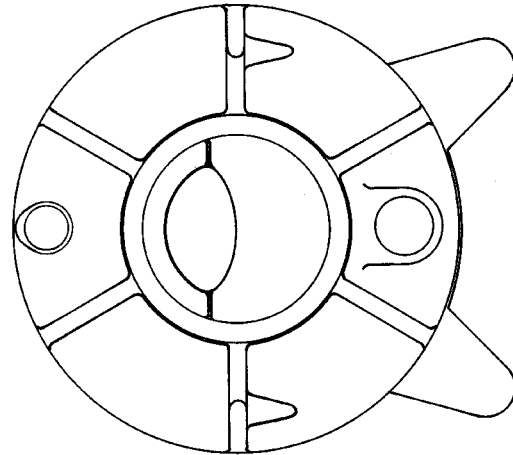
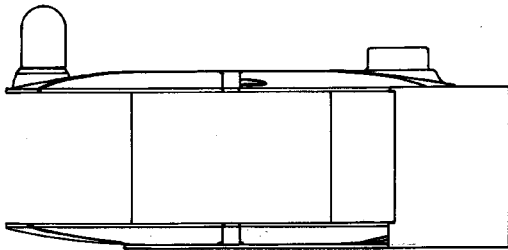
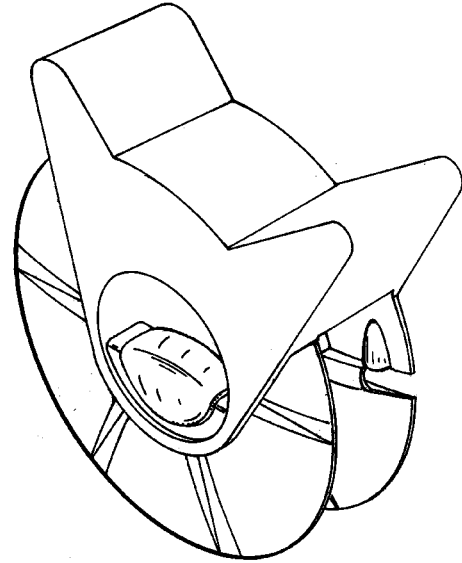
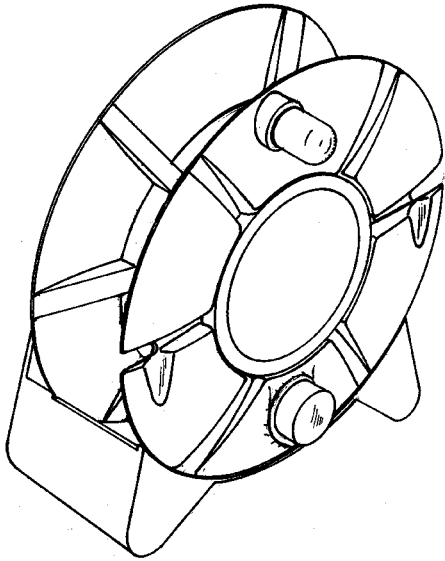

Løbenr. 1

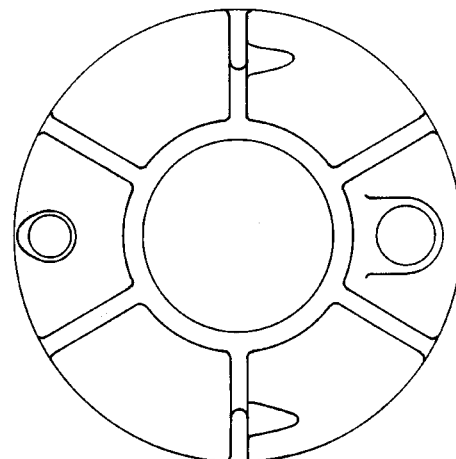
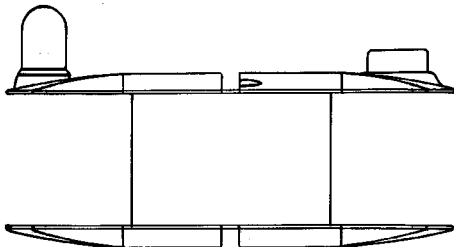

Løbenr. 2

(71) ANSØGER(E):  
(74) FULDMÆGTIG:**JO-EL A/S**, Ørbækvej 280; 5220 Odense SØ, DK  
Hofman-Bang & Boutard, Lehmann & Ree A/S, Hans Bekkevolds Allé 7, Hellerup

(72) FREMBRINGER(E):

John Landerholm, Mejlgade 46B; 8000 Odense C, DK  
Peter Lund, Mejlgade 46B; 8000 Århus C, DK

(22) ANSØGNINGSDATO:

29 sep 1997

(21) MA 0997 1997

(54) En blækbeholder til en printer

(51) - Cl. 14-02

(55)



(71) ANSØGER(E):

**CANON KABUSHIKI KAISHA**, 30-2, 3-chome, Shimomaruko; Ohta-ku; Tokyo, JP

(74) FULDMÆGTIG:

Hofman-Bang &amp; Boutard, Lehmann &amp; Ree A/S, Hans Bekkevolds Allé 7, Hellerup

(72) FREMBRINGER(E):

HISAKAZU SHIMIZU, Yokohama-shi; Kanagawa-ken, JP

MINORU NOZAWA, Yokohama-shi; Kanagawa-ken, JP

KEIICHIRO TSUKUDA, Kawasaki-shi; Kanagawa-ken, JP

(30) PRIORITET:

31 mar 1997 Japan 09-009097

(22) ANSØGNINGSDATO:

29 sep 1997

(66) BEMÆRKNINGER:

Ans. har samme dag indl. MA 0998 1997, 0999 1997

(21) MA 0998 1997

(54) En blækpatron til en printer

(51) - Cl. 14-02

(55)

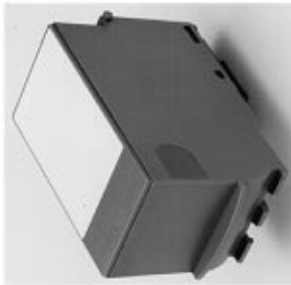

(71) ANSØGER(E):

**CANON KABUSHIKI KAISHA**, 30-2, 3-chome, Shimomaruko; Ohta-ku; Tokyo, JP

(74) FULDMÆGTIG:

Hofman-Bang &amp; Boutard, Lehmann &amp; Ree A/S, Hans Bekkevolds Allé 7, Hellerup

(72) FREMBRINGER(E):

HISAKAZU SHIMIZU, Yokohama-shi; Kanagawa-ken, JP

MINORU NOZAWA, Yokohama-shi; Kanagawa-ken, JP

KEIICHIRO TSUKUDA, Kawasaki-shi; Kanagawa-ken, JP

(30) PRIORITET:

31 mar 1997 Japan 09-009099

(22) ANSØGNINGSDATO:

29 sep 1997

(66) BEMÆRKNINGER:

Ans. har samme dag indl. MA 0997 1997, MA 999 1997

(21) MA 0999 1997

(54) En blækbeholder til en printer.

(51) - Cl. 14-02

(55)



(71) ANSØGER(E):

**CANON KABUSHIKI KAISHA**, 30-2, 3-chome, Shimomaruko; Ohta-ku; Tokyo, JP

(74) FULDMÆGTIG:

Hofman-Bang &amp; Boutard, Lehmann &amp; Ree A/S, Hans Bekkevolds Allé 7, Hellerup

(72) FREMBRINGER(E):

HISAKAZU SHIMIZU, Yokohama-shi; Kanagawa-ken, JP  
NINORU NOZAWA, Yokohama-shi; Kanagawa-ken, JP  
KEIICHIRO TSUKUDA, Kawasaki-shi; Kanagawa-ken, JP

(30) PRIORITET:

31 mar 1997 Japan 09-009100

(22) ANSØGNINGSDATO:

29 sep 1997

(66) BEMÆRKNINGER:

Ans. har samme dag indl. MA 0997 1997, MA 0998 1997

(21) MA 1010 1997

(54) En hårklemme

(51) - Cl. 28-03

(55)

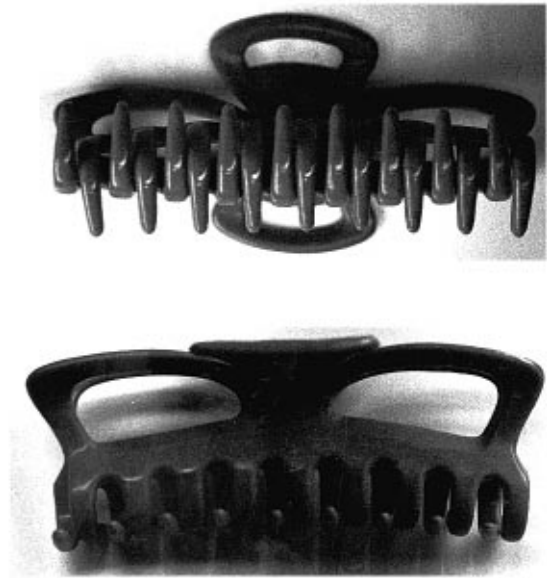

(71) ANSØGER(E):

**Deichmann + Co. Ltd.**, 109 Juko Tower; Tai Chung Rd., Tsuen Wan; Hong Kong, HK

(74) FULDMÆGTIG:

Patentbureauet Magnus Jensens Eff., Frederiksborgvej 15, Farum

(72) FREMBRINGER(E):

Kate Knudsen, 12215 Hesby Street; No. Hollywood; Ca 91607, US

(22) ANSØGNINGSDATO:

30 sep 1997

(21) MA 1014 1997

(54) Et ur

(51) - Cl. 10-01

(55)

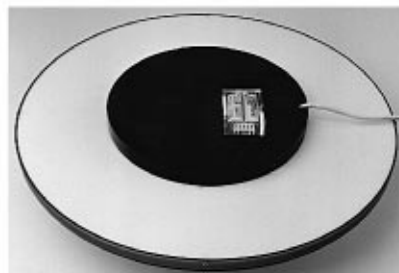
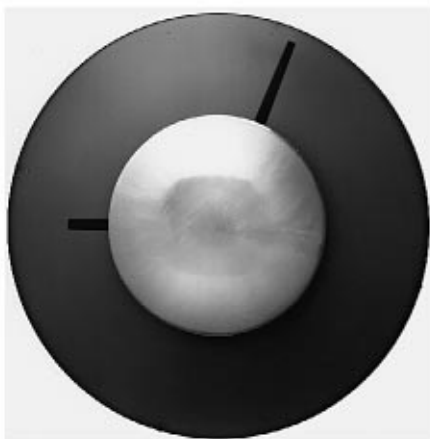

(71) ANSØGER(E):

**HOUSE OF PRINCE A/S**, Tobaksvejen 4; 2860 Søborg, DK

(74) FULDMÆGTIG:

Hofman-Bang &amp; Boutard, Lehmann &amp; Ree A/S, Hans Bekkevolds Allé 7, Hellerup

(72) FREMBRINGER(E):

Helle Damkjær, 18, Rue de la Perle; 75003 Paris, FR

(22) ANSØGNINGSDATO:

01 okt 1997

(21) MA 1029 1997

(54) En holder til festsange

(51) - Cl. 11-05

(55)

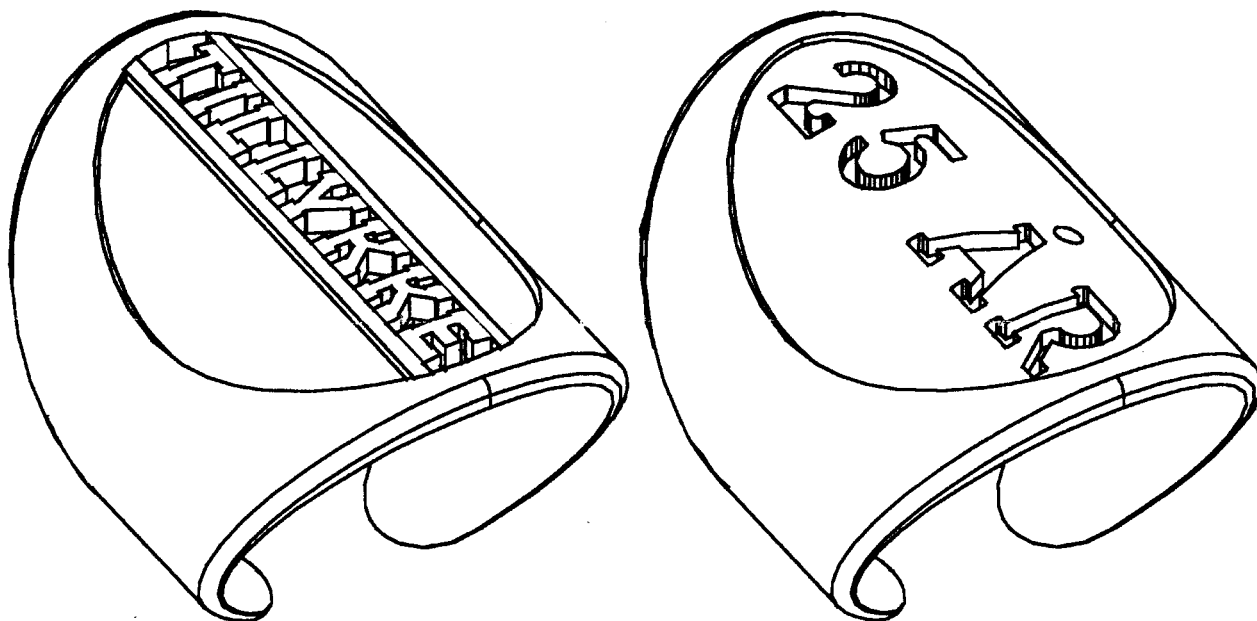

(71) ANSØGER(E):

**Paul Hastrup Wistesen**, Thyregodvej 58; 7323 Give, DK

(72) FREMBRINGER(E):

Ansøgeren

(22) ANSØGNINGSDATO:

03 okt 1997

(29) BEMÆRKNINGER:

Der er i forbindelse med ansøgningen indleveret 1 model.

(21) MA 1039 1997

(54) Et postkassestativ

(51) - Cl. 99-00

(55)



(71) ANSØGER(E):

**Bruno Kristoffersen**, Bosminde 1; 8900 Randers, DK

(72) FREMBRINGER(E):

Ansøgeren

(22) ANSØGNINGSDATO:

07 okt 1997

(21) MA 1032 1997

(54) Et basiselement for skilte

(51) - Cl. 20-03

(55)

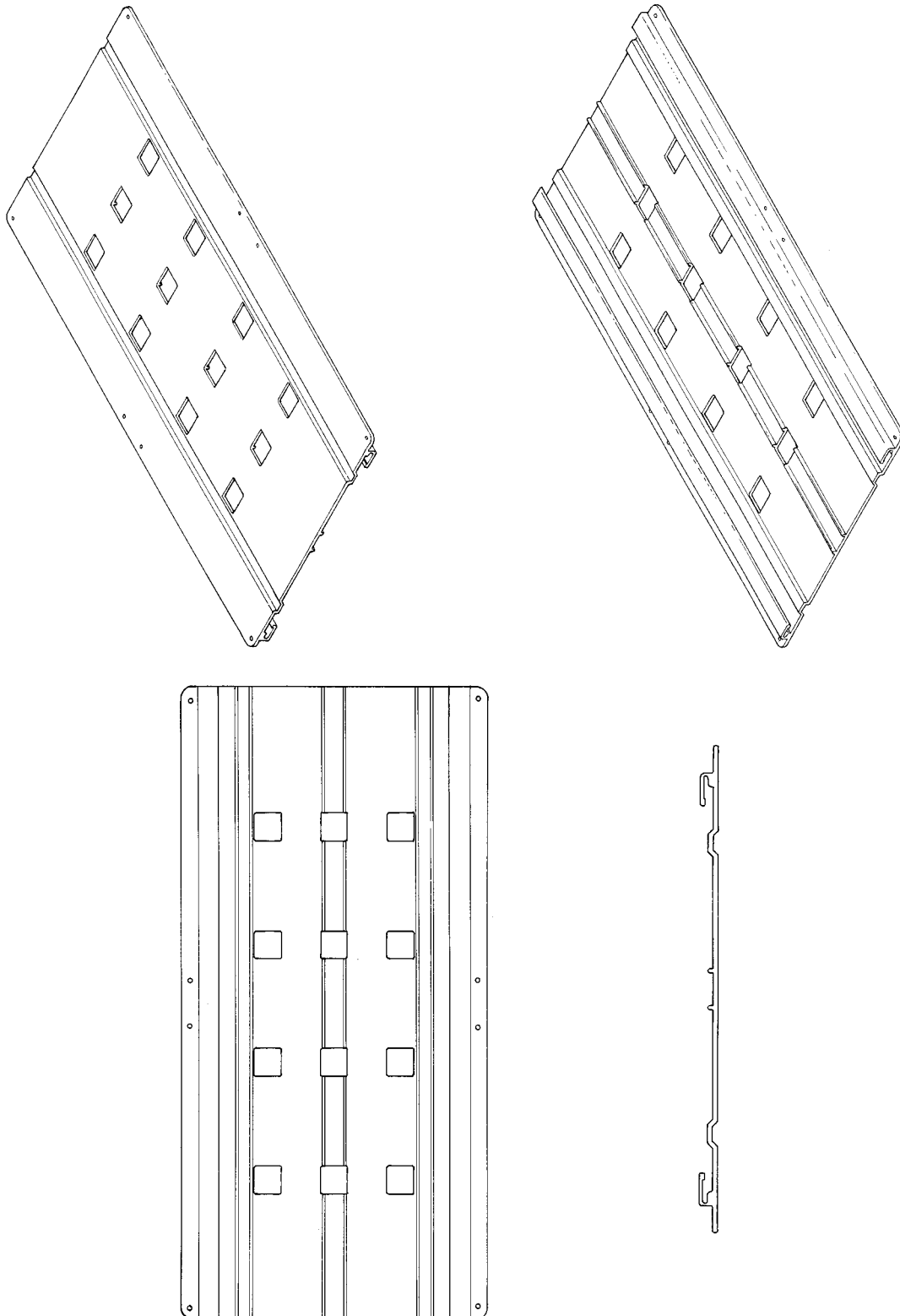

(71) ANSØGER(E):

**Lars Hammar**, Mårtsbov 16; S-790 21 Bjursås, SE

(74) FULDMÆGTIG:

PATRADE A/S, Store Torv 1, Århus C

(72) FREMBRINGER(E):

Ansøgeren

(30) PRIORITET:

04 apr 1997 Sverige 97-0800

(22) ANSØGNINGSDATO:

03 okt 1997

(21) **MA 1045 1997**(54) **Et mødebord**

(51) - Cl. 06-03

(55)



(71) ANSØGER(E):

(74) FULDMÆGTIG:

(72) FREMBRINGER(E):

(22) ANSØGNINGSDATO:

(66) BEMÆRKNINGER:

**SYSTEM B8 møbler A/S**, Martin Bachs Vej 3-5; 8850 Bjerringbro, DK  
Hans H. Haraldsted Ingeniør- og Handelsfirma ApS, Ellegaardspark 19, Post-  
box 107, Farum

Poul Christiansen, Azaleavej 27; 2000 Frederiksberg, DK

09 okt 1997

Ansøger har samme dag indleveret MA 1046, 1047, 1048 & 1049 1997.

(21) **MA 1046 1997**(54) **Et terminalbord**

(51) - Cl. 06-03

(55)



(71) ANSØGER(E):

(74) FULDMÆGTIG:

(72) FREMBRINGER(E):

(22) ANSØGNINGSDATO:

(66) BEMÆRKNINGER:

**SYSTEM B8 møbler A/S**, Martin Bachs Vej 3-5; 8850 Bjerringbro, DK  
Hans H. Haraldsted Ingeniør- og Handelsfirma ApS, Ellegaardspark 19, Post-  
box 107, Farum

Poul Christiansen, Azaleavej 27; 2000 Frederiksberg, DK

09 okt 1997

Ansøger har samme dag indleveret MA 1045, 1047, 1048 & 1049 1997.

(21) **MA 1047 1997**(54) **Et bord**

(51) - Cl. 06-03

(55)

(71) ANSØGER(E):  
(74) FULDMÆGTIG:**SYSTEM B8 møbler A/S**, Martin Bachs Vej 3-5; 8850 Bjerringbro, DK  
Hans H. Haraldsted Ingeniør- og Handelsfirma ApS, Ellegaardspark 19, Post-  
box 107, Farum(72) FREMBRINGER(E):  
(22) ANSØGNINGSDATO:Poul Christiansen, Azaleavej 27; 2000 Frederiksberg, DK  
09 okt 1997

(66) BEMÆRKNINGER:

Ansøger har samme dag indleveret MA 1045, 1046, 1048 &amp; 1049 1997.

(21) **MA 1048 1997**(54) **Et jalousiskab**

(51) - Cl. 06-04

(55)

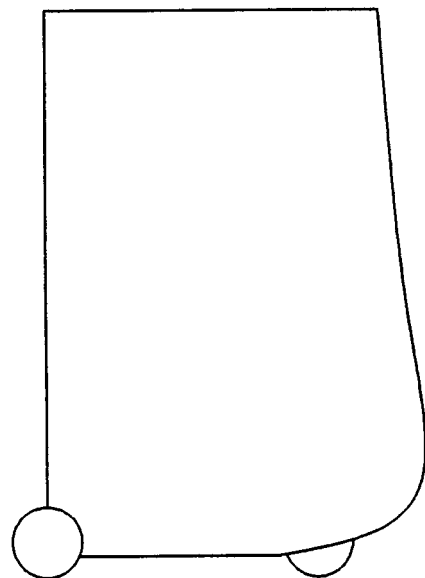
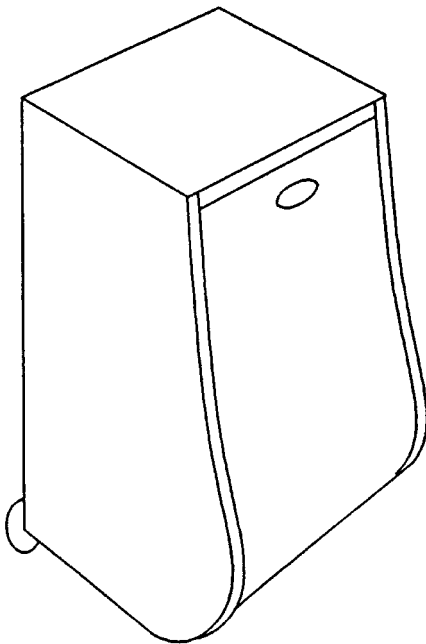
(71) ANSØGER(E):  
(74) FULDMÆGTIG:**SYSTEM B8 møbler A/S**, Martin Bachs Vej 3-5; 8850 Bjerringbro, DK  
Hans H. Haraldsted Ingeniør- og Handelsfirma ApS, Ellegaardspark 19, Post-  
box 107, Farum(72) FREMBRINGER(E):  
(22) ANSØGNINGSDATO:Poul Christiansen, Azaleavej 27; 2000 Frederiksberg, DK  
09 okt 1997

(66) BEMÆRKNINGER:

Ansøger har samme dag indleveret MA 1045, 1046, 1047 og 1049 1997.

(21) **MA 1049 1997**(54) **Et skab**

(51) - Cl. 06-04

(55)

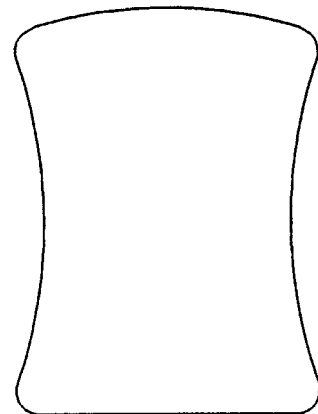
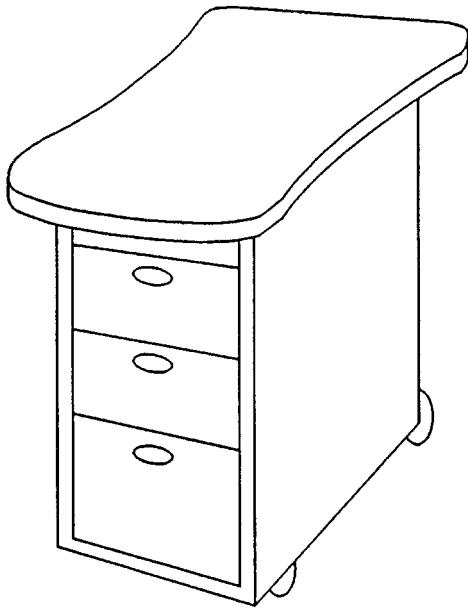
(71) ANSØGER(E):  
(74) FULDMÆGTIG:**SYSTEM B8 møbler A/S**, Martin Bachs Vej 3-5; 8850 Bjerringbro, DK  
Hans H. Haraldsted Ingeniør- og Handelsfirma ApS, Ellegaardspark 19, Post-  
box 107, Farum(72) FREMBRINGER(E):  
(22) ANSØGNINGSDATO:  
(66) BEMÆRKNINGER:Poul Christiansen, Azaleavej 27; 2000 Frederiksberg, DK  
09 okt 1997  
Ansøger har samme dag indleveret MA 1045-1048 1997.(21) **MA 1076 1997**(54) **Kombineret nøglering, kapselaftager og  
dåseåbner**

(51) - Cl. 03-01 ;07-06 ,-99

(55)

(71) ANSØGER(E):  
(72) FREMBRINGER(E):  
(22) ANSØGNINGSDATO:**Akihiro Mogi**, Kong Georgsvej 96, 6 th; 2000 Frederiksberg, DK  
Ansøgeren  
14 okt 1997

(21) **MA 1105 1997**(54) **En brochureholder**

(51) - Cl. 20-02

(55)

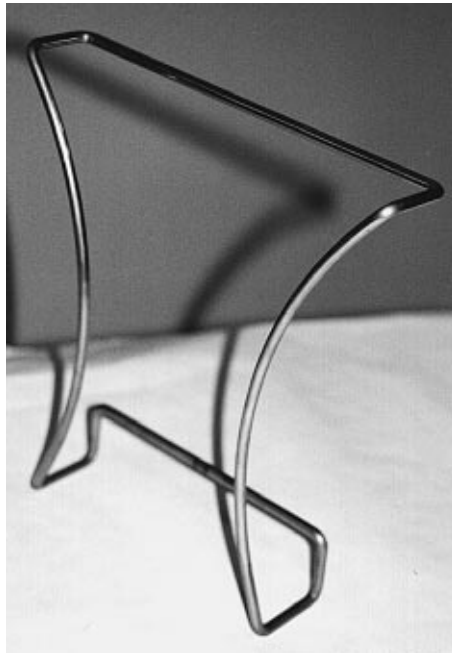

(71) ANSØGER(E):

**Efti ApS**, Islevdalvej 187; 2610 Rødovre, DK

(72) FREMBRINGER(E):

Ansøgeren

(22) ANSØGNINGSDATO:

22 okt 1997

(21) **MA 1110 1997**(54) **Et motionsredskab**

(51) - Cl. 21-02

(55)

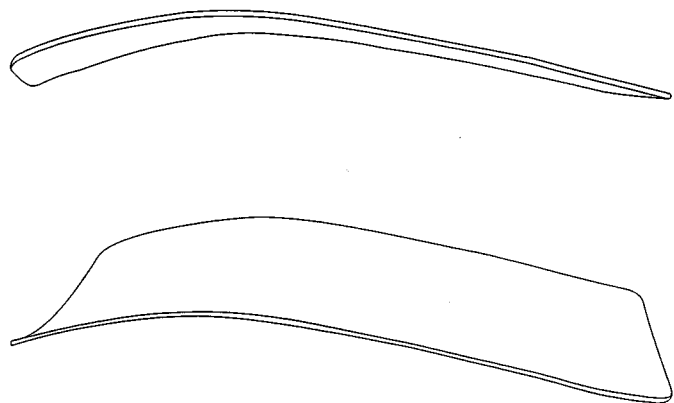
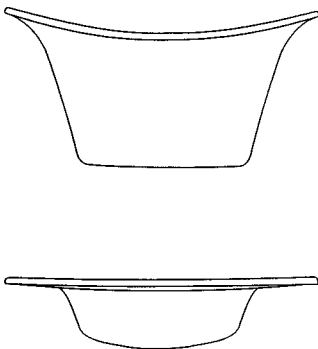

(71) ANSØGER(E):

**Maare-Trading Oy**, Taninkatu 12; F-33400 Tampere, FI

(74) FULDMÆGTIG:

K. Skøtt-Jensen, Patentingeniører A/S, Lemmingvej 225, Hasselager

(72) FREMBRINGER(E):

Seppo Hämeenoja, PL 1; F-31401 Somero, FI

Seppo Leppänen, Hounintie 8; F-34130 Ylinen, FI

(30) PRIORITET:

02 maj 1997 Finland 328/97

(22) ANSØGNINGSDATO:

24 okt 1997

(21) MA 1124 1997

(54) En liste til et barbermaskinehoved

(51) - Cl. 28-03

(55)

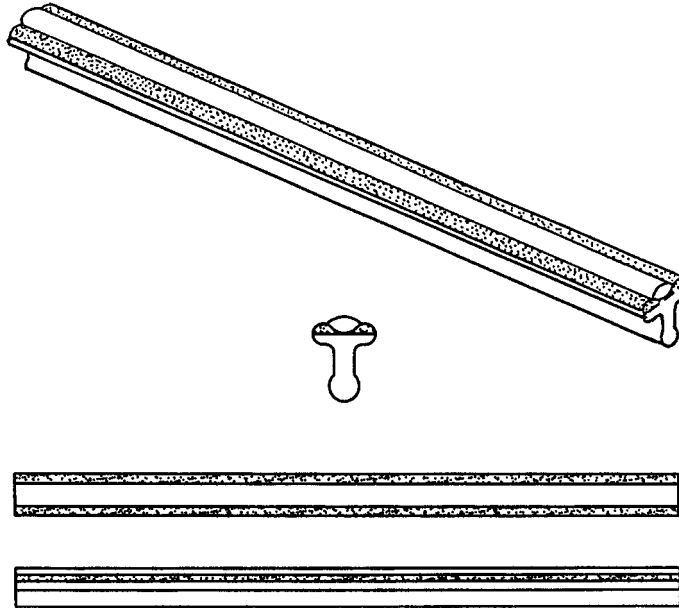

(71) ANSØGER(E):

**THE GILLETTE COMPANY**, Prudential Tower Building; Boston; MA 02199, US  
 Hofman-Bang & Boutard, Lehmann & Ree A/S, Hans Bekkevolds Allé 7, Hellerup

(74) FULDMÆGTIG:

(72) FREMBRINGER(E):

Mingchih M. Tseng, 4 Partridge Drive; Hingham; MA 02043, US  
 Stephen C. Metcalf, 16 Adella Avenue; West Newton; MA 02157, US

(30) PRIORITET:

27 feb 1997 USA 29/067,419

(22) ANSØGNINGSDATO:

25 aug 1997

(66) BEMÆRKNINGER:

Ansøger har samme dag indleveret MA 0860 1997.

(21) MA 1139 1997

(54) En holder f.eks. til karklud, sæbe og opvaskebørste

(51) -Cl. 07-99

(55)



(71) ANSØGER(E):

**STEEL- FUNCTION of Scandinavia SCANDINAVIAN STAINLESS STEEL A/S**, Paradisvejen 2; 8600 Silkeborg, DK

(72) FREMBRINGER(E):

Ole Chr. Ravnsbæk, Liberiavej 13; 2770 Kastrup, DK  
 Henrik Stahnke Petersen, Digevangsvej 24; 8600 Silkeborg, DK

(22) ANSØGNINGSDATO:

05 nov 1997

(66) BEMÆRKNINGER:

Der er i forbindelse med ansøgningen indleveret 1 model.

(21) MA 1135 1997

(54) 1-3) Skemaer til brug ved vurdering af  
bygningsmæssige forhold

(51) - Cl. 19-08













(55)

## Sundheds-Mærke

for ejendommen

Udstedt den

### Husets generelle tilstand og bygningsmæssige kvalitet

<b>Huset er i meget fin stand</b> .....	 A	F
Der mangler enkelte småreparationer, og i øvrigt kræves kun normal vedligeholdelse	 B	
	 C	
<b>Huset er i god stand</b> .....	 D	
Der mangler enkelte reparationer, og i øvrigt kræves kun normal vedligeholdelse	 E	
	 F	
<b>Huset er i normal god stand</b> .....	 G	
Der mangler en del reparationer, hvorefter huset kan vedligeholdes normalt	 H	
	 I	
<b>Huset er i mindre god stand</b> .....	 J	
Der mangler en del større reparationer og vedligeholdelsesarbejder	 K	
	 L	
<b>Huset er i dårlig stand</b> .....	 M	
Omfattende renoveringsarbejde bør udføres inden længe		

### De enkelte bygningsdeles tilstand

	Næsten fejlfri	God	Mindre god	Dårlig
1. Fundamenter / Sokler		•		
2. Kældre/Krybekældre/Terrændæk		•		
3. Yder- og indervægge		•		
4. Vinduer og døre			•	
5. Lofter/Etageadskillelser		•		
6. Gulvkonstruktion og gulve		•		
7. Indvendige trapper		•		
8. Tagkonstruktion/-belægning/Skorsten		•		
9. Vådrum		•		
10. VVS-installationer		•		
11. El-installationer		•		
	Næsten fejlfri	God	Mindre god	Dårlig

(55)

**Husets udvendige vedligeholdelse**

Særdeles vel vedligeholdt .....		E
Vel vedligeholdt .....		
Normalt vedligeholdt .....		
Trænger flere steder til vedligeholdelse .....		
Trænger meget til vedligeholdelse .....		

**Husets indvendige vedligeholdelse**

Særdeles vel vedligeholdt .....		G
Vel vedligeholdt .....		
Normalt vedligeholdt .....		
Trænger flere steder til vedligeholdelse .....		
Trænger meget til vedligeholdelse .....		

**Restlevetid for udvalgte bygningsdele**

	0	5	10	15	20	25	30	35	40 år
Ydervægge, let konstruktion									
Gavlbeklædninger	•								
Vinduer og udvendige døre	•								
Tagbeklædning	•								
Sternbrædder	•								
Vindskeder	•								
Tagrender og nedløb	•								
Kedel med olie- / gasfyr	•								
Fjernvarmeunit / -blande anlæg	•								
Varmtvandsbeholder / vandvarmer	•								

(55)

**Sælgers oplysninger af betydning for et godt indeklima**

	Ja	Nej	Ved ikke	Hvilke rum ?
1. Er gulve i køkken og badeværelse friholdt for faste tæpper af nålefilt eller med luv?	<input checked="" type="checkbox"/>	<input type="checkbox"/>	<input type="checkbox"/>	_____
2. Er vægge friholdt for ubehandlet hessian eller andre stofflignende beklædninger ?	<input checked="" type="checkbox"/>	<input type="checkbox"/>	<input type="checkbox"/>	_____
3. Er huset fri for kondens på vinduesglas andre steder end lejlighedsvis i soveværelse og badeværelse?	<input checked="" type="checkbox"/>	<input type="checkbox"/>	<input type="checkbox"/>	_____
4. Er vægge, gulve og lofter uden synlige misfarvninger, der skyldes fugtproblemer ?	<input checked="" type="checkbox"/>	<input type="checkbox"/>	<input type="checkbox"/>	_____
5. Er der emhætte i køkken med aftrækskanal til det fri ?	<input checked="" type="checkbox"/>	<input type="checkbox"/>	<input type="checkbox"/>	_____
6. Er der aftrækskanal til det fri fra badeværelse, toilet, bryggers og vaskerum ?	<input checked="" type="checkbox"/>	<input type="checkbox"/>	<input type="checkbox"/>	_____
7. Er radiatorer i opholdsrum placeret under eller ved vinduer?	<input checked="" type="checkbox"/>	<input type="checkbox"/>	<input type="checkbox"/>	_____
8. Består ydervæggene i det væsentlige af hulmur med hulmursisolering ?	<input checked="" type="checkbox"/>	<input type="checkbox"/>	<input type="checkbox"/>	_____
9. Er eventuelle massive ydervægge isoleret med min. 50 mm indvendig ?	<input type="checkbox"/>	<input type="checkbox"/>	<input type="checkbox"/>	_____
10. Er gulve i opholdsrum isolerede ?	<input type="checkbox"/>	<input type="checkbox"/>	<input checked="" type="checkbox"/>	_____
11. Er huset de seneste 2 år friholdt for tobaksrøg udover lejlighedsvis fra gæster ?	<input type="checkbox"/>	<input checked="" type="checkbox"/>	<input type="checkbox"/>	_____
12. Er huset friholdt for generende støj, vibrationer, støv eller lugt - f. eks. fra trafik, virksomheder i nærheden el. lign. ?	<input checked="" type="checkbox"/>	<input type="checkbox"/>	<input type="checkbox"/>	_____

Forbeholdt den bygningsagkyndige

<b>Ideelt indeklima</b> .....	A	F
	B	
<b>Næsten ideelt indeklima</b> .....	C	
	D	
	E	
<b>Normalt, godt indeklima</b> .....	F	
	G	
	H	
<b>Indeklima med små mangler</b> .....	I	
	J	
	K	
<b>Indeklima med større mangler</b> .....	L	
	M	

(71) ANSØGER(E): **Bent Westphal**, Klejnsmedevej 1; 8900 Randers, DK  
 (74) FULDMÆGTIG: Advokat Huuse Sørensen, Torvegade 12, Randers  
 (72) FREMBRINGER(E): Ansøgeren  
 (22) ANSØGNINGSDATO: 04 nov 1997

(21) MA 1141 1997

(54) En elektrisk brødrister

(51) - Cl. 07-02

(55)



(71) ANSØGER(E):

**Robert Krups GmbH & Co. KG**, Heresbachstrasse 29; D-42719 Solingen, DE

(74) FULDMÆGTIG:

Larsen &amp; Birkeholm A/S Skandinavisk Patentbureau, Banegårdspladsen 1; Postboks 362, København V

(72) FREMBRINGER(E):

Philippe Saltet, 20, Place St. Christophe; F-78117 Chateaufort, FR

(30) PRIORITET:

05 maj 1997 Frankrig 972694

(22) ANSØGNINGSDATO:

05 nov 1997

(21) **MA 1147 1997**(54) **1) En serveringsbakke**

(51) - Cl. 07-99

(54) **2) ophæng dertil**

(51) - Cl. 08-08

(55)



Løbenr. 1



Løbenr. 2

(71) ANSØGER(E):

**Karsten Held Hansen**, Helgolandsgade 54; 3th; 9000 Aalborg, DK

(72) FREMBRINGER(E):

Ansøgeren

(22) ANSØGNINGSDATO:

07 nov 1997

(21) **MA 1151 1997**(54) **En juletræs fod**

(51) - Cl. 06-99

(55)

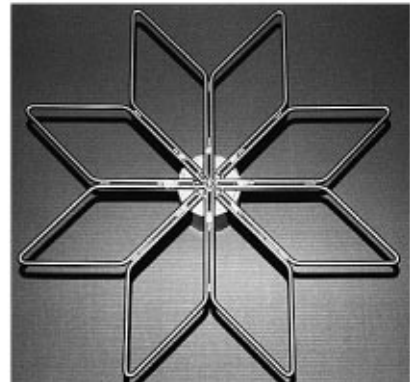
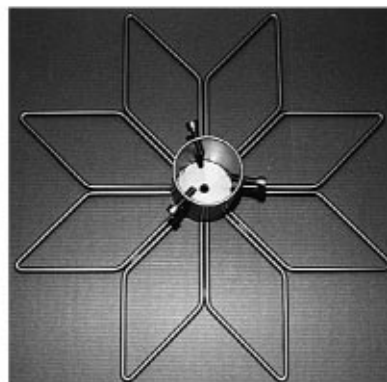

(71) ANSØGER(E):

**Thomas Rubæk**, Ternevej 12; 9440 Åbybro, DK

(72) FREMBRINGER(E):

Ansøgeren

(22) ANSØGNINGSDATO:

11 nov 1997

(21) MA 1155 1997

(54) En salattang

(51) - Cl. 07-03

(55)

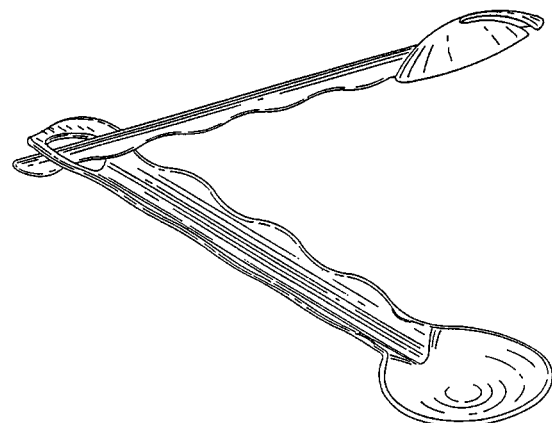
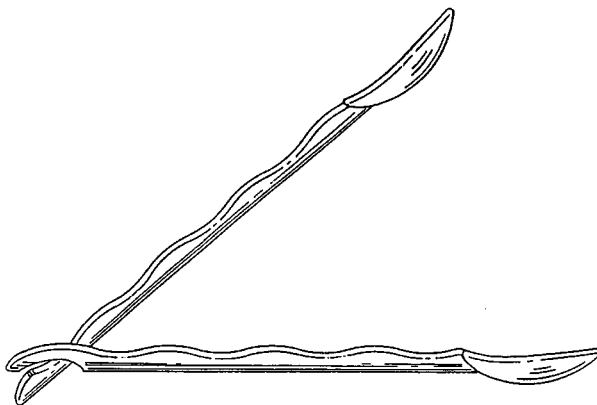
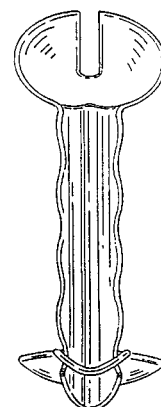
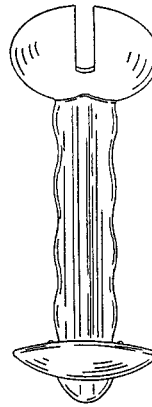
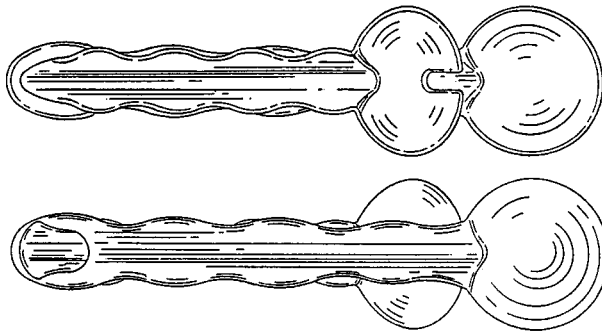
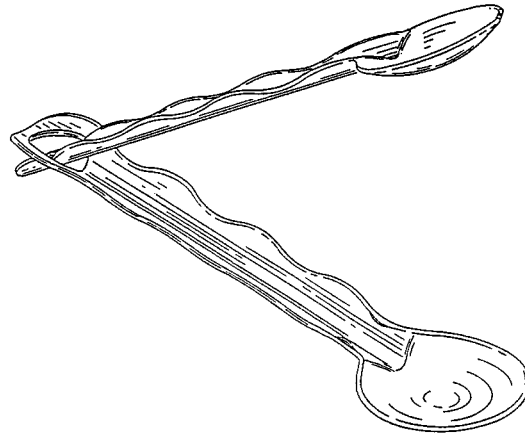
(71) ANSØGER(E):  
(74) FULDMÆGTIG:**Dart Industries Inc.**, 14901 S. Orange Blossom Trail; Orlando, FL 32837, US  
Hofman-Bang & Boutard, Lehmann & Ree A/S, Hans Bekkevolds Allé 7, Hellerup

(72) FREMBRINGER(E):

Stig Lillelund, Garderhøjvej 33; 2820 Gentofte, DK  
Jakob Heiberg, Grønnævænge 15; 2920 Charlottenlund, DK  
Hanne Dalsgaard Jeppesen, Rudevang 108; 2840 Holte, DK

(30) PRIORITET:

12 maj 1997 USA 29/070,685

(22) ANSØGNINGSDATO:

12 nov 1997

(21) MA 1156 1997

(54) En værktøjskasse

(51) - Cl. 03-01

(55)

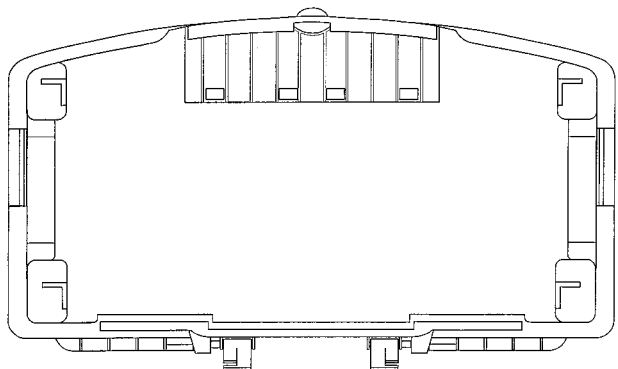
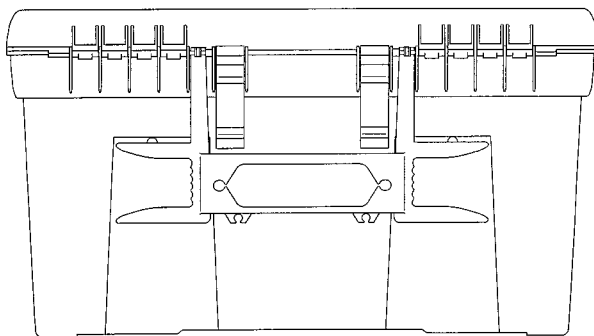
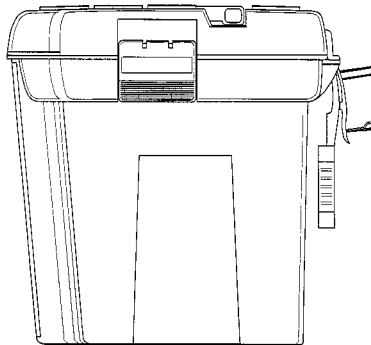
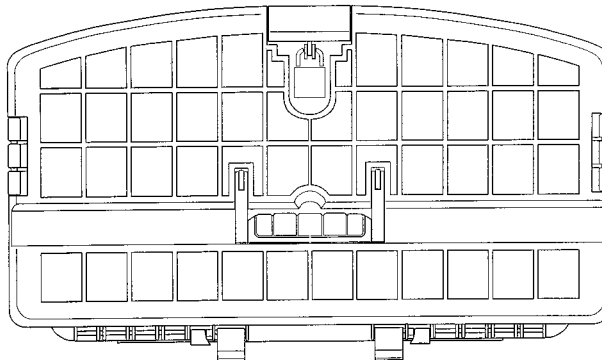
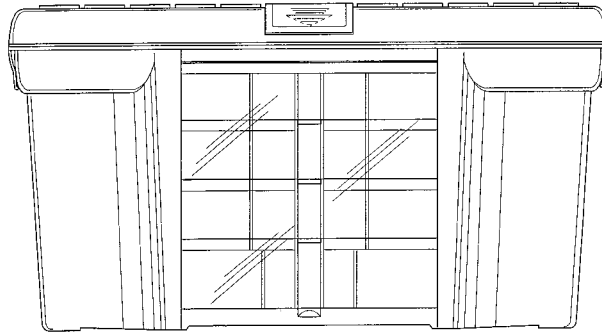

(71) ANSØGER(E):  
(74) FULDMÆGTIG:

**ZAG INDUSTRIES LTD.**, 19 Hamelacha Street; 48091 Rosh Haayin, IL  
Hofman-Bang & Boutard, Lehmann & Ree A/S, Hans Bekkevolds Allé 7, Hellerup

(72) FREMBRINGER(E):

Zvi Yemini, 6 Kehilat Padova; 69404 Tel Aviv, IL

(30) PRIORITET:

12 maj 1997 USA 29/070,618

(22) ANSØGNINGSDATO:

12 nov 1997

(21) MA 1158 1997

(54) Et greb med bremsemekanisme

(51) - Cl. 08-06

(55)

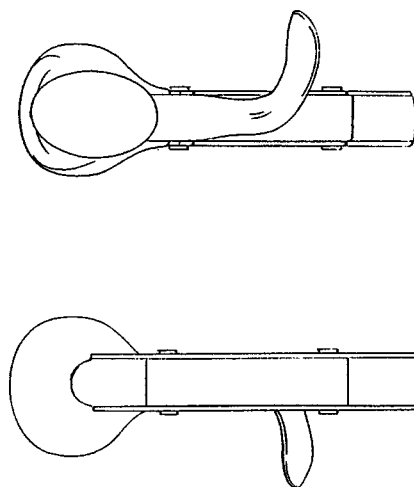
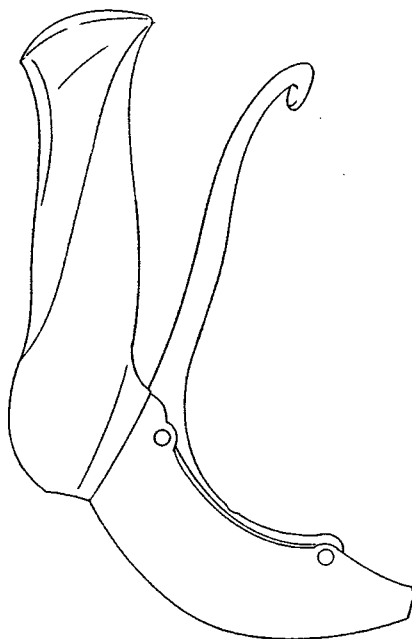
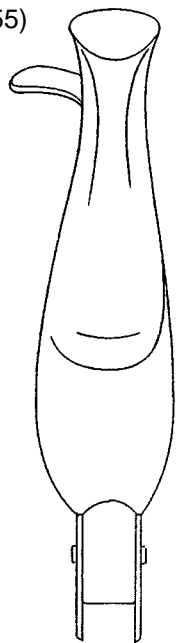

(71) ANSØGER(E):

(74) FULDMÆGTIG:

(72) FREMBRINGER(E):

(30) PRIORITET:

(22) ANSØGNINGSDATO:

**Ahlberg Rehab AB**, Box 25; S-740 83 Fjärdhundra, SE

Hofman-Bang &amp; Boutard, Lehmann &amp; Ree A/S, Hans Bekkevolds Allé 7, Hellerup

Sven Eric Juhlin, Högbergsgatan 74; S-118 54 Stockholm, SE

Maria Benktzon, Scoutvägen 64; S-191 39 Sollentuna, SE

13 maj 1997 Sverige 97-1085

13 nov 1997

(21) MA 1190 1997

(54) En kirkegårdsvase

(51) - Cl. 11-02

(55)



(71) ANSØGER(E):

(72) FREMBRINGER(E):

(22) ANSØGNINGSDATO:

**Mogens Krabbe Riisager**, Teglværksvej 21; 9881 Bindslev, DK

Ansøgeren

24 nov 1997

(21) MA 1191 1997

(54) En udsmykningsgenstand

(51) - Cl. 11-02

(55)

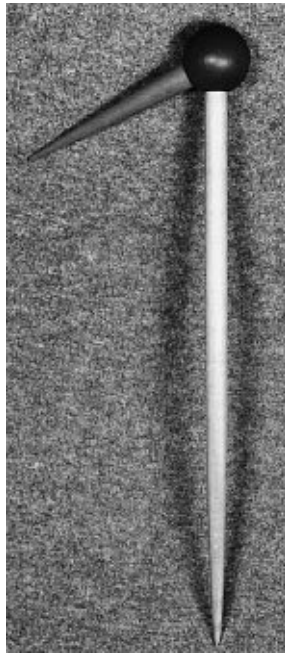

(71) ANSØGER(E):

**Arend Berg**, Friesische Strasse 98; D-24937 Flensburg, DE

(74) FULDMÆGTIG:

Advokat Peter Dahl, c/o Claus \*guldager; Skibbroen 16, Aabenraa

(72) FREMBRINGER(E):

Ansøgeren

(22) ANSØGNINGSDATO:

24 nov 1997

## Omtryk

(21) MA 0942 1997

(54) En sekskantet beholder

(51) - Cl. 09-03

(55)

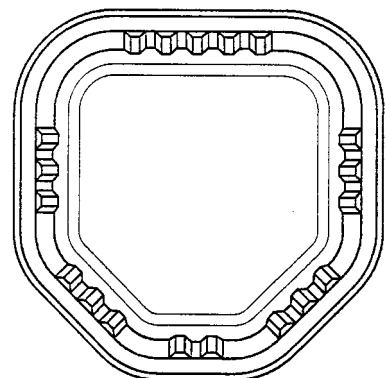
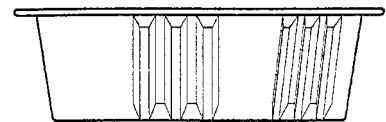
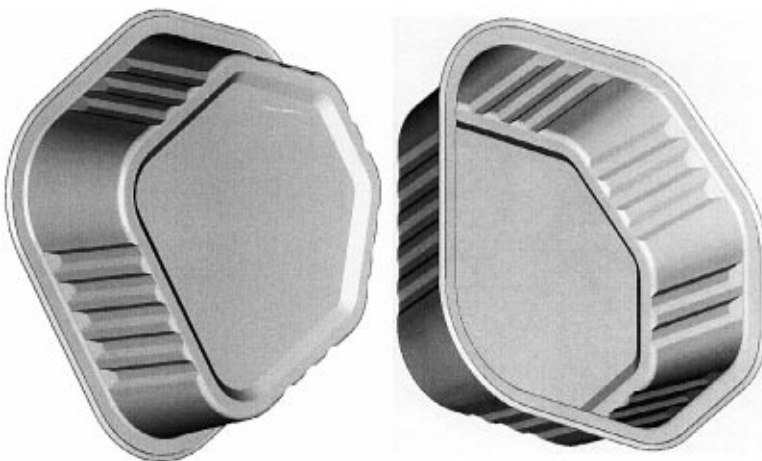

(71) ANSØGER(E):

**ALCAN DEUTSCHLAND GmbH**, Hannoversche Str. 1; D-37075 Göttingen, DE

(74) FULDMÆGTIG:

Internationalt Patent-Bureau, Høje Taastrup Boulevard 23, Taastrup

(72) FREMBRINGER(E):

Ingo Schwarz, Von Westphalenstr. 11; D-59872 Meschede, DE

(30) PRIORITET:

14 jul 1997 Tyskland M9706550.1

(22) ANSØGNINGSDATO:

15 sep 1997

## Offentligt tilgængelige mønsteransøgninger

Akterne i nedenstående ansøgninger er tilgængelige for enhver, jfr. mønsterlovens § 19.

### Klasse 4 - Børstenbindervarer

(21)MA 1219 1997 (54)En tandbørste  
(71) ANSØGER(E): Colgate-Palmolive Company, a corporation af the State of Delaware, 300, Park Avenue; New York; N. Y. 10022, US  
(30) PRIORITET: 05 jun 1997 USA 29/071,638  
(22) ANSØGNINGSDATO: 04 dec 1997

(21)MA 1220 1997 (54)En tandbørste  
(71) ANSØGER(E): Colgate-Palmolive Company, a corporation af the State of Delaware, 300, Park Avenue; New York, N. Y. 10022, US  
(30) PRIORITET: 05 jun 1997 USA 29/071,629  
(22) ANSØGNINGSDATO: 04 dec 1997

### Klasse 6 - Møbler og andre boligudstørsartikler

(21)MA 1175 1997 (54)En stol  
(71) ANSØGER(E): Benny Granberg, Motjärnshyttan; 68391 Hägfors, SE  
(30) PRIORITET: 06 jun 1997 Sverige 97-1318  
(22) ANSØGNINGSDATO: 19 nov 1997

### Klasse 7 - Husholdningsartikler (ikke indeholdt i andre klasser)

MA 1222 1997 Se Cl. 26

### Klasse 9 - Emballage og beholdere til transport eller håndtering af varer

(21)MA 1231 1997 (54)En flaske  
(71) ANSØGER(E): Rosti A/S, Brydehusvej 32; 2750 Ballerup, DK  
(22) ANSØGNINGSDATO: 19 nov 1997

### Klasse 26 - Belysningsapparatur

(21)MA 1221 1997 (54)Et offerlys  
(71) ANSØGER(E): S. C. Johnson & Son, Inc. ; a corporation af the State of Wisconsin, 1515, Howe Street; Racine, Wisconsin 53403, US  
(30) PRIORITET: 06 jun 1997 USA 29/071,781  
(22) ANSØGNINGSDATO: 04 dec 1997

(21)MA 1222 1997 (54)En krukke til lys  
(71) ANSØGER(E): S. C. Johnson & Son, Inc. ; a corporation of the State of Wisconsin, 1515, Howe Street; Racine, Wisconsin 53403, US  
(30) PRIORITET: 06 jun 1997 USA 29/071,780  
(22) ANSØGNINGSDATO: 04 dec 1997

### Klasse 28 - Farmaceutiske og kosmetiske artikler og produkter, toiletartikler og -apparater

(21)MA 0984 1997 (54)En genopfyldelig parfumeforstøver  
(71) ANSØGER(E): GUERLAIN S. A., 68 Avenue des Champs-Élysées; F-75008 Paris, FR  
(30) PRIORITET: 09 jun 1997 WIPO\*\* DM/040 435  
(22) ANSØGNINGSDATO: 25 sep 1997

## Registrerede mønstre

(21) Ansøgningsnummer	(44) Bekendtgjort i Reg. Tid. nr	(11) Registreringsnummer	(15) Registreringsdato	(18) Registreringen er gyldig til
MA 1426 1990	18/9719 sep 1997	MR 1014 1997	12 dec 1997	28 nov 1995
MA 0750 1996	18/9719 sep 1997	MR 0999 1997	12 dec 1997	07 aug 2001
MA 0942 1996	18/9719 sep 1997	MR 1006 1997	12 dec 1997	07 okt 2001
MA 0951 1996	18/9719 sep 1997	MR 1007 1997	12 dec 1997	08 okt 2001
MA 0954 1996	18/9719 sep 1997	MR 1008 1997	12 dec 1997	08 okt 2001
MA 0955 1996	18/9719 sep 1997	MR 1009 1997	12 dec 1997	08 okt 2001
MA 0956 1996	18/9719 sep 1997	MR 1010 1997	12 dec 1997	08 okt 2001
MA 0957 1996	18/9719 sep 1997	MR 1011 1997	12 dec 1997	08 okt 2001
MA 1161 1996	18/9719 sep 1997	MR 1012 1997	12 dec 1997	27 nov 2001
MA 1163 1996	18/9719 sep 1997	MR 1013 1997	12 dec 1997	28 nov 2001
MA 0010 1997	18/9719 sep 1997	MR 0969 1997	12 dec 1997	07 jan 2002
MA 0108 1997	18/9719 sep 1997	MR 0970 1997	12 dec 1997	04 feb 2002
MA 0274 1997	18/9719 sep 1997	MR 0971 1997	12 dec 1997	07 mar 2002
MA 0303 1997	18/9719 sep 1997	MR 0972 1997	12 dec 1997	17 mar 2002
MA 0304 1997	18/9719 sep 1997	MR 0973 1997	12 dec 1997	17 mar 2002
MA 0321 1997	18/9719 sep 1997	MR 0974 1997	12 dec 1997	19 mar 2002
MA 0373 1997	18/9719 sep 1997	MR 0975 1997	12 dec 1997	08 apr 2002
MA 0376 1997	18/9719 sep 1997	MR 0976 1997	12 dec 1997	08 apr 2002
MA 0418 1997	18/9719 sep 1997	MR 0977 1997	12 dec 1997	21 apr 2002
MA 0419 1997	18/9719 sep 1997	MR 0978 1997	12 dec 1997	21 apr 2002
MA 0424 1997	18/9719 sep 1997	MR 0979 1997	12 dec 1997	22 apr 2002
MA 0425 1997	18/9719 sep 1997	MR 0980 1997	12 dec 1997	22 apr 2002
MA 0443 1997	18/9719 sep 1997	MR 0981 1997	12 dec 1997	28 apr 2002
MA 0451 1997	18/9719 sep 1997	MR 0982 1997	12 dec 1997	28 apr 2002
MA 0462 1997	18/9719 sep 1997	MR 0983 1997	12 dec 1997	30 apr 2002
MA 0533 1997	18/9719 sep 1997	MR 0984 1997	12 dec 1997	21 maj 2002
MA 0535 1997	18/9719 sep 1997	MR 0985 1997	12 dec 1997	22 maj 2002
MA 0544 1997	18/9719 sep 1997	MR 0986 1997	12 dec 1997	26 maj 2002
MA 0545 1997	18/9719 sep 1997	MR 0987 1997	12 dec 1997	26 maj 2002
MA 0611 1997	18/9719 sep 1997	MR 0988 1997	12 dec 1997	11 jun 2002
MA 0612 1997	18/9719 sep 1997	MR 0989 1997	12 dec 1997	11 jun 2002
MA 0613 1997	18/9719 sep 1997	MR 0990 1997	12 dec 1997	11 jun 2002
MA 0632 1997	18/9719 sep 1997	MR 0991 1997	12 dec 1997	13 jun 2002
MA 0653 1997	18/9719 sep 1997	MR 0992 1997	12 dec 1997	23 jun 2002
MA 0667 1997	18/9719 sep 1997	MR 0993 1997	12 dec 1997	26 jun 2002
MA 0687 1997	18/9719 sep 1997	MR 0994 1997	12 dec 1997	03 jul 2002
MA 0702 1997	18/9719 sep 1997	MR 0995 1997	12 dec 1997	11 jul 2002
MA 0707 1997	18/9719 sep 1997	MR 0996 1997	12 dec 1997	14 jul 2002
MA 0720 1997	18/9719 sep 1997	MR 0997 1997	12 dec 1997	15 jul 2002
MA 0734 1997	18/9719 sep 1997	MR 0998 1997	12 dec 1997	15 jul 2002
MA 0779 1997	18/9719 sep 1997	MR 1000 1997	12 dec 1997	08 okt 2001
MA 0797 1997	18/9719 sep 1997	MR 1001 1997	12 dec 1997	30 apr 2002
MA 0798 1997	18/9719 sep 1997	MR 1002 1997	12 dec 1997	30 apr 2002
MA 0799 1997	18/9719 sep 1997	MR 1003 1997	12 dec 1997	30 apr 2002
MA 0800 1997	18/9719 sep 1997	MR 1004 1997	12 dec 1997	30 apr 2002
MA 0801 1997	18/9719 sep 1997	MR 1005 1997	12 dec 1997	30 apr 2002

## Henlagte, afslåede eller tilbagetagne mønsteransøgninger

Henlagte, afslåede eller tilbagetagne mønsteransøgninger, som er offentligt tilgængelige.

(21) Ansøgningsnummer  
MA 0746 1996  
MA 0949 1996

(44) Bekendtgjort i tidende nr.

(43) Offentliggjort i tidend  
18/960  
10/970

---

## Ændringer

Ændringer vedrørende retten til mønstret, mønsterhavers navn, bopæl, fuldm. m. v.

### Navneændring:

(11)MR 0192 1991

til: (71) Akzo Nobel Decorative Coatings Limited, Crown House; Hollins Road; Darwen; Lancs BB3 0BG, GB

(11)MR 0759 1992

til: (71) Grønne's Miljø ApS, Kappellev Alle 2A; 2670 Greve, DK

(11)MR 0943 1995

til: (71) Grønne's Miljø ApS, Kappellev Alle 2A; 2670 Greve, DK

### Adresseændring:

(11)MR 1370 1989

til: (71) Baby Björn Aktiefbolag, Box 2029; S-183 02 Täby, SE

(11)MR 0056 1994

til: (71) Fuchs Mineraloelwerke GmbH, Friesenheimer Strasse 15; 68169 Mannheim, DE

(11)MR 0088 1994

til: (71) Fuchs Mineraloelwerke GmbH, Friesenheimer Strasse 15; 68169 Mannheim, DE

---

## Fornyelse af mønsterregistreringer

Fornyelser af registreringer foretaget i medfør af lov om mønstre nr. 218 af 27. maj 1970.

(11) Registreringsnummer	(18) Gyldig til
MR 0835 1989	11 dec 2002
MR 0841 1989	28 jan 2003
MR 1153 1989	01 feb 2003
MR 0544 1991	21 jan 2003
MR 0545 1991	21 jan 2003
MR 0546 1991	21 jan 2003
MR 0548 1991	21 jan 2003
MR 0067 1993	26 mar 2002
MR 0815 1993	16 dec 2002
MR 0843 1993	01 dec 2002
MR 0844 1993	03 dec 2002
MR 0853 1993	10 dec 2002
MR 0866 1993	07 jan 2003
MR 0867 1993	07 jan 2003
MR 0868 1993	07 jan 2003
MR 0869 1993	07 jan 2003
MR 0875 1993	08 jan 2003
MR 0943 1993	30 dec 2002
MR 0989 1993	15 jan 2003
MR 0990 1993	15 jan 2003
* MR 0056 1994	22 dec 2002
* MR 0088 1994	22 dec 2002
MR 0095 1994	20 jan 2003
MR 0096 1994	20 jan 2003
MR 0097 1994	20 jan 2003
MR 0098 1994	20 jan 2003
MR 0099 1994	20 jan 2003
MR 0100 1994	20 jan 2003
MR 0101 1994	20 jan 2003
MR 0102 1994	20 jan 2003
MR 0103 1994	20 jan 2003
MR 0808 1995	14 jan 2003

## Udslettelser af registreringer

Udslettelser af registreringer foretaget i medfør af lov om mønstre nr. 218 af 27. maj 1970.

(11) Registreringsnummer.

(11) MR 0480 1983  
(11) MR 0532 1983  
(11) MR 0541 1983  
(11) MR 0542 1983  
(11) MR 0545 1983  
(11) MR 0732 1983  
(11) MR 0746 1983  
(11) MR 1316 1989  
(11) MR 0203 1993  
(11) MR 0226 1993  
(11) MR 0356 1993  
(11) MR 0421 1993  
(11) MR 0422 1993  
(11) MR 0488 1993

# Prisliste

1. januar 1998

Patenter

Supplerende beskyttelsescertifikater

Brugsmodeller

Mønstre (design)

Chips (halvledertopografier)

Vare- og fællesmærker

Kommunevåbener og -segl

Publikationer

Erhvervsservice

Kopiservice

Kurser og foredrag

Prisliste vedr. internationale ansøgninger (PCT) og europæiske patentansøgninger (EPK) samt vedr. ansøgninger om international varemærkeregistrering og EU-varemærkeregistrering kan fås ved henvendelse til direktoratet.

Erhvervsministeriet

**Patentdirektoratet**

Helgeshøj Allé 81  
2630 Taastrup  
Telefon 43 50 80 00  
Telefax 43 50 80 01  
Telex 16046 DPO DK  
Postgiro 8 989923

E-mail: [Patentdirektoratet@dkpto.dk400.dk](mailto:Patentdirektoratet@dkpto.dk400.dk)  
Web: [Http://www.dkpto.dk](http://www.dkpto.dk)



# Patenter

kr.

- 1. Ansøgningsgebyr**
  - a. Grundgebyr ..... 3000,00
  - b. Tillægsgebyr for hvert patentkrav ud over 10 ..... 300,00
  - c. Tillægsgebyr for nyhedsundersøgelse og patenterbarhedsvurdering på grundlag af engelsksproget patentansøgning ..... 1500,00
- 2. Gebyrer for nyhedsundersøgelse af international type (PL §9)**
  - I Når den svenske patentmyndighed er nyhedsundersøgende:
    - a. Grundgebyr ..... 5300,00
    - b. Tillægsgebyr for hvert krav ud over 10 ..... 115,00
    - c. Ekspeditionsgebyr ..... 500,00
  - II Når Den Europæiske Patentmyndighed er nyhedsundersøgende
    - a. Grundgebyr ..... 11390,00
    - b. Ekspeditionsgebyr ..... 500,00
- 3. Gebyr for senere indlevering af dansk oversættelse af international ansøgning** ..... 1100,00
- 4. Genoptagelsesgebyr** ..... 700,00
- 5. Patentmeddelelsesgebyr**
  - a. Grundgebyr ..... 2850,00
  - b. Tillægsgebyr for hver side ud over 35 sider ..... 80,00
  - c. Tillægsgebyr for hvert patentkrav, for hvilket der ikke er betalt ansøgningsgebyr ..... 300,00
- 6. Gebyr for publicering af oversættelser af europæiske patentskrifter**
  - a. Grundgebyr ..... 2850,00
  - b. Tillægsgebyr for hver side ud over 35 sider ..... 80,00
- 7. Gebyr for publicering af ændrede patentskrifter**
  - a. Grundgebyr ..... 2850,00
  - b. Tillægsgebyr for hver side ud over 35 sider ..... 80,00
- 8. Genoprettelsesgebyr** ..... 3000,00
- 9. Årsgebyrer**
  1. gebyrår ..... 500,00
  2. gebyrår ..... 500,00
  3. gebyrår ..... 500,00
  4. gebyrår ..... 1000,00
  5. gebyrår ..... 1150,00
  6. gebyrår ..... 1300,00
  7. gebyrår ..... 1500,00
  8. gebyrår ..... 1700,00
  9. gebyrår ..... 1900,00
  10. gebyrår ..... 2150,00
  11. gebyrår ..... 2400,00
  12. gebyrår ..... 2650,00
  13. gebyrår ..... 2900,00
  14. gebyrår ..... 3150,00
  15. gebyrår ..... 3400,00
  16. gebyrår ..... 3650,00
  17. gebyrår ..... 3900,00
  18. gebyrår ..... 4200,00
  19. gebyrår ..... 4500,00
  20. gebyrår ..... 4800,00
- 10. Gebyr for fremsættelse af indsigelse** ..... 2000,00
- 11. Gebyr for administrativ omprøvning** ..... 7000,00
- 12. Klagegebyr** ..... 8000,00

Årsgebyrer, der betales senere end forfaldsdag, forhøjes med 20%. Gebyret skal være betalt inden 6 måneder efter forfaldsdagen.

Ovennævnte priser skal ikke tillægges moms

# Supplerende beskyttelsescertifikater

kr.

- 1. Ansøgningsgebyr** ..... 3000,00
  - 2. Genoptagelsesgebyr** ..... 600,00
  - 3. Genoprettelsesgebyr** ..... 3000,00
  - 4. Årsgebyr pr. påbegyndt gebyrår** ..... 4800,00
- Årsgebyrer, der betales senere end forfaldsdag, forhøjes med 20%. Gebyret skal være betalt inden 6 måneder efter forfaldsdagen.
- 5. Gebyr for administrativ omprøvning** ..... 1500,00
- Der skal betales et gebyr på 7000 kr. for eventuel omprøvning af grundpatentet
- 6. Klagegebyr** ..... 4000,00

Ovennævnte priser skal ikke tillægges moms

# Brugsmodeller

kr.

- 1. Ansøgningsgebyr** ..... 2000,00
  - 2. Gebyr for senere indlevering af dansk oversættelse af international ansøgning** ..... 1100,00
  - 3. Genoptagelsesgebyr** ..... 400,00
  - 4. Fornyelsesgebyrer**
    - For 1. periode ..... 2000,00
    - For 2. periode ..... 3000,00
- Fornyelsesgebyrer, der betales efter udløbet af den pågældende registreringsperiode, forhøjes med 20%.
- 5. Gebyr for prøvning før eller efter registrering**
    - a. Grundgebyr ..... 4000,00
    - b. Tillægsgebyr for prøvning før registrering på grundlag af engelsksproget brugsmodelansøgning ..... 1000,00
  - 6. Gebyr for behandling af anmodning om udslettelse** ... 2000,00
  - 7. Gebyr for bekendtgørelse af ændret registrering og publicering af ændret formulering** ..... 1100,00
  - 8. Klagegebyr** ..... 5000,00

Ovennævnte priser skal ikke tillægges moms

# Chips (halvledertopografier)

kr.

- 1. Ansøgningsgebyr** ..... 1500,00
- 2. Gebyr for behandling af anmodning om overførelse af ansøgning om registrering** ..... 1000,00
- 3. Klagegebyr** ..... 4000,00

Ovennævnte priser skal ikke tillægges moms

## Mønstre (design)

1. Ansøgningsgebyr	kr. 1300,00
<b>Tillægsgebyrer:</b>	
a. Ved samregistrering for hvert mønster ud over det første	800,00
b. For bekendtgørelse af hver afbildning ud over den første	400,00
2. Genoptagelsesgebyr	200,00
3. Fornyelsesgebyr	2200,00
<b>Tillægsgebyr ved fornyelse:</b>	
Ved samregistrering for hvert mønster ud over det første	1100,00
Fornyelsesgebyrer inkl. tillægsgebyr, der betales efter udløbet af den pågældende registreringsperiode, forhøjes med 20%.	
4. Klagegebyr	4000,00
Ovennævnte priser skal ikke tillægges moms	

## Vare- og fællesmærker

1. Ansøgningsgebyr	kr.
a. Grundgebyr	2700,00
b. Tillægsgebyr for hver klasse ud over 3	600,00
Der er i alt 42 klasser	
2. Gebyr for videreførelse af international varemærke-registrering som dansk vare- eller fællesmærke-ansøgning	1500,00
3. Fornyelsesgebyr	
a. Grundgebyr	2800,00
b. Tillægsgebyr for hver klasse ud over 3	600,00
Fornyelsesgebyrer inkl. tillægsgebyr, der betales efter udløbet af den pågældende registreringsperiode, forhøjes med 20%.	
4. Gebyr for anmodning om deling af en ansøgning eller en registrering	
For hver udskilt ansøgning eller registrering	2000,00
5. Gebyr for fremsættelse af indsigelse	2000,00
6. Gebyr for administrativ ophævelse	2500,00
7. Klagegebyr	4000,00
8. Gebyr for overvågning af dansk varemærkerettighed	
Årligt gebyr	1400,00
Ovennævnte priser skal ikke tillægges moms	

## Kommunevåbener og -segl

1. Ansøgningsgebyr	kr. 2000,00
Ovennævnte pris skal ikke tillægges moms	

## Publikationer

1. Årsabonnement	kr.
a. Dansk Patenttidende	1000,00
b. Patentskrifter	
- på papir	8000,00
- på CD-ROM (ESPACE-DK)	5000,00
c. Dansk Patentregister	400,00
d. Sammendrag af almindeligt tilgængelige danske patentansøgninger	
- Alle sektioner	8000,00
- sektion A	1600,00
- sektion B	1600,00
- sektion C07 + C12	1600,00
- sektion C, resten	900,00
- sektion D	500,00
- sektion E	900,00
- sektion F	900,00
- sektion G	900,00
- sektion H	900,00
e. Oversættelser af EP-skrifter	8000,00
f. Dansk Brugsmodeltidende	600,00
g. Brugsmodelskrifter	8000,00
h. Dansk Varemærketidende	1000,00
i. Dansk Varemærkerregister	200,00
j. Varemærke-særtidende med §13-afslag	100,00
k. Varemærkeindsigelsestidende	200,00
l. Nye danske varemærkeansøgninger, ugeliste	450,00
m. Dansk Mønstertidende	600,00
n. Dansk Mønsterregister	200,00
o. Patenthåndbog, ved tegning af abonnement	500,00
- løbsblade hertil, pr side	10,00
p. Brugsmodelhåndbog, ved tegning af abonnement	500,00
- løbsblade hertil, pr. side	10,00
q. Ankenævnskendelser	
- alle kendelser	4200,00
- kendelser/patent- og brugsmodelområdet	2000,00
- kendelser/vare- og fællesmærkeområdet	2000,00
- kendelser/mønster- og chipsområdet	400,00

Abonnementer tillægges porto

2. Løssalg	
a. Dansk Patenttidende	40,00
b. Dansk Patentregister	400,00
c. Sammendrag af alm. tilgængelige patentansøgninger	30,00
d. Dansk Varemærketidende	40,00
e. Dansk Varemærkerregister	200,00
f. Varemærke-særtidende med § 13-afslag	100,00
g. Varemærkeindsigelsestidende	200,00
h. Varemærkeindsigelsestidende, udk. 1995	300,00
i. Dansk Mønstertidende	40,00
j. Dansk Mønsterregister	200,00
k. Dansk Brugsmodeltidende	40,00
l. Sammendrag af alm. tilgængelige brugsmodel-ansøgninger	30,00
m. Fremlæggelses- og patentskrifter på CD-ROM (ESPACE-DK)	
- 1993-1997, pr. årgang	5000,00
- 1990-1992, pr. årgang	2000,00

Ovennævnte priser skal ikke tillægges moms

Fremlæggelses-, patent- og brugsmodelskrifter samt oversættelser af EP-skrifter leveres til gældende kopipris

3. Love og bekendtgørelser	
vedr. industriel ejendomsret	12,00-33,00
4. Gennemførelsesforskrifter til EPK i dansk oversættelse	200,00
5. Landekoderegister	100,00
6. Andre publikationer	
a. Varemærkeklassifikation	
- alfabetisk liste	500,00
- klassedelt liste	400,00
b. Mønsterklassifikation	35,00
- ændringer og tilføjelser hertil	15,00
c. Registreringspraksis, varemærker	185,00
- tillæg hertil	65,00
d. "Fra væsen til virksomhed" Danske patenter gennem 100 år (fås på dansk og engelsk), inkl. moms	195,00

Ovennævnte priser tillægges moms, hvis andet ikke er angivet

# Erhvervsservice

kr.

1. **Timepris\*** ..... 750,00
2. **Løbende overvågninger**
  - a. Konkurrentovervågning  
Første søgning inkl. oprettelse af søgeprofil og levering af op til 40 nyeste referencer ..... 2000,00  
Overvågningskørsel pr. gang efter tilbud
  - b. Overvågning af ansøgninger  
Overvågning af dansk patent-, brugsmodel- eller varemærkeansøgning sammensættes af:  
Årligt gebyr ..... 350,00  
Gebyr pr. meddelelse ..... 350,00
  - c. Øvrige overvågninger beregnes efter timepris  
Hertil skal lægges evt. online-udgifter
3. **Navneundersøgelser\***
  - a. International undersøgelse af patentrettigheder i 1-2 navne inkl. op til 40 referencer ..... 2000,00  
Yderligere referencer, pr. reference ..... 16,00  
Yderligere navne, pr. navn ..... 700,00
  - b. Undersøgelse af patent- og brugsmodelrettigheder med gyldighed for Danmark i 1-2 navne ..... 1500,00  
Yderligere navne, pr. navn ..... 350,00
  - c. Øvrige navneundersøgelser beregnes efter timepris  
Hertil skal lægges evt. online-udgifter
4. **Patentfamilieundersøgelser og statusundersøgelser\***
  - a. Patentfamilieundersøgelse ..... 800,00
  - b. Patentfamilieundersøgelse inkl. status ..... 1600,00
  - c. Tillæg for statusoplysninger, der knytter sig til tidligere udførte patentfamilieundersøgelser ..... 1600,00
  - d. Statusundersøgelse af udenlandske rettigheder  
Første nummer ..... 700 00  
Pr. følgende nummer ..... 350,00
  - e. Statusundersøgelse af danske rettigheder, pr. nummer .. 350,00
  - f. Øvrige undersøgelser beregnes efter timepris  
Hertil skal lægges evt. online-udgifter
5. **Kollisionsundersøgelser af varemærker, inkl. 3 klasser\*** ..... 2100,00  
Yderligere klasser, pr. 10 klasser ..... 500,00
6. **Skanning af varemærker\***
  - a. Første klasse ..... 500,00
  - b. Yderligere klasser, pr. klasse ..... 200,00
  - c. Skanning af alle 42 klasser ..... 3000,00
7. **LOGO-skanning\*, inkl. op til 25 referencer** ..... 1800,00  
Yderligere referencer, pr. 25 referencer ..... 500,00
8. **Varemærkedatabase\***
  - a. Første klasse ..... 6000,00
  - b. Yderligere klasser, pr. klasse ..... 3000,00
9. **Skanning af varemærker ansøgt eller registreret i udlandet\***
  - a. Første klasse for 1-2 lande ..... 1000,00
  - b. Følgende lande, pr. land ..... 500,00
  - c. Følgende klasser, pr. klasse ..... 200,00
10. **Gebyr for levering pr. telefax** ..... 75,00

\* Hastelevering kan aftales mod pristillæg.

Ovennævnte priser tillægges moms

# Kopiservice

kr.

1. **Fotokopier af patent- og brugsmodelpublikationer og af danske ansøgninger**
  - a. Ekspeditionsgebyr ..... 30,00
  - b. Kopipris, pr. side ..... 3,25  
Dog minimum 30 kr. pr. publikation (svarende til 9 sider)
2. **Fotokopier, taget på læsesalen**  
Ved kontant betaling, pr. side, inkl. moms ..... 3,00
3. **Udenlandske patentpublikationer, der ikke findes i egne samlinger**
  - I Ved hjemtagning fra udlandet
    - a. Pris for hjemtagning ..... 100,00
    - b. Pris pr. publikation ..... 100,00Hjemtagning af sagsakter fra USA og patentpublikationer og sagsakter fra Sydafrika: Pris efter aftale.
  - II Ved levering af tilsvarende publikation fra egne samlinger
    - a. Identifikation ..... 100,00
    - b. Kopipris (3,25 kr pr. side)
4. **Engelsksprogede sammendrag, der ikke findes i egne samlinger, pr. sammendrag** ..... 50,00
5. **Tidsskriftsartikler o.l., der ikke findes i egne samlinger**
  - a. Pris for hjemtagning ..... 100,00
  - b. Pris pr. artikel ..... 100,00
6. **Aktindsigt i europæiske patenter og patentansøgninger**
  - a. Ekspeditionsgebyr (inkl. EPO-gebyr) ..... 315,00
  - b. Kopier
    - ved tilsendelse, pr. side ..... 3,25
    - ved afhentning, pr. side ..... 2,50
    - ved afhentning og kontant betaling pr. side inkl. moms ... 3,00

Ovennævnte priser tillægges moms, hvis andet ikke er angivet

7. **Bekræftet kopi af en patent-, brugsmodel-, mønster- eller varemærkeansøgning** ..... 300,00  
Hertil skal lægges kopiprisen
8. **Bekræftet udskrift af patent-, certifikat-, brugsmodel-, topografi-, mønster- eller varemærkesagsregistret** ..... 300,00
9. **Udskrift af patent-, certifikat-, brugsmodel-, topografi-, mønster- eller varemærkesagsregistret** ..... 50,00
10. **Udskrift af registret over kommunevåbener og -segl** ... 200,00

Ovennævnte priser skal ikke tillægges moms

11. **Leveringsgebyrer**
  - a. Levering pr. telefax ..... 75,00
  - b. Ekspreslevering pr. telefax ..... 275,00
  - c. Ekspreslevering pr. post ..... 200,00  
Hertil lægges porto

Ovennævnte priser tillægges moms

# Kurser og foredrag

kr.

1. **Kurser**  
Priser på åbne og virksomhedsinterne kurser fås ved direkte henvendelse til KursusCentret
2. **Foredrag\***
  - Første time ..... 2000,00
  - Følgende timer, pr. time ..... 1500,00

\* Særpriser afhængig af deltagerantal og forberedelsestid

Ovennævnte priser skal ikke tillægges moms

# INID-koder

## Internationally agreed Numbers for the Identification of Data (INID)

- (11) Serial number of the registration
- (15) Date of the registration
- (17) Expected duration of the registration/renewal
- (18) Expected expiration date of the registration/renewal
- (21) Serial number of the application
- (22) Date of filing of the application
- (23) Exhibition priority data
- (24) Date from which the industrial design right has effect
- (29) Indication of the form in which the industrial design is filed
- (30) Data relating to priority under the Paris Convention
- (43) Date of publication of the industrial design before examination
- (44) Date of publication of the industrial design after examination
- (45) Date of publication of the registered industrial design
- (46) Date of expiration of deferment
- (51) Class and subclass of the Locarno Classification
- (54) Designation of article(s) or product(s) covered by the industrial design or title of the industrial design
- (55) Reproduction of the industrial design (e.g., drawing, photograph) and explanations relating to the reproduction
- (57) Description of characteristic features of the industrial design including indication of colors
- (58) Date of recording of any kind of amendment in the Register
- (62) Serial number(s) and, if available, filing date(s) of application(s), registration(s) or document(s) related by division
- (66) Serial number(s) of application(s) concerning design(s) which is(are) variant(s) of the present one
- (71) Name(s) and address(es) of the applicant
- (72) Name(s) of the creator(s)
- (73) Name(s) and address(es) of the owner(s)
- (74) Name(s) and address(es) of the representative(s)

## Domestic Codes for the Identification of Data

- (DL) Data concerning license
- (DP) Data concerning pawning

## Internationalt vedtagne Numre til Identifikation af Data (INID)

- Registreringsnummer
- Registreringsdato
- Forventet registreringsperiode/fornyelsesperiode
- Forventet udløbsdato for registrering/fornyelse
- Ansøgningsnummer
- Ansøgningsdato
- Udstillingsprioritetsoplysninger
- Indleveringsdato
  
- Model indleveret
  
- Konventionsprioritetsoplysninger
  
- Dato for offentlig tilgængelighed
  
- Bekendtgørelsesdato for ansøgningen
  
- Bekendtgørelsesdato for registreringen
  
- Udsættelsesdato
  
- Klasser
- Vareangivelse
  
- Mønstret
  
- Beskrivelse herunder farver
  
- Dato for tilførsel/udslettelse
  
- Nummer på hovedansøgning eller udskilt ansøgning
  
- Beslægtede ansøgninger
  
- Ansøgners navn og -adresse
  
- Frembringers navn og -adresse
- Indehavernavn og -adresse
  
- Fuldmægtignavn og -adresse

## Interne koder til identifikation af data

- Licensoplysninger
- Pantoplysninger

# Patentdirektoratet

Helgeshøj Allé 81  
DK-2630 Taastrup

# B



Returneres ved varig adresseændring

Erhvervsministeriet

## Patentdirektoratet

Helgeshøj Allé 81  
DK-2630 Taastrup



Telefon (+45) 43 50 80 00  
Telefax (+45) 43 50 80 01  
Telex 16046 DPO DK  
Giro 8 989923

ISSN 0903-8809