

Dansk Mønster Tidende



Indholdsfortegnelse

Bekendtgørelse af mønsteransøgninger	274
Omtryk	–
Offentligt tilgængelige mønsteransøgninger	318
Registrerede mønstre	321
Henlagte, afslåede eller tilbagetagne mønsteransøgninger	322
Ændringer	323
Fornyelse af mønsterregistreringer.....	324
Udslettelse af mønsterregistreringer.....	325
Rettelser.....	–
Andre meddelelser.....	–

Abonnementsprisen for årgangen er 600,- kr. Abonnement tegnes i Patentdirektoratet, Helgeshøj Allé 81, 2630 Tåstrup, tlf 43 50 85 40 eller 43 50 85 35. Gironr. 4 02 05 53. Prisen for et enkelt nummer er 40 kr. For forsendelse tillægges porto.

Ansvarlig for redaktion: Niels Ravn
Trykt hos Svalgaard Grafik a.s., Ballerup

ISSN 0903-8825

Bekendtgørelse af mønsteransøgninger

Indsigelser mod registreringen skal fremsættes skriftligt i 2 eksemplarer til registreringsmyndigheden inden 2 måneder fra bekendtgørelsesdagen, jfr. lov om mønstre nr 218 af 27. maj 1970, § 18, stk. 2.

Er det bekendtgjort, at model af mønstret er indleveret, kan denne ses i direktoratet.

Hvis afbildningen er udført i farver, er dette angivet.

Er mønstret forbillede for et ornament, er dette angivet.

(21) MA 0648 1996

(54) Lysreflekterende plademateriale, bl. a. til skilte

(51) - Cl. 20-03

(55)

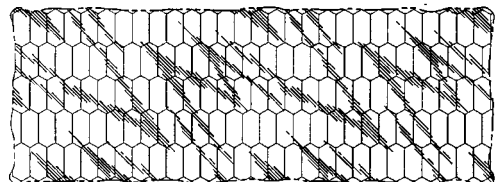
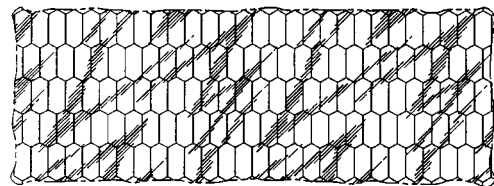
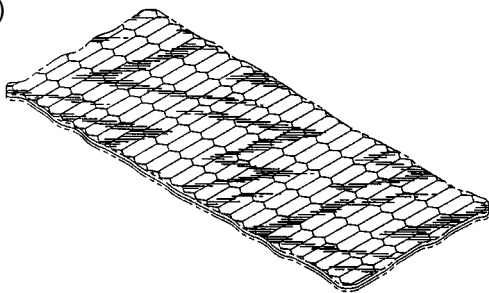

(71) ANSØGER(E):

Minnesota Mining and Manufacturing Company, a corporation of the State of Delaware, 2501 Hudson Road; Saint Paul; Minnesota 55144-1000, US
Chas. Hude A/S, H. C. Andersens Boulevard 33, København V

(74) FULDMÆGTIG:

(72) FREMBRINGER(E):

Susan K. Nestegard, c/o 3M Center; Saint Paul; Minnesota 55144-1000, US
James E. Lasch, c/o 3M Center; Saint Paul; Minnesota 55144-1000, US

(30) PRIORITET:

19 jan 1996 USA D29/049207

(22) ANSØGNINGS DATO:

04 jul 1996

(21) MA 0777 1996

(54) 1) En bitkasse (emballage)
2-4) Dele dertil

(51) - Cl. 09-03

(55)

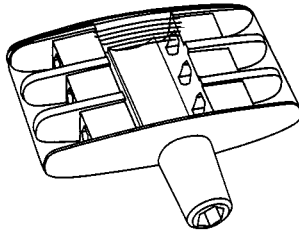

Løbenr. 1

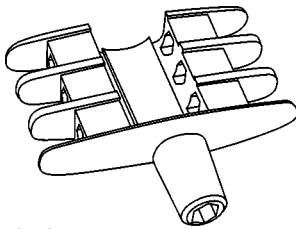
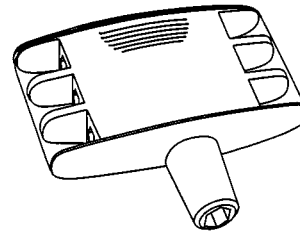

Løbenr. 2

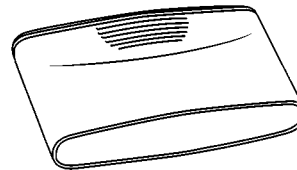

Løbenr. 3

(71) ANSØGER(E):

kwb Karl W. Burmeister GmbH & Co., Gewerbegebiet Seckenhausen-West;
28816 Stuhr, DE

(74) FULDMÆGTIG:

Plougmann, Vingtoft & Partners A/S, Sankt Annæ Plads 11; Postboks 3007,
København K

(72) FREMBRINGER(E):

Jörg Wilhelm Burmeister, Georg-Gröningstrasse 88 b; 28209 Bremen, DE

(30) PRIORITET:

15 feb 1996 Tyskland M 96 01 786.4

(22) ANSØGNINGSDATO:

15 aug 1996

(21) MA 0892 1996

(54) En køkkenmix'er

(51) - Cl. 31-00

(55)







- (71) ANSØGER(E): **Vorwerk Elektrowerke Stiftung & Co. Kg**, Mühlenweg 17-37; Postfach 20 16 11; D-42216 Wuppertal, DE
 (74) FULDMÆGTIG: Budde, Schou & Co. A/S, Vestergade 31, København K
 (72) FREMBRINGER(E): Rolf Strohmeyer, Kranerhöhe 33; D-42988 Remscheid, DE
 (22) ANSØGNINGSDATO: 20 sep 1996

(21) MA 0933 1996

(54) En tang

(51) - Cl. 07-04

(55)

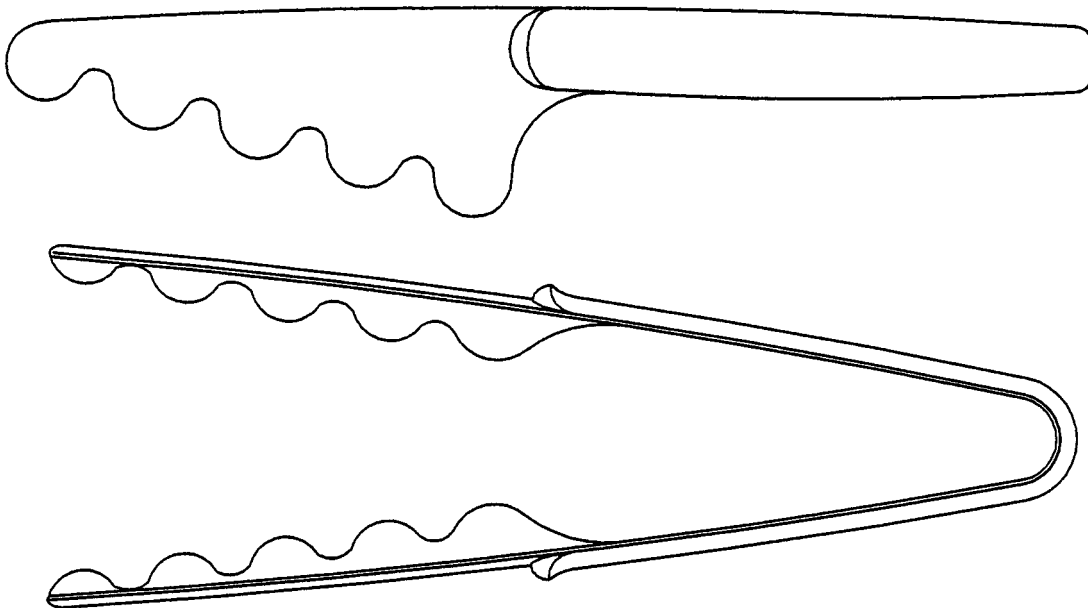

- (71) ANSØGER(E): **PI-Design AG**, Kantonstrasse; 6234 Triengen, CH
 (74) FULDMÆGTIG: Giersing & Stelling Patentbureau A/S, Teglporten 3, Birkerød
 (72) FREMBRINGER(E): Carsten Jørgensen, Dattenbergrain 31; 6010 Kriens, CH
 (22) ANSØGNINGSDATO: 03 okt 1996

(21) MA 0940 1996

(54) En transportstabilisator

(51) - Cl. 09-99

(55)

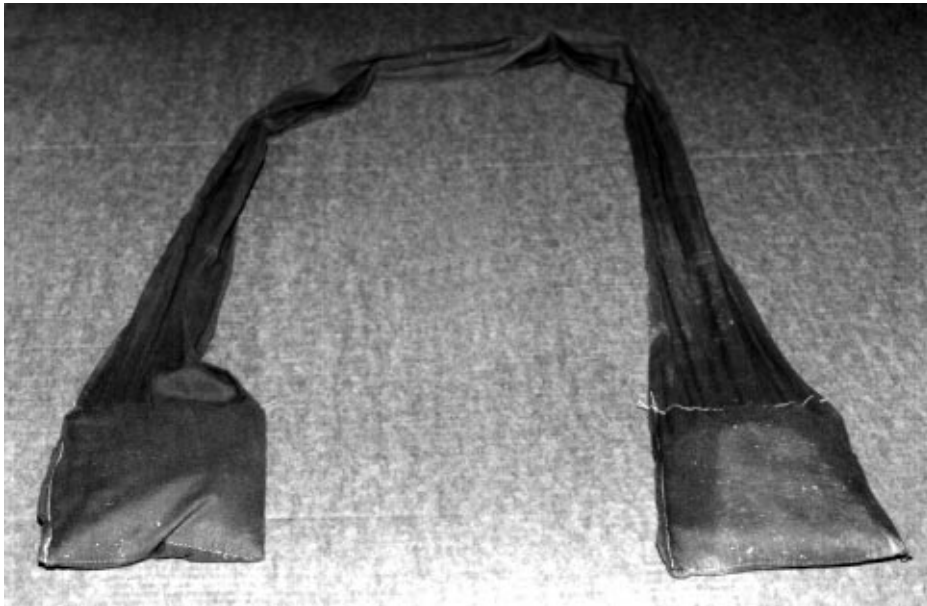

(71) ANSØGER(E): **Bent Richard Larsen**, Højrup Landevej 2; 6070 Christiansfeld, DK
(72) FREMBRINGER(E): Ansøgeren
(22) ANSØGNINGSDATO: 04 okt 1996
(29) BEMÆRKNINGER: Der er i forbindelse med ansøgningen indleveret 1 model.

(21) MA 0982 1996

(54) Et kaffekrus

(51) - Cl. 07-01

(55)

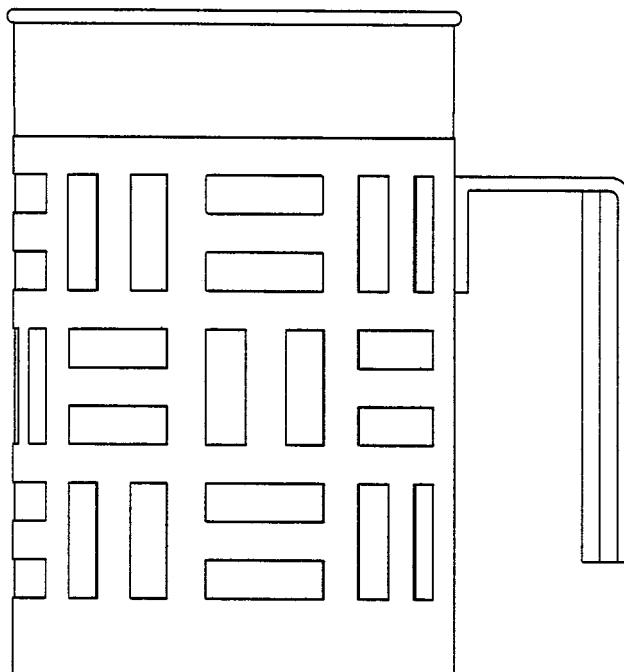

(71) ANSØGER(E): **PI-Design AG**, Kantonsstrasse; 6234 Triengen, CH
(74) FULDMÆGTIG: Giersing & Stelling Patentbureau A/S, Teglpørtten 3, Birkerød
(72) FREMBRINGER(E): Carsten Jørgensen, Dattenberggrain 31; 6010 Kriens, CH
(22) ANSØGNINGSDATO: 11 okt 1996
(66) BEMÆRKNINGER: Ansøger har samme dag indleveret MA 0983 1996.

(21) MA 0983 1996

(54) En mælkekande

(51) - Cl. 07-01

(55)

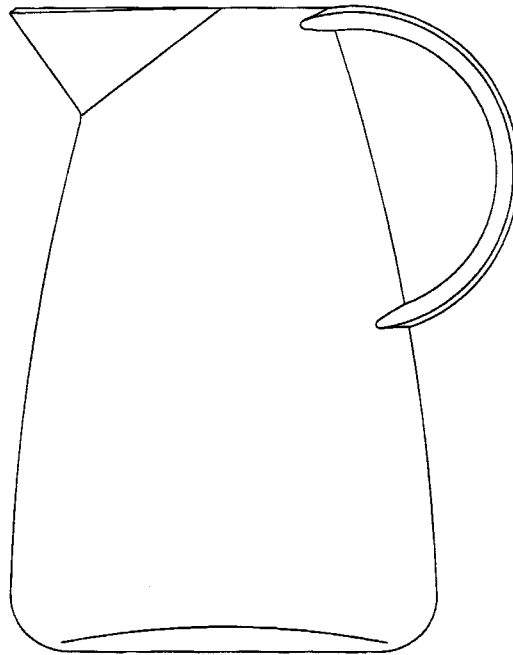

(71) ANSØGER(E):

PI-Design AG, Kantonstrasse; 6234 Triengen, CH

(74) FULDMÆGTIG:

Giersing & Stelling Patentbureau A/S, Teglpøtten 3, Birkerød

(72) FREMBRINGER(E):

Carsten Jørgensen, Dattenberggrain 31; 6010 Kriens, CH

(22) ANSØGNINGSDATO:

11 okt 1996

(66) BEMÆRKNINGER:

Ansøger har samme dag indleveret MA 0982 1996.

(21) MA 0992 1996

(54) Et bremsehåndtag til en gåvogn

(51) - Cl. 12-12

(55)

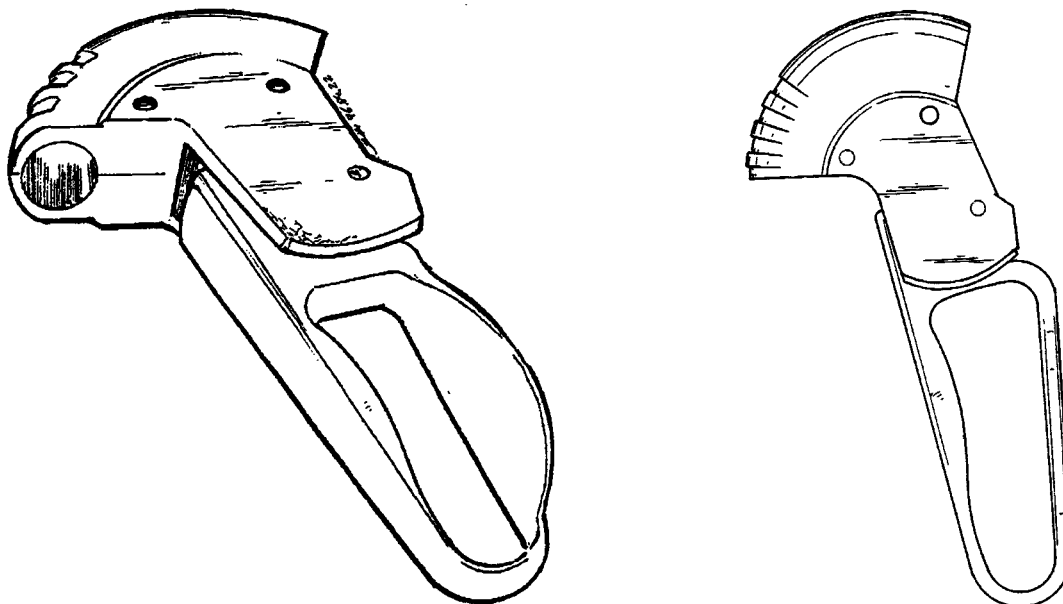

(71) ANSØGER(E):

Dolomite Svenska AB, Box 55; S-334 21 Anderstorp, SE

(74) FULDMÆGTIG:

Leif Linde, Vernamo Patentbyrå AB, Persegård, Skurup

(72) FREMBRINGER(E):

Anders Ahlbertz, Almedahlsvägen 1 B; S-412 63 Göteborg, SE

(30) PRIORITET:

22 apr 1996 Sverige 960935

(22) ANSØGNINGSDATO:

16 okt 1996

(21) MA 0993 1996

(54) En låseanordning

(51) - Cl. 08-07

(55)

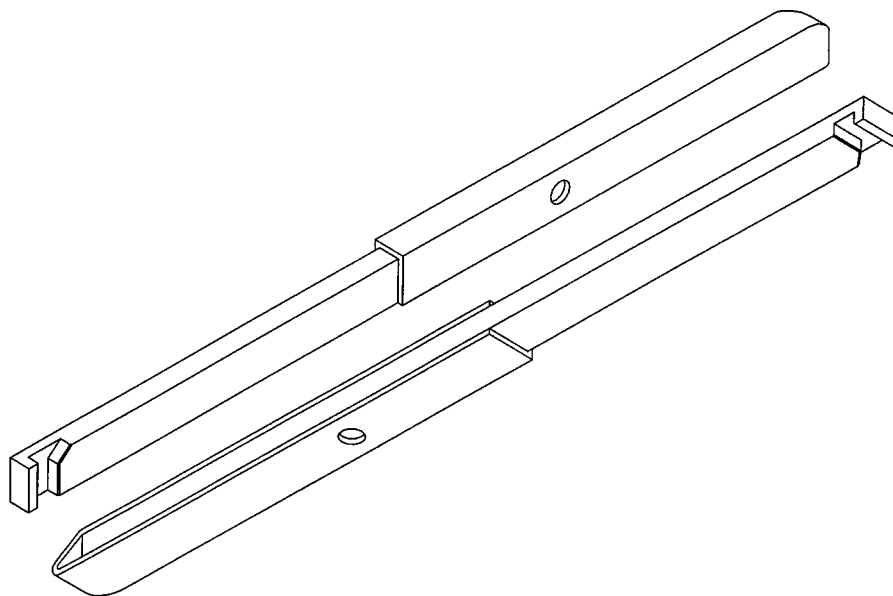

(71) ANSØGER(E):

TEKNOSKAND INVENT AB, Falkvägen 1; S-360 30 Lammhult, SE

(74) FULDMÆGTIG:

H. Siebmann, GOTAPATENT AB, Box 154, Huskvarna

(72) FREMBRINGER(E):

Torbjörn Blomqvist, Falkvägen 1; S-360 30 Lammhult, SE

(22) ANSØGNINGSDATO:

16 okt 1996

(21) MA 1025 1996

(54) En chipkort-terminal, bl. a. til brug som betalingsterminal

(51) - Cl. 14-02

(55)

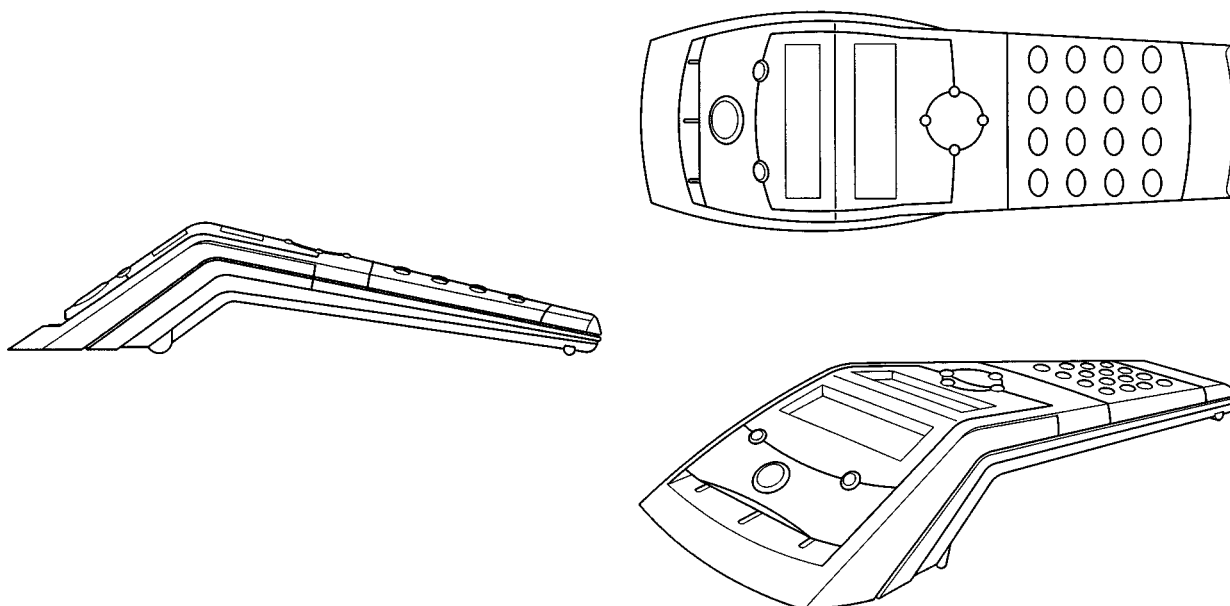

(71) ANSØGER(E):

Datelnat Groep B. V., Utopialaan 50; 5232 CE 's-Hertogenbosch, NL

(74) FULDMÆGTIG:

Ostenfeld Patentbureau A/S, Bredgade 41; Box 1183, København K

(72) FREMBRINGER(E):

H. W. Hogenbirk, Hasebroekstraat 13,II; 1053 CL; Amsterdam, NL

(30) PRIORITET:

25 apr 1996 Beneluxlandene 71917-00

(22) ANSØGNINGSDATO:

24 okt 1996

(21) MA 1035 1996

(54) 1) Et bordapparat med trådløs telefon
2) trådløs telefon dertil
3) bordapparat dertil

(51) - Cl. 14-03

(55)



Løbenr. 1



Løbenr. 2



Løbenr. 2



Løbenr. 2



Løbenr. 3



Løbenr. 3

- (71) ANSØGER(E): **GN Netcom A/S**, Bispevej 4; 2400 København NV, DK
 (74) FULDMÆGTIG: Larsen & Birkeholm A/S Skandinavisk Patentbureau, Banegårdspladsen 1; Postboks 362, København V
 (72) FREMBRINGER(E): Dave Copeland, c/o Redgroup; 1681 E. Hennepin Ave., Suite # 180, Minneapolis; Minnesota 55414, US
 Lars Runquist, c/o Redgroup; 1681 E. Hennepin Ave., Suite # 180, Minneapolis; Minnesota 55414, US
 (30) PRIORITET: 10 maj 1996 USA 29/054.217
 (22) ANSØGNINGSDATO: 30 okt 1996

(21) MA 1103 1996

(54) En cykel

(51) - Cl. 12-11

(55)



- (71) ANSØGER(E): **Jens Mindegaard**, Valdemars Alle 44; 2860 Søborg, DK
 (72) FREMBRINGER(E): Ansøgeren
 (22) ANSØGNINGSDATO: 15 nov 1996

(21) MA 1112 1996

(54) En holder til en mobiltelefon

(51) - Cl. 13-02

(55)

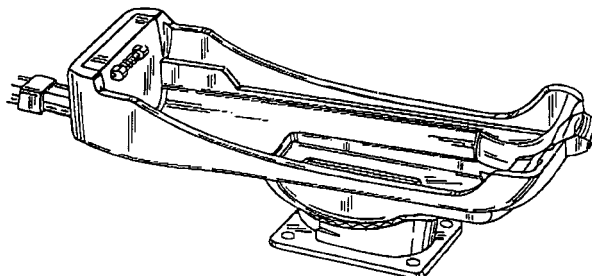
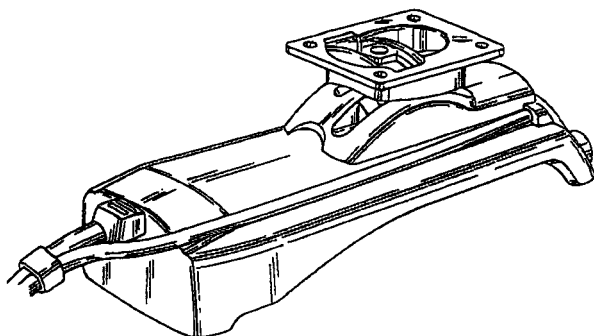

(71) ANSØGER(E):

Telefonaktiebolaget L M Ericsson, S-126 25 Stockholm, SE

(74) FULDMÆGTIG:

Budde, Schou & Co. A/S, Vestergade 31, København K

(72) FREMBRINGER(E):

Richard Lindahl, Södergatan 19; S-211 34 Malmö, SE

(30) PRIORITET:

17 maj 1996 Sverige 96-1135

(22) ANSØGNINGSDATO:

18 nov 1996

(66) BEMÆRKNINGER:

Ansøger har samme dag indleveret MA 1108-1111 1996

(21) MA 1108 1996

(54) Et opladeaggregat

(51) - Cl. 13-02

(55)

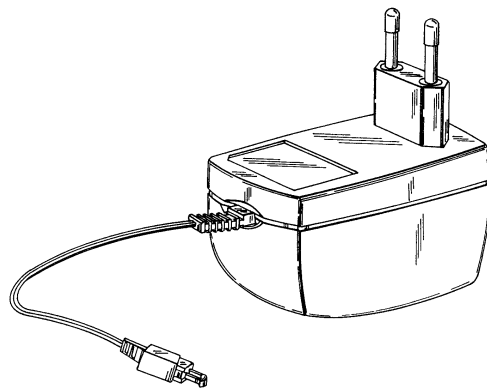
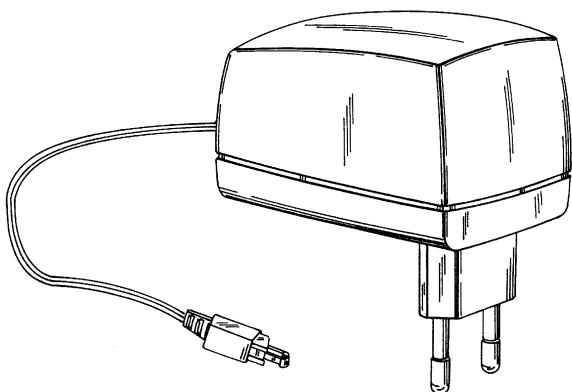

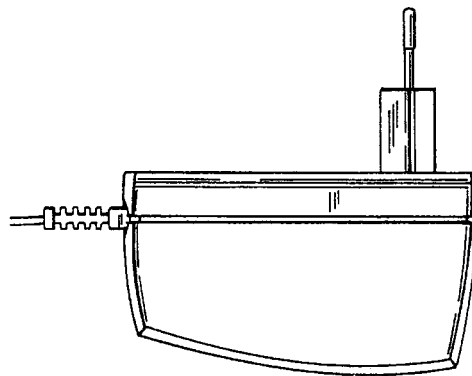
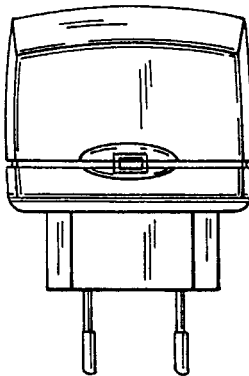
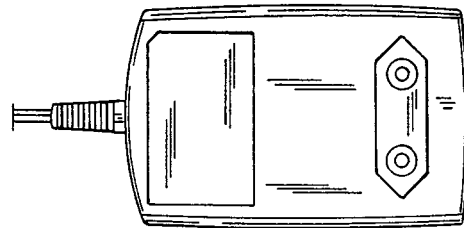
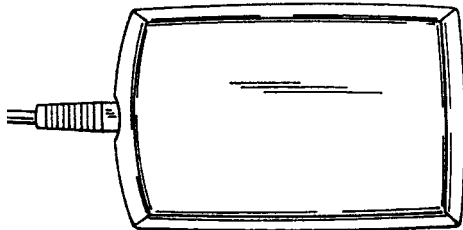
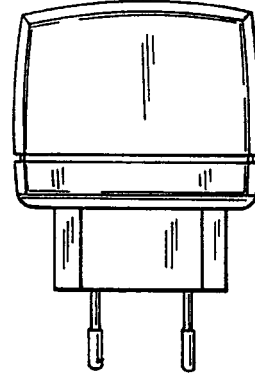
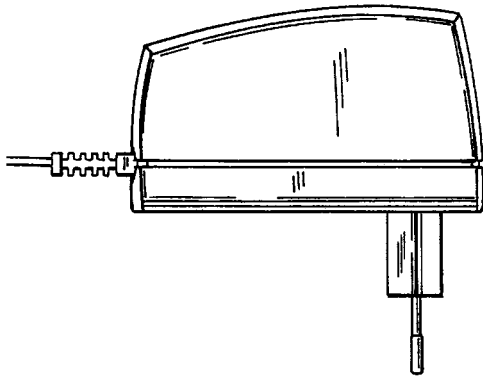

- (71) ANSØGER(E): **Telefonaktiebolaget L M Ericsson**, S-126 25 Stockholm, SE
 (74) FULDMÆGTIG: Budde, Schou & Co. A/S, Vestergade 31, København K
 (72) FREMBRINGER(E): Richard Lindahl, Södergatan 19; S-211 34 Malmö, SE
 (30) PRIORITET: 17 maj 1996 Sverige 96-1137
 (22) ANSØGNINGSDATO: 18 nov 1996
 (66) BEMÆRKNINGER: Ansøger har samme dag indleveret MA 1109-1112 1996

(21) MA 1109 1996

(54) 1) Et opladeaggregat
2) batteri
3) batteridel, alt til et sæt

(51) - Cl. 13-02

(55)

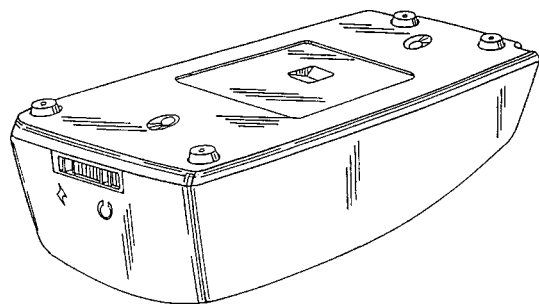
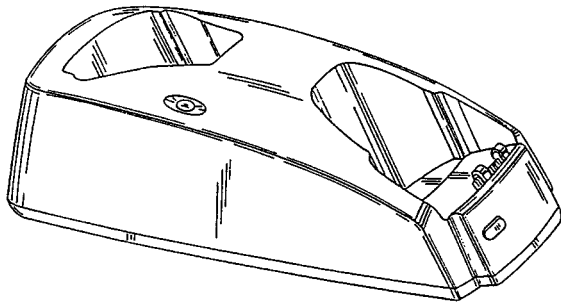

Løbenr. 1

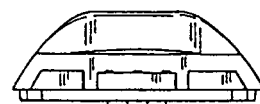
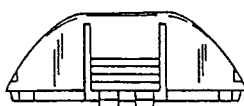
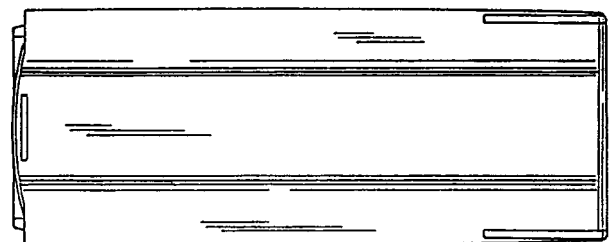
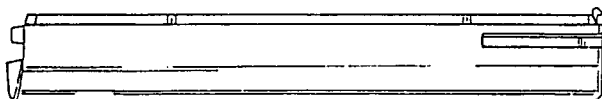
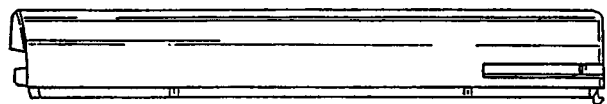
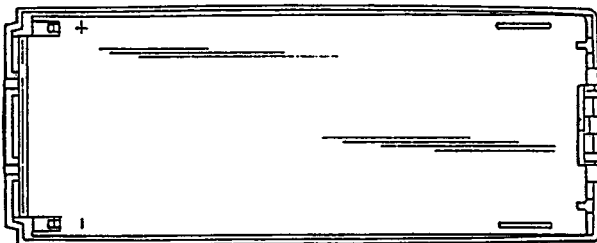
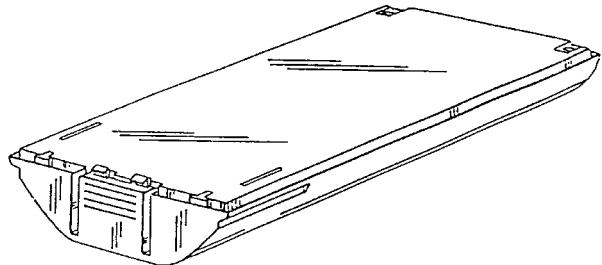
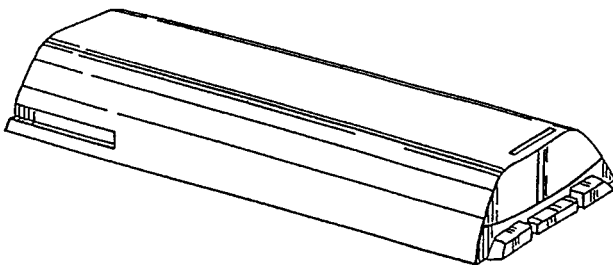

Løbenr. 2

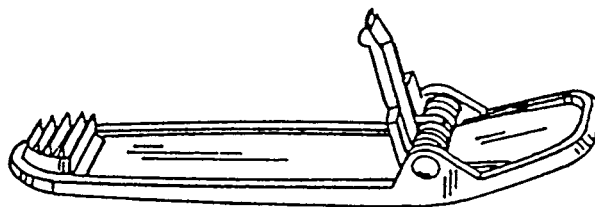
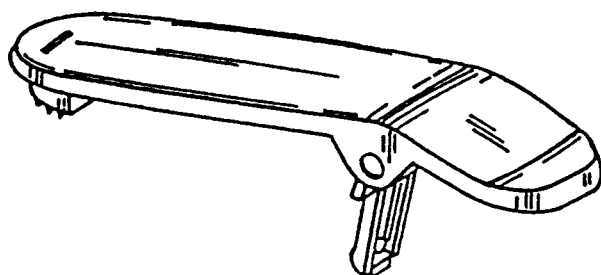
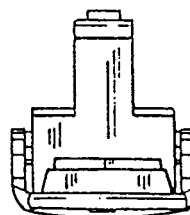
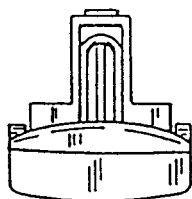
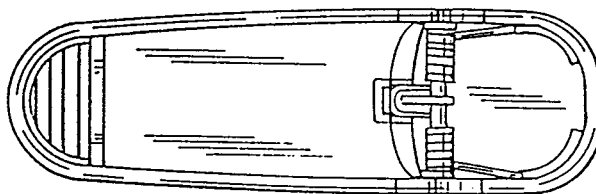
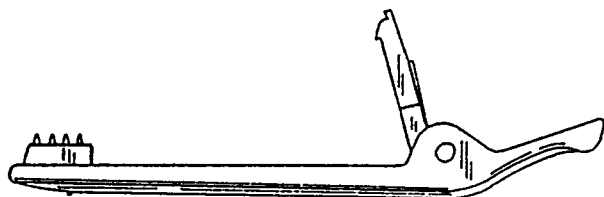
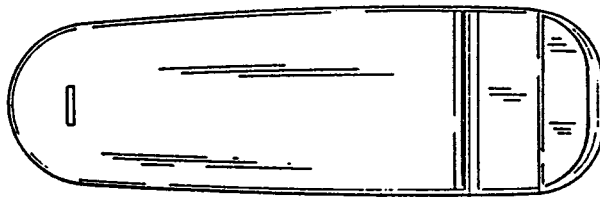
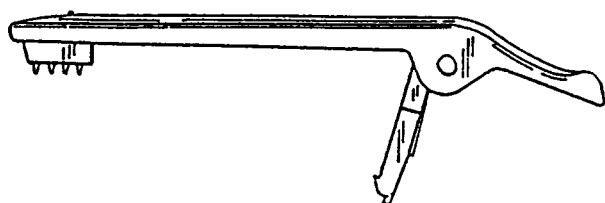

Løbenr. 3

(71) ANSØGER(E): **Telefonaktiebolaget L M Ericsson**, S-126 25 Stockholm, SE
 (74) FULDMÆGTIG: Budde, Schou & Co. A/S, Vestergade 31, København K
 (72) FREMBRINGER(E): Richard Lindahl, Södergatan 19; S-211 34 Malmö, SE
 (30) PRIORITET: 17 maj 1996 Sverige 96-1132
 (22) ANSØGNINGSDATO: 18 nov 1996
 (66) BEMÆRKNINGER: Ansøger har samme dag indleveret MA 1108 og 1110-1112 1996

(21) MA 1110 1996

(54) 1) Et opladeaggregat
2) batteri
3) batteridel, alt til et sæt

(51) - Cl. 13-02

(55)

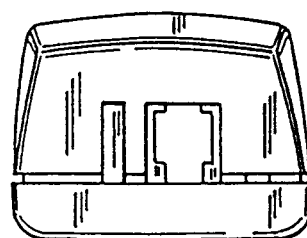
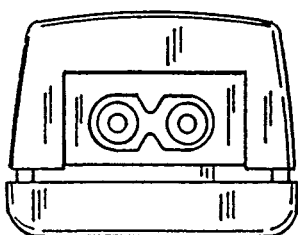
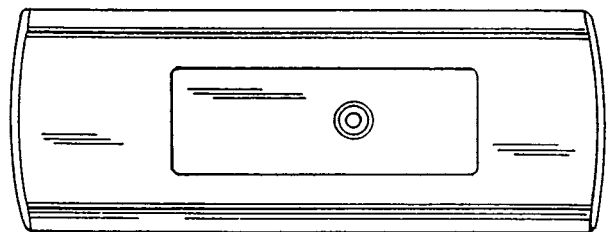
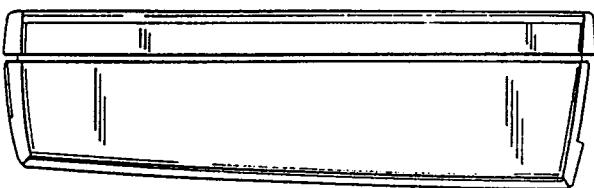
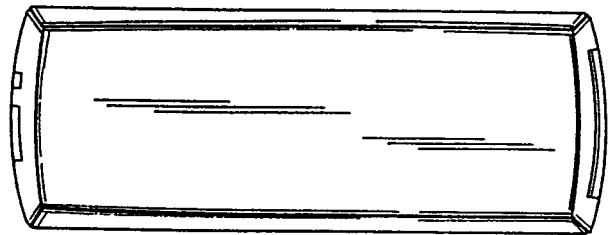
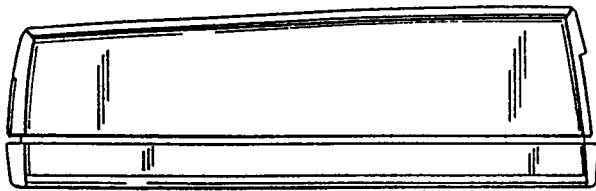
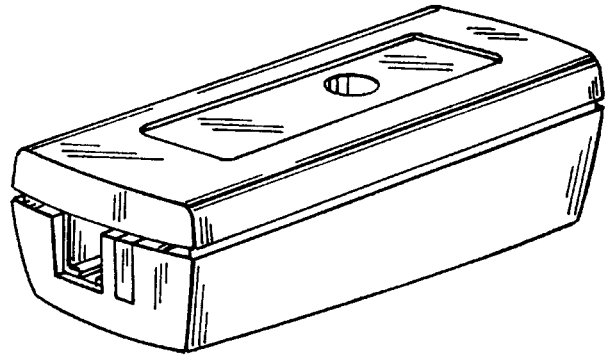
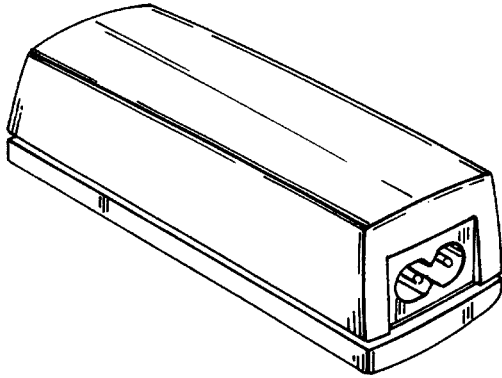

Løbenr. 1

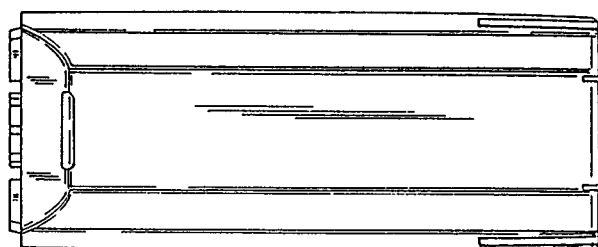
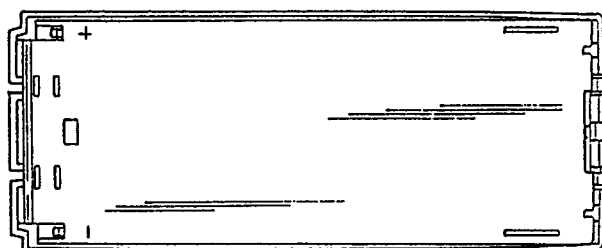
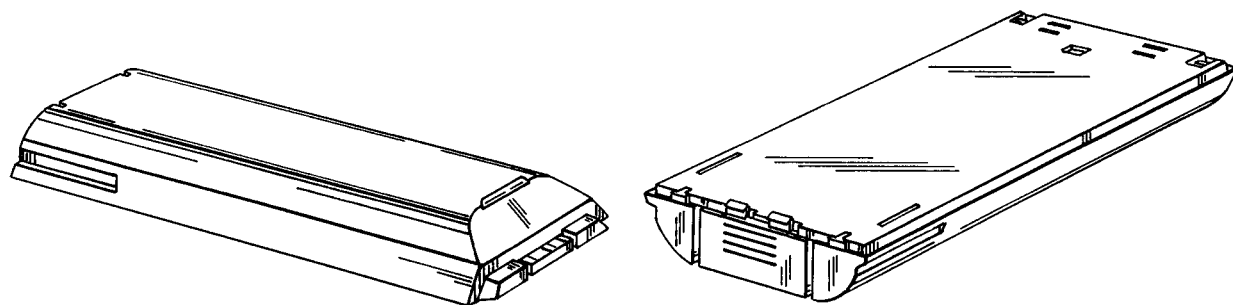

Løbenr. 2

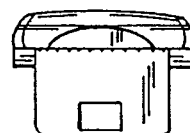
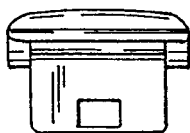
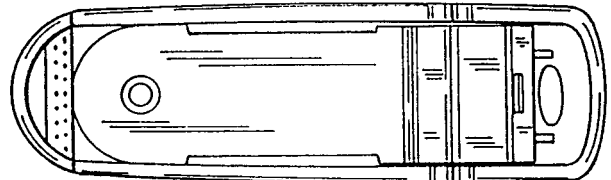
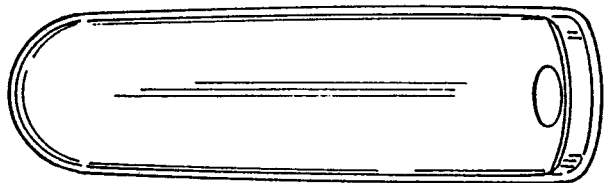
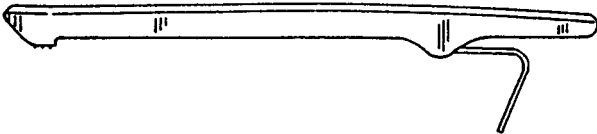
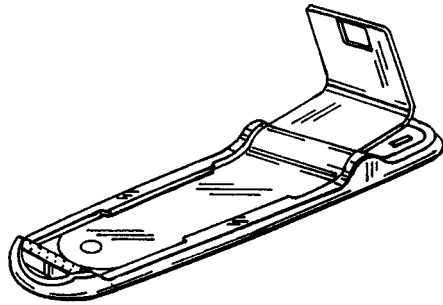
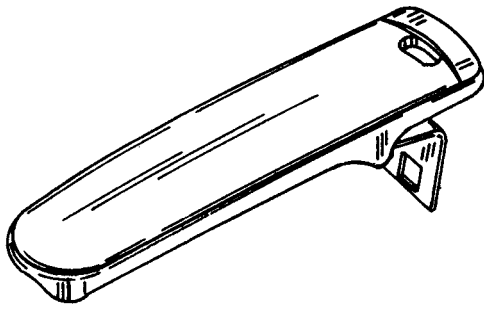

Løbenr. 3

(71) ANSØGER(E): **Telefonaktiebolaget L M Ericsson**, S-126 25 Stockholm, SE
 (74) FULDMÆGTIG: Budde, Schou & Co. A/S, Vestergade 31, København K
 (72) FREMBRINGER(E): Richard Lindahl, Södergatan 19; S-211 34 Malmö, SE
 (30) PRIORITET: 17 maj 1996 Sverige 96-1133
 (22) ANSØGNINGSDATO: 18 nov 1996
 (66) BEMÆRKNINGER: Ansøger har samme dag indleveret MA 1108, 1109, 1111 og 1112 1996

(21) MA 1111 1996

(54) 1) Et opladeaggregat
2) batteri dertil

(51) - Cl. 13-02

(55)

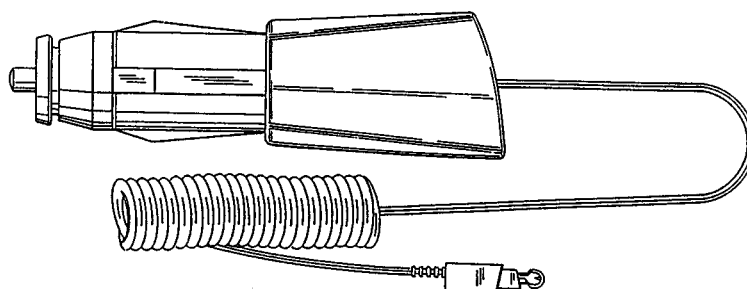
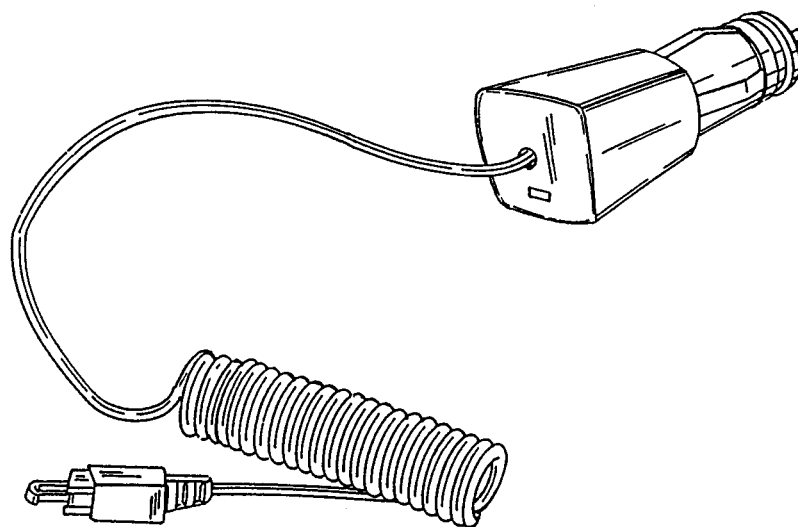
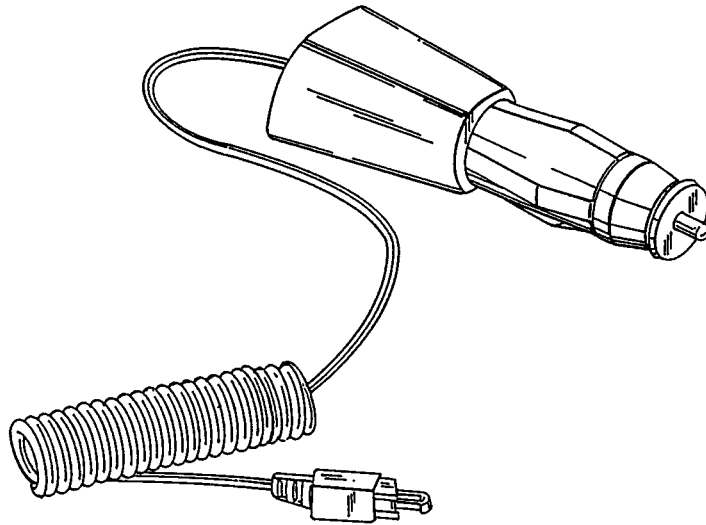

Løbenr. 1

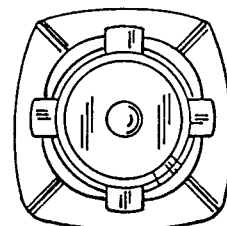
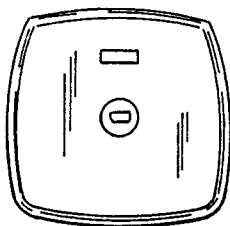
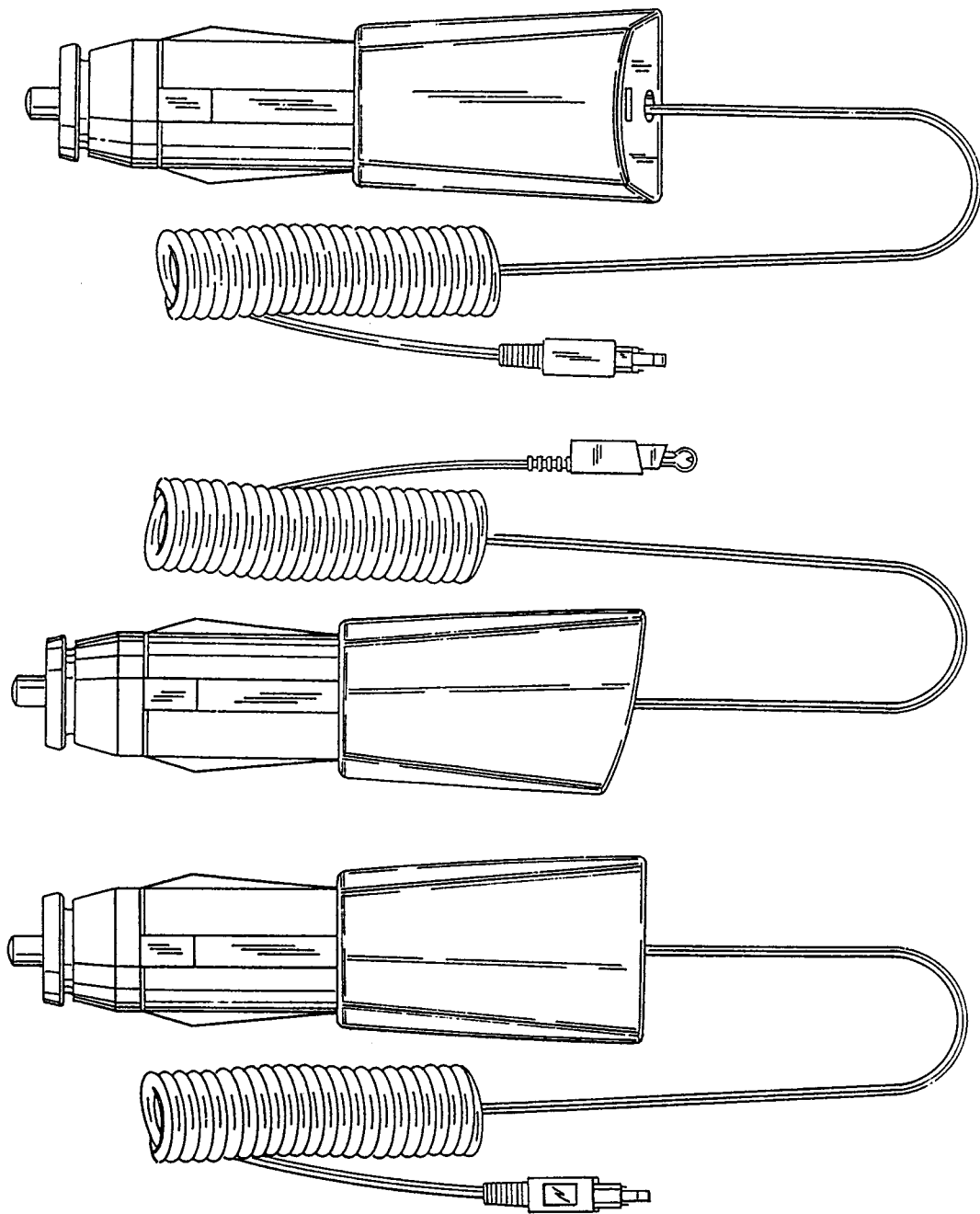

Løbenr.1

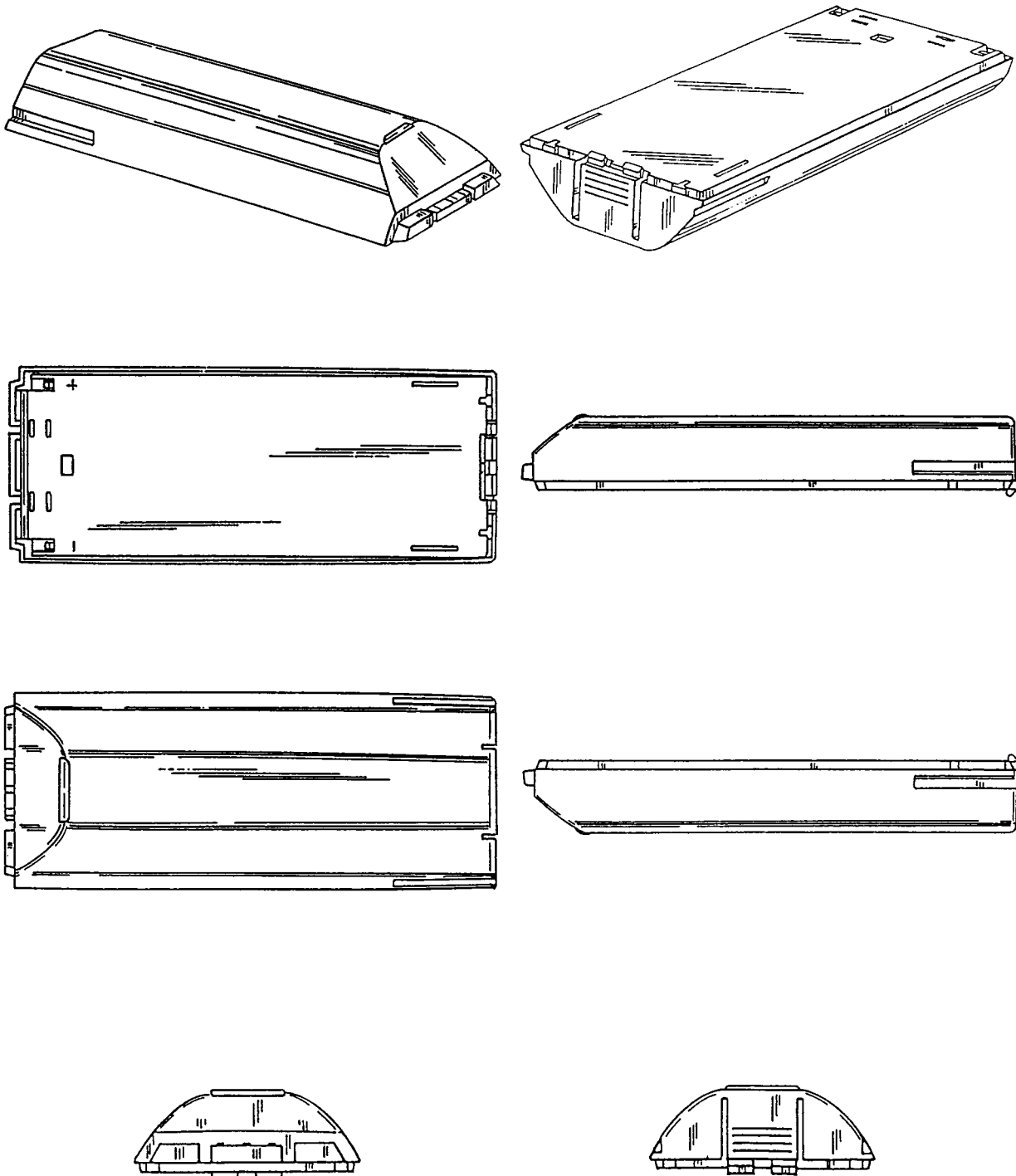

Løbenr. 2

(71) ANSØGER(E): **Telefonaktiebolaget L M Ericsson**, S-126 25 Stockholm, SE
 (74) FULDMÆGTIG: Budde, Schou & Co. A/S, Vestergade 31, København K
 (72) FREMBRINGER(E): Richard Lindahl, Södergatan 19; S-211 34 Malmö, SE
 (30) PRIORITET: 17 maj 1996 Sverige 96-1134
 (22) ANSØGNINGSDATO: 18 nov 1996
 (66) BEMÆRKNINGER: Ansøger har samme dag indleveret MA 1108-1110 og 1112 1996

(21) MA 1203 1996

- (54) 1) En motorhjælm
2) bagklap
3) forkofanger
4) venstre bagskærm
5) højre bagskærm
6) højre fordør
7) bagdør
8) side, alle delene til en bil

(51) - Cl. 12-16

(55)

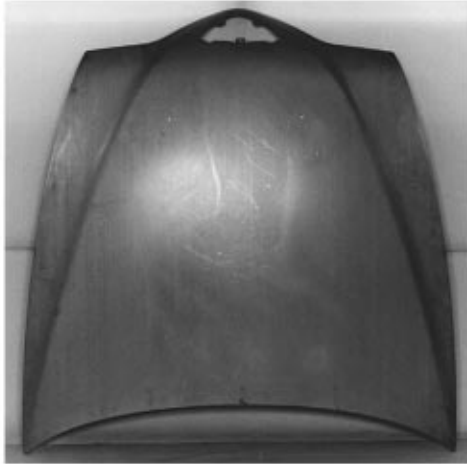

Løbenr. 1



Løbenr. 2

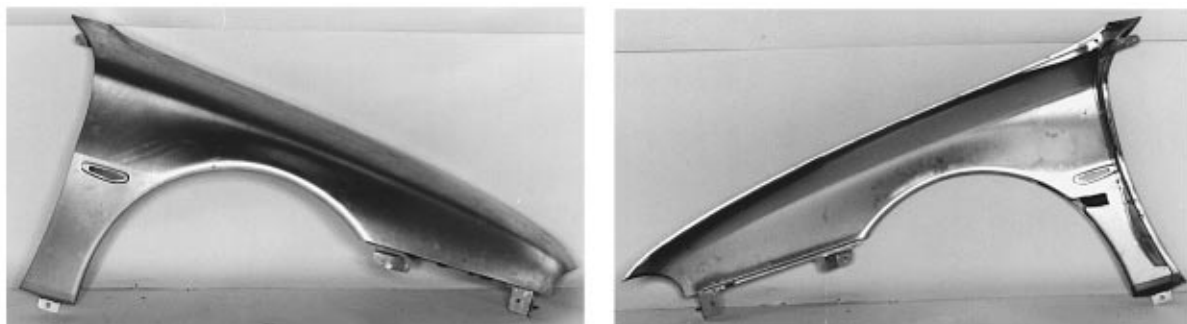

Løbenr. 3

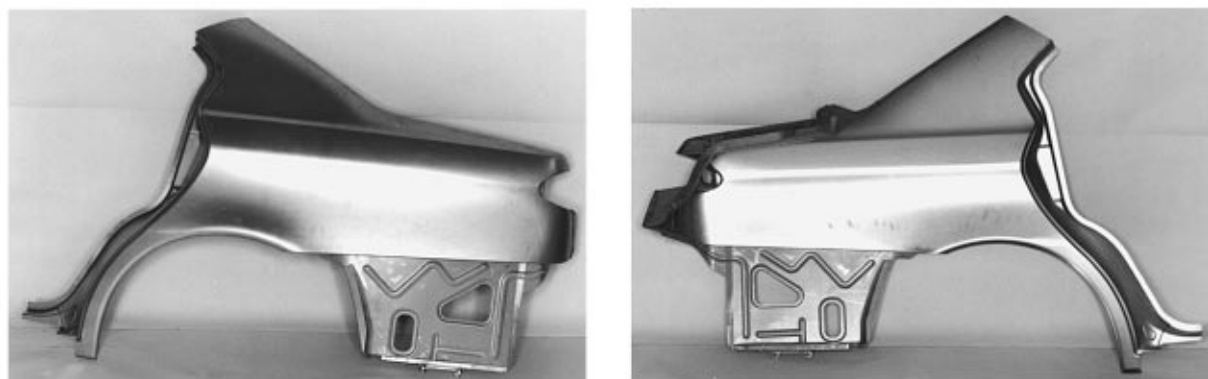

Løbenr. 4



Løbenr. 5

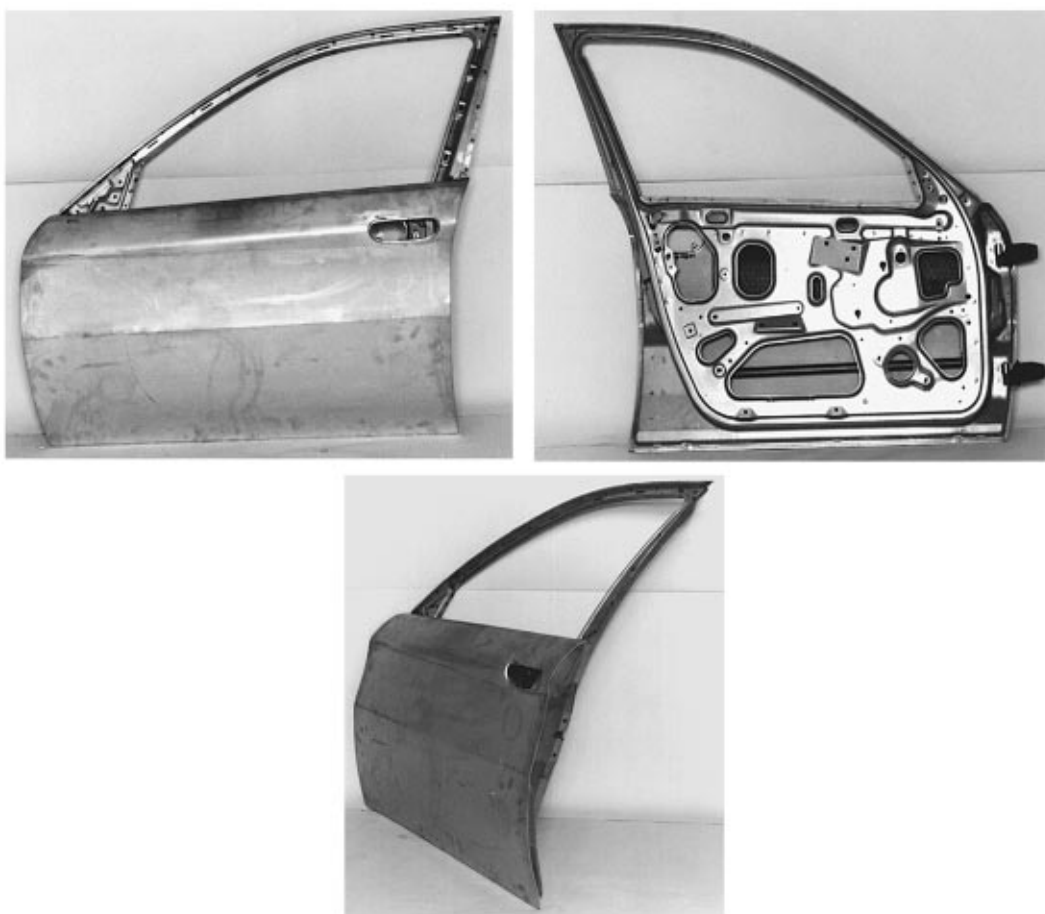

Løbenr. 6

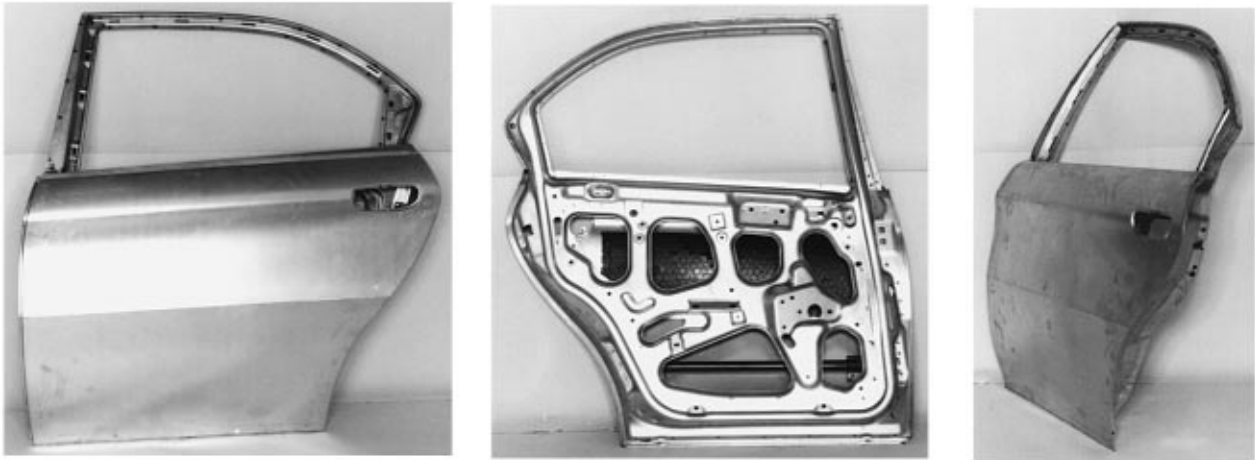

Løbenr. 7



Løbenr. 8

(71) ANSØGER(E): **Fiat Auto S. p. A.**, Corso G. Agnelli 200; I-10135 Torino, IT
(74) FULDMÆGTIG: Hofman-Bang & Boutard, Lehmann & Ree A/S, Hans Bekkevolds Allé 7, Hellerup
(72) FREMBRINGER(E): Chidini Luciano, Corso Garibaldi, 28; Mortara (Pavia), IT
(30) PRIORITET: 12 jun 1996 Italien TO96O000129
(22) ANSØGNINGSDATO: 11 dec 1996

(21) MA 1237 1996

(54) Kombineret løfte- og hjælpeindretning til brug ved badning af handicappede

(51) - Cl. 12-05

(55)

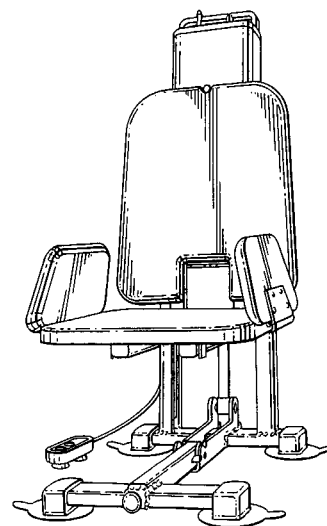
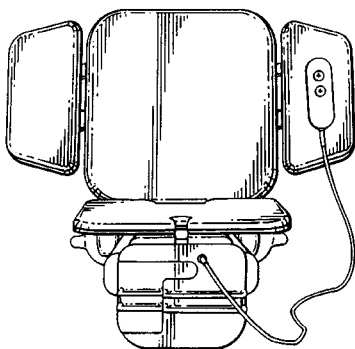
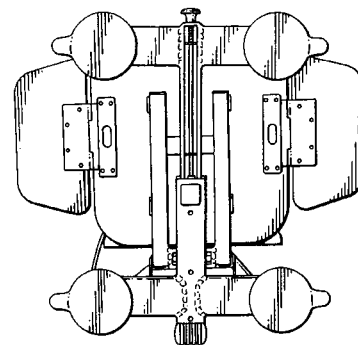
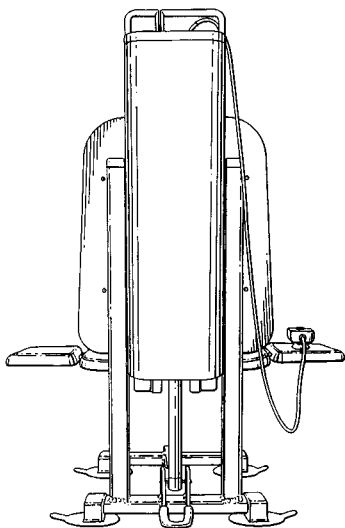
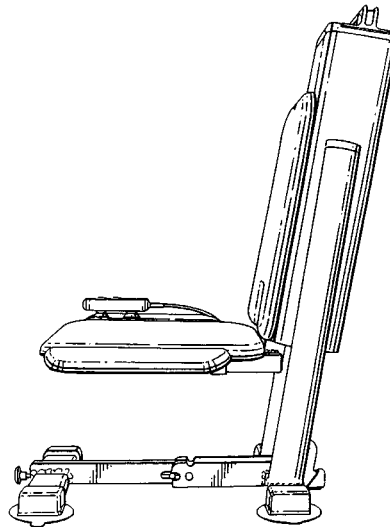
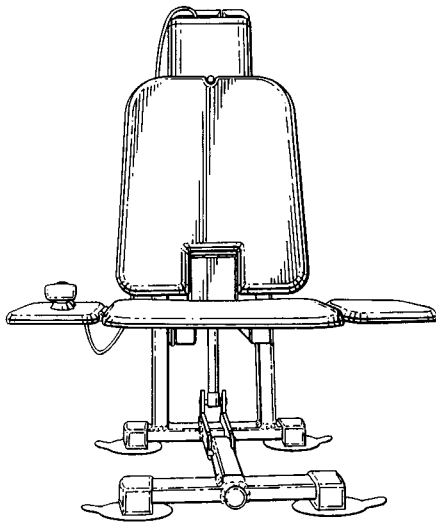

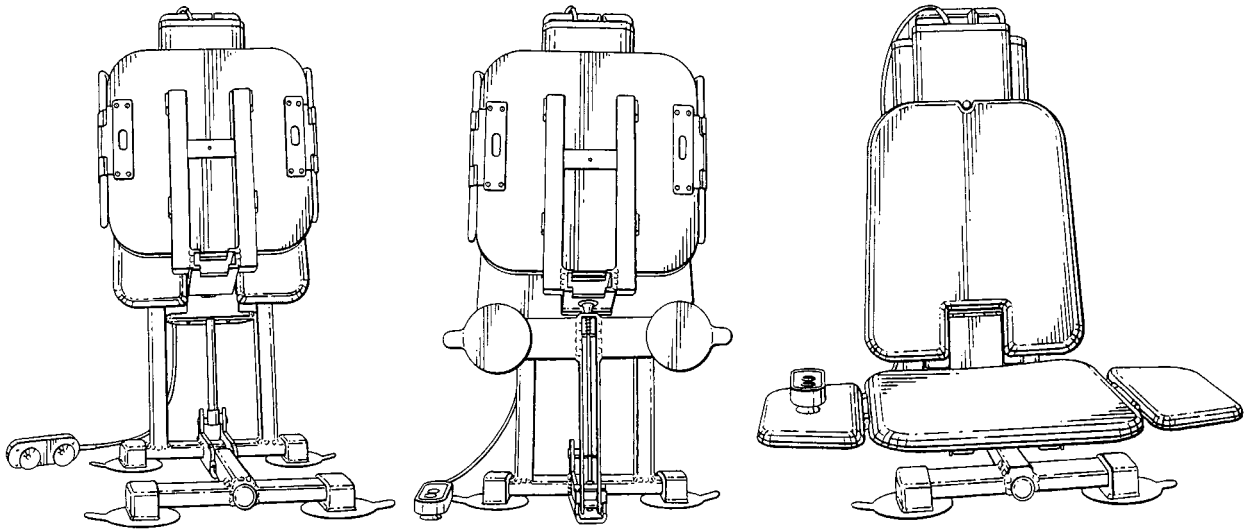

- (71) ANSØGER(E): **Coopers Healthcare PLC**, Wormley; Godalming; Surrey GU8 5SY, GB
 (74) FULDMÆGTIG: Hofman-Bang & Boutard, Lehmann & Ree A/S, Hans Bekkevolds Allé 7, Hellerup
 (72) FREMBRINGER(E): Ben Newick, 7 Salt Lane Cottages, Hydestile; Godalming; Surrey, GU8 6HS, GB
 (30) PRIORITET: 26 jun 1996 Storbritannien 2057269
 (22) ANSØGNINGSDATO: 20 dec 1996

(21) MA 1239 1996

(54) 1) En bæreprøfil til en stolpe
2) dækprøfil dertil

(51) - Cl. 25-01

(55)



Løbenr. 1

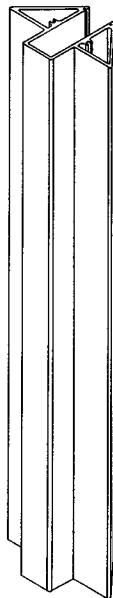

Løbenr. 2

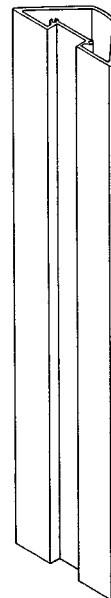

- (71) ANSØGER(E): **Signex AS**, Fossveien 24A; 0551 Oslo, NO
 (74) FULDMÆGTIG: Ostenfeld Patentbureau A/S, Bredgade 41; Box 1183, København K
 (72) FREMBRINGER(E): Esben Wingerei, Eiksveien 33B; N-1343 Eiksmarka, NO
 (30) PRIORITET: 25 jun 1996 Norge D960454
 (22) ANSØGNINGSDATO: 20 dec 1996
 (66) BEMÆRKNINGER: Ansøger har samme dag indleveret MA 1240 1996.

(21) MA 1240 1996

(54) 1) En bæreprøfil til en stolpe
2) del dertil

(51) - Cl. 25-01

(55)

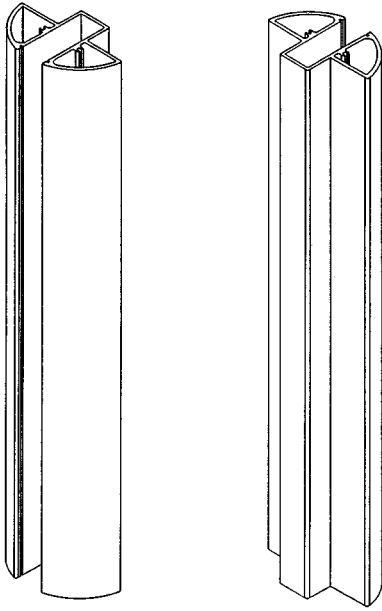

Løbenr. 1

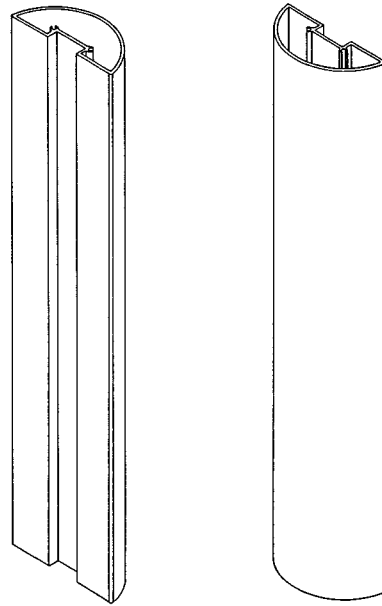

Løbenr. 2

(71) ANSØGER(E):

Signex AS, Fossveien 24A; 0551 Oslo, NO

(74) FULDMÆGTIG:

Ostenfeld Patentbureau A/S, Bredgade 41; Box 1183, København K

(72) FREMBRINGER(E):

Esben Wingerei, Eiksveien 33B; N-1343 Eiksmarka, NO

(30) PRIORITET:

25 jun 1996 Norge D960455

(22) ANSØGNINGS DATO:

20 dec 1996

(66) BEMÆRKNINGER:

Ansøger har samme dag indleveret MA 1239 1996.

(21) MA 0042 1997

(54) En skæreindretning

(51) - Cl. 08-03

(55)

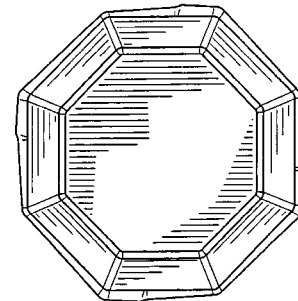
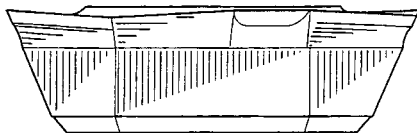
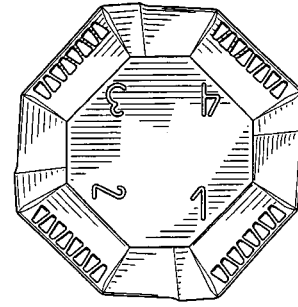
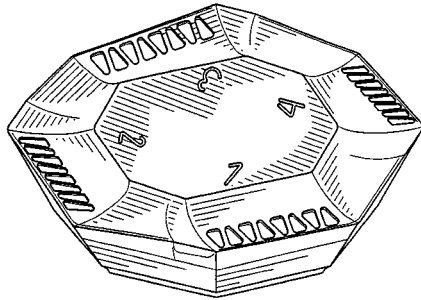

(71) ANSØGER(E):

ISCAR LTD., P. O. Box 11, Migdal Tefen 24959, IL

(74) FULDMÆGTIG:

Hofman-Bang & Boutard, Lehmann & Ree A/S, Hans Bekkevolds Allé 7, Hellerup

(72) FREMBRINGER(E):

Amir Satran, Israeli Citizen of 6 MoranSt. ; Kfar Vradim 24960, IL

(30) PRIORITET:

15 jul 1996 Israel 26511

(22) ANSØGNINGS DATO:

14 jan 1997

(66) BEMÆRKNINGER:

Ansøger har samme dag indleveret MA 0043 1997.

(21) MA 0043 1997

(54) En skæreindretning

(51) - Cl. 08-03

(55)

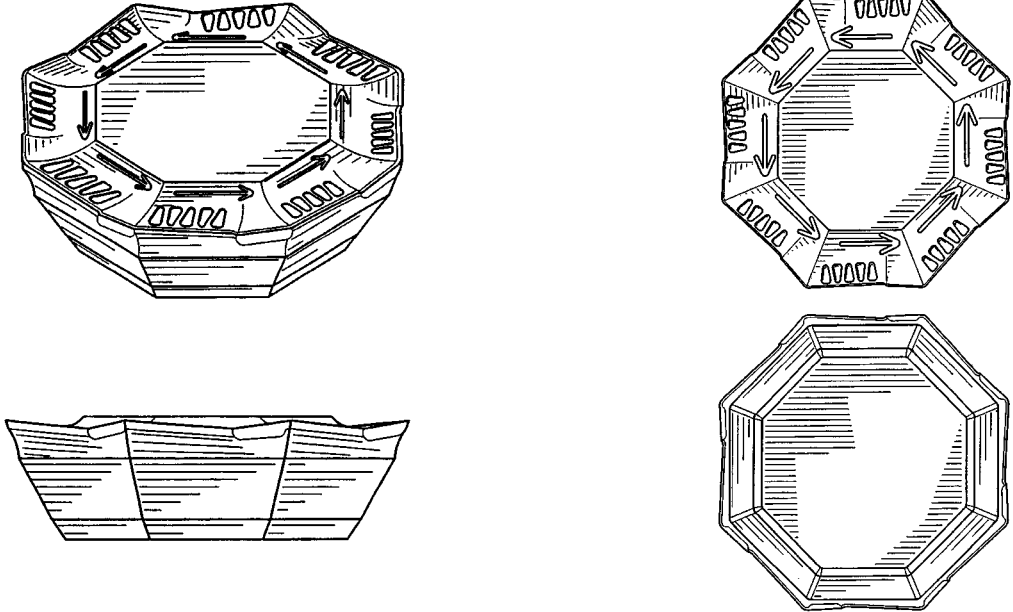

(71) ANSØGER(E):

ISCAR LTD., P. O. Box 11; Migdal Tefen 24959, IL

(74) FULDMÆGTIG:

Hofman-Bang & Boutard, Lehmann & Ree A/S, Hans Bekkevolds Allé 7, Hellerup

(72) FREMBRINGER(E):

Amir Satran, Israeli Citizen of 6 Moran St. ; Kfar Vradim 24960, IL

Vladimir Zak, Israeli Citizen of 8/5 Efrony St. ; Kiryat Bialik 27000, IL

(30) PRIORITET:

15 jul 1996 Israel 26512

(22) ANSØGNINGSDATO:

14 jan 1997

(66) BEMÆRKNINGER:

Ansøger har samme dag indleveret MA 0042 1997.

(21) MA 0070 1997

(54) En kaffemaskine

(51) - Cl. 07-02

(55)

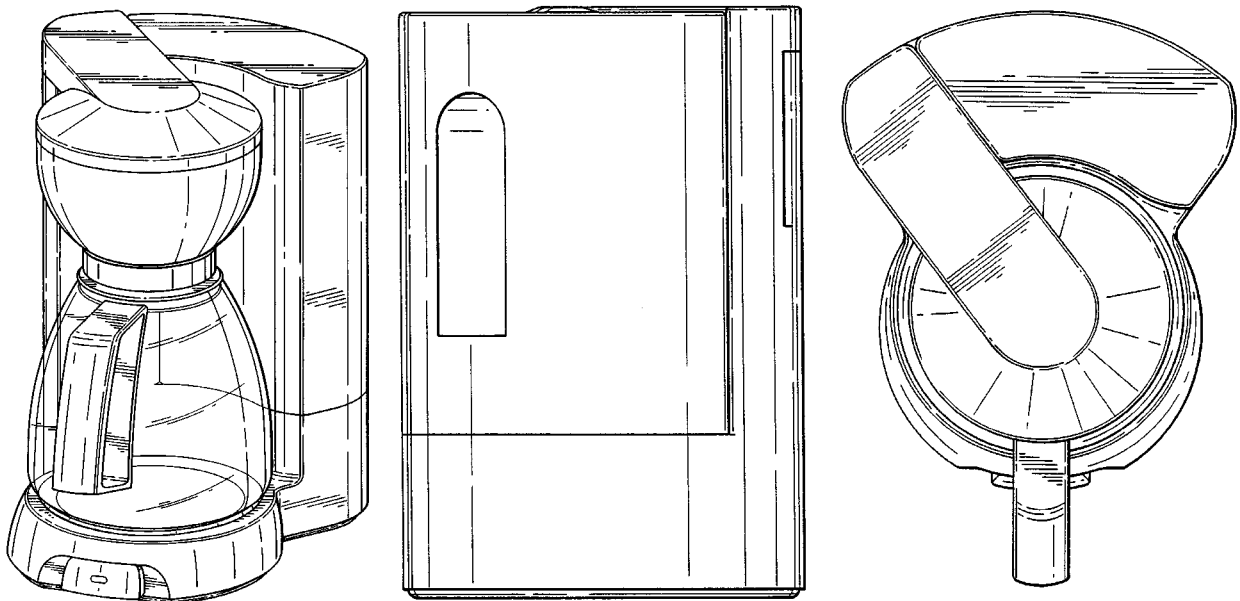

(71) ANSØGER(E):

Braun Aktiengesellschaft, Frankfurt/Main, DE

(74) FULDMÆGTIG:

Giersing & Stelling Patentbureau A/S, Teglpøtten 3, Birkerød

(72) FREMBRINGER(E):

Ludwig Littmann, Stiftstrasse 16; D-61476 Kronberg, DE

(30) PRIORITET:

29 jul 1996 Tyskland M 9606372.6

(22) ANSØGNINGSDATO:

27 jan 1997

(21) MA 0087 1997

(54) En bordlampe til levende belysning

(51) - Cl. 26-01

(55)



(71) ANSØGER(E):

delite v/Peter S. Jessen, Malervangen 11; 2600 Glostrup, DK

(72) FREMBRINGER(E):

Peter Seidelin Jessen, Vendersgade 10, 5th. ; 1363

(22) ANSØGNINGSDATO:

København K, DK
31 jan 1997

(21) MA 0083 1997

(54) En gastænder

(51) - Cl. 07-99

(55)

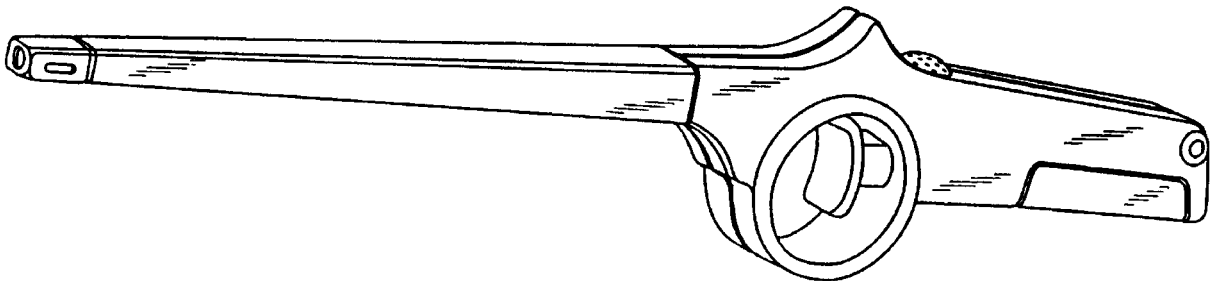

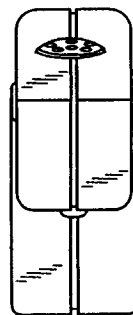
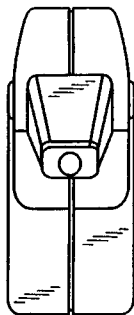
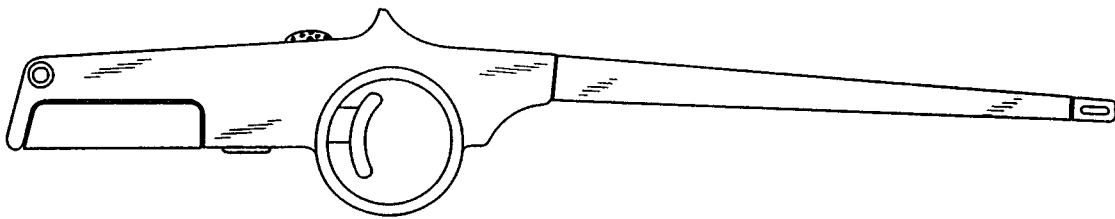

- (71) ANSØGER(E): **Bic Corporation**, 500 BIC Drive; Milford, CT 06460, US
 (74) FULDMÆGTIG: Budde, Schou & Co. A/S, Vestergade 31, København K
 (72) FREMBRINGER(E): Daniel A. Ferrara, Jr., 221 Looking Glass Hill; Bantam, CT 06750, US
 (30) PRIORITET: 05 aug 1996 USA 29/057.940
 (22) ANSØGNINGSDATO: 30 jan 1997
 (66) BEMÆRKNINGER: Ansøger har samme dag indleveret MA 0084 1997 - MA 0086 1997.

(21) MA 0084 1997

(54) En gastænder

(51) - Cl. 07-99

(55)

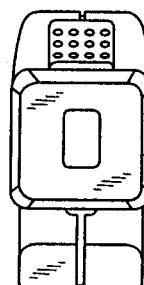
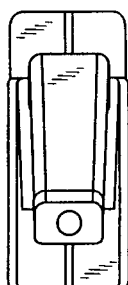
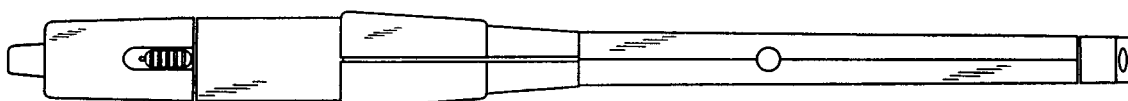
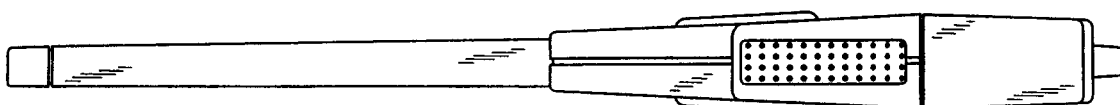
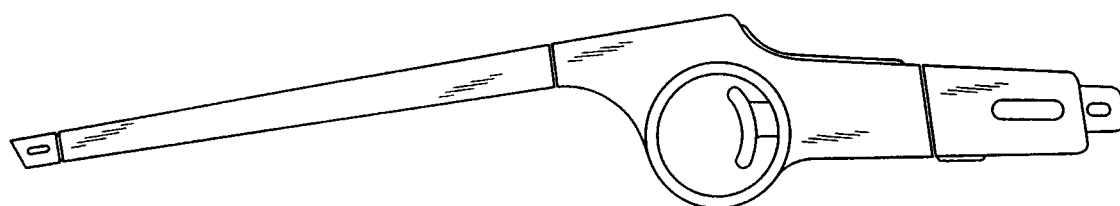
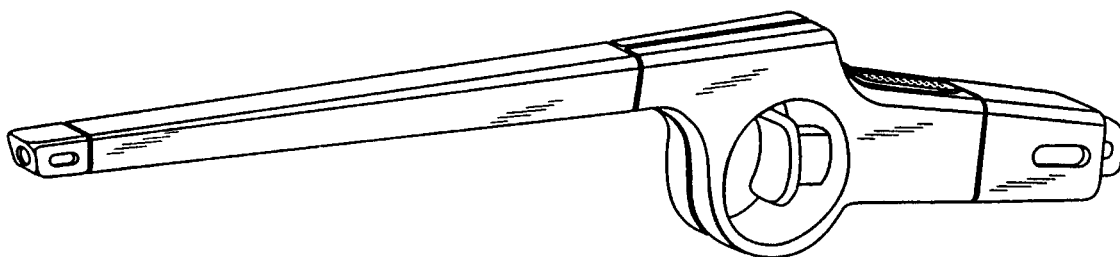

(71) ANSØGER(E):

(74) FULDMÆGTIG:

(72) FREMBRINGER(E):

(30) PRIORITET:

(22) ANSØGNINGS DATO:

(66) BEMÆRKNINGER:

Bic Corporation, 500 BIC Drive; Milford, CT 06460, US

Budde, Schou & Co. A/S, Vestergade 31, København K

Daniel A. Ferrara, Jr., 221 Looking Glass Hill; Bantam, CT 06750, US

05 aug 1996 USA 29/057.939

30 jan 1997

Ansøger har samme dag indleveret MA 0083 1997, MA 0085 1997 og MA 0086 1997.

(21) MA 0085 1997

(54) En gastænder

(51) - Cl. 07-99

(55)

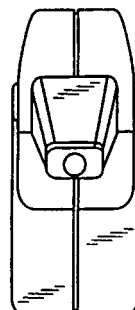
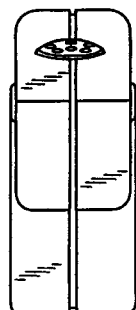
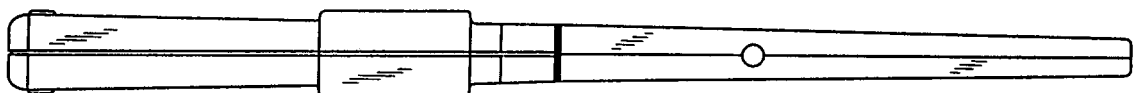
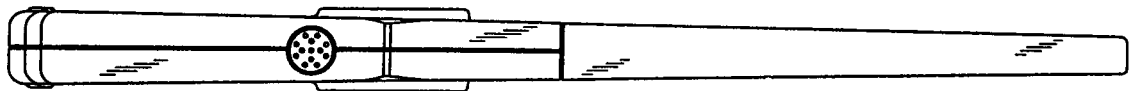
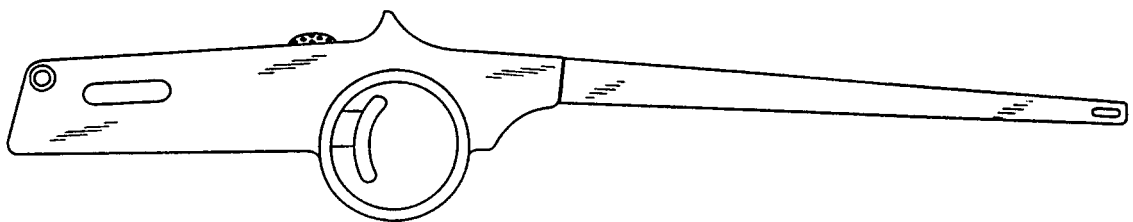
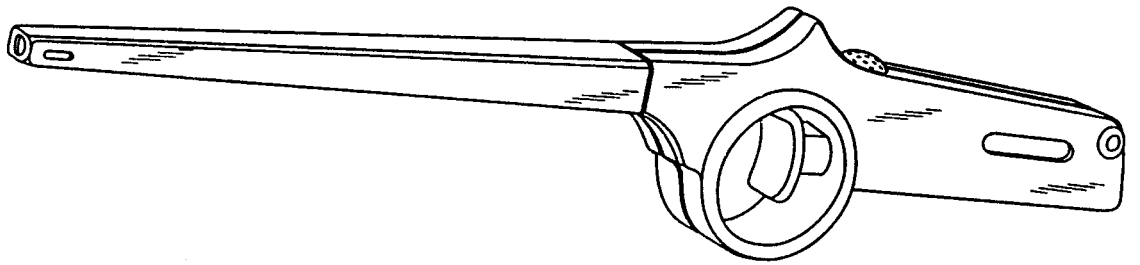

(71) ANSØGER(E):

(74) FULDMÆGTIG:

(72) FREMBRINGER(E):

(30) PRIORITET:

(22) ANSØGNINGSDATO:

(66) BEMÆRKNINGER:

Bic Corporation, 500 BIC Drive; Milford, CT 06460, US

Budde, Schou & Co. A/S, Vestergade 31, København K

Daniel A. Ferrara, Jr., 221 Looking Glass Hill; Dantam, CT 06750, US

05 aug 1996 USA 29/057,940

30 jan 1997

Ansøger har samme dag indleveret MA 0083 1997, MA 0084 1997 og MA 0086 1997.

(21) MA 0086 1997

(54) En gastænder

(51) - Cl. 07-99

(55)

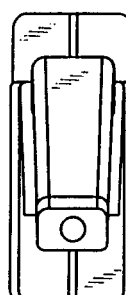
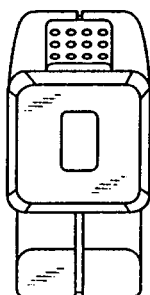
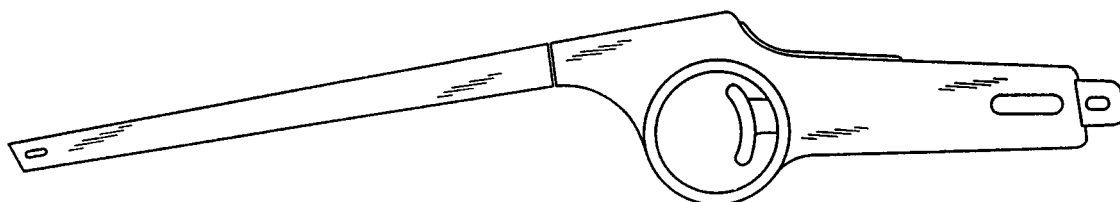
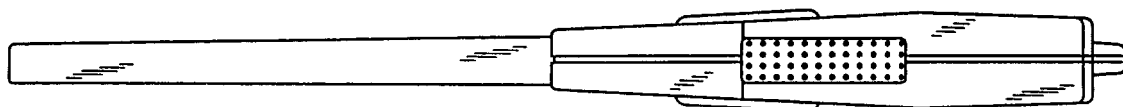
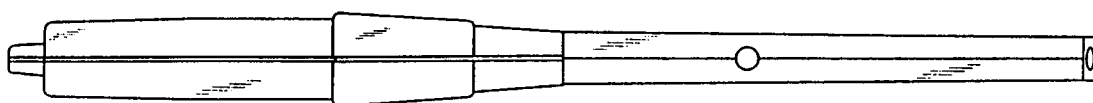
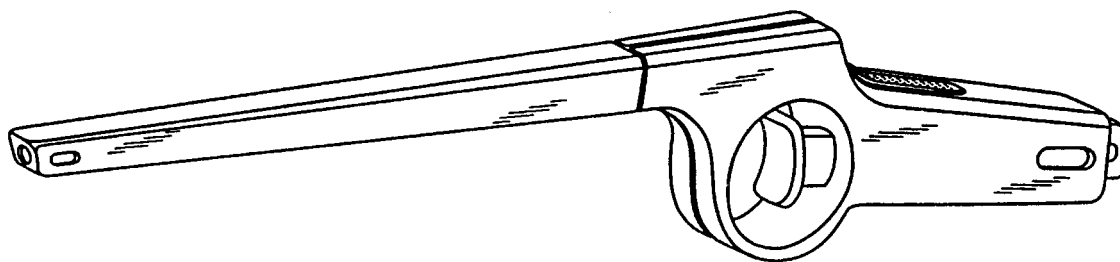

(71) ANSØGER(E):

(74) FULDMÆGTIG:

(72) FREMBRINGER(E):

(30) PRIORITET:

(22) ANSØGNINGSDATO:

(66) BEMÆRKNINGER:

Bic Corporation, 500 BIC Drive; Milford, CT 06460, DK

Budde, Schou & Co. A/S, Vestergade 31, København K

Daniel A. Ferrara, Jr., 221 Looking Glass Hill; Bantam, CT 06750, US

05 aug 1996 USA 29/057.939

30 jan 1997

Ansøger har samme dag indleveret MA 0083 1997 til MA 0085 1997.

(21) MA 0197 1997

(54) Et dæk til køretøjer

(51) - Cl. 12-15

(55)

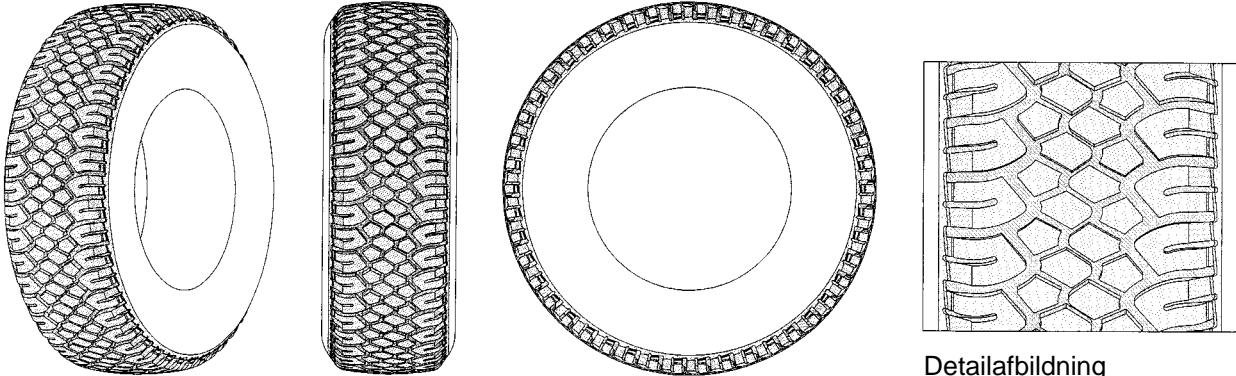

Detailafbildning

(71) ANSØGER(E):

The Goodyear Tire & Rubber Company, 1144 East Market Street; Akron; Ohio 44316-0001, US

(74) FULDMÆGTIG:

Budde, Schou & Co. A/S, Vestergade 31, København K

(72) FREMBRINGER(E):

Christian Labbe, 41, Rue du Tram; B-6747 Meix-Le-Tige, BE

Claude Lardo, 16 Valvert; B-6705 Walzing, BE

(22) ANSØGNINGSDATO:

14 feb 1997

(21) MA 0207 1997

(54) En elektrisk barbermaskine.

(51) - Cl. 28-03

(55)



(71) ANSØGER(E):

Braun Aktiengesellschaft, Frankfurt/Main, DE

(74) FULDMÆGTIG:

Giersing & Stelling Patentbureau A/S, Teglpøtten 3, Birkerød

(72) FREMBRINGER(E):

Roland Ullmann, Edith-Stein-Str. 8; D-63075 Offenbach, DE

(30) PRIORITET:

19 aug 1996 WIPO** DM/037 284

(22) ANSØGNINGSDATO:

17 feb 1997

(21) MA 0223 1997

(54) 1) En løgkrukke
2-3) Dele dertil

(51) - Cl. 11-02

(55)



Løbenr. 1



Løbenr. 2



Løbenr. 3

(71) ANSØGER(E): **Scanpox ApS**, Bøgevangen 8; 5462 Morud, DK
 (72) FREMBRINGER(E): Leif Lillesøe, Egebakken 10; 5462 Morud, DK
 (22) ANSØGNINGSDATO: 21 feb 1997

(21) MA 0231 1997

(54) En kontorboks

(51) - Cl. 09-03

(55)

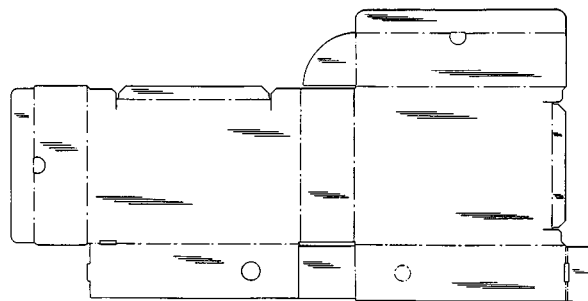
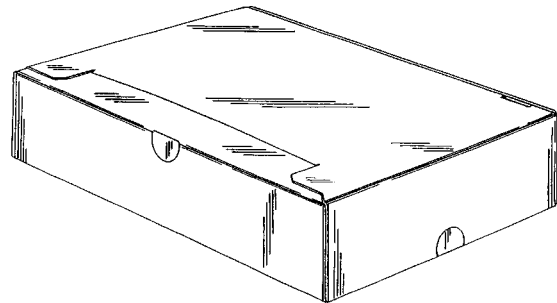
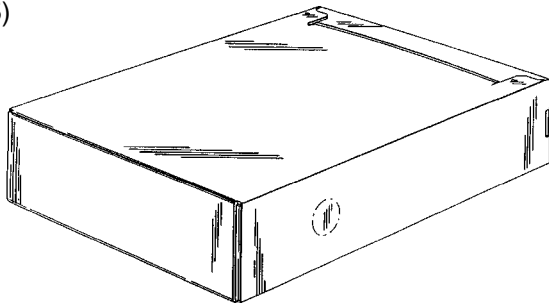

(71) ANSØGER(E): **Eric Rahmqvist AB**, Box 1; S-181 75 Lidingö, SE
 (74) FULDMÆGTIG: Hofman-Bang & Boutard, Lehmann & Ree A/S, Hans Bekkevolds Allé 7, Hellerup
 (72) FREMBRINGER(E): Hans Forsberg, c/o Munksjö Förpackningar AB; Box 693; S-601 15 Norrköping, SE
 (30) PRIORITET: 29 aug 1996 Sverige 96-1793
 (22) ANSØGNINGSDATO: 25 feb 1997

(21) MA 0259 1997

(54) En skraberist med fastmonteret tresidig ramme

(51) - Cl. 25-02

(55)

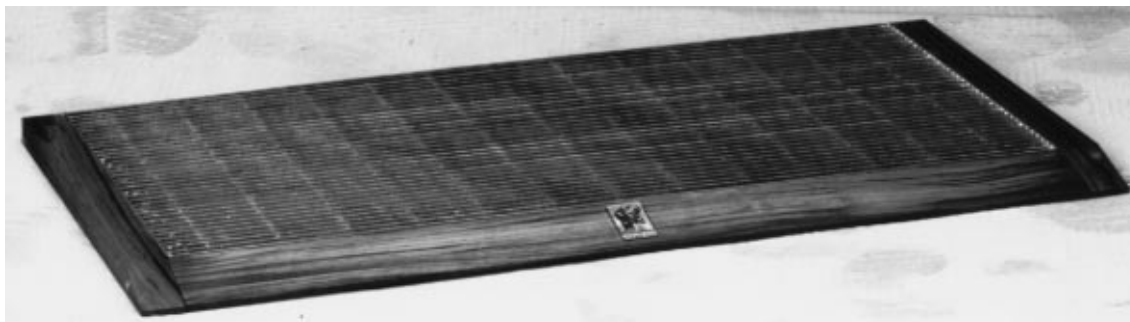

(71) ANSØGER(E):

RM GITERRISTE A/S, Ivar Lundgaards Vej 21; 7500 Holstebro, DK

(72) FREMBRINGER(E):

H. Sass-Petersen, Skoleparken 59; 7500 Holstebro, DK

(22) ANSØGNINGSDATO:

05 mar 1997

(21) MA 0270 1997

(54) Ornament til beklædningsgenstande.
 Ornament til bæltter og seler. Ornament til brille-
 leetuier og kufferter. Ornament til parasoller.
 Ornament til tekstiler. Ornament til tapet.
 Ornament til møbler. Ornament til duge, servi-
 etter og møbelovertræk. Ornament til porce-
 læn- og glasvare. Ornament til dåser.
 Ornament til vaser. Ornament til brevpapir.
 Ornament til legeredskaber og spil.
 Ornament til telte. Ornament til fliser.
 Ornament til lampeskærme og lamper.

(51) - Cl. 02-02

(51) - Cl. 02-07

(51) - Cl. 03-01

(51) - Cl. 03-03

(51) - Cl. 05-05

(51) - Cl. 05-06

(51) - Cl. 06-01

(51) - Cl. 06-13

(51) - Cl. 07-01

(51) - Cl. 09-01

(51) - Cl. 11-02

(51) - Cl. 19-01

(51) - Cl. 21-01

(51) - Cl. 21-04

(51) - Cl. 25-01

(51) - Cl. 26-05

(55)



(71) ANSØGER(E):

Grethe Michaelsen Erichsen, Thorsgade 64, 2tv; 2200 København N, DK

(72) FREMBRINGER(E):

Ansøgeren

(22) ANSØGNINGSDATO:

06 mar 1997

(66) BEMÆRKNINGER:

Ansøger har samme dag indleveret MA 0271 1997.

(57) BEMÆRKNINGER:

Mønstret er udført i farver.

BEMÆRKNINGER:

Mønstret er forbillede for et ornament.

(21) MA 0261 1997

(54) Beskyttelsesmaske til ansigtet.

(51) - Cl. 29-02

(55)

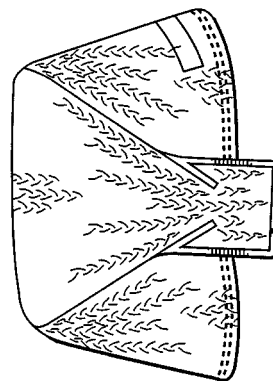
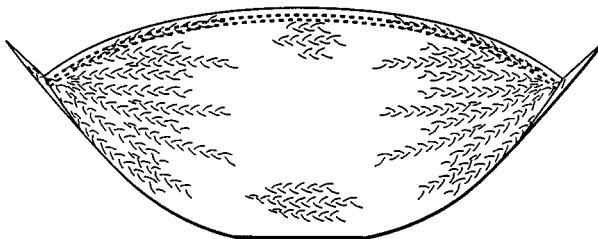
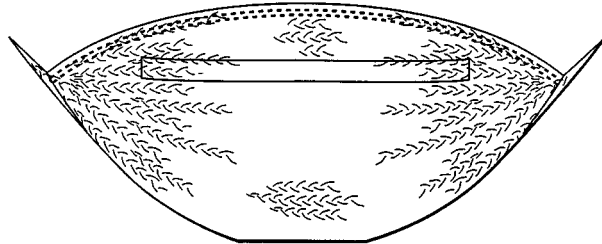
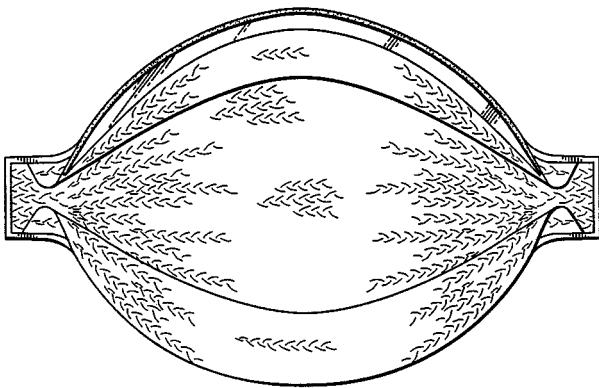
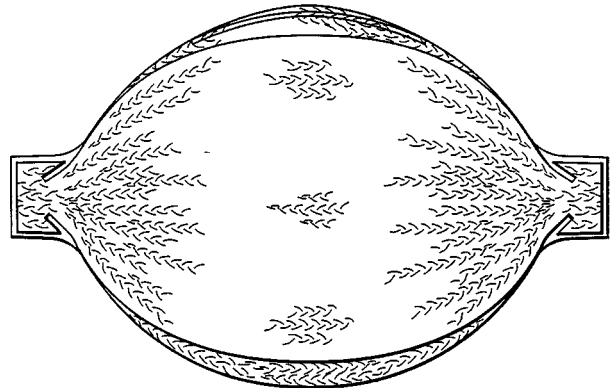
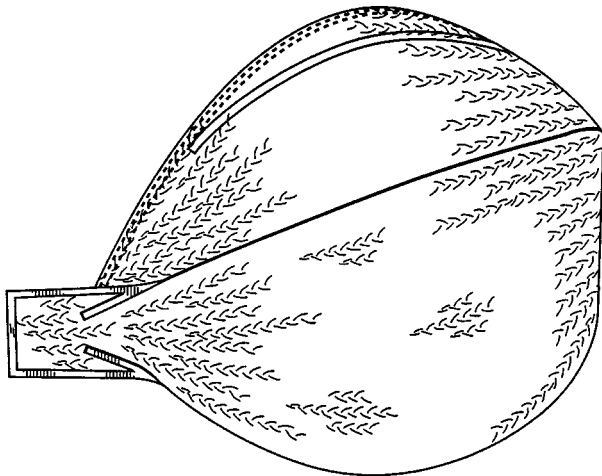

(71) ANSØGER(E):

Minnesota Mining and Manufacturing Company, a corporation of the State of Delaware, 2501 Hudson Road, Saint Paul, Minnesota 55144-1000, US

(74) FULDMÆGTIG:

Chas. Hude A/S, H. C. Andersens Boulevard 33, København V

(72) FREMBRINGER(E):

John W. Bryant, 3M UNK PLC; Heighington Lane; DL5 6AF Aycliffe, GB

Christopher P. Hendersen, 3M UNK PLC; Heighington Lane; DL5 6AF Aycliffe, GB

Desmond T. Curran, 3M UNK PLC; Heighington Lane; DL5 6AF Aycliffe, GB

James F. Dyrud, 3M Center; St. Paul; Minnesota 55144-1000, US

(30) PRIORITET:

06 sep 1996 USA 29/059265

(22) ANSØGNINGSDATO:

05 mar 1997

(66) BEMÆRKNINGER:

Ansøger har samme dag indleveret MA 0262 1997

(21) MA 0262 1997

(54) Beskyttelsesmaske til ansigtet.

(51) - Cl. 29-02

(55)

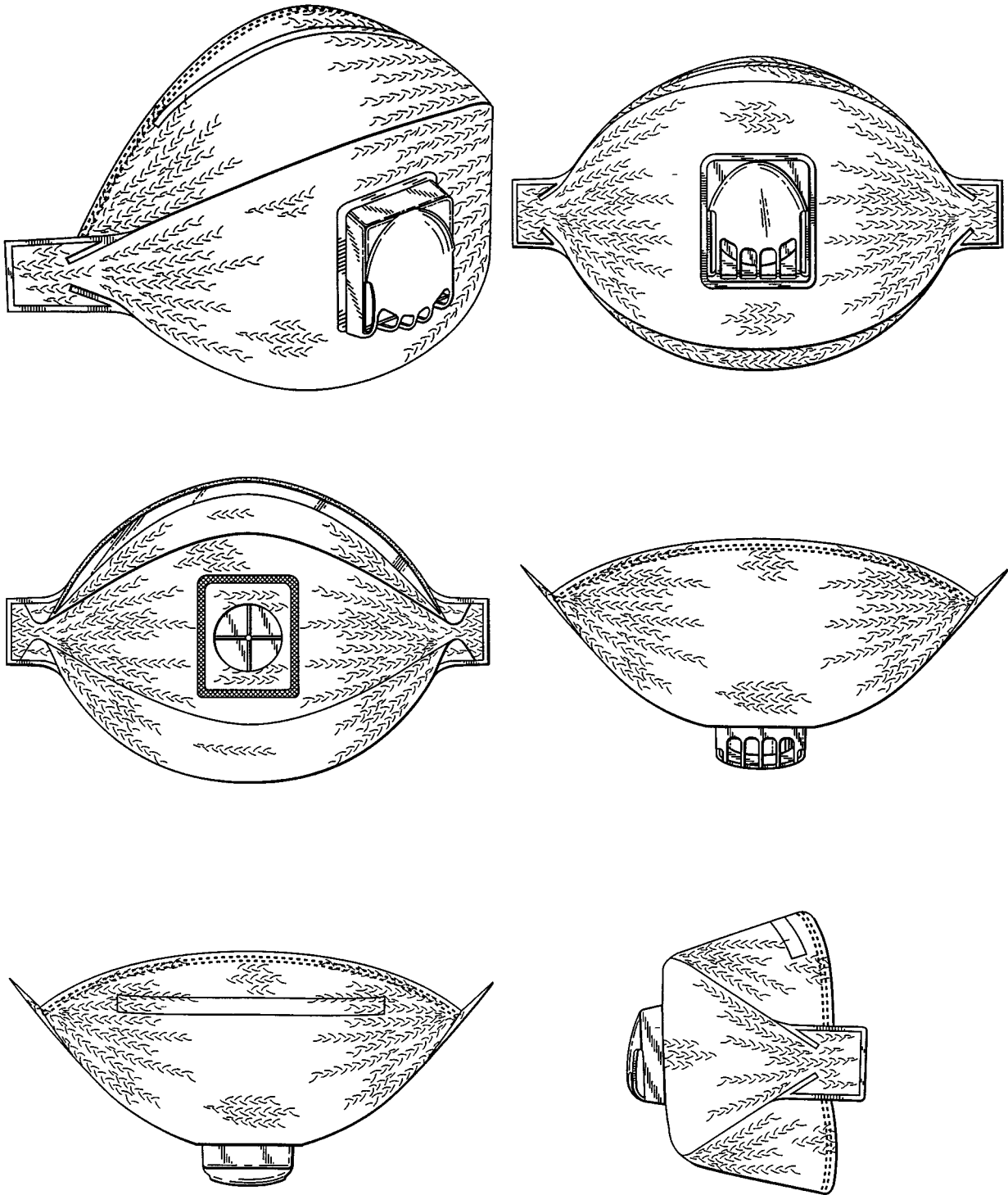

(71) ANSØGER(E):

Minnesota Mining and Manufacturing Company, a corporation of the State of Delaware, 2501 Hudson Road; Saint Paul; Minnesota 55144-1000, US

(74) FULDMÆGTIG:

Chas. Hude A/S, H. C. Andersens Boulevard 33, København V

(72) FREMBRINGER(E):

John W. Bryant, 3M UNK PLC; Heighington Lane; DL5 6AF Aycliffe, GB

Christoffer P. Hendersen, 3M UNK PLC; Heighington Lane; DL5 6AF Aycliffe, GB

Desmond T. Curran, 3M UNK PLC; Heighington Lane; DL5 6AF Aycliffe, GB

James F. Dyrud, 3M Center; St. Paul; Minnesota 55144-1000, US

(30) PRIORITET:

06 sep 1996 USA 29/059264

(22) ANSØGNINGSDATO:

05 mar 1997

(66) BEMÆRKNINGER:

Ansøger har samme dag indleveret MA 0261 1997

(21) MA 0285 1997

(54) En håndtaske

(51) - Cl. 03-01

(55)

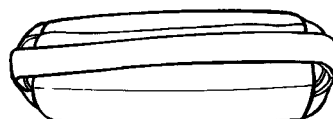
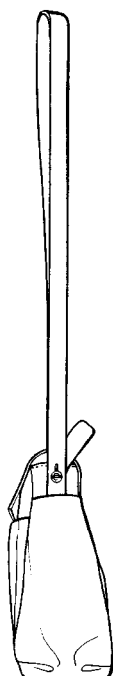
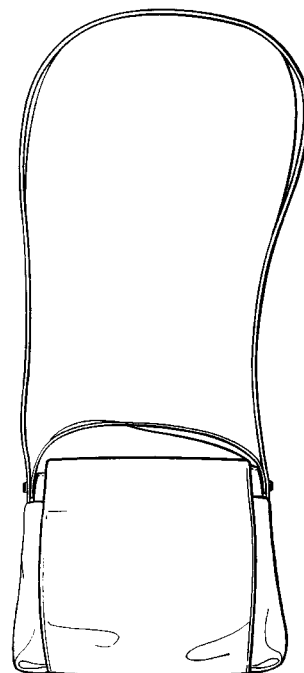
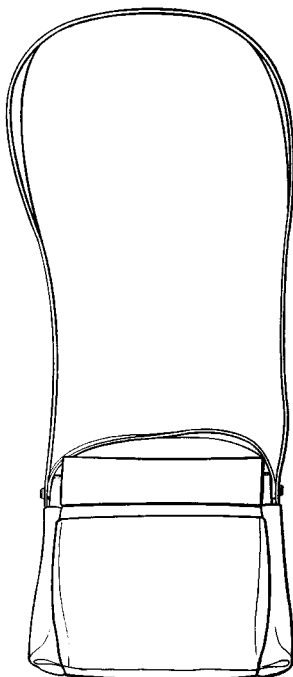
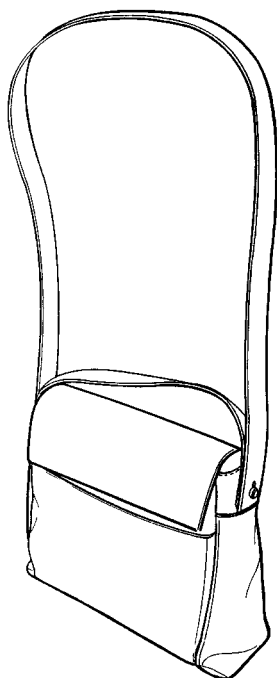

(71) ANSØGER(E):

Plastimoda S. p. A., Via Don Minzoni, 36/38; I-40057 Cadriano di Granarolo Emilia, IT

(74) FULDMÆGTIG:

Patentbureauet Magnus Jensens Eff., Frederiksborgvej 15, Farum

(72) FREMBRINGER(E):

Gioia Giovannella, Via Pacinotti, 53; I-40100 Bologna, IT

(30) PRIORITET:

11 sep 1996 WIPO** DM/037492

(22) ANSØGNINGS DATO:

11 mar 1997

(66) BEMÆRKNINGER:

Ansøger har samme dag indleveret MA 0286 1997.

(21) MA 0286 1997

(54) En håndtaske

(51) - Cl. 03-01

(55)

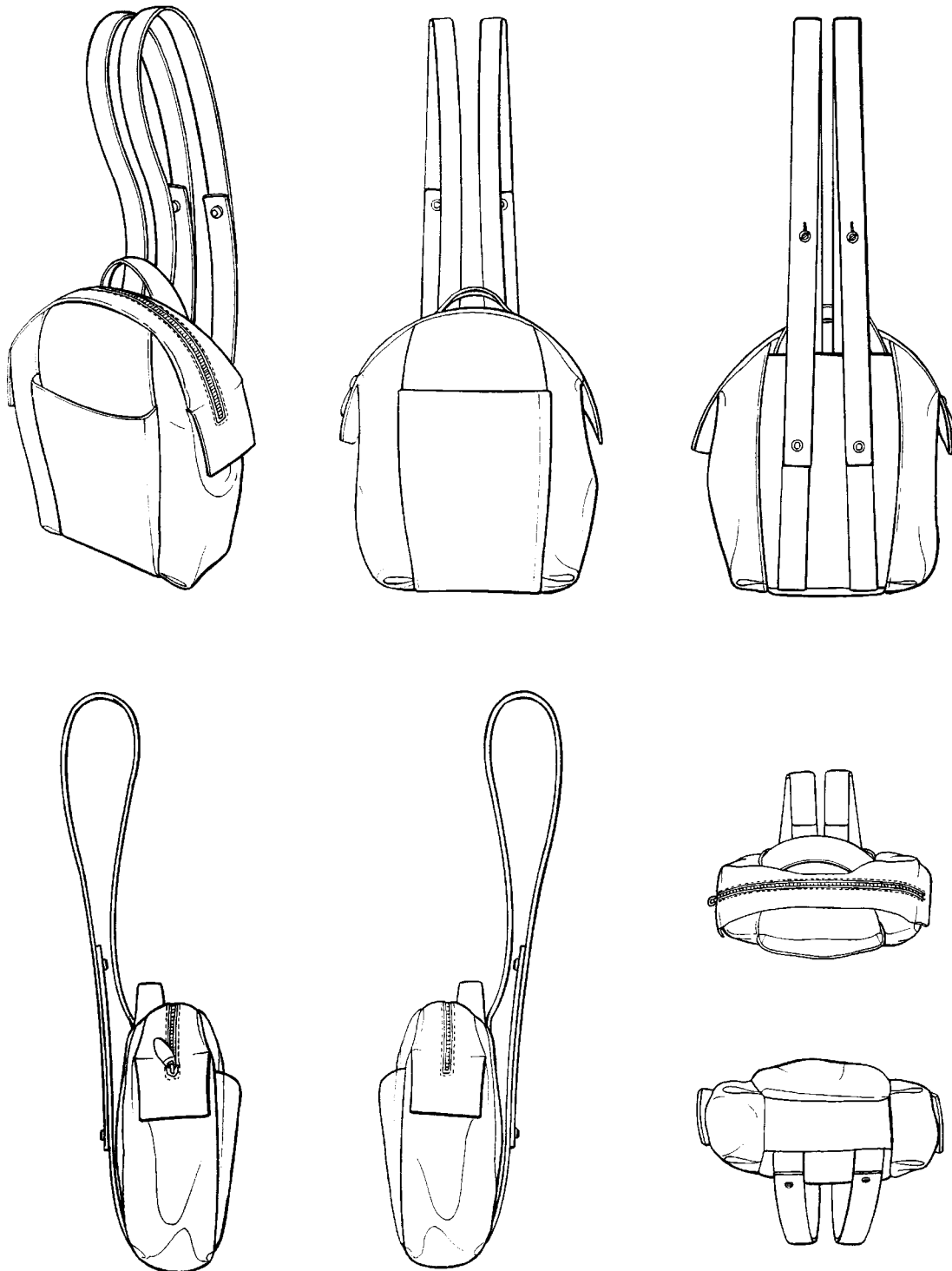

(71) ANSØGER(E):

Plastimoda S. p. A., Via Don Minzoni, 36/38; I-40057 Cadriano di Granarolo Emilia, IT

(74) FULDMÆGTIG:

Patentbureauet Magnus Jensens Eff., Frederiksborgvej 15, Farum

(72) FREMBRINGER(E):

Gioia Giovannella, Via Pacinotti, 53; I-40100 Bologna, IT

(30) PRIORITET:

11 sep 1996 WIPO** DM/037492

(22) ANSØGNINGSDATO:

11 mar 1997

(66) BEMÆRKNINGER:

Ansøger har samme dag indleveret MA 0285 1997.

(21) MA 0287 1997

(54) 1) En ventilationsskorsten
2) tagindløb dertil
3) tagindfatning dertil

(51) - Cl. 25-02

(55)

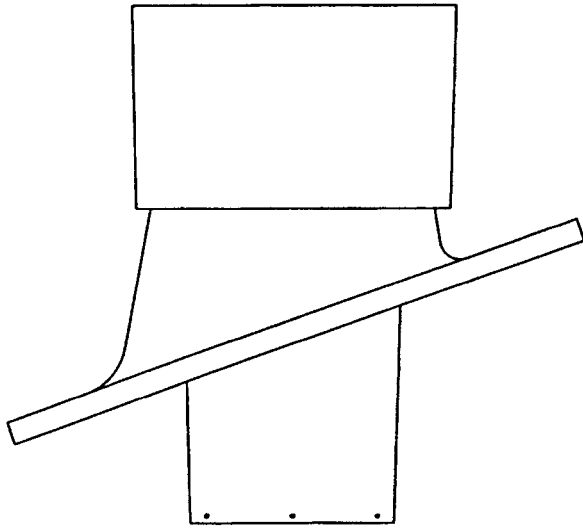

Løbenr. 1

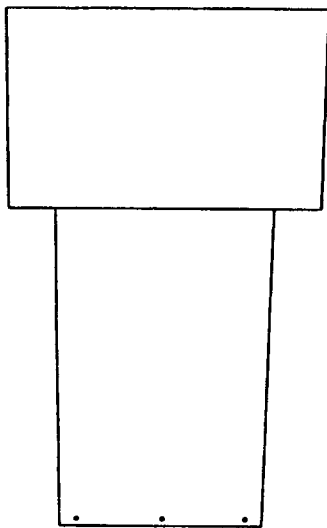
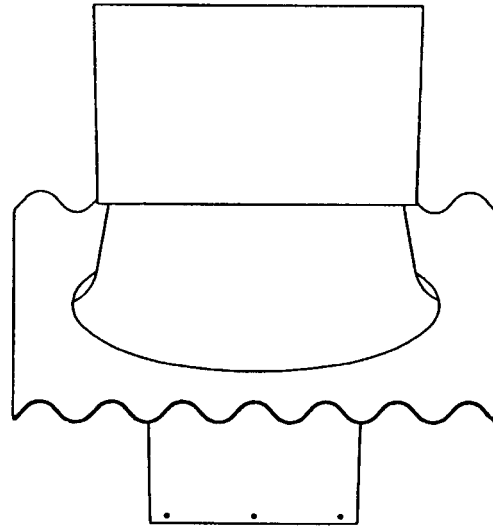

Løbenr. 2

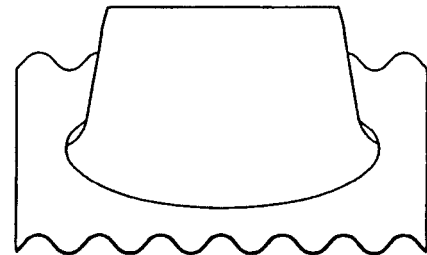
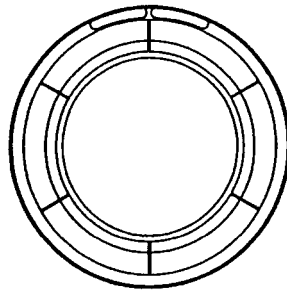

Løbenr. 3

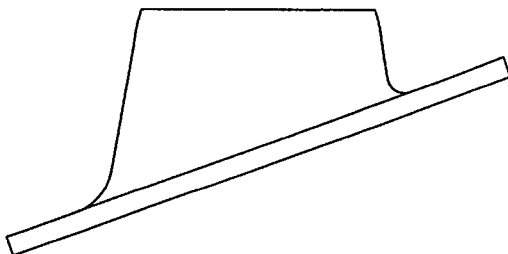

Løbenr. 3

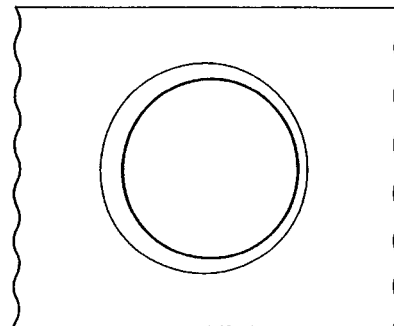
(71) ANSØGER(E):
(74) FULDMÆGTIG:**Fancom B. V.**, Industrieterrein 34; 5981 NK Panningen, NL
Hofman-Bang & Boutard, Lehmann & Ree A/S, Hans Bekkevolds Allé 7, Hellerup(72) FREMBRINGER(E):
(30) PRIORITET:
(22) ANSØGNINGSDATO:Gys Cornelis Jansen, Korhoender 15; 5754 DD Deurne, NL
11 sep 1996 WIPO** DM/037502
11 mar 1997

(21) MA 0301 1997

(54) 1) En værktøjskasse
2) del dertil

(51) - Cl. 03-01

(55)



Løbenr. 1



Løbenr. 1



Løbenr. 2

(71) ANSØGER(E):

KETER PLASTIC LTD, Israeli Company of 2 Sapir St. ; Industrial Area; Herz-
lia 46852, IL

(74) FULDMÆGTIG:

Hofman-Bang & Boutard, Lehmann & Ree A/S, Hans Bekkevolds Allé 7, Hel-
lerup

(72) FREMBRINGER(E):

Sami Sagol, Israeli citizen of; 4 Hagefen St. ; Ramat Hasharon 47254, IL

(30) PRIORITET:

18 sep 1996 Israel 26757

(22) ANSØGNINGSDATO:

14 mar 1997

(21) MA 0271 1997

(54) **Ornament til beklædningsgenstande.**
Ornament til bæltter og seler. Ornament til bril-
leetuier og kufferter. Ornament til parasoller.
Ornament til tekstiler. Ornament til tapet.
Ornament til møbler. Ornament til duge, servi-
etter og møbelovertræk. Ornament til porce-
læn- og glasvare. Ornament til dåser.
Ornament til vaser. Ornament til brevpapir.
Ornament til legeredskaber og spil. Ornament
til telte. Ornament til fliser. Ornament til lam-
peskærme og lamper.

(51) - Cl. 02-02
 (51) - Cl. 02-07
 (51) - Cl. 03-01
 (51) - Cl. 03-03
 (51) - Cl. 05-05
 (51) - Cl. 05-06
 (51) - Cl. 06-01
 (51) - Cl. 06-13
 (51) - Cl. 07-01
 (51) - Cl. 09-01
 (51) - Cl. 11-02
 (51) - Cl. 19-01
 (51) - Cl. 21-01
 (51) - Cl. 21-04
 (51) - Cl. 25-01
 (51) - Cl. 26-05

(55)

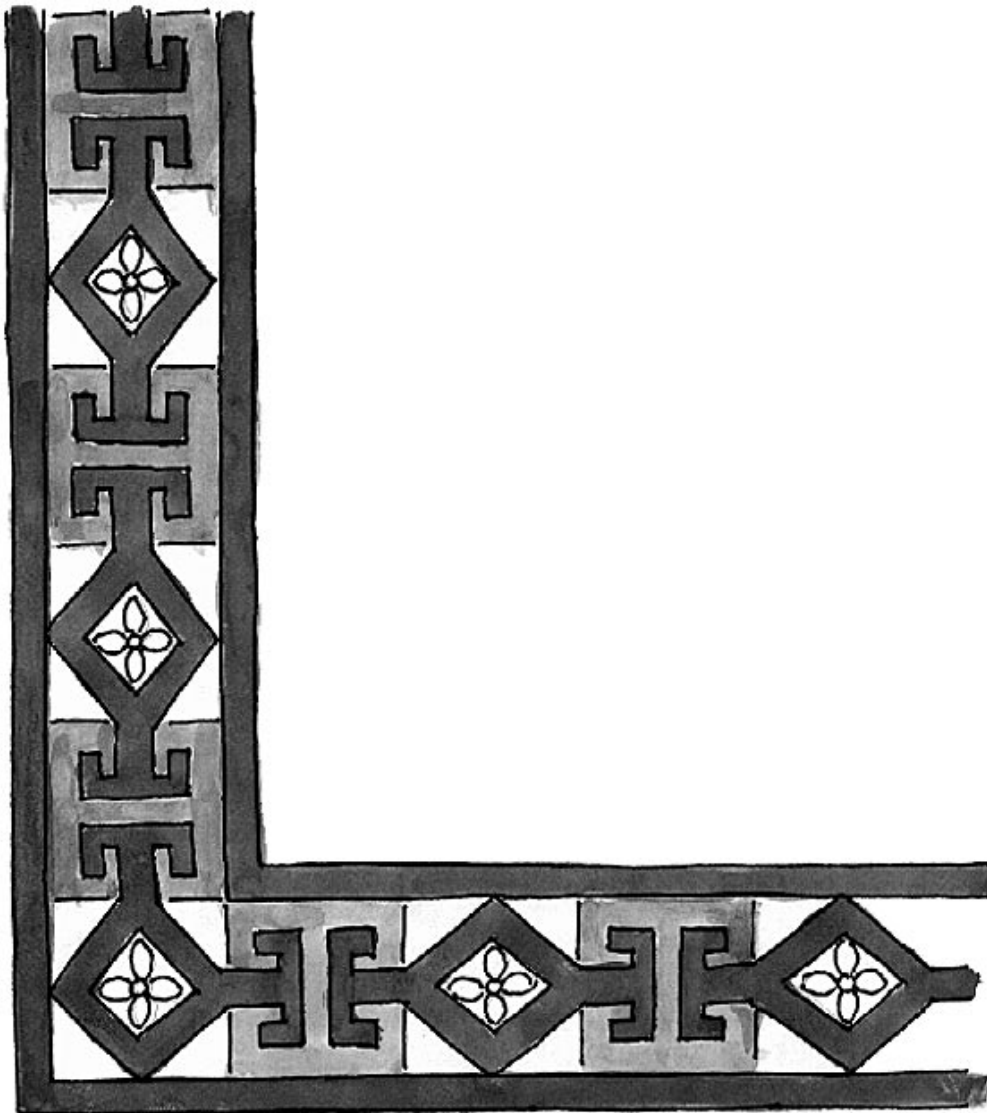

(71) ANSØGER(E):

Grethe Michaelsen Erichsen, Thorsgade 64, 2tv; 2200 København N, DK

(72) FREMBRINGER(E):

Ansøgeren

(22) ANSØGNINGSDATO:

06 mar 1997

(66) BEMÆRKNINGER:

Ansøger har samme dag indleveret MA 0270 1997.

(57) BEMÆRKNINGER:

Mønstret er udført i farver.

BEMÆRKNINGER:

Mønstret er forbillede for et ornament.

Offentligt tilgængelige mønsteransøgninger

Akterne i nedenstående ansøgninger er tilgængelige for enhver, jfr. mønsterlovens § 19.

Klasse 2 - Beklædningsgenstande og sy- og besætningsartikler til beklædning

(21)MA 0862 1996	(54)En øl-T-shirt
(71) ANSØGER(E):	Printex Textiltryk, Neptunvej 4; 7430 Ikast, DK
(22) ANSØGNINGSDATO:	06 mar 1997
(21)MA 0265 1997	(54)Et spænde til en sandal
(71) ANSØGER(E):	Christian Birkenstock; Birkenstock Orthopädie GmbH, Rheinstrasse 2-4; 53604 Bad Honnef, DE
(30) PRIORITET:	05 sep 1996 Tyskland M96 07629.1
(22) ANSØGNINGSDATO:	05 mar 1997

Klasse 3 - Varer til rejsebrug, etuier, parasoller og varer til personlig brug (ikke indeholdt i andre klasser)

(21)MA 0229 1997	(54)En værktøjskasse
(71) ANSØGER(E):	Hetaalwarenfabriek Het Fort b. V., Simon Stevinstraat 6; 4004 JV Tiel, NL
(30) PRIORITET:	30 aug 1996Beneluxlandene BX 72238-00
(22) ANSØGNINGSDATO:	24 feb 1997
(21)MA 0285 1997	(54)En håndtaske
(71) ANSØGER(E):	Plastimoda S. p. A., Via Don Minzoni, 36/38; I-40057 Cadriano di Granarolo Emilia, IT
(30) PRIORITET:	11 sep 1996 WIPO** DM/037492
(22) ANSØGNINGSDATO:	11 mar 1997
(21)MA 0286 1997	(54)En håndtaske
(71) ANSØGER(E):	Plastimoda S. p. A., Via Don Minzoni, 36/38; I-40057 Cadriano di Granarolo Emilia, IT
(30) PRIORITET:	11 sep 1996 WIPO** DM/037492
(22) ANSØGNINGSDATO:	11 mar 1997

Klasse 4 - Børstenbindervarer

(21)MA 0235 1997	(54)En tandbørste
(71) ANSØGER(E):	Colgate-Palmolive Company, a corporation of the State of Delaware, 300, Park Avenue; New York; N. Y. 10022, US
(30) PRIORITET:	05 sep 1996 USA 29/059,729
(22) ANSØGNINGSDATO:	26 feb 1997
(21)MA 0236 1997	(54)En tandbørste
(71) ANSØGER(E):	Colgate-Palmolive Company, a corporation of the State of Delaware, 300, Park Avenue; New York; N. Y. 10022, US
(30) PRIORITET:	05 sep 1996 USA 29/059,728
(22) ANSØGNINGSDATO:	26 feb 1997
(21)MA 0237 1997	(54)En tandbørste
(71) ANSØGER(E):	Colgate-Palmolive Company, a corporation of the State of Delaware, 300, Park Avenue; New York; N. Y. 10022, US
(30) PRIORITET:	05 sep 1996 USA 29/059,727
(22) ANSØGNINGSDATO:	26 feb 1997
(21)MA 0238 1997	(54)En tandbørste
(71) ANSØGER(E):	Colgate-Palmolive Company, a corporation of the State of Delaware, 300, Park Avenue; New York; N. Y. 10022, US
(30) PRIORITET:	05 sep 1996 USA 29/059,726
(22) ANSØGNINGSDATO:	26 feb 1997
(21)MA 0239 1997	(54)En tandbørste
(71) ANSØGER(E):	Colgate-Palmolive Company, a corporation of the State of Delaware, 300, Park Avenue; New York; N. Y. 10022, US
(30) PRIORITET:	05 sep 1996 USA 29/059,725
(22) ANSØGNINGSDATO:	26 feb 1997
(21)MA 0240 1997	(54)En tandbørste
(71) ANSØGER(E):	Colgate-Palmolive Company, a corporation of the State of Delaware, 300, Park Avenue; New York; N. Y. 10022, US
(30) PRIORITET:	05 sep 1996 USA 29/059,722
(22) ANSØGNINGSDATO:	26 feb 1997
(21)MA 0245 1997	(54)En børste
(71) ANSØGER(E):	Sajakorpi Oy, PL 725; FIN-33101 Tampere, FI
(30) PRIORITET:	03 sep 1996 Finland 580/96
(22) ANSØGNINGSDATO:	27 feb 1997

Klasse 6 - Møbler og andre boligudstysartikler

- (21)MA 0886 1996 (54)1) et skrivebord 2) et greb 3) en bordplade: alt til en kontormøbelserie
 (71) ANSØGER(E): Michael H. Nielsen, Højdevej 11A; 2830 Virum, DK
 (22) ANSØGNINGSDATO: 27 feb 1997
- (21)MA 0002 1997 (54)1) et skrivebord 2) et greb 3) en bordplade: alt til en kontormøbelserie
 (71) ANSØGER(E): Michael H. Nielsen, Højdevej 11A; 2830 Virum, DK
 (22) ANSØGNINGSDATO: 27 feb 1997
- (21)MA 0003 1997 (54)1) et skrivebord 2) et greb 3) en bordplade: alt til en kontormøbelserie
 (71) ANSØGER(E): Michael H. Nielsen, Højdevej 11A; 2830 Virum, DK
 (22) ANSØGNINGSDATO: 27 feb 1997
- (21)MA 0222 1997 (54)En bogstøtte
 (71) ANSØGER(E): Rikki Westman, Valborgs Mässa Vägen 1-3; 126 37 Hägersten, SE
 (30) PRIORITET: 02 sep 1996 Sverige 96-1814
 (22) ANSØGNINGSDATO: 21 feb 1997
- (21)MA 0244 1997 (54)En bøjle
 (71) ANSØGER(E): zero einkaufs- und verwaltungs GmbH, Hemelinger Strase 16-18; 28205 Bremen, DE
 (30) PRIORITET: 30 aug 1996 WIPO** FM/aea (006229)
 (22) ANSØGNINGSDATO: 27 feb 1997

Klasse 7 - Husholdningsartikler (ikke indeholdt i andre klasser)

- (21)MA 0263 1997 (54)1) En kagedekorator 2-4) Dele dertil
 (71) ANSØGER(E): Dart Industries Inc., 14901 S. Orange Blossom Trail; Orlando, FL 32837, US
 (30) PRIORITET: 06 sep 1996 USA 29/059,314
 (22) ANSØGNINGSDATO: 05 mar 1997
- (21)MA 0264 1997 (54)En del til kagedekorator
 (71) ANSØGER(E): Dart Industries Inc., 14901 S. Orange Blossom Trail; Orlando, FL 32837, US
 (30) PRIORITET: 06 sep 1996 USA 29/059,314
 (22) ANSØGNINGSDATO: 05 mar 1997

Klasse 8 - Værktøj og isenkramvarer

- MA 0263 1997 Se Cl. 7
 MA 0264 1997 Se Cl. 7

Klasse 9 - Emballage og beholdere til transport eller håndtering af varer

- (21)MA 0231 1997 (54)En kontorboks
 (71) ANSØGER(E): Eric Rahmqvist AB, Box 1; S-181 75 Lidingö, SE
 (30) PRIORITET: 29 aug 1996 Sverige 96-1793
 (22) ANSØGNINGSDATO: 25 feb 1997
- (21)MA 0256 1997 (54)En flaske
 (71) ANSØGER(E): Unilever N. V., Weena 455; NL-3013 AL Rotterdam, NL
 (30) PRIORITET: 05 sep 1996 Storbritannien 2059038
 (22) ANSØGNINGSDATO: 04 mar 1997
- (21)MA 0267 1997 (54)En brødpose
 (71) ANSØGER(E): Conditorei Coppenrath & Wiese GmbH & Co. KG., Heerstrasse 9; D-49504 WESTERKAPPELN, DE
 (30) PRIORITET: 09 sep 1996 Tyskland M 96 07 726.3
 (22) ANSØGNINGSDATO: 05 mar 1997
- (21)MA 0283 1997 (54)En æskekartonage til en CD
 (71) ANSØGER(E): Disky Communications Europe B. V., Verlengde Lageweg 19; 11628 PM HOORN, NL
 (30) PRIORITET: 13 sep 1996 Holland 27581-00
 (22) ANSØGNINGSDATO: 11 mar 1997

Klasse 10 - Ure og andre måleinstrumenter, instrumenter til kontrol og signalgivning

- (21)MA 0214 1997 (54)Et armbåndsur
 (71) ANSØGER(E): Vacheron & Constantin S. A., 1, rue et quai des Moulins; CH-1200 Genève, CH
 (30) PRIORITET: 28 aug 1996Internationale Bureau (WIPO) DM/037.347
 (22) ANSØGNINGSDATO: 18 feb 1997

Klasse 12 - Transportmidler og hejseapparater

- (21)MA 0269 1997 (54)1) En bil 2) forsideør 3) bagesideør 4) forkofanger 5) bagkofanger 6) forskærm, alle delene til bilen
 (71) ANSØGER(E): Fiat Auto S. p. A., Corso G. Agnelli No. 200; 10135 Torino, IT
 (30) PRIORITET: 12 sep 1996 Italien TO96O000194
 (22) ANSØGNINGSDATO: 06 mar 1997

Klasse 14 - Udstyr til optagelse og gengivelse af data, telekommunikationsudstyr

(21)MA 1025 1996 (54)En chipkort-terminal, bl. a. til brug som betalingsterminal
 (71) ANSØGER(E): Datelnet Groep B. V., Utopialaan 50; 5232 CE 's-Hertogenbosch, NL
 (30) PRIORITET: 25 apr 1996 Beneluxlandene 71917-00
 (22) ANSØGNINGSDATO: 24 okt 1996

Klasse 15 - Maskiner (ikke indeholdt i andre klasser)

(21)MA 0228 1997 (54)En jordbrugsmaskine
 (71) ANSØGER(E): Christer Stark, Box 85; S-590 21 Väderstad, SE
 (30) PRIORITET: 30 aug 1996 Sverige 96-1806
 (22) ANSØGNINGSDATO: 24 feb 1997

Klasse 23 - Udstyr til distribution af væsker og luftarter, sanitets-, opvarmnings-, ventilations- og luftkonditioneringsudstyr, fast brændsel

(21)MA 0243 1997 (54)1) En vandhane 2) hanehus til samme 3) håndgreb til samme
 (71) ANSØGER(E): MASCO CORPORATION OF INDIANA, a corporation of the State of Indiana, 55 East 111th Street; Indianapolis; Indiana 46280, US
 (30) PRIORITET: 30 aug 1996 USA 29/059,056
 30 aug 1996 USA 29/059,055
 30 aug 1996 USA 29/059,011
 (22) ANSØGNINGSDATO: 27 feb 1997

Klasse 25 - Bygninger og byggelementer

(21)MA 0287 1997 (54)1) En ventilations skorsten 2) tagindløb dertil 3) tagindfatning dertil
 (71) ANSØGER(E): Fancom B. V., Industrieterrein 34; 5981 NK Panningen, NL
 (30) PRIORITET: 11 sep 1996 WIPO** DM/037502
 (22) ANSØGNINGSDATO: 11 mar 1997

Klasse 28 - Farmaceutiske og kosmetiske artikler og produkter, toiletartikler og -apparater

(21)MA 0207 1997 (54)En elektrisk barbermaskine.
 (71) ANSØGER(E): Braun Aktiengesellschaft, Frankfurt/Main, DE
 (30) PRIORITET: 19 aug 1996 WIPO** DM/037 284
 (22) ANSØGNINGSDATO: 17 feb 1997

(21)MA 0252 1997 (54)Et lysbehandlingsanlæg
 (71) ANSØGER(E): PHILIPS ELECTRONICS N. V., Groenewoudseweg 1; NL-5621 BA Eindhoven, NL
 (30) PRIORITET: 05 sep 1996 Finland 594/96
 (22) ANSØGNINGSDATO: 03 mar 1997

Klasse 29 - Indretninger og udstyr til bekæmpelse af og beskyttelse mod brand, til beskyttelse mod og redning i tilfælde af ulykker

(21)MA 0261 1997 (54)Beskyttelsesmaske til ansigtet.
 (71) ANSØGER(E): Minnesota Mining and Manufacturing Company, a corporation of the State of Delaware, 2501 Hudson Road, Saint Paul, Minnesota 55144-1000, US
 (30) PRIORITET: 06 sep 1996 USA 29/059265
 (22) ANSØGNINGSDATO: 05 mar 1997

(21)MA 0262 1997 (54)Beskyttelsesmaske til ansigtet.
 (71) ANSØGER(E): Minnesota Mining and Manufacturing Company, a corporation of the State of Delaware, 2501 Hudson Road; Saint Paul; Minnesota 55144-1000, US
 (30) PRIORITET: 06 sep 1996 USA 29/059264
 (22) ANSØGNINGSDATO: 05 mar 1997

Registrerede mønstre

(21) Ansøgningsnummer	(44) Bekendtgjort i Reg. Tid. nr	(11) Registreringsnummer	(15) Registreringsdato	(18) Registreringen er gyldig til
MA 1101 1995	23/9606 dec 1996	MR 0167 1997	06 mar 1997	30 nov 2000
MA 0072 1996	23/9606 dec 1996	MR 0168 1997	06 mar 1997	18 jan 2001
MA 0283 1996	23/9606 dec 1996	MR 0136 1997	06 mar 1997	21 mar 2001
MA 0284 1996	23/9606 dec 1996	MR 0137 1997	06 mar 1997	21 mar 2001
MA 0308 1996	23/9606 dec 1996	MR 0138 1997	06 mar 1997	27 mar 2001
MA 0415 1996	23/9606 dec 1996	MR 0139 1997	06 mar 1997	23 apr 2001
MA 0422 1996	23/9606 dec 1996	MR 0140 1997	06 mar 1997	24 apr 2001
MA 0428 1996	23/9606 dec 1996	MR 0141 1997	06 mar 1997	25 apr 2001
MA 0500 1996	23/9606 dec 1996	MR 0142 1997	06 mar 1997	17 maj 2001
MA 0528 1996	23/9606 dec 1996	MR 0143 1997	06 mar 1997	30 maj 2001
MA 0569 1996	23/9606 dec 1996	MR 0144 1997	06 mar 1997	07 jun 2001
MA 0584 1996	23/9606 dec 1996	MR 0145 1997	06 mar 1997	13 jun 2001
MA 0590 1996	23/9606 dec 1996	MR 0169 1997	06 mar 1997	14 jun 2001
MA 0614 1996	23/9606 dec 1996	MR 0146 1997	06 mar 1997	21 jun 2001
MA 0617 1996	23/9606 dec 1996	MR 0147 1997	06 mar 1997	21 jun 2001
MA 0670 1996	23/9606 dec 1996	MR 0148 1997	06 mar 1997	09 jul 2001
MA 0735 1996	23/9606 dec 1996	MR 0149 1997	06 mar 1997	02 aug 2001
MA 0743 1996	23/9606 dec 1996	MR 0150 1997	06 mar 1997	02 aug 2001
MA 0749 1996	23/9606 dec 1996	MR 0151 1997	06 mar 1997	07 aug 2001
MA 0771 1996	23/9606 dec 1996	MR 0152 1997	06 mar 1997	13 aug 2001
MA 0772 1996	23/9606 dec 1996	MR 0153 1997	06 mar 1997	13 aug 2001
MA 0789 1996	23/9606 dec 1996	MR 0154 1997	06 mar 1997	20 aug 2001
MA 0829 1996	23/9606 dec 1996	MR 0155 1997	06 mar 1997	04 sep 2001
MA 0840 1996	23/9606 dec 1996	MR 0156 1997	06 mar 1997	06 sep 2001
MA 0860 1996	23/9606 dec 1996	MR 0157 1997	06 mar 1997	12 sep 2001
MA 0868 1996	23/9606 dec 1996	MR 0158 1997	06 mar 1997	13 sep 2001
MA 0873 1996	23/9606 dec 1996	MR 0159 1997	06 mar 1997	17 sep 2001
MA 0874 1996	23/9606 dec 1996	MR 0160 1997	06 mar 1997	17 sep 2001
MA 0875 1996	23/9606 dec 1996	MR 0161 1997	06 mar 1997	17 sep 2001
MA 0876 1996	23/9606 dec 1996	MR 0162 1997	06 mar 1997	17 sep 2001
MA 0879 1996	23/9606 dec 1996	MR 0163 1997	06 mar 1997	18 sep 2001
MA 0930 1996	23/9606 dec 1996	MR 0170 1997	11 mar 1997	
MA 0931 1996	23/9606 dec 1996	MR 0164 1997	06 mar 1997	03 okt 2001
MA 0978 1996	23/9606 dec 1996	MR 0165 1997	06 mar 1997	11 okt 2001
MA 0994 1996	23/9606 dec 1996	MR 0166 1997	06 mar 1997	17 okt 2001

Henlagte, afslåede eller tilbagetagne mønsteransøgninger

Henlagte, afslåede eller tilbagetagne mønsteransøgninger, som er offentligt tilgængelige.

(21) Ansøgningsnummer
MA 0642 1996

(44) Bekendtgjort i tidende nr.

(43) Offentliggjort i tidende
16/960

Ændringer

Ændringer vedrørende retten til mønstret, mønsterhavers navn, bopæl, fuldm. m. v.
Overdragelser:

(11)MR 0272 1984

til: (71) Alfa Laval Agri AB, Farm Center; P. O. Box 39; S-147 21 Tumba, SE

(11)MR 0371 1993

til: (71) Dragør Stolen v/Lars Scheffmann, Møllelodden 4; 2791 Dragør, DK

Ændring af fuldmægtigoplysninger:

(11)MR 1240 1989

til: (74)Larsen & Birkeholm A/S Skandinavisk Patentbureau, København V

(11)MR 1241 1989

til: (74)Larsen & Birkeholm A/S Skandinavisk Patentbureau, København V

(11)MR 1184 1995

til: (74)Ostenfeld Patentbureau A/S, København K

Fornyelse af mønsterregistreringer

Fornyelser af registreringer foretaget i medfør af lov om mønstre nr. 218 af 27. maj 1970.

(11) Registreringsnummer	(18) Gyldig til
MR 0113 1989	07 apr 2002
MR 0520 1989	31 mar 2002
MR 0581 1989	02 feb 2002
* MR 1240 1989	27 apr 2002
* MR 1241 1989	27 apr 2002
MR 1295 1989	09 mar 2002
MR 1186 1992	09 mar 2002
MR 1217 1992	05 mar 2002
MR 0062 1993	11 mar 2002
MR 0107 1993	17 mar 2002
MR 0157 1993	09 apr 2002
MR 0158 1993	09 apr 2002
MR 0169 1993	24 feb 2002
MR 0394 1993	24 feb 2002
MR 0532 1993	04 maj 2002

Udslettelser af registreringer

Udslettelser af registreringer foretaget i medfør af lov om mønstre nr. 218 af 27. maj 1970.

(11) Registreringsnummer.

(11) MR 0773 1982
(11) MR 0819 1982
(11) MR 0858 1982
(11) MR 0879 1982
(11) MR 0916 1982
(11) MR 0335 1983
(11) MR 0131 1987
(11) MR 0323 1987
(11) MR 0119 1988
(11) MR 0273 1988
(11) MR 0274 1988
(11) MR 0275 1988
(11) MR 0276 1988
(11) MR 0277 1988
(11) MR 0278 1988
(11) MR 0279 1988
(11) MR 0280 1988
(11) MR 0281 1988
(11) MR 0283 1988
(11) MR 0284 1988
(11) MR 0285 1988
(11) MR 0286 1988
(11) MR 0287 1988
(11) MR 0288 1988
(11) MR 0289 1988
(11) MR 0084 1989
(11) MR 0239 1989
(11) MR 0240 1989
(11) MR 0241 1989
(11) MR 0479 1992
(11) MR 0570 1992
(11) MR 0571 1992
(11) MR 0572 1992
(11) MR 0695 1992
(11) MR 0738 1992
(11) MR 0763 1992
(11) MR 0764 1992
(11) MR 0765 1992
(11) MR 0877 1992
(11) MR 0878 1992
(11) MR 0879 1992
(11) MR 0883 1992
(11) MR 0884 1992
(11) MR 0951 1992
(11) MR 0978 1992
(11) MR 0979 1992
(11) MR 0980 1992
(11) MR 0981 1992
(11) MR 0987 1992
(11) MR 1026 1992
(11) MR 0110 1993
* (11) MR 0133 1993

Prisliste

Pr. 1. januar 1997

Patenter

Supplerende beskyttelsescertifikater

Brugsmodeller

Mønstre (design)

Chips (halvledertopografier)

Vare- og fællesmærker

Kommunevåbener og -segl

Publikationer

Erhvervsservice

Kopiservice

Kurser og foredrag

Prisliste vedr. internationale ansøgninger (PCT) og europæiske patentansøgninger (EPK) samt vedr. ansøgninger om international varemærkeregistrering og EU-varemærkeregistrering kan fås ved henvendelse til direktoratet.

Erhvervsministeriet

Patentdirektoratet

Helgeshøj Allé 81
2630 Taastrup
Telefon 43 50 80 00
Telefax 43 50 80 01
Postgiro 8 98 99 23



Patenter

	kr.
1. Ansøgningsgebyr	
a. Grundgebyr	3000,00
b. Tillægsgebyr for hvert patentkrav ud over 10	300,00
c. Tillægsgebyr for nyhedsundersøgelse og patentbarhedsvurdering på grundlag af engelsksproget patentansøgning	1500,00
2. Gebyrer for nyhedsundersøgelse af international type (PL §9)	
I Når den svenske patentmyndighed er nyhedsundersøgende:	
a. Grundgebyr	5500,00
b. Tillægsgebyr for hvert krav ud over 10	115,00
c. Ekspeditionsgebyr	500,00
II Når Den Europæiske Patentmyndighed er nyhedsundersøgende:	
a. Grundgebyr *	11390,00
b. Ekspeditionsgebyr	500,00
3. Gebyr for senere indlevering af dansk oversættelse af international ansøgning	1100,00
4. Genoptagelsesgebyr	700,00
5. Patentmeddelelsesgebyr	
a. Grundgebyr	2850,00
b. Tillægsgebyr for hver side ud over 35 sider	80,00
c. Tillægsgebyr for hvert patentkrav, for hvilket der ikke er betalt ansøgningsgebyr	300,00
6. Gebyr for publicering af oversættelser af europæiske patentskrifter	
a. Grundgebyr	2850,00
b. Tillægsgebyr for hver side ud over 35 sider	80,00
7. Gebyr for publicering af ændrede patentskrifter	
a. Grundgebyr	2850,00
b. Tillægsgebyr for hver side ud over 35 sider	80,00
8. Genoprettelsesgebyr	3000,00
9. Årsgebyrer	
1. gebyrår	500,00
2. gebyrår	500,00
3. gebyrår	500,00
4. gebyrår	1000,00
5. gebyrår	1150,00
6. gebyrår	1300,00
7. gebyrår	1500,00
8. gebyrår	1700,00
9. gebyrår	1900,00
10. gebyrår	2150,00
11. gebyrår	2400,00
12. gebyrår	2650,00
13. gebyrår	2900,00
14. gebyrår	3150,00
15. gebyrår	3400,00
16. gebyrår	3650,00
17. gebyrår	3900,00
18. gebyrår	4200,00
19. gebyrår	4500,00
20. gebyrår	4800,00

Årsgebyrer, der betales senere end forfaldsdag, forhøjes med 20%.
Gebyret skal være betalt inden 6 måneder efter forfaldsdagen.

10. Gebyr for fremsættelse af indsigelse	2000,00
11. Gebyr for administrativ omprøvning	7000,00
12. Klagegebyr	8000,00

Ovennævnte priser skal ikke tillægges moms

* Grundgebyr til og med 2. januar 1997: 11490,00

Supplerende beskyttelsescertifikater

	kr.
1. Ansøgningsgebyr	3000,00
2. Genoptagelsesgebyr	600,00
3. Genoprettelsesgebyr	3000,00
4. Årsgebyr pr. påbegyndt gebyrår	4800,00
Årsgebyrer, der betales senere end forfaldsdag, forhøjes med 20%. Gebyret skal være betalt inden 6 måneder efter forfaldsdagen.	
5. Gebyr for administrativ omprøvning	1500,00
Der skal betales et gebyr på 7000 kr. for eventuel omprøvning af grundpatentet	
6. Klagegebyr	4000,00

Ovennævnte priser skal ikke tillægges moms

Brugsmodeller

	kr.
1. Ansøgningsgebyr	2000,00
2. Gebyr for senere indlevering af dansk oversættelse af international ansøgning	1100,00
3. Genoptagelsesgebyr	400,00
4. Fornyelsesgebyrer	
For 1. periode	2000,00
For 2. periode	3000,00
Fornyelsesgebyrer, der betales efter udløbet af den pågældende registreringsperiode, forhøjes med 20%.	
5. Gebyr for prøvning før eller efter registrering	
a. Grundgebyr	4000,00
b. Tillægsgebyr for prøvning før registrering på grundlag af engelsksproget brugsmodelansøgning.	1000,00
6. Gebyr for behandling af anmodning om udslettelse	2000,00
7. Gebyr for bekendtgørelse af ændret registrering og publicering af ændret formulering	1100,00
8. Klagegebyr	5000,00

Ovennævnte priser skal ikke tillægges moms

Chips (halvledertopografier)

	kr.
1. Ansøgningsgebyr	1500,00
2. Gebyr for behandling af anmodning om overførelse af ansøgning om registrering	1000,00
3. Klagegebyr	4000,00

Ovennævnte priser skal ikke tillægges moms

Mønstre (design)

1. Ansøgningsgebyr	kr. 1300,00
Tillægsgebyrer:	
a. Ved samregistrering for hvert mønster ud over det første	800,00
b. For bekendtgørelse af hver afbildning ud over den første	400,00
2. Genoptagelsesgebyr	200,00
3. Fornyelsesgebyr	2200,00
Tillægsgebyr ved fornyelse:	
Ved samregistrering for hvert mønster ud over det første	1100,00

Fornyelsesgebyrer inkl. tillægsgebyr, der betales efter udløbet af den pågældende registreringsperiode, forhøjes med 20%.

4. Klagegebyr	4000,00
---------------	---------

Ovennævnte priser skal ikke tillægges moms

Vare- og fællesmærker

1. Ansøgningsgebyr	kr.
a. Grundgebyr	2800,00
b. Tillægsgebyr for hver klasse ud over 3	600,00
Der er i alt 42 klasser	
2. Gebyr for videreførelse af international varemærkeregistrering som dansk vare- eller fællesmærkeansøgning	1500,00
3. Fornyelsesgebyr	
a. Grundgebyr	2900,00
b. Tillægsgebyr for hver klasse ud over 3	600,00
Fornyelsesgebyrer inkl. tillægsgebyr, der betales efter udløbet af den pågældende registreringsperiode, forhøjes med 20%.	
4. Gebyr for anmodning om deling af en ansøgning eller en registrering for hver udskilt ansøgning eller registrering	2000,00
5. Gebyr for fremsættelse af indsigelse	2000,00
6. Gebyr for administrativ ophævelse	2500,00
7. Klagegebyr	4000,00

Ovennævnte priser skal ikke tillægges moms

Kommunevåbener og -segl

1. Ansøgningsgebyr	kr. 2000,00
--------------------	-------------

Ovennævnte pris skal ikke tillægges moms

Publikationer

1. Årsabonnement	kr.
a. Dansk Patenttidende	1000,00
b. Patentskrifter	
- på papir	8000,00
- på CD-ROM (ESPACE-DK)	5000,00
c. Dansk Patentregister	400,00
d. Sammen drag af almindeligt tilgængelige danske patentansøgninger	
- Alle sektioner	8000,00
- sektion A	1600,00
- sektion B	1600,00
- sektion C07 + C12	1600,00
- sektion C, resten	900,00
- sektion D	500,00
- sektion E	900,00
- sektion F	900,00
- sektion G	900,00
- sektion H	900,00
e. Oversættelser af EP-skrifter	8000,00
f. Dansk Brugsmodeltidende	600,00
g. Brugsmodelskrifter	8000,00
h. Dansk Varemærketidende	1000,00
i. Dansk Varemærkerregister	200,00
j. Varemærke-særtidende med \$13-afslag	100,00
k. Varemærkeindsigelsestidende	200,00
l. Nye danske varemærkeansøgninger, ugeliste	450,00
m. Dansk Mønstertidende	600,00
n. Dansk Mønsterregister	200,00
o. Patenthåndbog, ved tegning af abonnement	500,00
- løblade hertil, pr. side	10,00
p. Brugsmodelhåndbog, ved tegning af abonnement	500,00
- løblade hertil, pr. side	10,00
q. Ankenævnskendelser	
- alle kendelser	4200,00
- kendelser/patent- og brugsmodelområdet	2000,00
- kendelser/vare- og fællesmærkeområdet	2000,00
- kendelser/mønster og chipsområdet	400,00

Abonnementer tillægges porto

2. Løssalg	
a. Dansk Patenttidende	40,00
b. Dansk Patentregister	400,00
c. Sammen drag af alm. tilgængelige patentansøgninger	30,00
d. Dansk Varemærketidende	40,00
e. Dansk Varemærkerregister	200,00
f. Varemærke-særtidende med \$13-afslag	100,00
g. Varemærkeindsigelsestidende	200,00
h. Varemærkeindsigelsestidende, udk. 1995	300,00
i. Dansk Mønstertidende	40,00
j. Dansk Mønsterregister	200,00
k. Dansk Brugsmodeltidende	40,00
l. Sammen drag af alm. tilgængelige brugsmodelansøgninger	30,00
m. Fremlæggelses- og patentskrifter på CD-ROM (ESPACE-DK)	
- 1993-1995, pr. årgang	5000,00
- 1990-1992, pr. årgang	2000,00

Ovennævnte priser skal ikke tillægges moms

Fremlæggelses-, patent- og brugsmodelskrifter samt oversættelser af EP-skrifter leveres til gældende kopipris

3. Love og bekendtgørelser	
vedr. industriel ejendomsret	12,00-33,00
4. Gennemførelsesforskrifter til EPK i dansk oversættelse	200,00
5. Landekoderegister	100,00
6. Andre publikationer	
a. Varemærkeklassifikation	
- alfabetisk liste	500,00
- klassesdelt liste	400,00
b. Mønsterklassifikation	35,00
- ændringer og tilføjelser hertil	15,00
c. Registreringspraksis, varemærker	185,00
- tillæg hertil	65,00
d. "Fra væsen til virksomhed", Danske patenter gennem 100 år (fås på dansk og engelsk), inkl. moms	195,00

Ovennævnte priser tillægges moms, hvis andet ikke er angivet

Erhvervsservice

1. Timepris*	kr. 750,00
2. Løbende overvågninger	
a. Teknikovervågning	
Første søgning inkl. oprettelse af søgeprofil og levering af op til 25 nyeste referencer med publikationsforsider ..	3000,00
Overvågningskørsel pr. gang efter tilbud	
b. Konkurrentovervågning	
Første søgning inkl. oprettelse af søgeprofil og levering af op til 40 nyeste referencer ..	2000,00
Overvågningskørsel pr. gang efter tilbud	
c. Overvågning af ansøgninger	
Overvågning af dansk patent-, brugsmodel- eller varemærkeansøgning sammensættes af:	
Årligt gebyr ..	350,00
Gebyr pr. meddelelse ..	350,00
d. Øvrige overvågninger beregnes efter timepris	
Hertil skal lægges evt. online-udgifter	
3. Navneundersøgelser*	
a. International undersøgelse af patentrettigheder i 1-2 navne inkl. op til 40 referencer ..	2000,00
Yderligere referencer, pr. reference ..	16,00
Yderligere navne, pr. navn ..	700,00
b. Undersøgelse af patent- og brugsmodelrettigheder med gyldighed for Danmark i 1-2 navne ..	1500,00
Yderligere navne, pr. navn ..	350,00
c. Øvrige navneundersøgelser beregnes efter timepris	
Hertil skal lægges evt. online-udgifter	
4. Patentfamilieundersøgelser og statusundersøgelser*	
a. Patentfamilieundersøgelse ..	800,00
b. Patentfamilieundersøgelse, inkl. status ..	1600,00
c. Tillæg for statusoplysninger, der knytter sig til tidligere udførte patentfamilieundersøgelser ..	1600,00
d. Statusundersøgelse af udenlandske rettigheder	
Første nummer ..	700,00
Pr. følgende nummer ..	350,00
e. Statusundersøgelse af danske rettigheder, pr. nummer ..	350,00
f. Øvrige undersøgelser beregnes efter timepris	
Hertil skal lægges evt. online-udgifter	
5. Kollisionsundersøgelser af varemærker, inkl. 3 klasser*	2100,00
Yderligere klasser, pr. 10 klasser ..	500,00
6. Skanning af varemærker*	
a. Første klasse ..	500,00
b. Yderligere klasser, pr. klasse ..	200,00
c. Skanning af alle 42 klasser ..	3000,00
7. LOGO-skanning* inkl. op til 25 referencer ..	1800,00
Yderligere referencer, pr. 25 referencer ..	500,00
8. Klasesøgninger vedr. varemærker* , pr. klasse ..	3000,00
9. Skanning af varemærker ansøgt eller registreret i udlandet*	
a. Første klasse for 1-2 lande ..	1000,00
b. Følgende lande, pr. land ..	500,00
c. Følgende klasser, pr. klasse ..	200,00
10. Gebyr for levering pr. telefax ..	75,00

* Hastelevering kan aftales mod pristillæg.

Ovennævnte priser tillægges moms

Kopiservice

1. Fotokopier af patent- og brugsmodelpublikationer og af danske ansøgninger	kr.
a. Ekspeditionsgebyr ..	30,00
b. Kopipris, pr. side ..	3,25
Dog minimum 30 kr. pr. publikation (svarende til 9 sider)	
2. Fotokopier, taget på læsesalen	
ved kontant betaling, pr. side, inkl. moms ..	3,00
3. Udenlandske patentpublikationer, der ikke findes i egne samlinger	
I ved hjemtagning fra udlandet:	
a. Pris for hjemtagning ..	100,00
b. Pris pr. publikation ..	100,00
Hjemtagning af sagsakter fra USA og patentpublikationer og sagsakter fra Sydafrika: Pris efter aftale.	
II ved levering af tilsvarende publikation fra egne samlinger	
a. Identifikation ..	100,00
b. Kopipris (3,25 kr. pr. side)	
4. Engelsksprogede sammendrag, der ikke findes i egne samlinger, pr. sammendrag ..	50,00
5. Tidsskriftsartikler o.l., der ikke findes i egne samlinger	
a. Pris for hjemtagning ..	100,00
b. Pris pr. artikel ..	100,00
6. Aktindsigt i europæiske patenter og patentansøgninger	
a. Ekspeditionsgebyr (inkl. EPO-gebyr) ..	315,00
b. Kopier	
- ved tilsendelse, pr. side ..	3,25
- ved afhentning, pr. side ..	2,50
- ved afhentning og kontant betaling, pr. side inkl. moms ..	3,00
Ovennævnte priser tillægges moms, hvis andet ikke er angivet	
7. Bekræftet kopi af en patent-, brugsmodel-, mønster- eller varemærkeansøgning ..	300,00
Hertil skal lægges kopiprisen	
8. Bekræftet udskrift af patent-, certifikat-, brugsmodel-, topografi-, mønster- eller varemærkesagsregistret ..	300,00
9. Udskrift af patent-, certifikat-, brugsmodel-, topografi-, mønster- eller varemærkesagsregistret ..	50,00
10. Udskrift af registret over kommunevåbener og -segl ..	200,00
Ovennævnte priser skal ikke tillægges moms	
11. Leveringsgebyrer	
a. Levering pr. telefax ..	75,00
b. Ekspreslevering pr. telefax ..	275,00
c. Ekspreslevering pr. post ..	200,00
Hertil lægges porto	

Ovennævnte priser tillægges moms

Kurser og foredrag

1. Kurser	kr.
Priser på kurser fås ved direkte henvendelse til KursusCentret	
Priser på kurser tillægges moms	
2. Foredrag	
Første time* ..	2000,00
Følgende timer, pr. time* ..	1500,00

* Særpriser afhængig af deltagerantal og forberedelsestid

Ovennævnte priser skal ikke tillægges moms

INID-koder

Internationally agreed Numbers for the Identification of Data (INID)

- (11) Serial number of the registration
- (15) Date of the registration
- (17) Expected duration of the registration/renewal
- (18) Expected expiration date of the registration/renewal
- (21) Serial number of the application
- (22) Date of filing of the application
- (23) Exhibition priority data
- (24) Date from which the industrial design right has effect
- (29) Indication of the form in which the industrial design is filed
- (30) Data relating to priority under the Paris Convention
- (43) Date of publication of the industrial design before examination
- (44) Date of publication of the industrial design after examination
- (45) Date of publication of the registered industrial design
- (46) Date of expiration of deferment
- (51) Class and subclass of the Locarno Classification
- (54) Designation of article(s) or product(s) covered by the industrial design or title of the industrial design
- (55) Reproduction of the industrial design (e.g., drawing, photograph) and explanations relating to the reproduction
- (57) Description of characteristic features of the industrial design including indication of colors
- (58) Date of recording of any kind of amendment in the Register
- (62) Serial number(s) and, if available, filing date(s) of application(s), registration(s) or document(s) related by division
- (66) Serial number(s) of application(s) concerning design(s) which is(are) variant(s) of the present one
- (71) Name(s) and address(es) of the applicant
- (72) Name(s) of the creator(s)
- (73) Name(s) and address(es) of the owner(s)
- (74) Name(s) and address(es) of the representative(s)

Domestic Codes for the Identification of Data

- (DL) Data concerning license
- (DP) Data concerning pawning

Internationalt vedtagne Numre til Identifikation af Data (INID)

- Registreringsnummer
- Registreringsdato
- Forventet registreringsperiode/fornyelsesperiode
- Forventet udløbsdato for registrering/fornyelse
- Ansøgningsnummer
- Ansøgningsdato
- Udstillingsprioritetsoplysninger
- Indleveringsdato

- Model indleveret

- Konventionsprioritetsoplysninger

- Dato for offentlig tilgængelighed

- Bekendtgørelsesdato for ansøgningen

- Bekendtgørelsesdato for registreringen

- Udsættelsesdato

- Klasser
- Vareangivelse

- Mønstret

- Beskrivelse herunder farver

- Dato for tilførsel/udslettelse

- Nummer på hovedansøgning eller udskilt ansøgning

- Beslægtede ansøgninger

- Ansøgners navn og -adresse

- Frembringers navn og -adresse
- Indehavernavn og -adresse

- Fuldmægtignavn og -adresse

Interne koder til identifikation af data

- Licensoplysninger
- Pantoplysninger

Patentdirektoratet

Helgeshøj Allé 81
DK-2630 Taastrup

B



Returneres ved varig adresseændring

Erhvervsministeriet

Patentdirektoratet

Helgeshøj Allé 81
DK-2630 Taastrup



Telefon (+45) 43 50 80 00
Telefax (+45) 43 50 80 01
Telex 16046 DPO DK
Giro 8 989923

ISSN 0903-8809