

# Dansk Mønster Tidende



## Indholdsfortegnelse

Bekendtgørelse af mønsteransøgninger .....	168
Omtryk .....	–
Offentligt tilgængelige mønsteransøgninger .....	205
Registrerede mønstre .....	207
Henlagte, afslåede eller tilbagetagne mønsteransøgninger .....	–
Ændringer .....	208
Fornyelse af mønsterregistreringer.....	209
Udslettelse af mønsterregistreringer.....	210
Rettelser.....	–
Andre meddelelser.....	–

Abonnementsprisen for årgangen er 600,- kr. Abonnement tegnes i Erhvervsservice, Patentdirektoratet, Helgeshøj Allé 81, 2630 Tåstrup, tlf 43 50 80 00, Gironr. 4 02 05 53. Prisen for et enkelt nummer er 40 kr. For forsendelse tillægges porto.

Ansvarlig for redaktion: Niels Ravn  
Trykt hos Svalgaard Grafik a.s., Ballerup

ISSN 0903-8825

## Bekendtgørelse af mønsteransøgninger

Indsigelser mod registreringen skal fremsættes skriftligt i 2 eksemplarer til registreringsmyndigheden inden 2 måneder fra bekendtgørelsesdagen, jfr. lov om mønstre nr 218 af 27. maj 1970, § 18, stk. 2.

Er det bekendtgjort, at model af mønstret er indleveret, kan denne ses i direktoratet.

Hvis afbildningen er udført i farver, er dette angivet.

Er mønstret forbillede for et ornament, er dette angivet.

(21) MA 0288 1996

(54) En beholder

(51) - Cl. 09-03

(55)

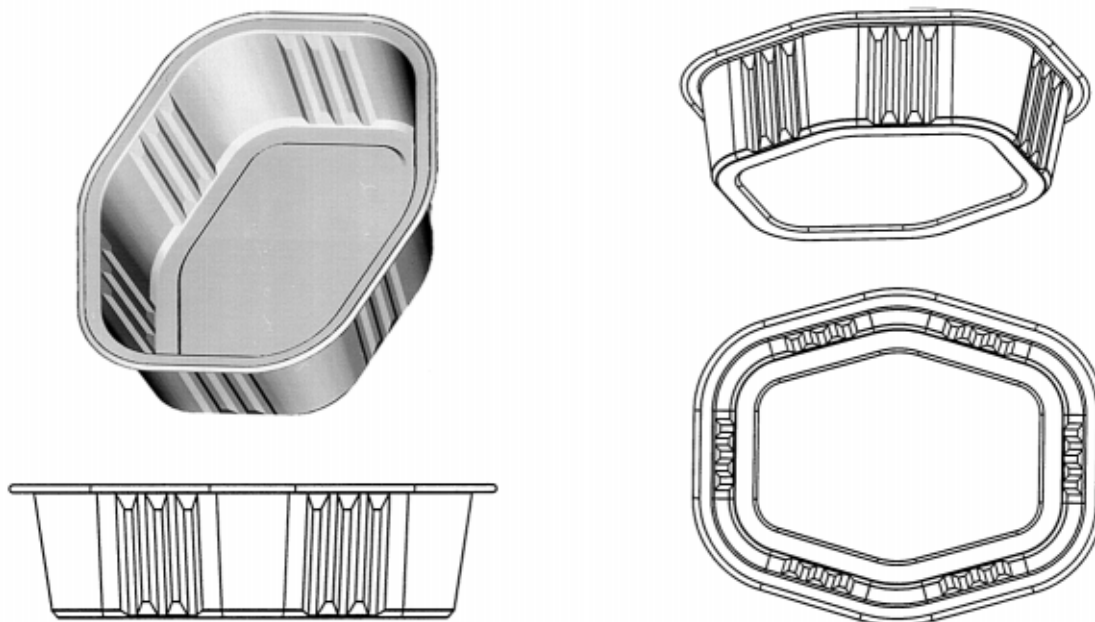

(71) ANSØGER(E):

**ALCAN DEUTSCHLAND GMBH**, Hannoversche Strasse 1; D-37075 Göttingen, DE

(74) FULDMÆGTIG:

Internationalt Patent-Bureau, Høje Taastrup Boulevard 23, Taastrup

(72) FREMBRINGER(E):

Uwe Degenhardt, Im Altendorf 13; D-58809 Neuenrade, DE

(22) ANSØGNINGSDATO:

22 mar 1996

(21) MA 0392 1996

(54) 1) En indretning til indbygning i elektriske fordelingsanlæg  
2) indsats med elektriske klemmeforbindelser dertil

(51) - Cl. 13-03

(55)

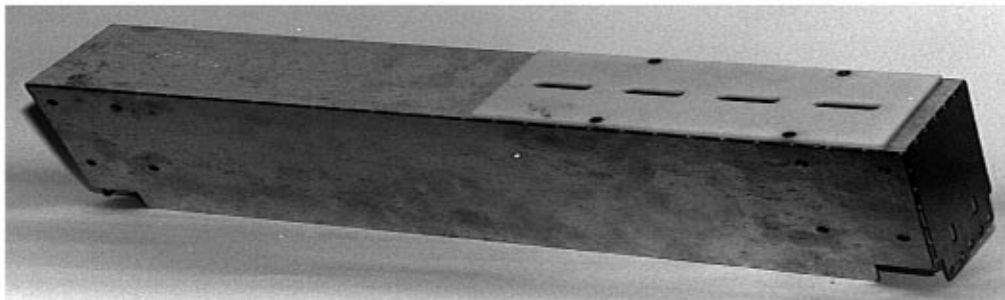
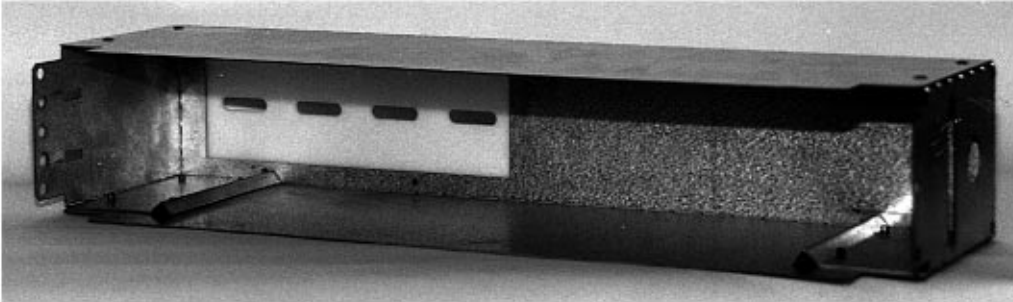

Løbenr. 1

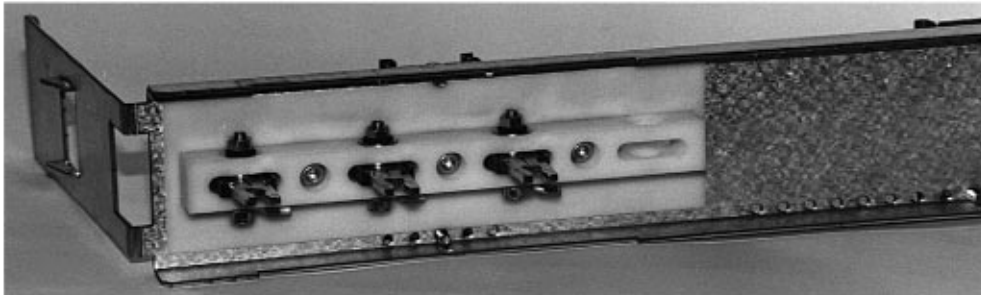
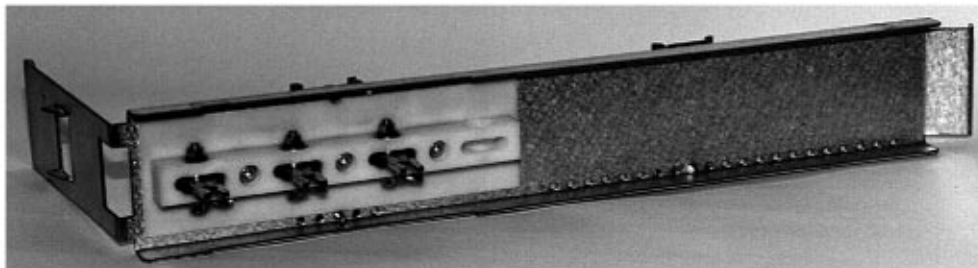
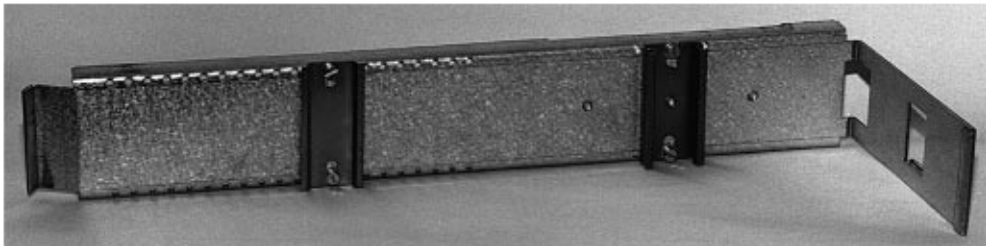

Løbenr. 2

Detailafbildning

(71) ANSØGER(E):

**Per Løgstrup**, c/o A/S Løgstrup-Steel; Bakkegårdsvej 406; 3050 Humlebæk, DK

(72) FREMBRINGER(E):

Ansøgeren

(22) ANSØGNINGSDATO:

19 apr 1996

(21) MA 0454 1996

(54) Et låsebånd til kabler

(51) - Cl. 08-08

(55)

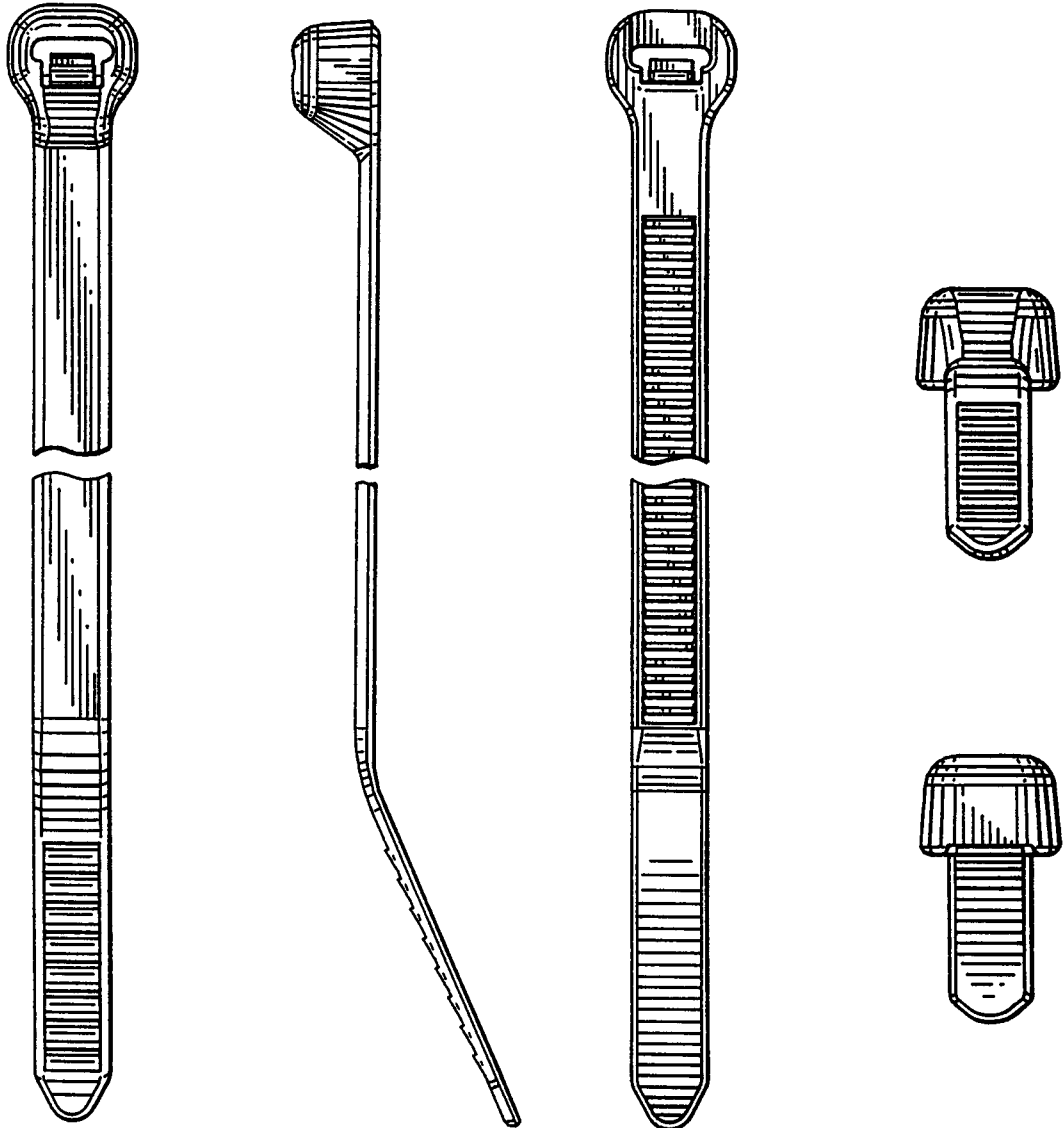

Detailafbildning

Detailafbildning

(71) ANSØGER(E):

**Panduit Corp., a corporation of the State of Delaware**, 17301, Ridgeland Avenue; Tinley Park; Illinois 60477, US

(74) FULDMÆGTIG:

Chas. Hude A/S, H. C. Andersens Boulevard 33, København V

(72) FREMBRINGER(E):

Jack E. Caveney, 546 Dalewood Lane; Hinsdale; Illinois 60521, US

Joseph S. Rohaly, 562F Aberdeen Road; Frankfort; Illinois 60423, US

(30) PRIORITET:

03 nov 1995 USA 29/045,969

(22) ANSØGNINGSDATO:

02 maj 1996

(66) BEMÆRKNINGER:

Ansøger har samme dag indleveret MA 0455 1996

(21) MA 0455 1996

(54) Et låsebånd til kabler

(51) - Cl. 08-08

(55)

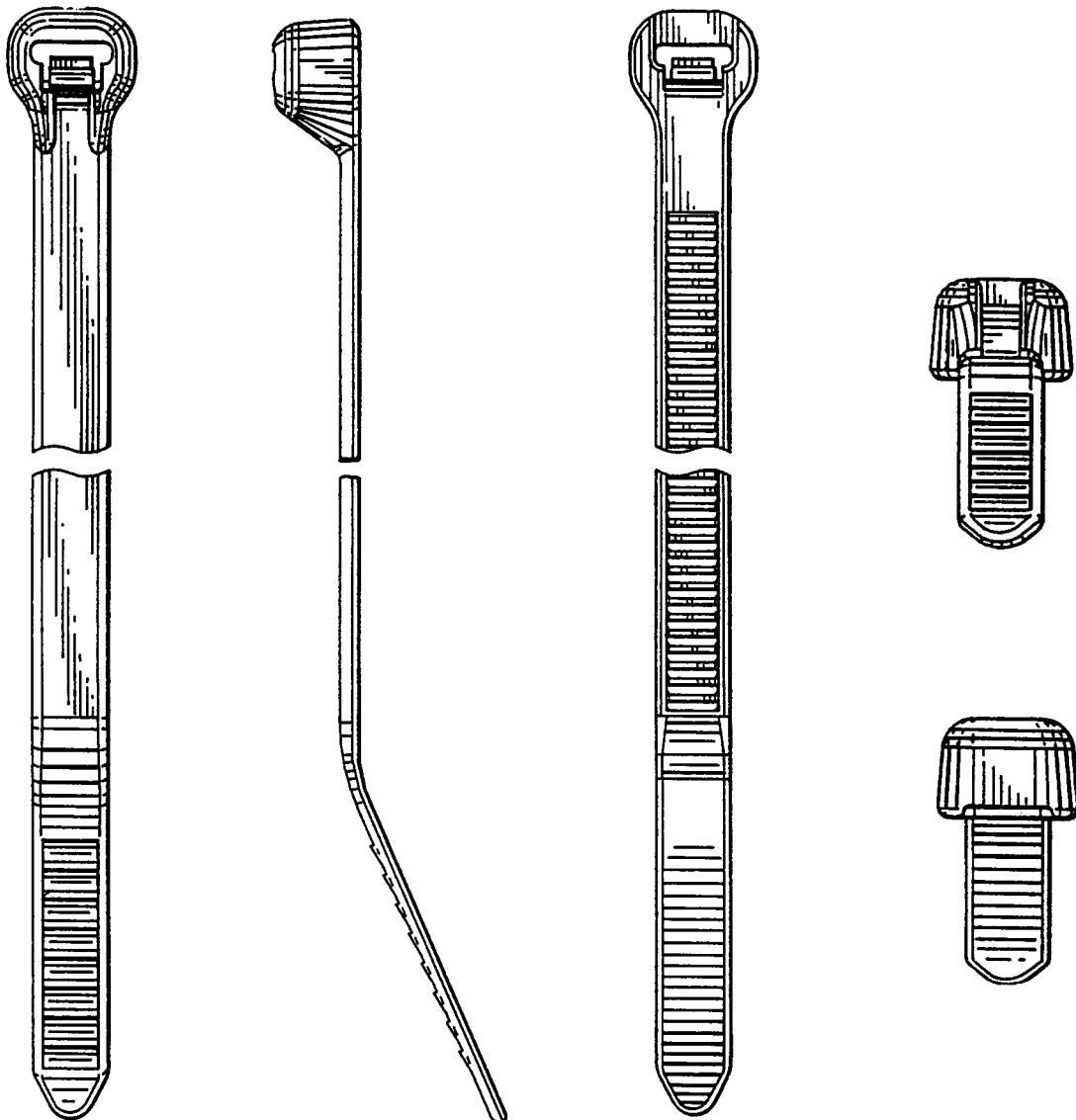

Detailafbildning

Detailafbildning

(71) ANSØGER(E):

**Panduit Corp., a corporation of the State of Delaware**, 17301, Ridgeland Avenue; Tinley Park; Illinois 60477, US

(74) FULDMÆGTIG:

Chas. Hude A/S, H. C. Andersens Boulevard 33, København V

(72) FREMBRINGER(E):

Jack E. Caveney, 546 Dalewood Lane; Hinsdale; Illinois 60521, US

Joseph S. Rohaly, 562F Aberdeen Road; Frankfort; Illinois 60423, US

(30) PRIORITET:

03 nov 1995 USA 29/045,969

(22) ANSØGNINGSDATO:

02 maj 1996

(66) BEMÆRKNINGER:

Ansøger har samme dag indleveret MA 0454 1996

(21) **MA 0498 1996**(54) **En ovn**

(51) - Cl. 07-02

(55)

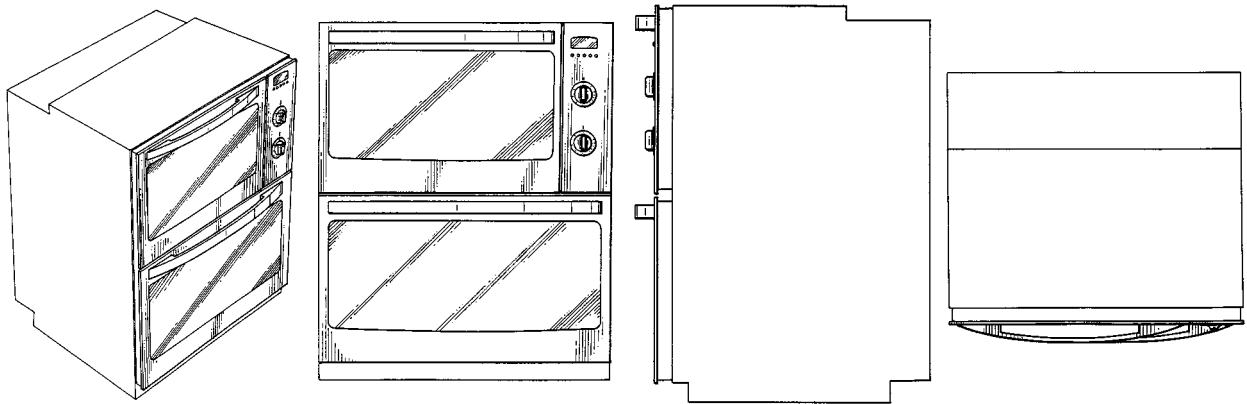

(71) ANSØGER(E):

(74) FULDMÆGTIG:

(72) FREMBRINGER(E):

(30) PRIORITET:

(22) ANSØGNINGSDATO:

(66) BEMÆRKNINGER:

**EMACO LIMITED**, 101 Oakley Road; Luton, Bedfordshire, LU4 9RJ, GB

Chas. Hude A/S, H. C. Andersens Boulevard 33, København V

Ian Hopper, 55 Parkside; Spennymoor; Country Durham; DL16 6SA, GB

16 nov 1995Storbritannien 2051997

15 maj 1996

Ansøger har samme dag indleveret MA 0066 og 0067 1997.

(21) **MA 0641 1996**(54) **En hylde**

(51) - Cl. 06-04

(55)



(71) ANSØGER(E):

(72) FREMBRINGER(E):

(22) ANSØGNINGSDATO:

**Klas Wilzén**, Glimmingegade 17; S-216 19 Malmö, SE

Ansøgeren

01 jul 1996

(21) MA 0792 1996

(54) Et kabelforgreningsanlæg til kommunikation (51) - Cl. 14-03

(55)

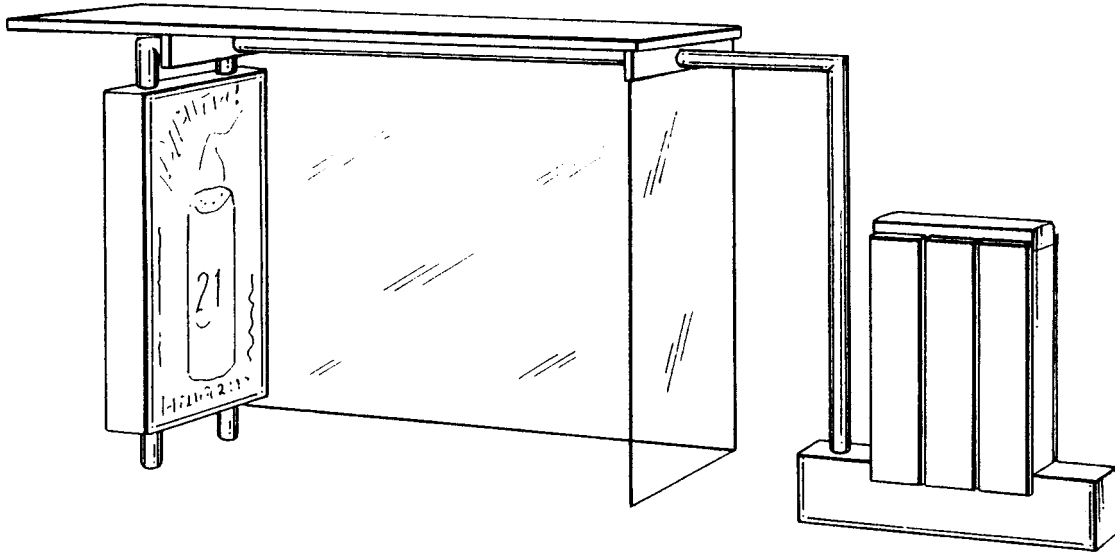

(71) ANSØGER(E):

**KRONE Aktiengesellschaft**, Beeskowdamm 3-11; D-14167 Berlin-Zehlendorf, DE

(74) FULDMÆGTIG:

Budde, Schou &amp; Co. A/S, Vestergade 31, København K

(72) FREMBRINGER(E):

Claus Sander, 14 Fechnerstrasse ; D-10717 Berlin, DK

(22) ANSØGNINGSDATO:

21 aug 1996

(21) MA 0795 1996

(54) En brødkurv

(51) - Cl. 07-06

(55)

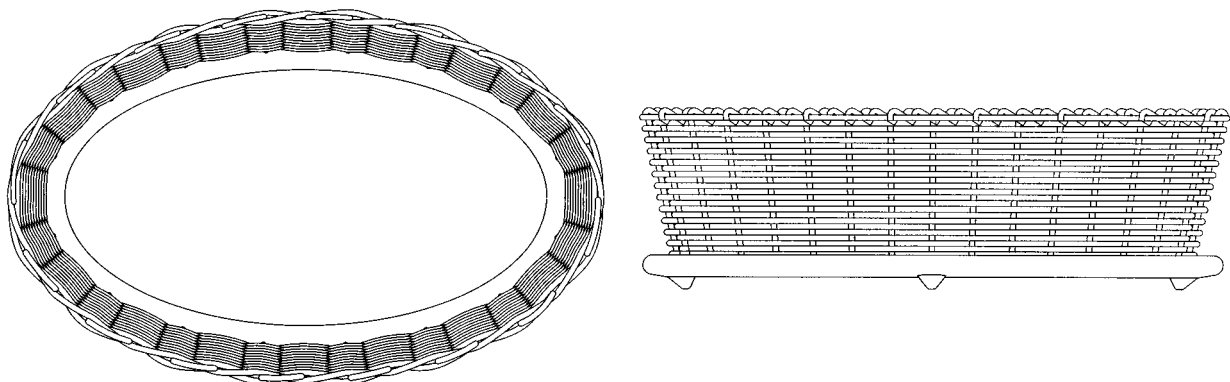

(71) ANSØGER(E):

**PI-Design AG**, Kantonsstrasse; 6234 Triengen, CH

(74) FULDMÆGTIG:

Giersing &amp; Stelling Patentbureau A/S, Teglporten 3, Birkerød

(72) FREMBRINGER(E):

Carsten Jørgensen, Dattenbergrain 31, 6010 Kriens, CH

(22) ANSØGNINGSDATO:

22 aug 1996

(21) MA 0797 1996

(54) Et støttesæde til handicappede og personer med svære siddeproblemer

(51) - Cl. 24-04

(55)



(71) ANSØGER(E):

**Bo Eriksson**, Bergagatan 39; 603 75 Norrköping, SE

(72) FREMBRINGER(E):

Ansøgeren

(30) PRIORITET:

29 maj 1996 Sverige 96-1233-29

(22) ANSØGNINGSDATO:

22 aug 1996

(21) MA 0801 1996

(54) Et greb

(51) - Cl. 08-06

(55)

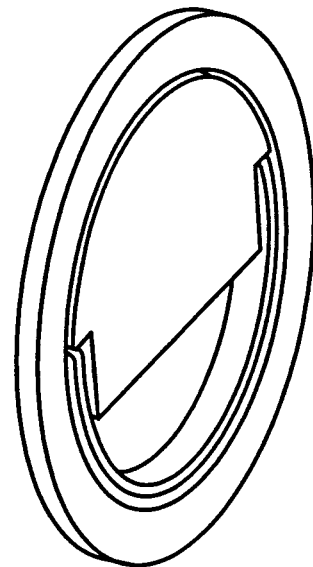
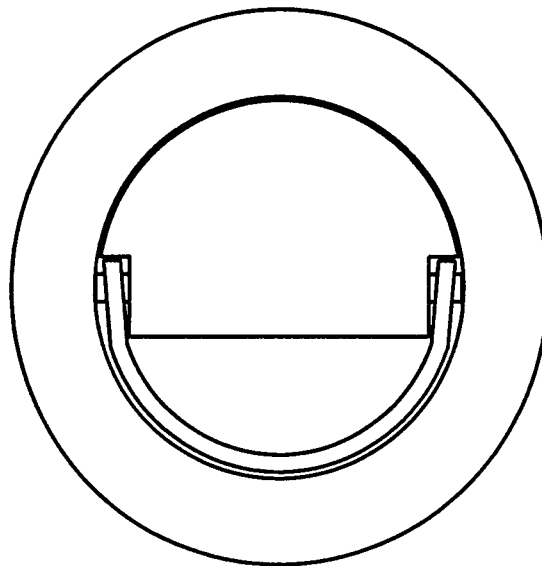

(71) ANSØGER(E):

**d line international as**, Carl Jacobsens Vej 28; 1790 København V, DK

(74) FULDMÆGTIG:

Hofman-Bang &amp; Boutard, Lehmann &amp; Ree A/S, Hans Bekkevolds Allé 7, Hellerup

(72) FREMBRINGER(E):

Knud Holscher, Paradisvænget 24; 2840 Holte,

(22) ANSØGNINGSDATO:

23 aug 1996

(21) **MA 0803 1996**(54) **Et underlag til tastatur og musemåtte**

(51) - Cl. 19-02

(55)

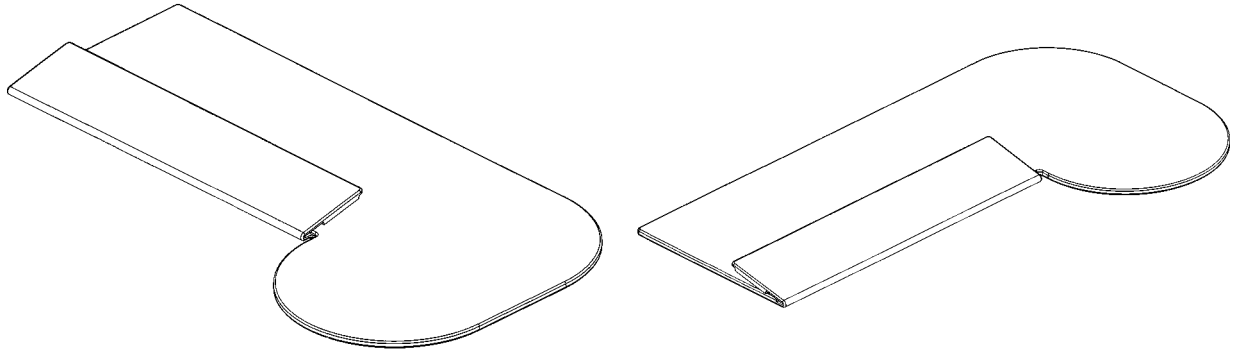

(71) ANSØGER(E):

**THERMOFORM A/S**, Elektronvej 10; 2670 Greve, DK

(74) FULDMÆGTIG:

Internationalt Patent-Bureau, Høje Taastrup Boulevard 23, Taastrup

(72) FREMBRINGER(E):

Helge Hansen, Storeholm 7; 2670 Greve, DK

(22) ANSØGNINGSDATO:

26 aug 1996

(21) **MA 0819 1996**(54) **En CD-holder**

(51) - Cl. 14-99

(55)

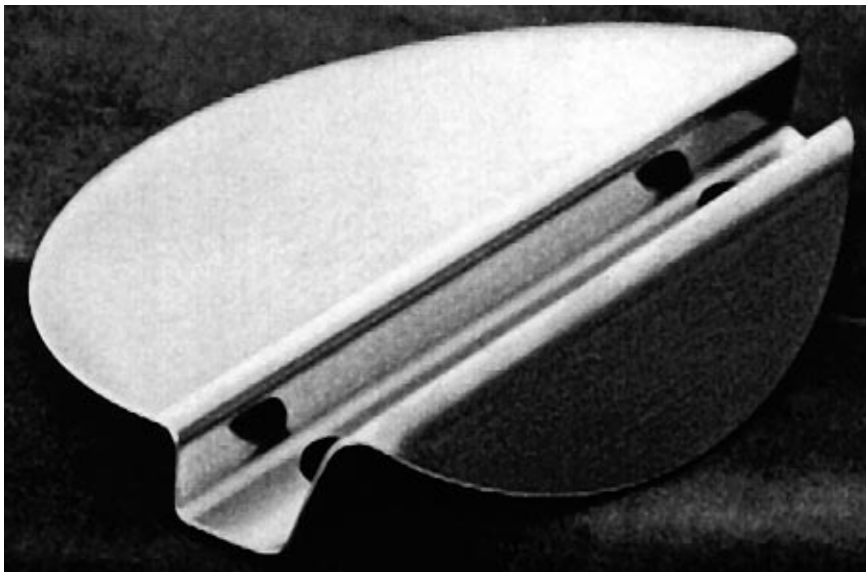

(71) ANSØGER(E):

**John Landis Gustavsen**, Teglværksvej 3; Selsø; 4050 Skibby, DK

(72) FREMBRINGER(E):

Ansøgeren

(22) ANSØGNINGSDATO:

02 sep 1996

(21) MA 0825 1996

(54) En pavillion til stoppested

(51) - Cl. 25-03

(55)

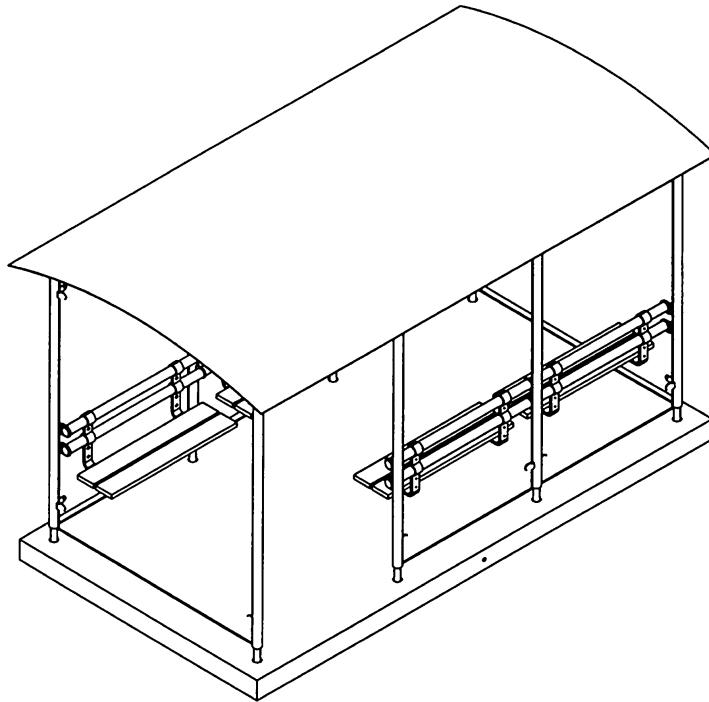

(71) ANSØGER(E):

**Designlab A/S**, Antoinettevej 5; 2500 Valby, DK

(72) FREMBRINGER(E):

Per Mollerup, Antoinettevej 5; 2500 Valby, DK

(22) ANSØGNINGSDATO:

03 sep 1996

(66) BEMÆRKNINGER:

Ansøger har samme dag indleveret MA 0826 og 0827 1996.

(21) MA 0826 1996

(54) En læskærm til bustoppested

(51) - Cl. 25-03

(55)

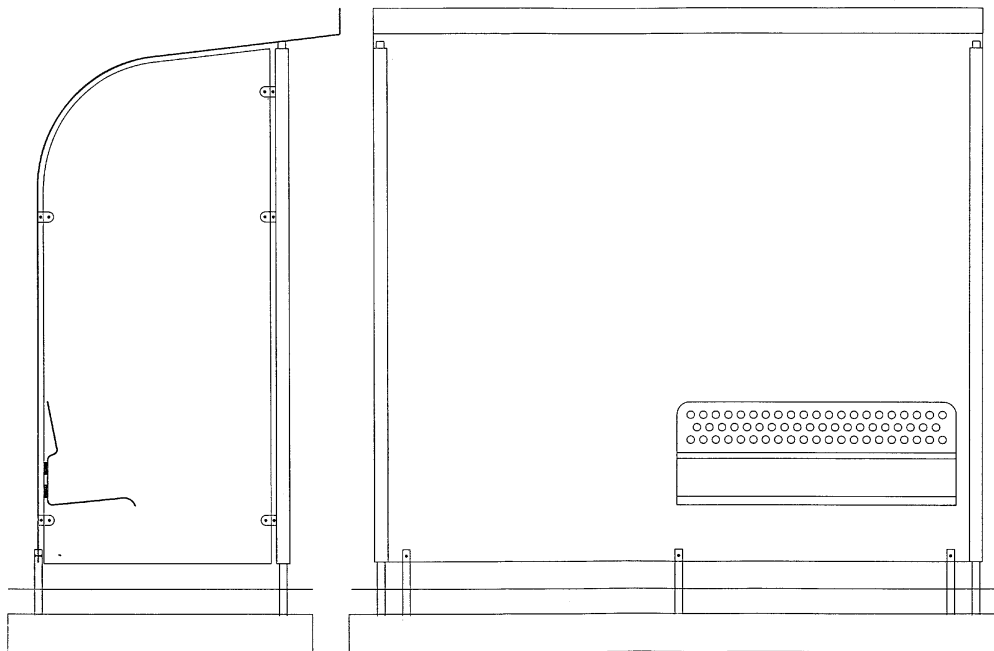

(71) ANSØGER(E):

**Designlab A/S**, Antoinettevej 5; 2500 Valby, DK

(72) FREMBRINGER(E):

Per Mollerup, Antoinettevej 5; 2500 Valby, DK

(22) ANSØGNINGSDATO:

03 sep 1996

(66) BEMÆRKNINGER:

Ansøger har samme dag indleveret MA 0825 og 0827 1996.

(21) MA 0827 1996

(54) En læskærm til bustoppested

(51) - Cl. 25-03

(55)

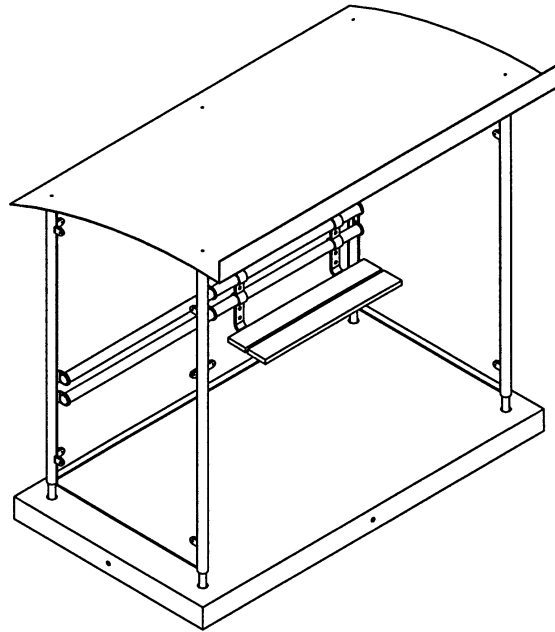

(71) ANSØGER(E):

**Designlab A/S**, Antoinettevej 5; 2500 Valby, DK

(72) FREMBRINGER(E):

Per Møllerup, Antoinettevej 5; 2500 Valby, DK

(22) ANSØGNINGSDATO:

03 sep 1996

(66) BEMÆRKNINGER:

Ansøger har samme dag indleveret MA 0825 og 0826 1996.

(21) MA 0943 1996

(54) En hvidløgsskræller

(51) - Cl. 07-04

(55)

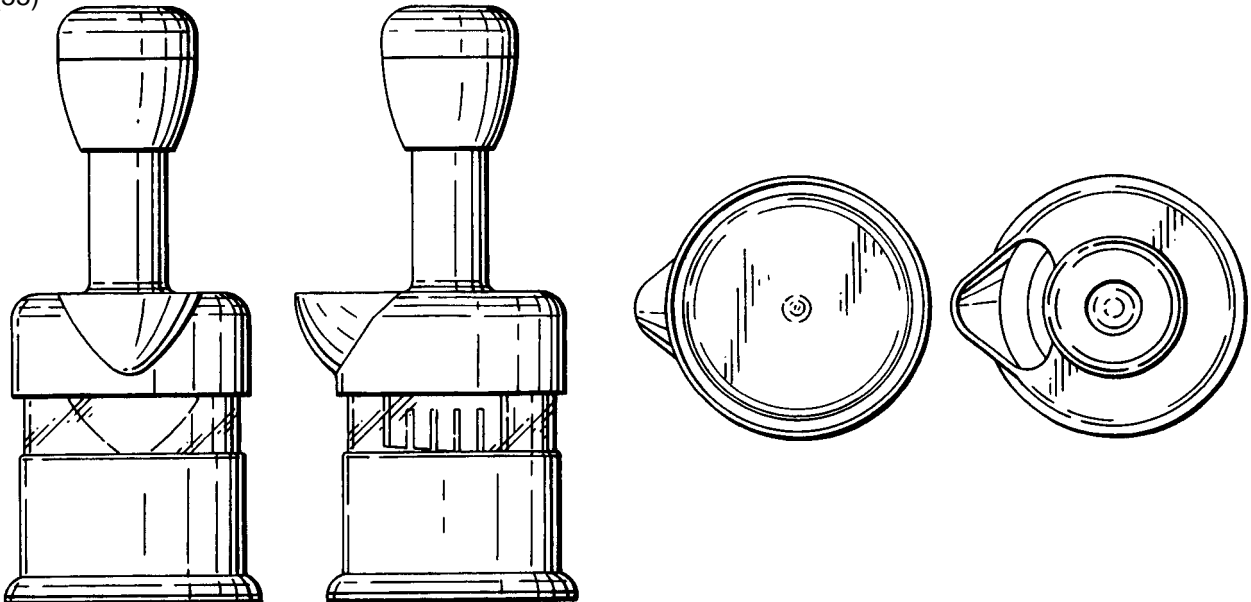

(71) ANSØGER(E):

**FOREXIM (H. K.) LIMITED**, 514 Hunghom Commercial Centre, Tower B; 37 Ma Tau Wai Road; Kowloon, HK

(74) FULDMÆGTIG:

Hofman-Bang &amp; Boutard, Lehmann &amp; Ree A/S, Hans Bekkevolds Allé 7, Hellerup

(72) FREMBRINGER(E):

Terance Chiu Chi Ping, 8A, Billant Court; 27, Chai Wan RD, HK

(30) PRIORITET:

15 apr 1996 Storbritannien 2 055 556

(22) ANSØGNINGSDATO:

07 okt 1996

(21) MA 0960 1996

(54) En blisterpakning til farmaceutiske produkter (51) - Cl. 09-03

(55)

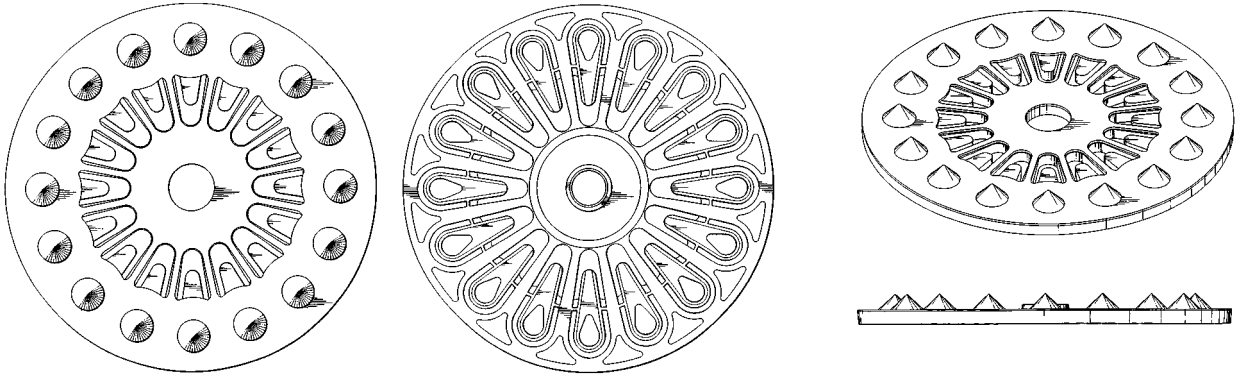

(71) ANSØGER(E):

**DURA PHARMACEUTICALS, INC.**, 5880 Pacific Center Boulevard; San Diego; Californien 92121-4204, US

(74) FULDMÆGTIG:

Hofman-Bang &amp; Boutard, Lehmann &amp; Ree A/S, Hans Bekkevolds Allé 7, Hellerup

(72) FREMBRINGER(E):

Karen Davies, 5880 Pacific Center Boulevard; San Diego; California 92121, US

Robert F. Eisele, 5880 Pacific Center Boulevard; San Diego; California 92121, US

Clyde Witham, 5880 Pacific Center Boulevard; San Diego; Californien 92121, US

(30) PRIORITET:

15 apr 1996 USA 29/053,173

(22) ANSØGNINGSDATO:

09 okt 1996

(21) MA 0067 1997

(54) En ovn

(51) - Cl. 07-02

(55)

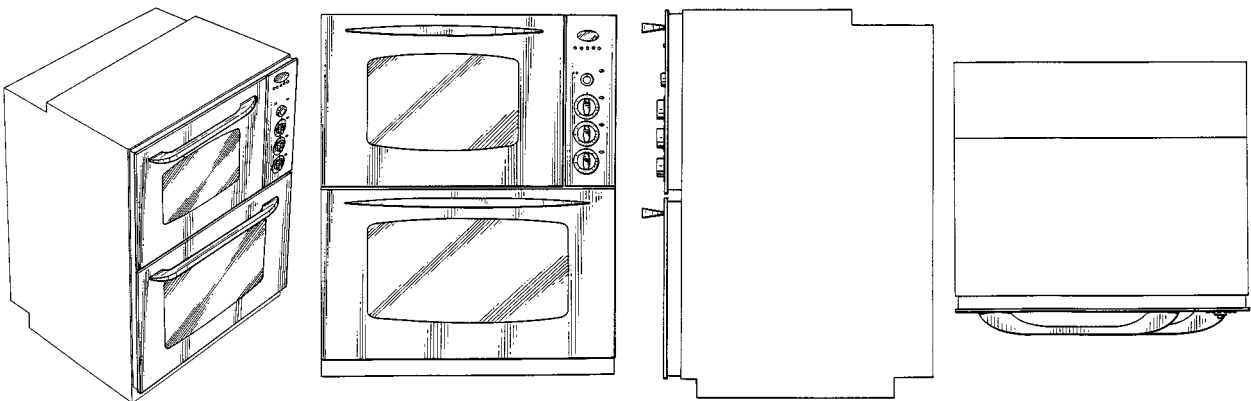

(71) ANSØGER(E):

**EMACO LIMITED**, 101 Oakley Road; Luton, Bedfordshire, LU4 9RJ, GB

(74) FULDMÆGTIG:

Chas. Hude A/S, H. C. Andersens Boulevard 33, København V

(72) FREMBRINGER(E):

Ian Hopper, 55 Parkside; Spennymoor, Couty Durham; DL16 6SA, GB

(30) PRIORITET:

16 nov 1996 Storbritannien 2051997

(22) ANSØGNINGSDATO:

23 jan 1997

(66) BEMÆRKNINGER:

Ansøger har samme dag indleveret MA 0498 1996 og 0066 1997.

(21) MA 1015 1996

(54) En kontorstol

(51) - Cl. 06-01

(55)

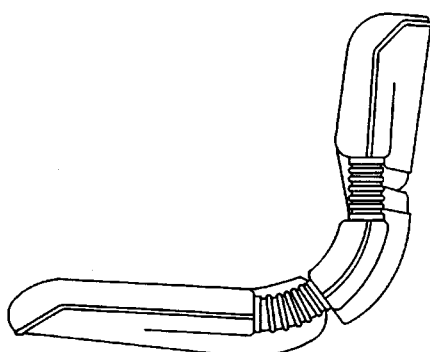
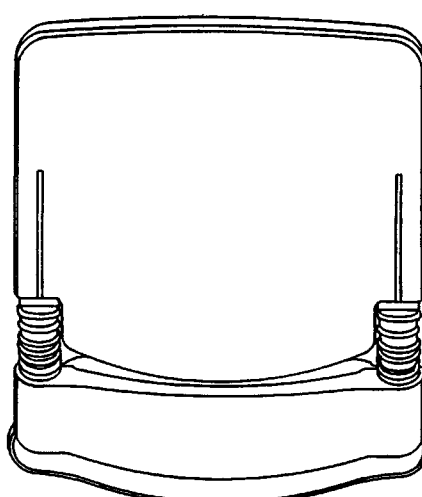
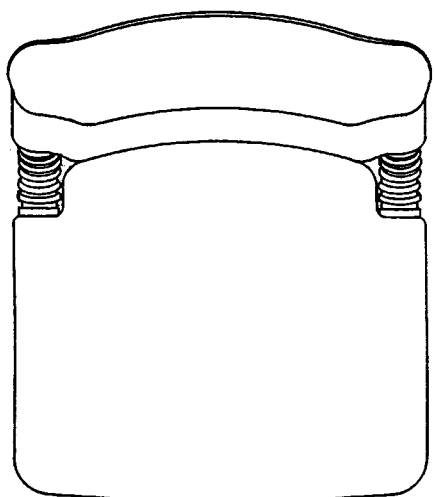
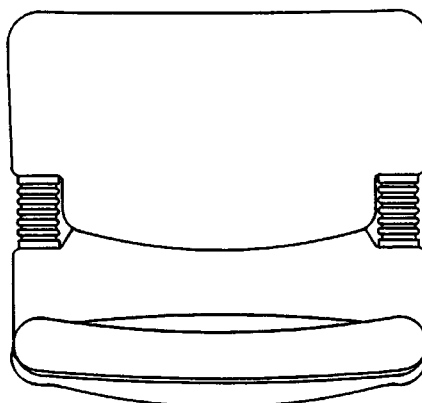
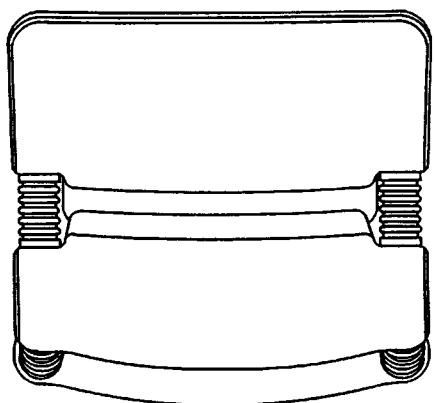

(71) ANSØGER(E):

**Center for Design Research and Development N. V.**, Castorweg 22-24;  
Curacao, AN

(74) FULDMÆGTIG:

Budde, Schou &amp; Co. A/S, Vestergade 31, København K

(72) FREMBRINGER(E):

Emilio Ambasz, Salguero 545; 1177 Buenos Aires, AR

(30) PRIORITET:

24 apr 1996 Japan 8-12205

(22) ANSØGNINGSDATO:

23 okt 1996

(66) BEMÆRKNINGER:

Ansøger har samme dag indleveret MA 1016 1996.

(21) MA 1016 1996

(54) En kontorstol

(51) - Cl. 06-01

(55)

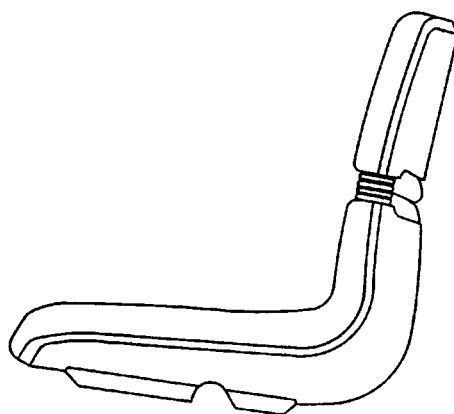
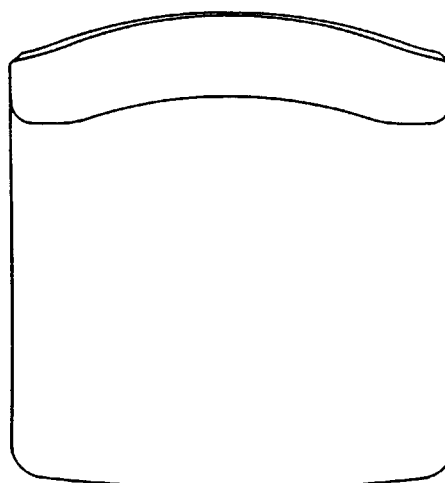
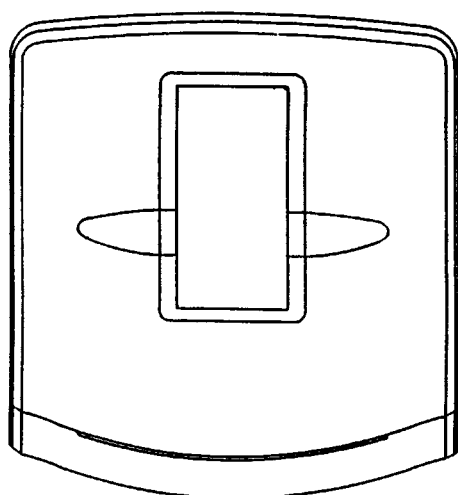
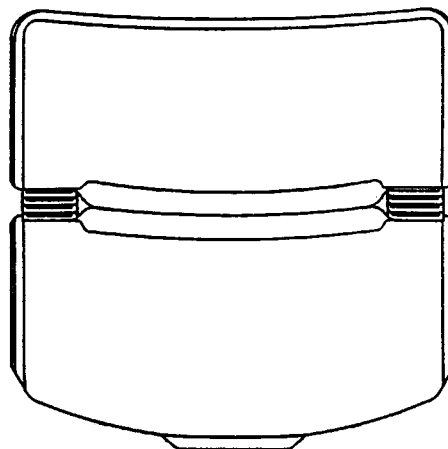
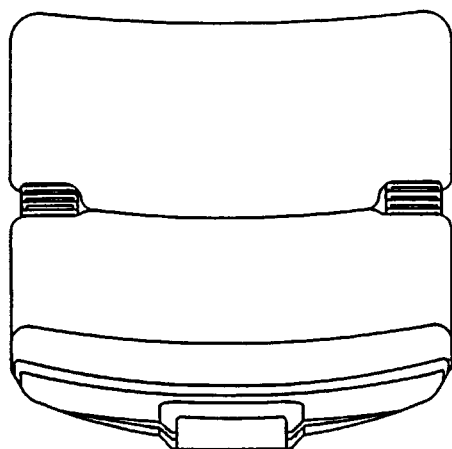

(71) ANSØGER(E):

**Center for Design Research and Development N. V.**, Castorweg 22-24;  
Curacao, AN

(74) FULDMÆGTIG:

Budde, Schou &amp; Co. A/S, Vestergade 31, København K

(72) FREMBRINGER(E):

Emilio Ambasz, Salguero 545; 1177 Buenos Aires, AR

(30) PRIORITET:

24 apr 1996 Japan 8-12212

(22) ANSØGNINGSDATO:

23 okt 1996

(66) BEMÆRKNINGER:

Ansøger har samme dag indleveret MA 1015 1996.

(21) MA 1032 1996

(54) En knagerække

(51) - Cl. 08-08

(55)

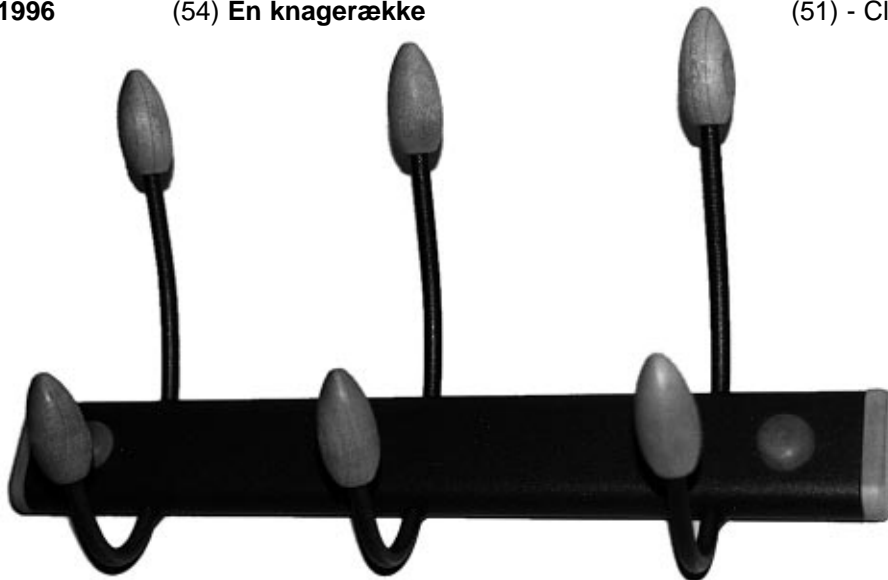

(71) ANSØGER(E):

(74) FULDMÆGTIG:

(72) FREMBRINGER(E):

**Millarco International A/S**, Kringelled 6; 8250 Egå, DK

K. Skøtt-Jensen, Patentingeniører A/S, Lemmingvej 225, Hasselager

K. Chr. Nørup Hansen, Montanagade 29E; 8000 Århus C, DK

Bo Petersen, Montanagade 29E; 8000 Århus C, DK

(22) ANSØGNINGSDATO:

30 okt 1996

(66) BEMÆRKNINGER:

Ansøger har samme dag indleveret MA 1033 og 1162 1996.

(21) MA 1048 1996

(54) En brændeovn

(51) - Cl. 23-03

(55)

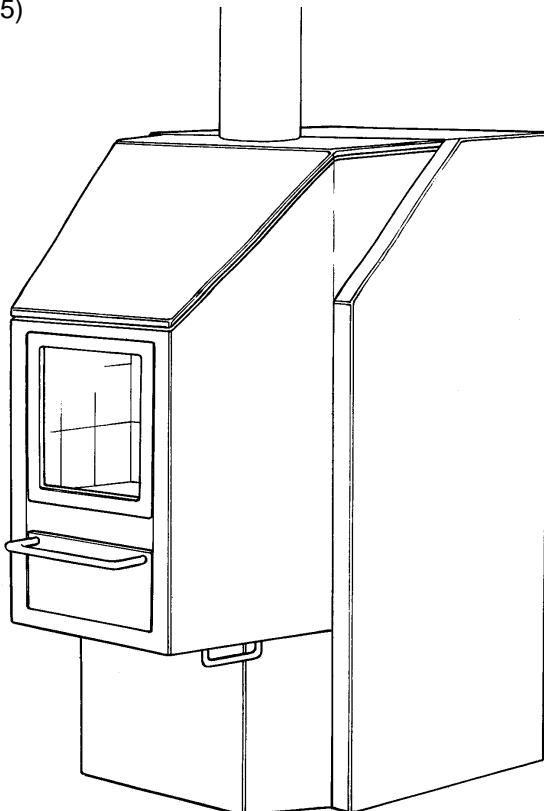

(71) ANSØGER(E):

**Erik Lauritsen**, Grønd-

alsvej 6; SDR Vinge;

8860 Ulstrup, DK

(72) FREMBRINGER(E):

Søren Hugo Andersen,

Nedre Strandvej 29;

9500 Hobro, DK

(22) ANSØGNINGSDATO:

04 nov 1996

(21) MA 1039 1996

(54) 1) En barbermaskine  
2) håndtag dertil

(51) - Cl. 28-03

(55)

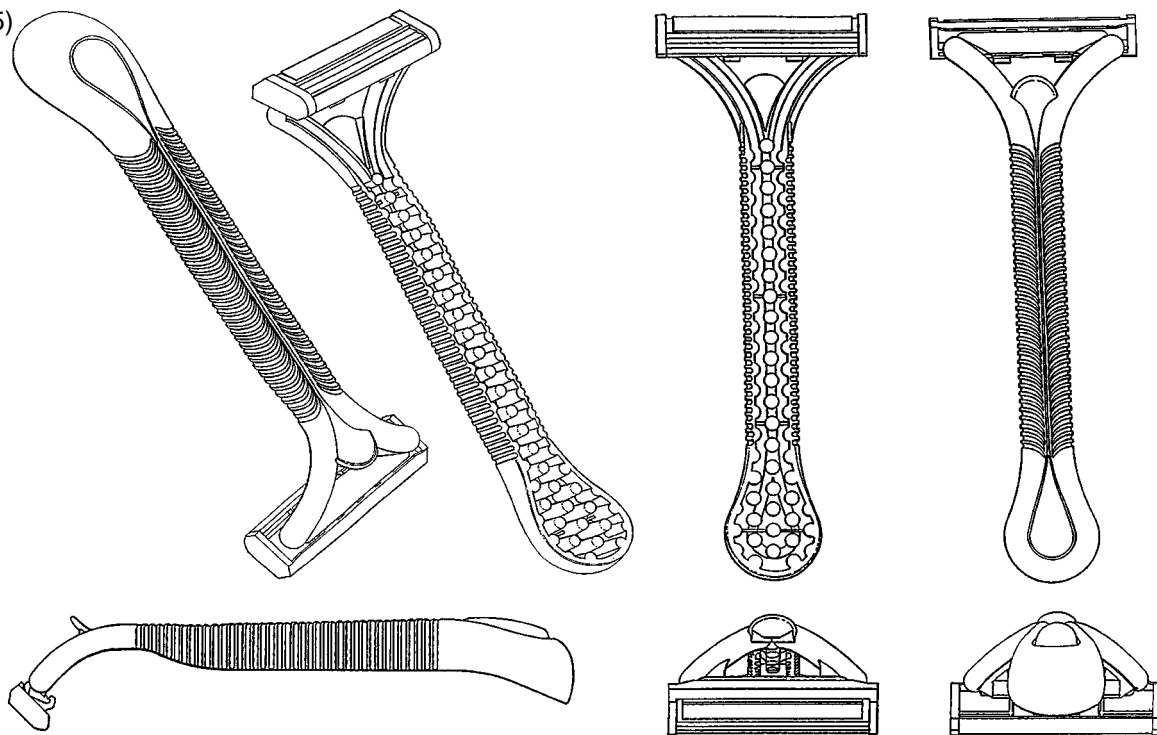

Løbenr. 1

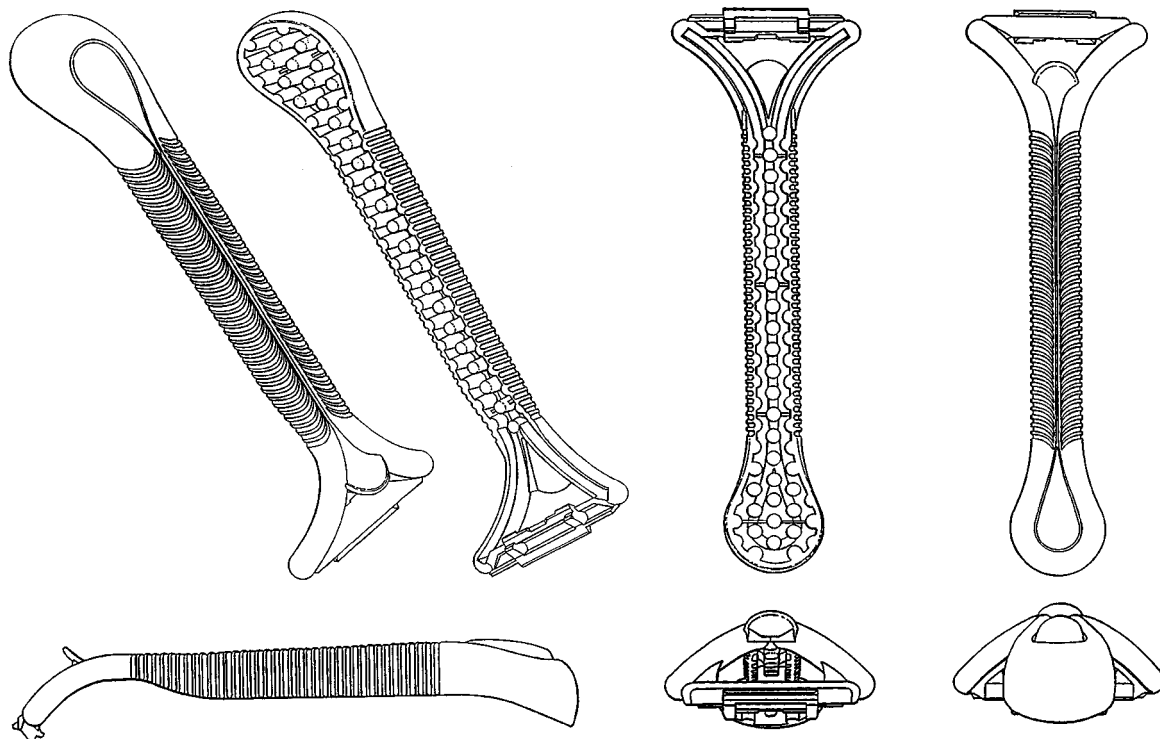

Løbenr. 2

(71) ANSØGER(E):  
(74) FULDMÆGTIG:**The Gillette Company**, Prudential Tower Building; Boston; MA 02199, US  
Hofman-Bang & Boutard, Lehmann & Ree A/S, Hans Bekkevolds Allé 7, Hellerup

(72) FREMBRINGER(E):

Jill Marie Shurtleff, 846 East 4th Street; South Boston; MA 02127, US  
Tzu-Jun Yen, 26 Linden Place #3; Brookline; MA 02146, US

(30) PRIORITET:

15 maj 1996 USA 29/054576 for lb. nr. 2  
15 maj 1996 USA 29/054579\_for lb. nr. 1

(22) ANSØGNINGS DATO:

31 okt 1996

(21) MA 1040 1996

(54) En blender

(51) - Cl. 07-04

(55)



(71) ANSØGER(E):  
(74) FULDMÆGTIG:

**Moulinex S. A.**, 76-78 Avenue des Champs Elysées; F-75008 Paris, FR  
Larsen & Birkeholm A/S Skandinavisk Patentbureau, Banegårdspladsen 1;  
Postboks 362, København V

(72) FREMBRINGER(E):

Bruno Leverrier, Les Morelles; F-53110 Lassay Les Chateau, FR

(30) PRIORITET:

03 maj 1996 Frankrig 96/2778

(22) ANSØGNINGSDATO:

31 okt 1996

(21) MA 1049 1996

(54) En vaskemaskine

(51) - Cl. 15-05

(55)

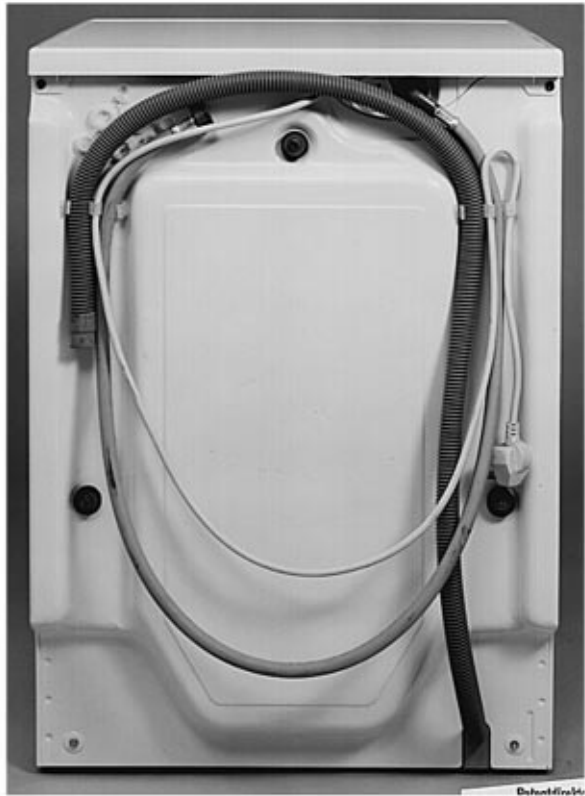

(71) ANSØGER(E):

**Electrolux Zanussi Elettrodomestici S. p. A.**, Via Giardini Cattaneo 3;  
33170 Pordenone, IT

(74) FULDMÆGTIG:

Ostenfeld Patentbureau A/S, Bredgade 41; Box 1183, København K

(72) FREMBRINGER(E):

Roberto Pezetta, Via Borgonuovo 59; 33080 Roveredo in Piano; Pordenone,  
IT

(30) PRIORITET:

04 jun 1996 Italien PN96 O 000009

(22) ANSØGNINGSDATO:

04 nov 1996

(21) MA 1062 1996

(54) 1) En påhængscykel  
2) del dertil

(51) - Cl. 12-11

(55)

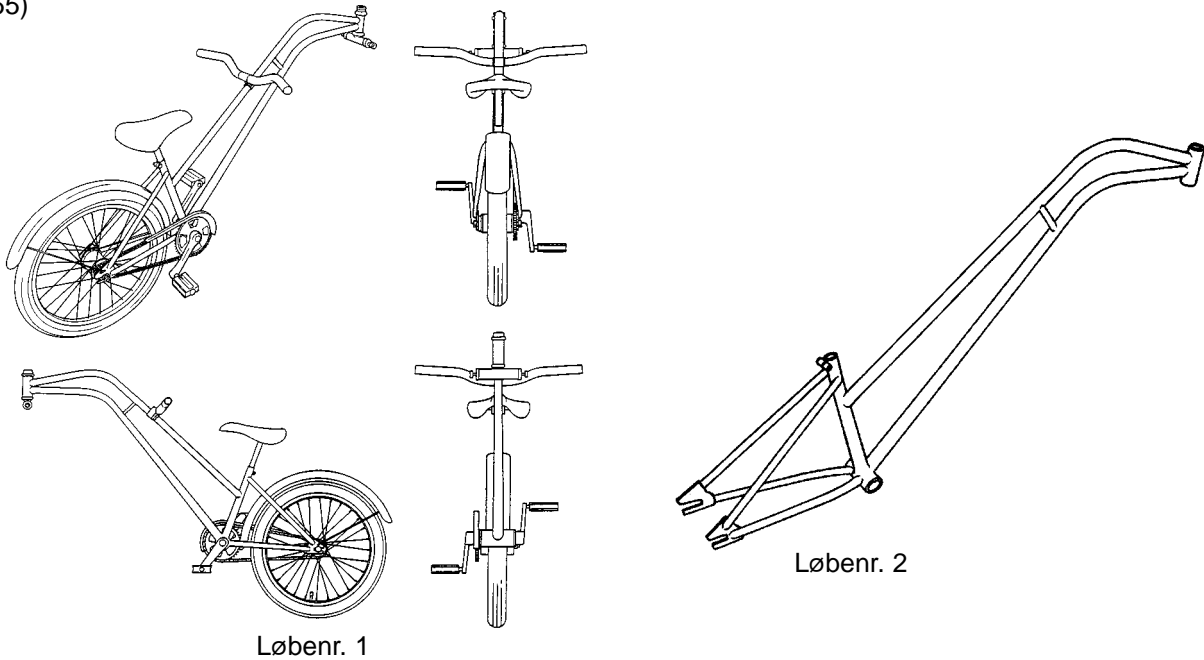

Løbenr. 1

Løbenr. 2

(71) ANSØGER(E):

**Ina Ringarp**, Kullingsbergsvägen 13A; S-441 43 Alingsås, SE

(74) FULDMÆGTIG:

Albihn West AB, Box 142, Göteborg

(72) FREMBRINGER(E):

Ansøgeren

(30) PRIORITET:

24 maj 1996 Sverige 96-1202

(22) ANSØGNINGSDATO:

07 nov 1996

(21) MA 1070 1996

(54) En signalgivningsindretning

(51) - Cl. 10-06

(55)

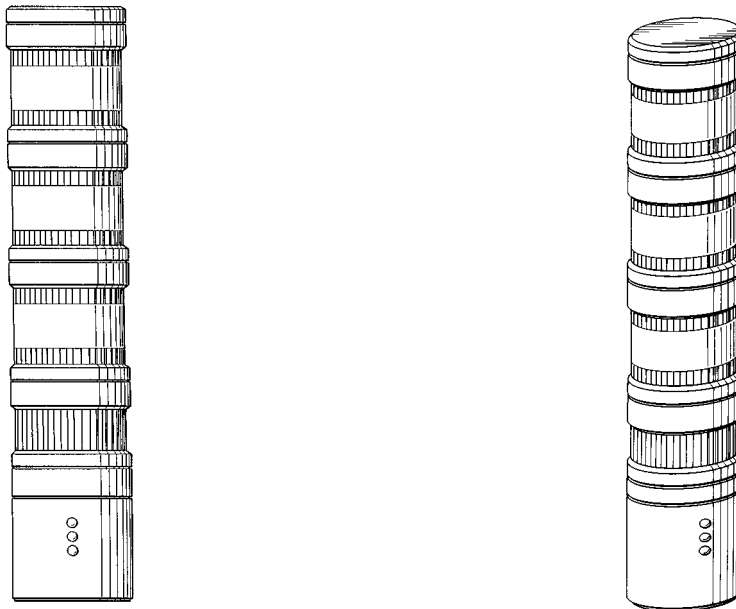

(71) ANSØGER(E):

**Schneider Electric GmbH**, Gothaer Strasse 29; D-40880 Ratingen, DE

(74) FULDMÆGTIG:

Internationalt Patent-Bureau, Høje Taastrup Boulevard 23, Taastrup

(72) FREMBRINGER(E):

Francois Rabou, An den Mönchsteichen 7; D-51709 Marienheide, DE

Jean Decosse, L'Arsenal; F-38850 Chierens, FR

(30) PRIORITET:

09 maj 1996 Tyskland M 96 04 231.1

(22) ANSØGNINGSDATO:

08 nov 1996

(66) BEMÆRKNINGER:

Ansøger har samme dag indleveret MA 1071 1996 og MA 1072 1996.

(21) MA 1071 1996

(54) En signalgivningsindretning

(51) - Cl. 10-06

(55)

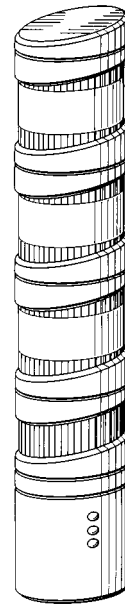
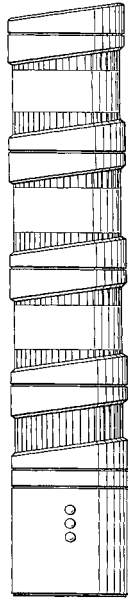

(71) ANSØGER(E):

**Schneider Electric GmbH**, Gothaer Strasse 29; D-408880 Ratingen, DE

(74) FULDMÆGTIG:

Internationalt Patent-Bureau, Høje Taastrup Boulevard 23, Taastrup

(72) FREMBRINGER(E):

Francois Rabou, An der Mönchsteichen 7; D-51709 Marienheide, DE

Jean Decosse, L'Arsenal; F-38850 Chierens, FR

(30) PRIORITET:

09 maj 1996 Tyskland M 96 04 231.1

(22) ANSØGNINGSDATO:

08 nov 1996

(66) BEMÆRKNINGER:

Ansøgeren har samme dag indleveret MA 1070 1996 og MA 1072 1996.

(21) MA 1072 1996

(54) En signalgivningsindretning

(51) - Cl. 10-06

(55)

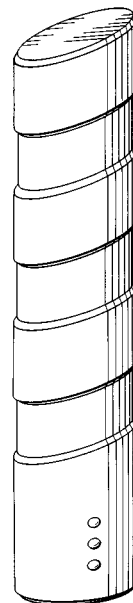
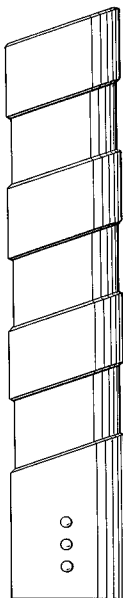

(71) ANSØGER(E):

**Schneider Electric GmbH**, Gothaer Strasse 29; D-40880 Ratingen, DE

(74) FULDMÆGTIG:

Internationalt Patent-Bureau, Høje Taastrup Boulevard 23, Taastrup

(72) FREMBRINGER(E):

Francois Rabou, An der Mönchsteichen 7; D-51709 Marienheide, DE

Jean Decosse, L'Arsenal; F-38850 Chierens, FR

(30) PRIORITET:

09 maj 1996 Tyskland M 96 04 231.1

(22) ANSØGNINGSDATO:

08 nov 1996

(66) BEMÆRKNINGER:

Ansøger har samme dag indleveret MA 1070 1996 og MA 1071 1996.

(21) MA 1082 1996

(54) Et glas

(51) - Cl. 07-01

(55)

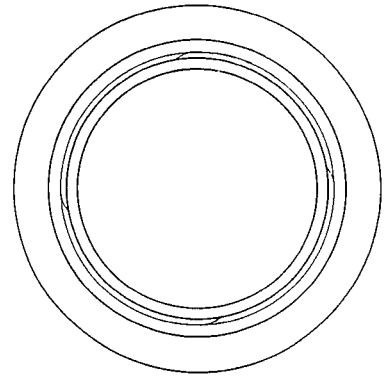
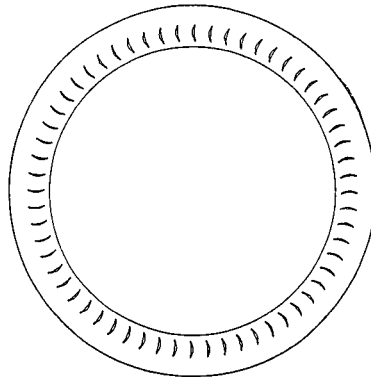
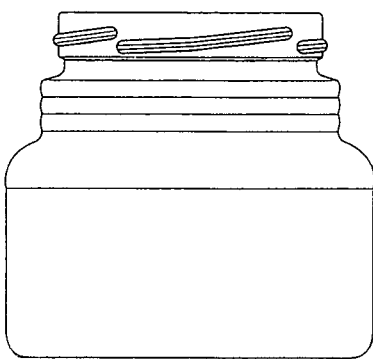

(71) ANSØGER(E):

(74) FULDMÆGTIG:

(72) FREMBRINGER(E):

(30) PRIORITET:

(22) ANSØGNINGSDATO:

(66) BEMÆRKNINGER:

**Björnekulla Fruktindustrier AB**, Tvärgatan 1; 265 31 Åstorp, SE  
 Hofman-Bang & Boutard, Lehmann & Ree A/S, Hans Bekkevolds Allé 7, Hellerup

Hans Brindfors, Engelbrektsgatan 25; 114 32 Stockholm, SE

10 maj 1996 Sverige 96 1081

11 nov 1996

Ansøger har samme dag indleveret MA 0040 og 0044 1997.

(21) MA 1088 1996

(54) En stol

(51) - Cl. 06-01

(55)

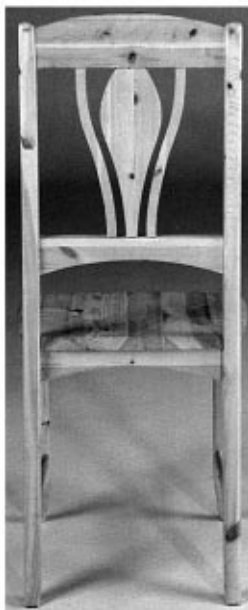

(71) ANSØGER(E):

(72) FREMBRINGER(E):

(22) ANSØGNINGSDATO:

(66) BEMÆRKNINGER:

**Marca Furniture Export Group A/S**, Att.: Carl Henningsen; Østre Langgade 58; 8643 Ans By, DK

John Broder Nissen, Stenholtvej 14; 7442 Engesvang, DK

13 nov 1996

Ansøger har samme dag indleveret MA 1089 1996.

(21) MA 1098 1996

(54) 1) Et inhalationsapparat  
2) del dertil

(51) - Cl. 24-04

(55)

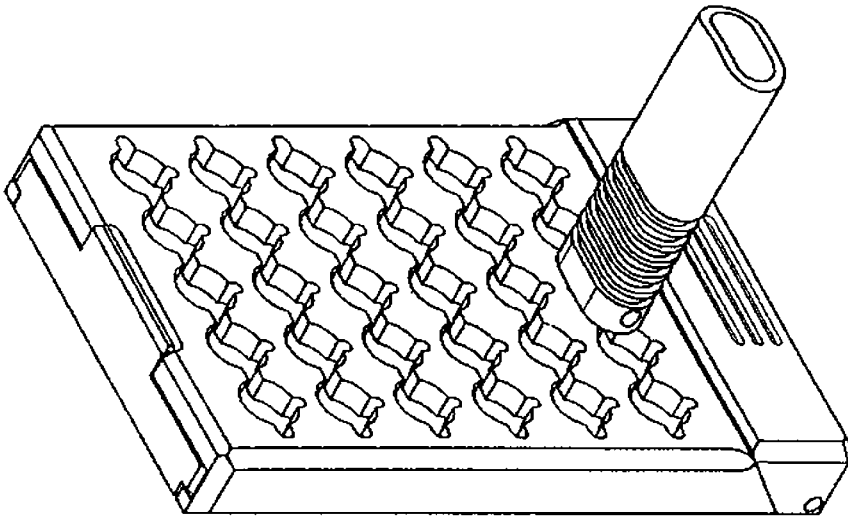

Løbenr. 1

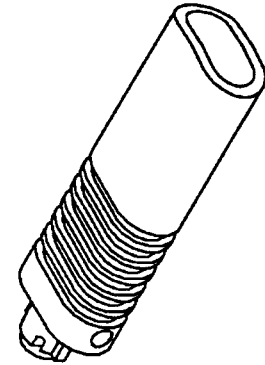

Løbenr. 2

(71) ANSØGER(E): **Alfred von Schuckmann**, Winnekendonker Str. 52; D-47627 Kevelaer, DE  
 (74) FULDMÆGTIG: Giersing & Stelling Patentbureau A/S, Teglporten 3, Birkerød  
 (72) FREMBRINGER(E): Ansøgeren  
 (30) PRIORITET: 17 maj 1996 Tyskland M 96 04 334.2  
 (22) ANSØGNINGSDATO: 15 nov 1996  
 (66) BEMÆRKNINGER: Ansøger har samme dag indleveret MA 1099 1996

(21) MA 1099 1996

(54) 1) Et inhalationsapparat  
2) del dertil

(51) - Cl. 24-04

(55)

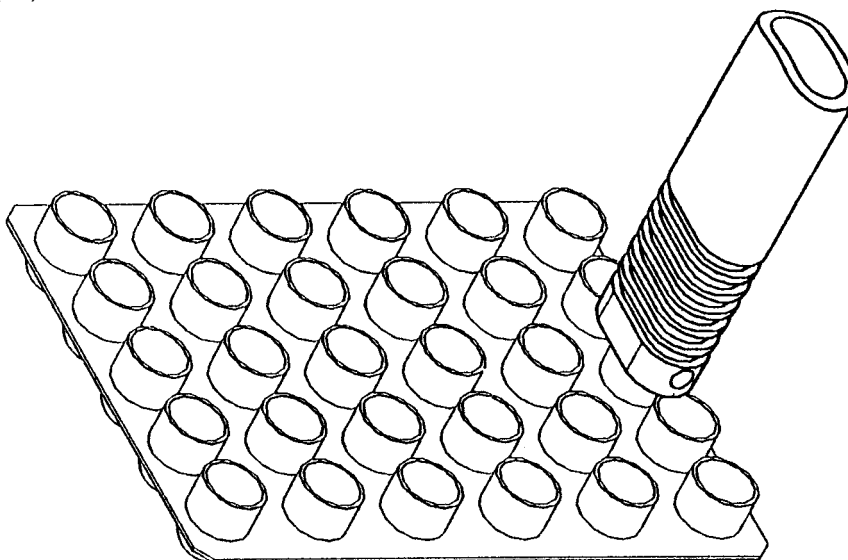

Løbenr. 1

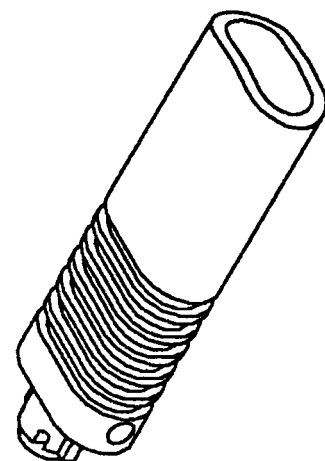

Løbenr. 2

(71) ANSØGER(E): **Alfred von Schuckmann**, Winnekendonker Str. 52; D-47627 Kevelaer, DE  
 (74) FULDMÆGTIG: Giersing & Stelling Patentbureau A/S, Teglporten 3, Birkerød  
 (72) FREMBRINGER(E): Ansøgeren  
 (30) PRIORITET: 17 maj 1996 Tyskland M 96 04 334.2  
 (22) ANSØGNINGSDATO: 15 nov 1996  
 (66) BEMÆRKNINGER: Ansøger har samme dag indleveret MA 1098 1996

(21) MA 1126 1996

(54) En sikkerhedssko

(51) - Cl. 02-04

(55)



(71) ANSØGER(E):

**LEMAITRE SECURITE Société Anonyme**, 17 rue de Bitschhoffen; 67350 La Walck, FR

(74) FULDMÆGTIG:

Hofman-Bang &amp; Boutard, Lehmann &amp; Ree A/S, Hans Bekkevolds Allé 7, Hellerup

(72) FREMBRINGER(E):

Jean-Michel Heckel, Ferme Rauschenbourg; 67340 Ingwiller, FR

(30) PRIORITET:

20 maj 1996 Frankrig 963035

(22) ANSØGNINGSDATO:

19 nov 1996

(21) MA 1131 1996

(54) En holder til tusch til brug for børn

(51) - Cl. 19-06

(55)

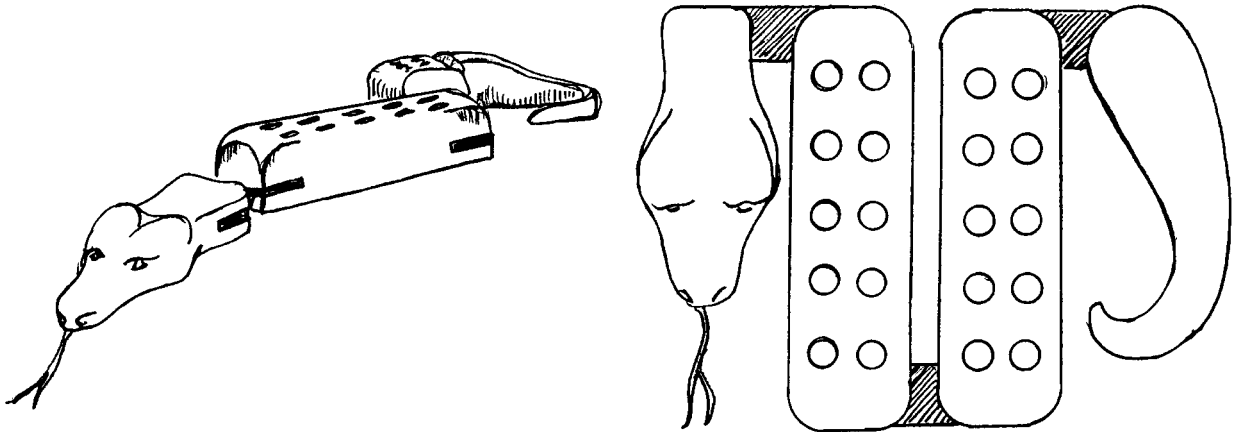

(71) ANSØGER(E):

**Marie Ortving Westh**, Chr. Havns Voldgade 9 B I; 1424 København K, DK

(74) FULDMÆGTIG:

Grete Westh, Grandparken 11; Lundtofte, Lyngby

(72) FREMBRINGER(E):

Ansøgeren

(22) ANSØGNINGSDATO:

21 nov 1996

(21) MA 1132 1996

(54) En indretning til fastgørelse af gyngedæk

(51) - Cl. 21-01

(55)

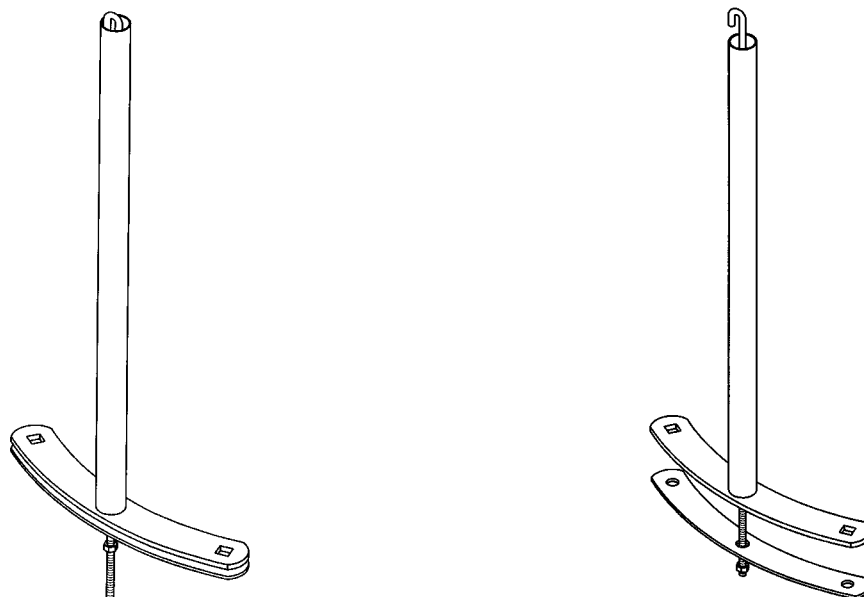

(71) ANSØGER(E):

**A/S Peder Nielsen Beslagfabrik**, Nørregade 25; 9700 Brønderslev, DK

(72) FREMBRINGER(E):

Peder Marlo, Asgård 92; 9700 Brønderslev, DK

(22) ANSØGNINGSDATO:

21 nov 1996

(21) MA 1135 1996

(54) En emballage til fødevarer

(51) - Cl. 09-03

(55)

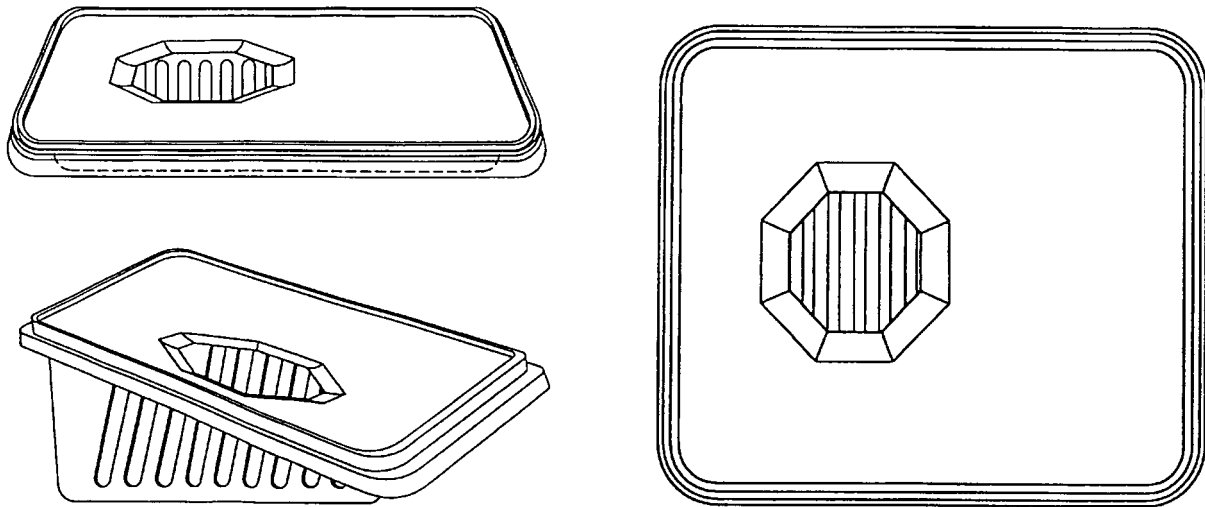

(71) ANSØGER(E):

**BONGRAIN S. A.**, Le Moulin à Vent; 7, route de Dampierre; F-78280 Guyancourt, FR

(74) FULDMÆGTIG:

Internationalt Patent-Bureau, Høje Taastrup Boulevard 23, Taastrup

(72) FREMBRINGER(E):

Anna Bonnard, 34 rue Nollet; F-75017 Paris, FR

(30) PRIORITET:

23 maj 1996 Frankrig 963132

(22) ANSØGNINGSDATO:

21 nov 1996

(21) MA 1151 1996

(54) En låseskive

(51) - Cl. 08-07

(55)

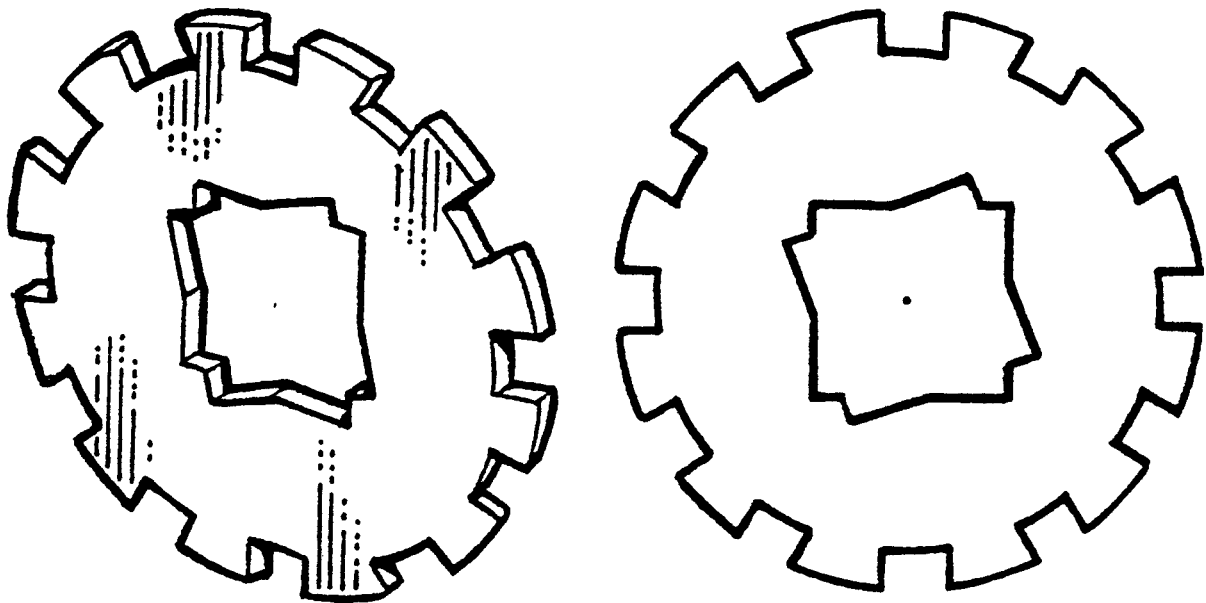

(71) ANSØGER(E):

**Assa AB**, Box 371; S-631 05 Eskilstuna, SE

(74) FULDMÆGTIG:

Plougmann, Vingtoft &amp; Partners A/S, Sankt Annæ Plads 11; Postboks 3007, København K

(72) FREMBRINGER(E):

Björn Rubensson, Vitsippsvägen 6; S-633 54 Eskilstuna, SE

(30) PRIORITET:

23 maj 1996 Sverige SE 96-1185

(22) ANSØGNINGSDATO:

22 nov 1996

(21) MA 1156 1996

(54) En fod til skilte  
Et modul bl. a. til brug ved vejafspærringer,  
markeringer og som værn til udgravninger

(51) - Cl. 20-03

(51) - Cl. 25-02

(55)

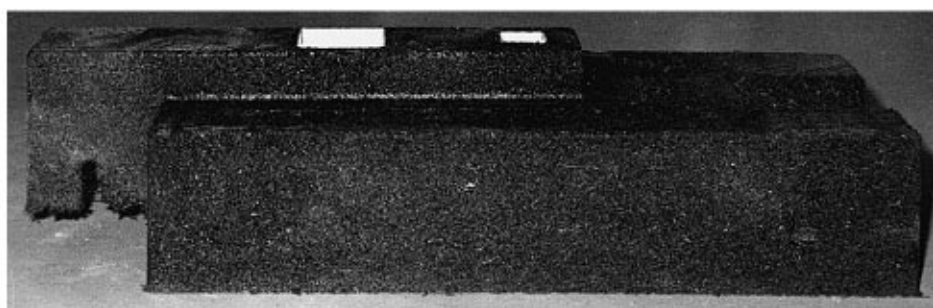
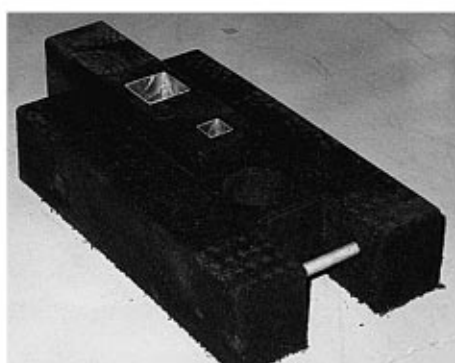
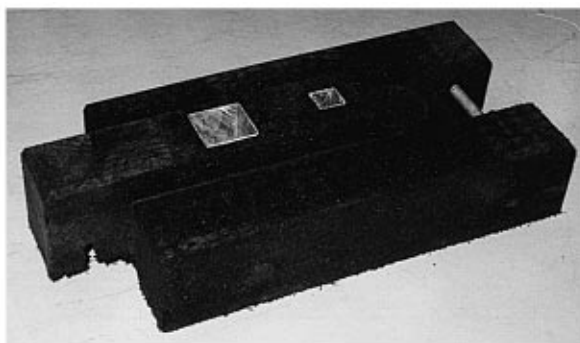

(71) ANSØGER(E):

(72) FREMBRINGER(E):

(22) ANSØGNINGSDATO:

TV Skilte ApS, Att. Peer Allan Nestén; Tigervej 12-14; 4600 Køge, DK

Peer Allan Nestén, Hedebovej 13; 2670 Greve, DK

26 nov 1996

(21) MA 1158 1996

(54) En reagensprøvestrimmel

(51) - Cl. 24-01

(55)

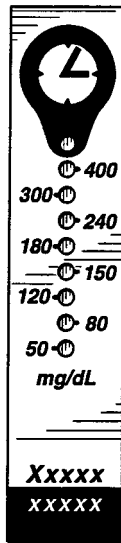

(71) ANSØGER(E):

(74) FULDMÆGTIG:

(72) FREMBRINGER(E):

**LifeScan, Inc.**, 1000 Gibraltar Drive; Milpitas; CA 95035, US

Ostenfeld Patentbureau A/S, Bredgade 41; Box 1183, København K

Edward G. Rice, 827 Ross Court; Palo Alto; CA 94303, US

Ernest J. Kiser, 1564 Clay Drive; Los Altos; CA 94024, US

Karen R. Drexler, 12580 La Cresta Drive; Los Altos; CA 94033, US

Jennifer Hahamian, 850 Rubis Drive; Sunnyvale; CA 94087, US

Joel S. Douglas, 2048 Calabazas Blvd; Santa Clara; CA 95051, US

Victoria Page, 465 Navarro Way 120; San Jose; CA 95134, US

(30) PRIORITET:

31 maj 1996 USA 29/055217

(22) ANSØGNINGSDATO:

26 nov 1996

(21) MA 1162 1996

(54) En knagerække

(51) - Cl. 08-08

(55)

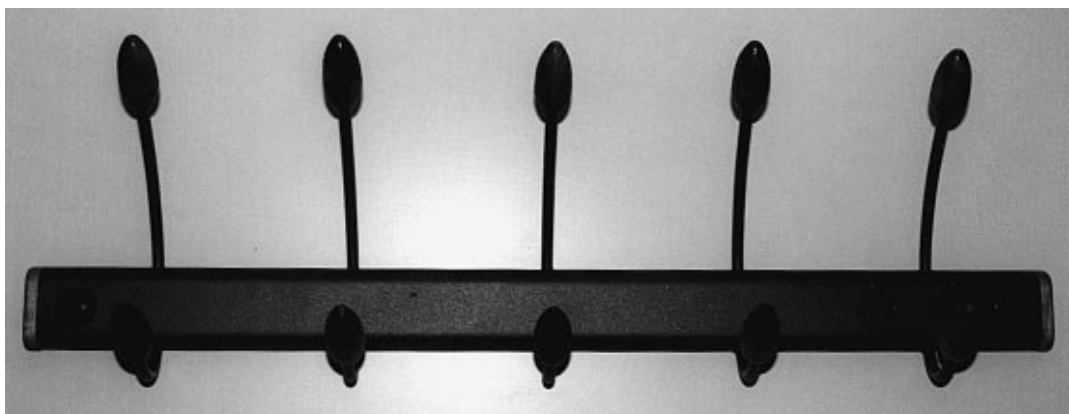

(71) ANSØGER(E):

(74) FULDMÆGTIG:

(72) FREMBRINGER(E):

**Millarco International A/S**, Kringelled 6; 8250 Egå, DK

K. Skøtt-Jensen, Patentingeniører A/S, Lemmingvej 225, Hasselager

Bo Petersen, Marselisborg Alle 24 3.; 8000 Århus C., DK

K. Chr. Nørup Hansen, Marselisborg Alle 24; 8000 Århus C., DK

(22) ANSØGNINGSDATO:

30 okt 1996

(66) BEMÆRKNINGER:

Ansøger har samme dag indleveret MA 1032 og 1033 1996.



(21) MA 1179 1996

(54) En flaske

(51) - Cl. 09-01

(55)

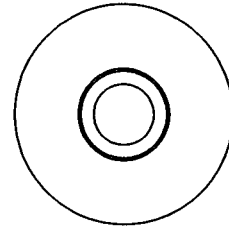
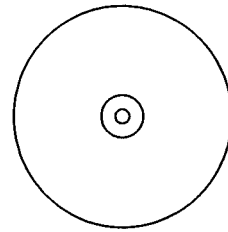
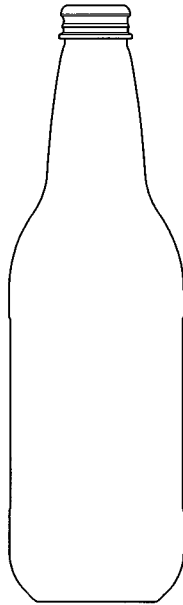

(71) ANSØGER(E):

**SIDEL S. A.**, 55 rue du Pont VI; 76600 Le Havre Cedex, FR

(74) FULDMÆGTIG:

K. Skøtt-Jensen, Patentingeniører A/S, Lemmingvej 225, Hasselager

(72) FREMBRINGER(E):

Yann Riou, c/o Sidel S. A. ; 55 Rue du Pont VI; B. P. 204; 76053 LE HAVRE CEDEX, FR

(30) PRIORITET:

07 jun 1996 Frankrig 443 833

(22) ANSØGNINGSDATO:

03 dec 1996

(66) BEMÆRKNINGER:

Ansøger har samme dag indleveret MA 1180 1996.

(21) MA 1180 1996

(54) En flaske

(51) - Cl. 09-01

(55)

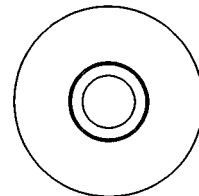
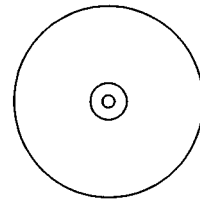
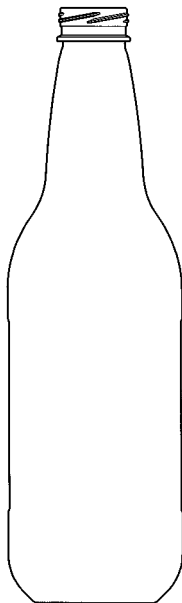

(71) ANSØGER(E):

**SIDEL S. A.**, 55 rue du Pont VI; 76600 Le Havre Cedex, FR

(74) FULDMÆGTIG:

K. Skøtt-Jensen, Patentingeniører A/S, Lemmingvej 225, Hasselager

(72) FREMBRINGER(E):

Yann Riou, c/o Sidel S. A. ; 55 Rue du Pont VI; B. P. 204; 76053 LE HAVRE CEDEX, FR

(30) PRIORITET:

07 jun 1996 Frankrig 443 832

(22) ANSØGNINGSDATO:

03 dec 1996

(66) BEMÆRKNINGER:

Ansøger har samme dag indleveret MA 1179 1996.

(21) MA 1190 1996

(54) En beskyttelsesindretning til beskyttelse af (51) - Cl. 08-05  
dæk ved maling af fælge og køretøjer

(55)

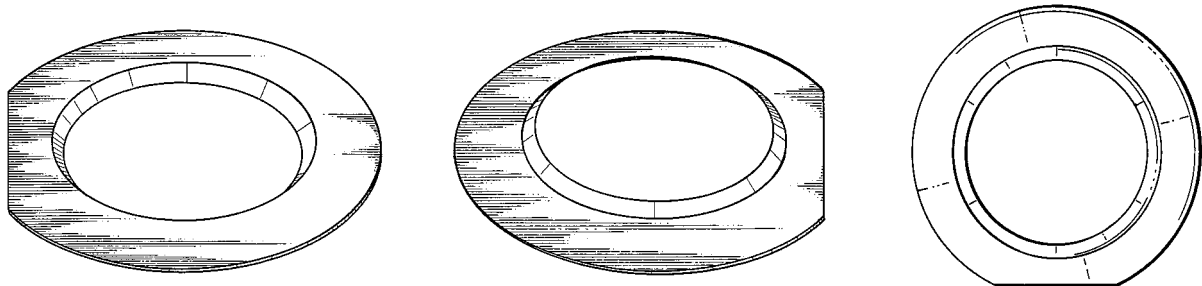

(71) ANSØGER(E):

**Kaj Staffan Samuelsson**, Nils Holgerssons väg 7; S-224 66 Lund, SE

(74) FULDMÆGTIG:

Awapatent AB et al, Box 5117, Malmö

(72) FREMBRINGER(E):

Ansøgeren

(30) PRIORITET:

14 jun 1996 Sverige 96-1350

(22) ANSØGNINGSDATO:

06 dec 1996

(21) MA 1228 1996

(54) En skohylde

(51) - Cl. 06-04

(55)

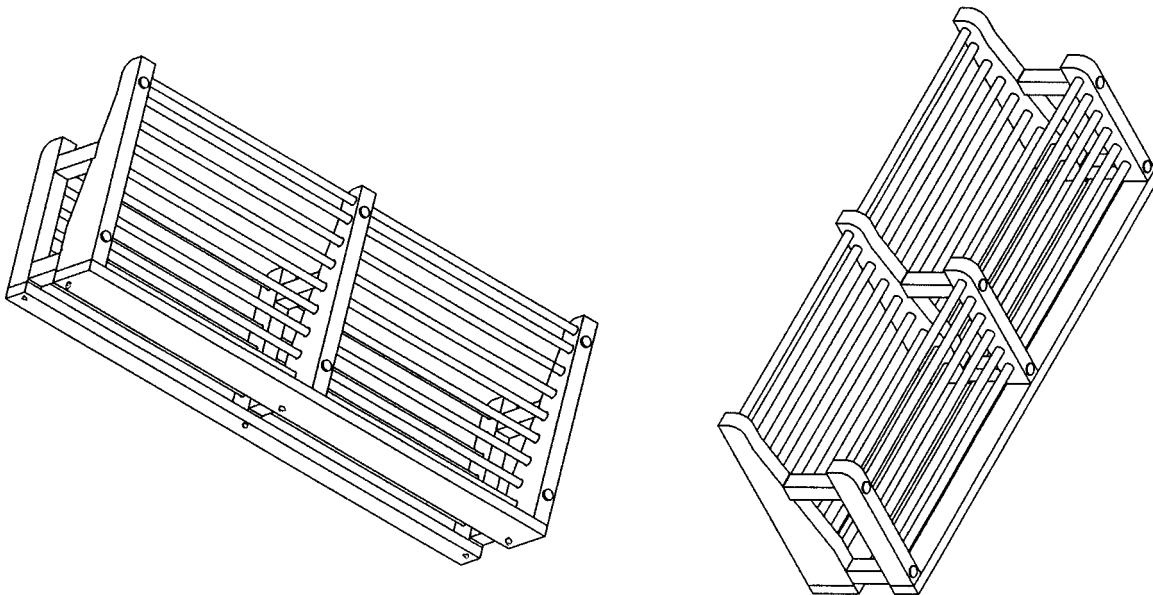

(71) ANSØGER(E):

**Christer Karl Nilsson**, Pehr Thomanssons väg 3C; 293 73 Jämshög, SE

(72) FREMBRINGER(E):

Ansøgeren

(30) PRIORITET:

16 aug 1996 Sverige 961710

(22) ANSØGNINGSDATO:

18 dec 1996

(21) MA 1198 1996

(54) 1) håndtag til vindue  
2) håndtag til vindue

(51) - Cl. 08-06

(55)

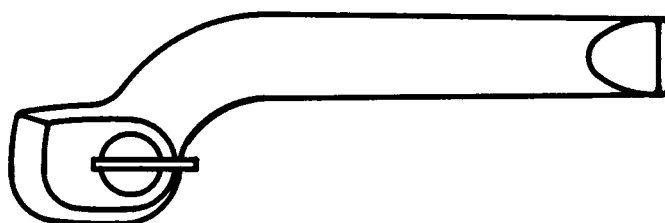
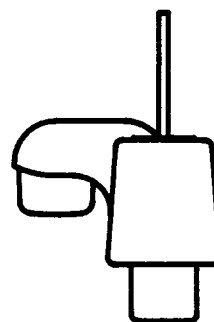
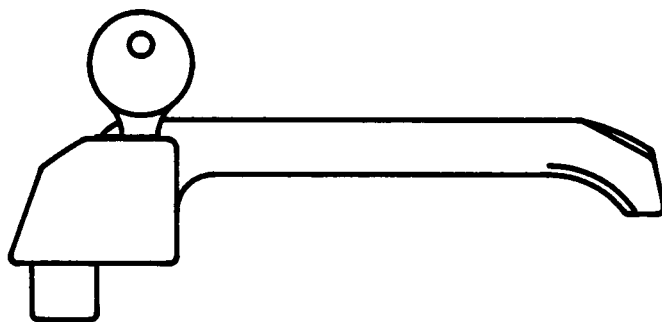

Løbenr. 1

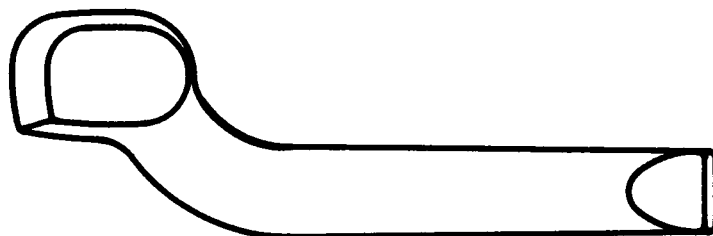
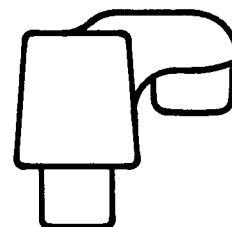
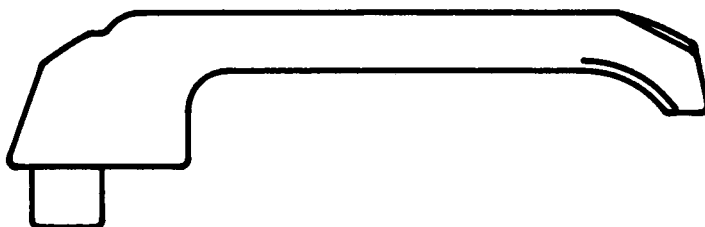

Løbenr. 2

(71) ANSØGER(E):

(74) FULDMÆGTIG:

(72) FREMBRINGER(E):

(30) PRIORITET:

(22) ANSØGNINGS DATO:

**HOPPE AG**, CH-7537 Müstair, CH

Patentbureauet Magnus Jensens Eff., Frederiksborgvej 15, Farum

Christoph Hoppe, Via Rutitsch; CH-7537 Müstair, CH

23 aug 1996 WIPO\*\* DM/037323

10 dec 1996

(21) MA 1234 1996

(54) Kombineret ventilbeskytter og løftehåndtag til en gasbeholder

(51) - Cl. 09-01 ;23-01

(55)

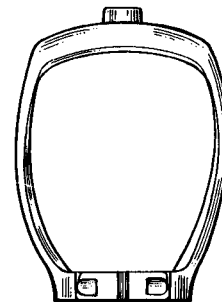
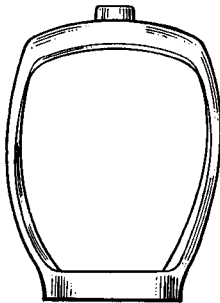
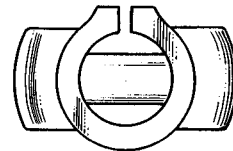
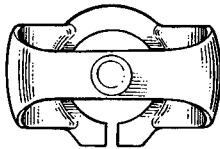
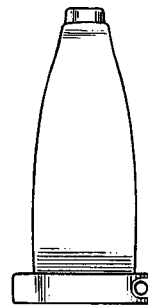
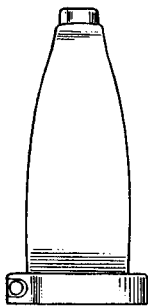
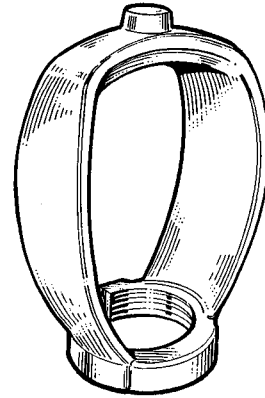
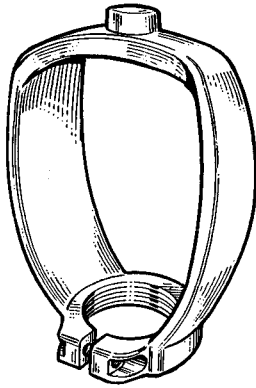

(71) ANSØGER(E):

**AGA Aktiebolag**, s-181 81 Lidingö, SE

(74) FULDMÆGTIG:

Hofman-Bang &amp; Boutard, Lehmann &amp; Ree A/S, Hans Bekkevolds Allé 7, Hellerup

(72) FREMBRINGER(E):

Peter Nordgren, Box 15124; S-104 65 Stockholm, SE

Jon-Karl Sundh, Bergsundsstradn 25; S-127 38 Stockholm, SE

Kurt Larsson, Höguddsvägen 57; S-181 62 Lidingö, SE

(30) PRIORITET:

28 jun 1996 Sverige 96-1456

(22) ANSØGNINGS DATO:

19 dec 1996

(21) MA 1236 1996

(54) En taburet

(51) - Cl. 06-01

(55)

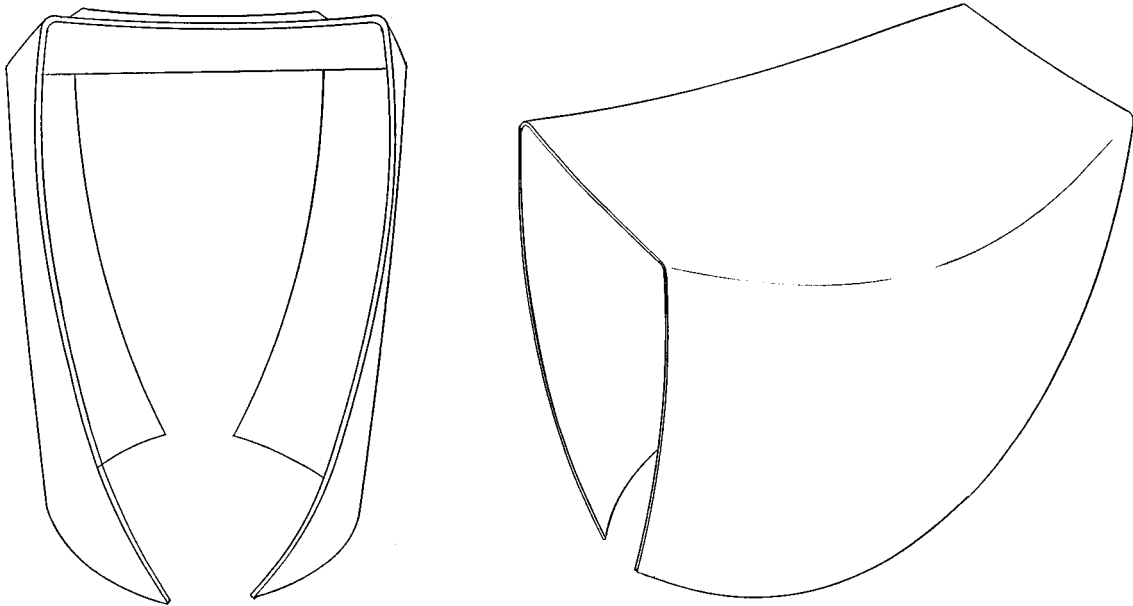

(71) ANSØGER(E): **Hans Sandgren Jakobsen**, Brønshøjvej 41, stuen; 2700 Brønshøj, DK  
 (72) FREMBRINGER(E): Ansøgeren  
 (22) ANSØGNINGSDATO: 20 dec 1996  
 (29) BEMÆRKNINGER: Der er i forbindelse med ansøgningen indleveret 1 model.

(21) MA 0019 1997

(54) En hvilestol

(51) - Cl. 06-01

(55)



(71) ANSØGER(E): **Farstrup Møbler A/S**,  
 5471 Søndersø, DK  
 (72) FREMBRINGER(E): Hans Jørgen Frydendal  
 Durehof, 305 Rue des  
 Sept-Arpents; L 1149  
 Luxembourg, LU  
 (22) ANSØGNINGSDATO: 08 jan 1997  
 (66) BEMÆRKNINGER: Ansøger har samme  
 dag indleveret MA 0020  
 1997.

(21) MA 0020 1997

(54) En hvilestol

(51) - Cl. 06-01

(55)



(71) ANSØGER(E):

(72) FREMBRINGER(E):

(22) ANSØGNINGSDATO:

(66) BEMÆRKNINGER:

**Farstrup Møbler A/S,**  
5471 Søndersø, DK  
Hans Jørgen Frydendal  
Durehof, 305 Rue des  
Sept-Arpents; L 1149  
Luxembourg, LU  
08 jan 1997  
Ansøger har samme  
dag indleveret MA 0019  
1997.

(21) MA 0036 1997

(54) En cd-holder

(51) - Cl. 06-04

(55)

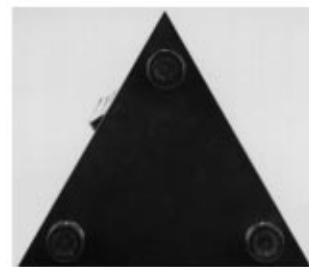

(71) ANSØGER(E):

(74) FULDMÆGTIG:

(72) FREMBRINGER(E):

(22) ANSØGNINGSDATO:

**Martin Storm Espensen,** St. Blichersgade 21B; 8900 Randers, DK  
**Brian Nørgaard Jensen,** Jernbanegade 18a; 8900 Randers, DK  
Advokaterne Huuse og Tordrup Att.: Huuse Sørensen, Torvegade 12, Randers  
Ansøgeren  
14 jan 1997

(21) MA 0030 1997

(54) Et redskab til korrugering af papir o. lign. (51) - Cl. 08-05

(55)

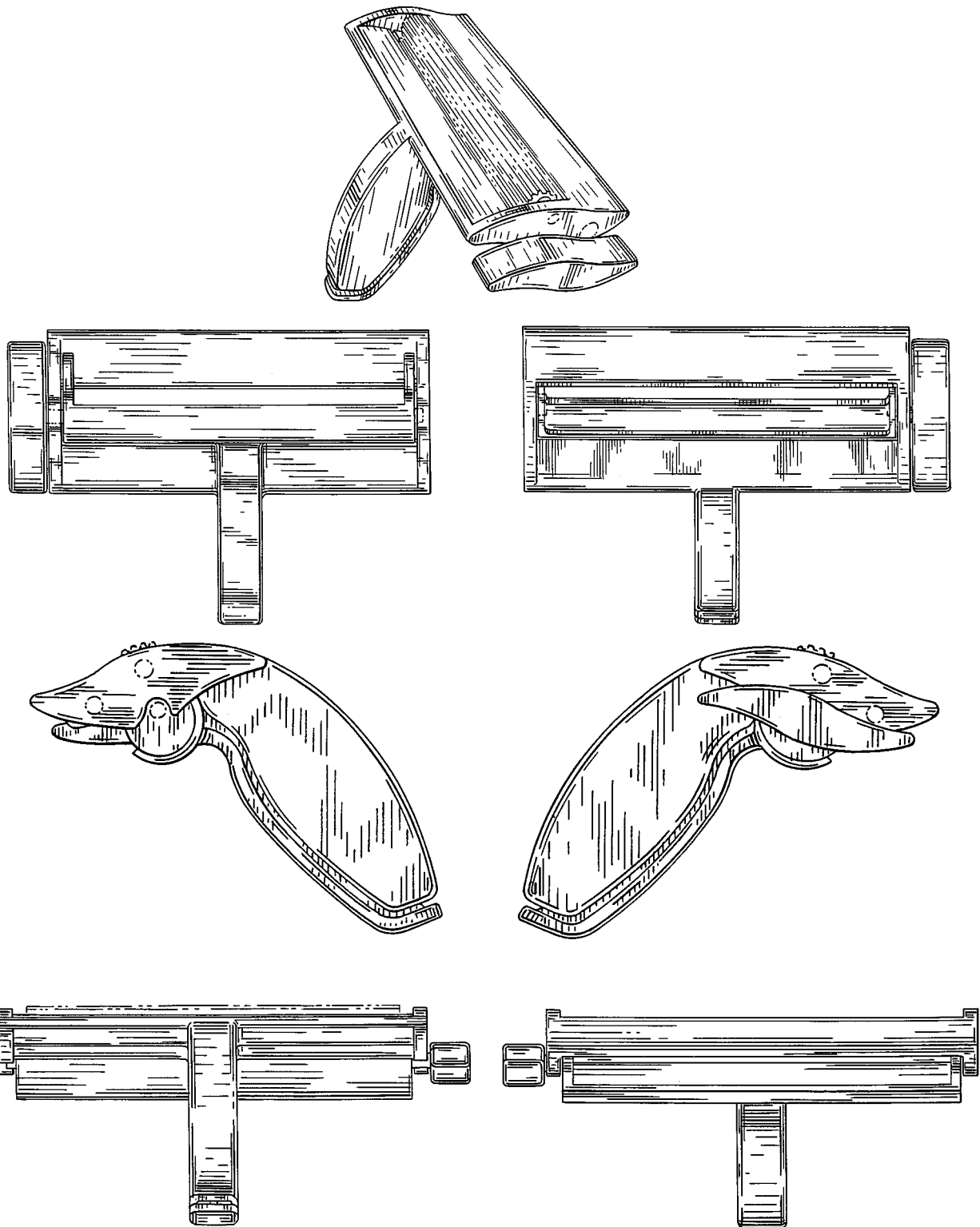

(71) ANSØGER(E):

(74) FULDMÆGTIG:

(72) FREMBRINGER(E):

**FISKARS INC.**, 636 Science Drive; Madison, WI 53711, US

Internationalt Patent-Bureau, Høje Taastrup Boulevard 23, Taastrup

William J. Schulz, 302 Lorianna Avenue; Mosinee, WI 54455, US

Graig A. Fluegge, 7452 North Granville Rd. #2; Milwaukee, WI 53224, US

Jeffery S. Kunkler, 411 East Carolina St. ; Apt. 124; Tallahassee, FL 320301, US

Brian L. Adkinson, 624 Butler Place; Stettin, WI 54401, US

(30) PRIORITET:

(22) ANSØGNINGSDATO:

15 jul 1996 USA 29/056,837

10 jan 1997

(21) MA 0032 1997

(54) En støvsuger

(51) - Cl. 15-05

(55)



(71) ANSØGER(E):

(74) FULDMÆGTIG:

(72) FREMBRINGER(E):

(30) PRIORITET:

(22) ANSØGNINGSDATO:

**AEG Hausgeräte GmbH**, Muggenhofer Str. 135; D-90429 Nürnberg, DE

Budde, Schou &amp; Co. A/S, Vestergade 31, København K

Hans-Joachim Moll, Annette-Kolb-Str. 43; D-90471 Nürnberg, DE

11 jul 1996 Tyskland M 96 05 942.7

10 jan 1997

(21) MA 0039 1997

(54) En skruelågsåbner

(51) - Cl. 07-06

(55)



(71) ANSØGER(E):

**Vagn Erik Petersen**, Solgården 42; 3250 Gilleleje, DK

(72) FREMBRINGER(E):

Ansøgeren

(22) ANSØGNINGSDATO:

14 jan 1997

(21) MA 0040 1997

(54) Et glas

(51) - Cl. 07-01

(55)

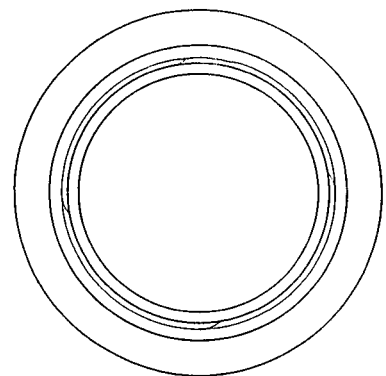
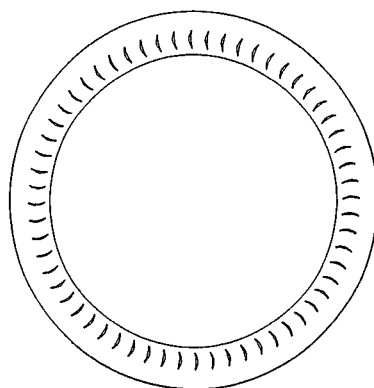
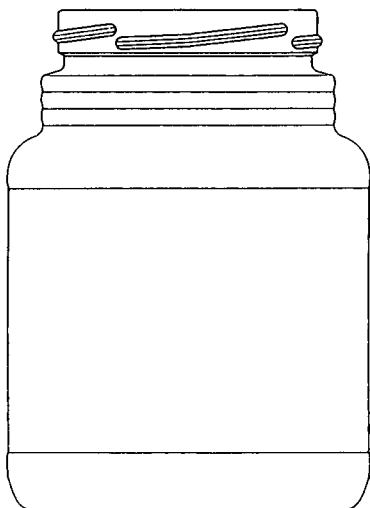

(71) ANSØGER(E):

**Björnekulla Fruktindustrier AB**, Tvärgatan 1; 265 31 Åstorp, SE

(74) FULDMÆGTIG:

Hofman-Bang &amp; Boutard, Lehmann &amp; Ree A/S, Hans Bekkevolds Allé 7, Hellerup

(72) FREMBRINGER(E):

Hans Brindfors, Engelbrektskatan 25; 114 32 Stockholm, SE

(30) PRIORITET:

10 maj 1996 Sverige 96 1081

(22) ANSØGNINGSDATO:

11 nov 1996

(66) BEMÆRKNINGER:

Ansøger har samme dag indleveret MA 1082 1996 og MA 0044 1997.

(21) MA 0044 1997

(54) Et glas

(51) - Cl. 07-01

(55)

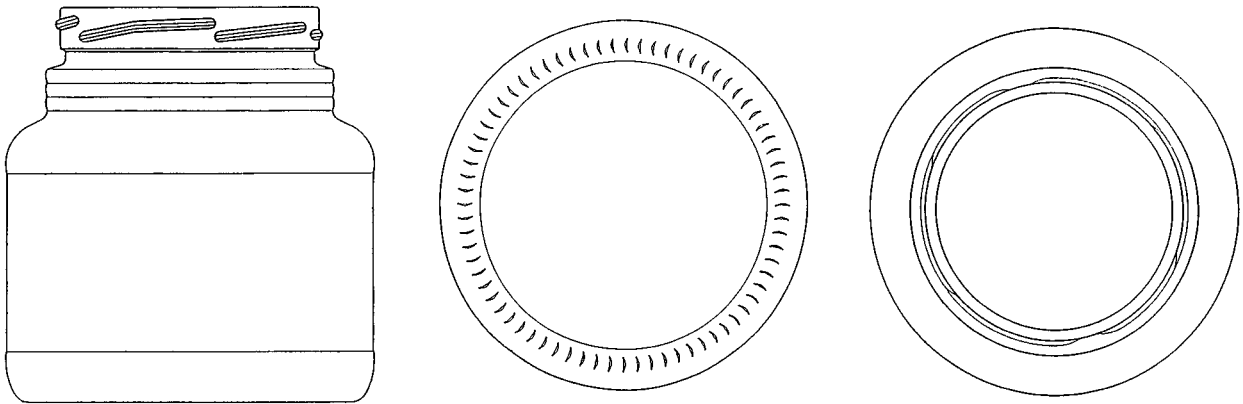

(71) ANSØGER(E):

(74) FULDMÆGTIG:

(72) FREMBRINGER(E):

(30) PRIORITET:

(22) ANSØGNINGSDATO:

(66) BEMÆRKNINGER:

**Björnekulla Fruktindustrier AB**, Tvärgatan 1; 265 31 Åstorp, SE  
 Hofman-Bang & Boutard, Lehmann & Ree A/S, Hans Bekkevolds Allé 7, Hellerup

Hans Brindfors, Engelbrektskatan 25; 114 32 Stockholm, SE

10 maj 1996 Sverige 96 1081

11 nov 1996

Ansøger har samme dag indleveret MA 1082 1996 og 0040 1997.

(21) MA 0066 1997

(54) En ovn

(51) - Cl. 07-02

(55)

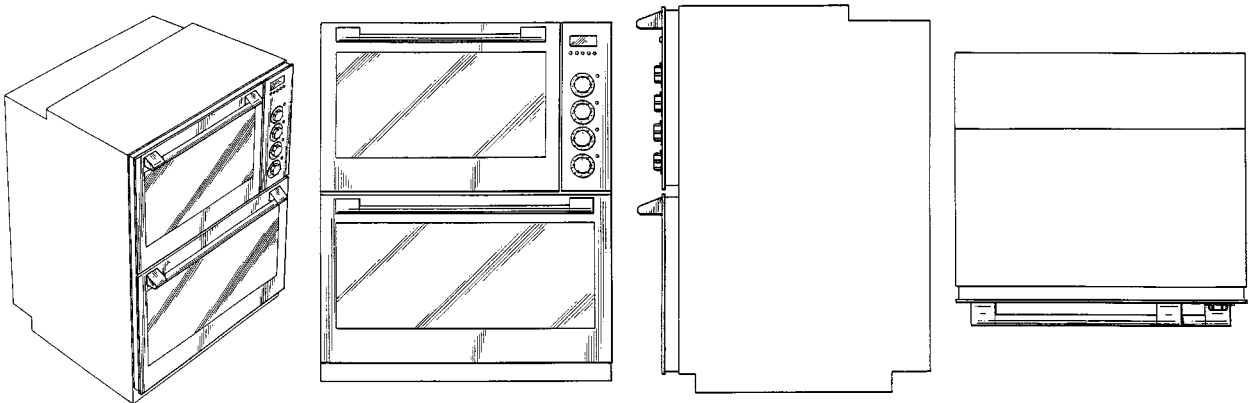

(71) ANSØGER(E):

(74) FULDMÆGTIG:

(72) FREMBRINGER(E):

(30) PRIORITET:

(22) ANSØGNINGSDATO:

(66) BEMÆRKNINGER:

**EMACO LIMITED**, 101 Oakley Rad; Luton, Bedfordshire, LU4 9RJ, GB

Chas. Hude A/S, H. C. Andersens Boulevard 33, København V

Ian Hopper, 55 Parkside; Spennymoor, County Durham; DL16 6SA, GB

16 nov 1996 Storbritannien 2051997

23 jan 1997

Ansøger har samme dag indleveret MA 0498 1996 og 0067 1997.

## Offentligt tilgængelige mønsteransøgninger

Akterne i nedenstående ansøgninger er tilgængelige for enhver, jfr. mønsterlovens § 19.

### Klasse 7 - Husholdningsartikler (ikke indeholdt i andre klasser)

(21)MA 0070 1997 (54)En kaffemaskine  
(71) ANSØGER(E): Braun Aktiengesellschaft, Frankfurt/Main, DE  
(30) PRIORITET: 29 jul 1996 Tyskland M 9606372.6  
(22) ANSØGNINGSDATO: 27 jan 1997

### Klasse 9 - Emballage og beholdere til transport eller håndtering af varer

(21)MA 1135 1996 (54)En emballage til fødevarer  
(71) ANSØGER(E): BONGRAIN S. A., Le Moulin à Vent; 7, route de Dampierre; F-78280 Guyancourt, FR  
(30) PRIORITET: 23 maj 1996 Frankrig 963132  
(22) ANSØGNINGSDATO: 21 nov 1996

(21)MA 0054 1997 (54)En flaskekasse (til 20 flasker)  
(71) ANSØGER(E): Primalco OY, Tallberginkatu 2A; 00180 Helsinki, FI  
(30) PRIORITET: 23 jul 1996 Finland 486/96  
(22) ANSØGNINGSDATO: 21 jan 1997

(21)MA 0055 1997 (54)En flaskekasse (til 12 flasker)  
(71) ANSØGER(E): Primalco OY, Tallberginkatu 2A; 00180 Helsinki, FI  
(30) PRIORITET: 23 jul 1996 Finland 483/96  
(22) ANSØGNINGSDATO: 21 jan 1997

(21)MA 0057 1997 (54)En flaskebeskyttende beholder  
(71) ANSØGER(E): PFEIZER INC., 235 East 42nd Street; New York; NY 10017, US  
(30) PRIORITET: 26 jul 1996 USA 29/057512  
(22) ANSØGNINGSDATO: 22 jan 1997

(21)MA 0058 1997 (54)En beholder  
(71) ANSØGER(E): Dart Industries Inc., 14901 S. Orange Blossom Trail; Orlando, FL 32837, US  
(30) PRIORITET: 26 jul 1996 USA 29/057,559  
(22) ANSØGNINGSDATO: 22 jan 1997

(21)MA 0059 1997 (54)1) Et låg med udluftningsåbning 2-3) dele dertil  
(71) ANSØGER(E): Dart Industries Inc., 14901 S. Orange Blossom Trail; Orlando, FL 32837, US  
(30) PRIORITET: 26 jul 1996 USA 29/057,558  
(22) ANSØGNINGSDATO: 22 jan 1997

(21)MA 0060 1997 (54)1) En udluftningsåbning med dæksel 2-3) dele dertil  
(71) ANSØGER(E): Dart Industries Inc., 14901 S. Orange Blossom Trail; Orlando, FL 32837, US  
(30) PRIORITET: 26 jul 1996 USA 29/057,557  
(22) ANSØGNINGSDATO: 22 jan 1997

### Klasse 20 - Udstyr til salg og reklame, skilte

(21)MA 0606 1996 (54)I et sæt indgående skilte  
(71) ANSØGER(E): Mabeg Kreuschner GmbH & Co. KG, Ferdinand-Gabriel-Weg 10; D-59494 Soest, DE  
(30) PRIORITET: 22 dec 1995 Tyskland M 95 10 115.2  
(22) ANSØGNINGSDATO: 21 jun 1996

### Klasse 21 - Varer til spil, leg og sport, telte

(21)MA 1143 1995 (54)En spilleplade  
(71) ANSØGER(E): Knud Rodschou Pedersen, Vordingborgvej 551; 4683 Rønnede, DK  
(22) ANSØGNINGSDATO: 21 jun 1996

(21)MA 0053 1997 (54)Et udendørslegetøj til kasteøvelser  
(71) ANSØGER(E): Mattel, Inc., 333 Continental Boulevard, El Segundo; California 90245-5012, US  
(30) PRIORITET: 23 jul 1996 USA 29/057,337  
(22) ANSØGNINGSDATO: 21 jan 1997

### Klasse 23 - Udstyr til distribution af væsker og luftarter, sanitets-, opvarmnings-, ventilations- og luftkonditioneringsudstyr, fast brændsel

(21)MA 0048 1997 (54)Samlinger til udløbsrør og spildevandsrør  
(71) ANSØGER(E): Wavin B. V., Stationsplein 3; 8011 CW Zwolle, NL  
(30) PRIORITET: 18 jul 1996 WIPO\*\* DM/037010  
(22) ANSØGNINGSDATO: 17 jan 1997

**Klasse 24 - Medicinal- og laboratorieudstyr**

MA 0057 1997

Se Cl. 9

---

## Registrerede mønstre

(21) Ansøgningsnummer	(44) Bekendtgjort i Reg. Tid. nr	(11) Registreringsnummer	(15) Registreringsdato	(18) Registreringen er gyldig til
MA 0500 1995	21/9601 nov 1996	MR 0056 1997	23 jan 1997	29 maj 2000
MA 0929 1995	21/9601 nov 1996	MR 0086 1997	23 jan 1997	29 sep 2000
MA 0379 1996	21/9601 nov 1996	MR 0054 1997	23 jan 1997	17 apr 2001
MA 0419 1996	21/9601 nov 1996	MR 0055 1997	23 jan 1997	24 apr 2001
MA 0501 1996	21/9601 nov 1996	MR 0057 1997	23 jan 1997	17 maj 2001
MA 0502 1996	21/9601 nov 1996	MR 0058 1997	23 jan 1997	17 maj 2001
MA 0503 1996	21/9601 nov 1996	MR 0059 1997	23 jan 1997	17 maj 2001
MA 0504 1996	21/9601 nov 1996	MR 0060 1997	23 jan 1997	17 maj 2001
MA 0505 1996	21/9601 nov 1996	MR 0061 1997	23 jan 1997	17 maj 2001
MA 0506 1996	21/9601 nov 1996	MR 0062 1997	23 jan 1997	17 maj 2001
MA 0520 1996	21/9601 nov 1996	MR 0063 1997	23 jan 1997	22 maj 2001
MA 0603 1996	21/9601 nov 1996	MR 0064 1997	23 jan 1997	20 jun 2001
MA 0605 1996	21/9601 nov 1996	MR 0065 1997	23 jan 1997	21 jun 2001
MA 0657 1996	21/9601 nov 1996	MR 0066 1997	23 jan 1997	05 jul 2001
MA 0658 1996	21/9601 nov 1996	MR 0067 1997	23 jan 1997	05 jul 2001
MA 0660 1996	21/9601 nov 1996	MR 0068 1997	23 jan 1997	29 sep 2000
MA 0675 1996	21/9601 nov 1996	MR 0069 1997	23 jan 1997	11 jul 2001
MA 0676 1996	21/9601 nov 1996	MR 0070 1997	23 jan 1997	11 jul 2001
MA 0683 1996	21/9601 nov 1996	MR 0071 1997	23 jan 1997	15 jul 2001
MA 0698 1996	21/9601 nov 1996	MR 0072 1997	23 jan 1997	17 jul 2001
MA 0706 1996	21/9601 nov 1996	MR 0073 1997	23 jan 1997	19 jul 2001
MA 0715 1996	21/9601 nov 1996	MR 0074 1997	23 jan 1997	24 jul 2001
MA 0716 1996	21/9601 nov 1996	MR 0075 1997	23 jan 1997	24 jul 2001
MA 0745 1996	00/000	MR 0087 1997	23 jan 1997	02 aug 2001
MA 0755 1996	21/9601 nov 1996	MR 0076 1997	23 jan 1997	08 aug 2001
MA 0796 1996	21/9601 nov 1996	MR 0077 1997	23 jan 1997	23 aug 2001
MA 0800 1996	21/9601 nov 1996	MR 0078 1997	23 jan 1997	23 aug 2001
MA 0831 1996	21/9601 nov 1996	MR 0079 1997	23 jan 1997	08 aug 2001
MA 0845 1996	21/9601 nov 1996	MR 0080 1997	23 jan 1997	10 sep 2001
MA 0848 1996	21/9601 nov 1996	MR 0081 1997	23 jan 1997	10 sep 2001
MA 0853 1996	21/9601 nov 1996	MR 0082 1997	23 jan 1997	11 sep 2001
MA 0865 1996	21/9601 nov 1996	MR 0083 1997	23 jan 1997	16 sep 2001
MA 0883 1996	21/9601 nov 1996	MR 0084 1997	23 jan 1997	18 sep 2001
MA 0885 1996	21/9601 nov 1996	MR 0085 1997	23 jan 1997	18 sep 2001

## Ændringer

Ændringer vedrørende retten til mønstret, mønsterhavers navn, bopæl, fuldm. m. v.

### Overdragelser:

(11)MR 0310 1993

til: (71) Warner-Lambert Company, a corporation of the State of Delaware, 201, Tabor Road; Morris Plains; New Jersey 07950, US

(11)MR 0002 1994

til: (71) Warner-Lambert Company, a corporation of the State of Delaware, 201, Tabor Road; Morris Plains; New Jersey 07950, US

(11)MR 0575 1993

til: (71) Warner-Lambert Company, a corporation of the State of Delaware, 201, Tabor Road; Morris Plains; New Jersey 07950, US

### Ændring af fuldmægtigoplysninger:

(11)MR 0671 1989

til: (74)Larsen & Birkeholm A/S Skandinavisk Patentbureau, København V

(11)MR 0504 1989

til: (74)Larsen & Birkeholm A/S Skandinavisk Patentbureau, København V

## Fornyelse af mønsterregistreringer

Fornyelser af registreringer foretaget i medfør af lov om mønstre nr. 218 af 27. maj 1970.

(11) Registrerings- nummer	(18) Gyldig til
MR 0440 1989	27 jan 2002
MR 1144 1989	12 feb 1997
MR 1291 1989	20 feb 2002
MR 0971 1992	19 nov 2001
MR 0974 1992	14 jan 2002
MR 1109 1992	14 jan 2002
MR 1169 1992	11 feb 2002
MR 1184 1992	04 mar 2002
MR 0021 1993	24 mar 2002
MR 0131 1993	14 feb 2002
MR 0132 1993	14 feb 2002
MR 0144 1993	27 mar 1997
MR 0253 1993	05 feb 2002
MR 0409 1993	14 feb 2002
MR 0410 1993	14 feb 2002
MR 0411 1993	14 feb 2002
MR 0412 1993	14 feb 2002

## Udslettelser af registreringer

Udslettelser af registreringer foretaget i medfør af lov om mønstre nr. 218 af 27. maj 1970.

(11) Registreringsnummer.

- (11) MR 0815 1982
- (11) MR 0237 1987
- (11) MR 0352 1987
- (11) MR 0460 1987
- (11) MR 0539 1987
- (11) MR 0540 1987
- (11) MR 0562 1987
- (11) MR 0592 1987
- (11) MR 0013 1989
- (11) MR 0679 1992
- (11) MR 0680 1992
- (11) MR 0705 1992
- (11) MR 0847 1992
- \* (11) MR 0137 1993

# Prisliste

Pr. 1. januar 1997

Patenter

Supplerende beskyttelsescertifikater

Brugsmodeller

Mønstre (design)

Chips (halvledertopografier)

Vare- og fællesmærker

Kommunevåbener og -segl

Publikationer

Erhvervsservice

Kopiservice

Kurser og foredrag

Prisliste vedr. internationale ansøgninger (PCT) og europæiske patentansøgninger (EPK) samt vedr. ansøgninger om international varemærkeregistrering og EU-varemærkeregistrering kan fås ved henvendelse til direktoratet.

Erhvervsministeriet

**Patentdirektoratet**

Helgeshøj Allé 81  
2630 Taastrup  
Telefon 43 50 80 00  
Telefax 43 50 80 01  
Postgiro 8 98 99 23



# Patenter

	kr.
<b>1. Ansøgningsgebyr</b>	
a. Grundgebyr .....	3000,00
b. Tillægsgebyr for hvert patentkrav ud over 10 .....	300,00
c. Tillægsgebyr for nyhedsundersøgelse og patentbarhedsvurdering på grundlag af engelsksproget patentansøgning .....	1500,00
<b>2. Gebyrer for nyhedsundersøgelse af international type (PL §9)</b>	
I Når den svenske patentmyndighed er nyhedsundersøgende:	
a. Grundgebyr .....	5500,00
b. Tillægsgebyr for hvert krav ud over 10 .....	115,00
c. Ekspeditionsgebyr .....	500,00
II Når Den Europæiske Patentmyndighed er nyhedsundersøgende:	
a. Grundgebyr * .....	11390,00
b. Ekspeditionsgebyr .....	500,00
<b>3. Gebyr for senere indlevering af dansk oversættelse af international ansøgning</b> .....	1100,00
<b>4. Genoptagelsesgebyr</b> .....	700,00
<b>5. Patentmeddelelsesgebyr</b>	
a. Grundgebyr .....	2850,00
b. Tillægsgebyr for hver side ud over 35 sider .....	80,00
c. Tillægsgebyr for hvert patentkrav, for hvilket der ikke er betalt ansøgningsgebyr .....	300,00
<b>6. Gebyr for publicering af oversættelser af europæiske patentskrifter</b>	
a. Grundgebyr .....	2850,00
b. Tillægsgebyr for hver side ud over 35 sider .....	80,00
<b>7. Gebyr for publicering af ændrede patentskrifter</b>	
a. Grundgebyr .....	2850,00
b. Tillægsgebyr for hver side ud over 35 sider .....	80,00
<b>8. Genoprettelsesgebyr</b> .....	3000,00
<b>9. Årsgebyrer</b>	
1. gebyrår .....	500,00
2. gebyrår .....	500,00
3. gebyrår .....	500,00
4. gebyrår .....	1000,00
5. gebyrår .....	1150,00
6. gebyrår .....	1300,00
7. gebyrår .....	1500,00
8. gebyrår .....	1700,00
9. gebyrår .....	1900,00
10. gebyrår .....	2150,00
11. gebyrår .....	2400,00
12. gebyrår .....	2650,00
13. gebyrår .....	2900,00
14. gebyrår .....	3150,00
15. gebyrår .....	3400,00
16. gebyrår .....	3650,00
17. gebyrår .....	3900,00
18. gebyrår .....	4200,00
19. gebyrår .....	4500,00
20. gebyrår .....	4800,00
Årsgebyrer, der betales senere end forfaldsdag, forhøjes med 20%. Gebyret skal være betalt inden 6 måneder efter forfaldsdagen.	
<b>10. Gebyr for fremsættelse af indsigelse</b> .....	2000,00
<b>11. Gebyr for administrativ omprøvning</b> .....	7000,00
<b>12. Klagegebyr</b> .....	8000,00
Ovennævnte priser skal ikke tillægges moms	
* Grundgebyr til og med 2. januar 1997: .....	11490,00

# Supplerende beskyttelsescertifikater

	kr.
<b>1. Ansøgningsgebyr</b> .....	3000,00
<b>2. Genoptagelsesgebyr</b> .....	600,00
<b>3. Genoprettelsesgebyr</b> .....	3000,00
<b>4. Årsgebyr pr. påbegyndt gebyrår</b> .....	4800,00
Årsgebyrer, der betales senere end forfaldsdag, forhøjes med 20%. Gebyret skal være betalt inden 6 måneder efter forfaldsdagen.	
<b>5. Gebyr for administrativ omprøvning</b> .....	1500,00
Der skal betales et gebyr på 7000 kr. for eventuel omprøvning af grundpatentet	
<b>6. Klagegebyr</b> .....	4000,00
Ovennævnte priser skal ikke tillægges moms	

# Brugsmodeller

	kr.
<b>1. Ansøgningsgebyr</b> .....	2000,00
<b>2. Gebyr for senere indlevering af dansk oversættelse af international ansøgning</b> .....	1100,00
<b>3. Genoptagelsesgebyr</b> .....	400,00
<b>4. Fornylsesgebyrer</b>	
For 1. periode .....	2000,00
For 2. periode .....	3000,00
Fornylsesgebyrer, der betales efter udløbet af den pågældende registreringsperiode, forhøjes med 20%.	
<b>5. Gebyr for prøvning før eller efter registrering</b>	
a. Grundgebyr .....	4000,00
b. Tillægsgebyr for prøvning før registrering på grundlag af engelsksproget brugsmodelansøgning. ....	1000,00
<b>6. Gebyr for behandling af anmodning om udslættelse</b> .....	2000,00
<b>7. Gebyr for bekendtgørelse af ændret registrering og publicering af ændret formulering</b> .....	1100,00
<b>8. Klagegebyr</b> .....	5000,00
Ovennævnte priser skal ikke tillægges moms	

# Chips (halvledertopografier)

	kr.
<b>1. Ansøgningsgebyr</b> .....	1500,00
<b>2. Gebyr for behandling af anmodning om overførelse af ansøgning om registrering</b> .....	1000,00
<b>3. Klagegebyr</b> .....	4000,00
Ovennævnte priser skal ikke tillægges moms	

## Mønstre (design)

	kr.
1. Ansøgningsgebyr .....	1300,00
<b>Tillægsgebyrer:</b>	
a. Ved samregistrering for hvert mønster ud over det første ..	800,00
b. For bekendtgørelse af hver afbildning ud over den første .....	400,00
2. Genoptagelsesgebyr .....	200,00
3. Fornyelsesgebyr .....	2200,00
<b>Tillægsgebyr ved fornyelse:</b>	
Ved samregistrering for hvert mønster ud over det første ....	1100,00
Fornyelsesgebyrer inkl. tillægsgebyr, der betales efter udløbet af den pågældende registreringsperiode, forhøjes med 20%.	
4. Klagegebyr .....	4000,00

Ovennævnte priser skal ikke tillægges moms

## Vare- og fællesmærker

	kr.
1. Ansøgningsgebyr .....	
a. Grundgebyr .....	2800,00
b. Tillægsgebyr for hver klasse ud over 3 .....	600,00
Der er i alt 42 klasser	
2. Gebyr for videreførelse af international varemærkeregistrering som dansk vare- eller fællesmærkeansøgning ..	1500,00
3. Fornyelsesgebyr .....	
a. Grundgebyr .....	2900,00
b. Tillægsgebyr for hver klasse ud over 3 .....	600,00
Fornyelsesgebyrer inkl. tillægsgebyr, der betales efter udløbet af den pågældende registreringsperiode, forhøjes med 20%.	
4. Gebyr for anmodning om deling af en ansøgning eller en registrering for hver udskilt ansøgning eller registrering .....	2000,00
5. Gebyr for fremsættelse af indsigelse .....	2000,00
6. Gebyr for administrativ ophævelse .....	2500,00
7. Klagegebyr .....	4000,00

Ovennævnte priser skal ikke tillægges moms

## Kommunevåbener og -segl

	kr.
1. Ansøgningsgebyr .....	2000,00

Ovennævnte pris skal ikke tillægges moms

## Publikationer

	kr.
1. Årsabonnement .....	
a. Dansk Patenttidende .....	1000,00
b. Patentskrifter .....	
- på papir .....	8000,00
- på CD-ROM (ESPACE-DK) .....	5000,00
c. Dansk Patentregister .....	400,00
d. Sammendrag af almindeligt tilgængelige danske patentansøgninger .....	
- Alle sektioner .....	8000,00
- sektion A .....	1600,00
- sektion B .....	1600,00
- sektion C07 + C12 .....	1600,00
- sektion C, resten .....	900,00
- sektion D .....	500,00
- sektion E .....	900,00
- sektion F .....	900,00
- sektion G .....	900,00
- sektion H .....	900,00
e. Oversættelser af EP-skrifter .....	8000,00
f. Dansk Brugsmodeltidende .....	600,00
g. Brugsmodelskrifter .....	8000,00
h. Dansk Varemærketidende .....	1000,00
i. Dansk Varemærkeregister .....	200,00
j. Varemærke-særtidende med §13-afslag .....	100,00
k. Varemærkeindsigelsestidende .....	200,00
l. Nye danske varemærkeansøgninger, ugeliste .....	450,00
m. Dansk Mønstertidende .....	600,00
n. Dansk Mønsterregister .....	200,00
o. Patenthåndbog, ved tegning af abonnement .....	500,00
- løblade hertil, pr. side .....	10,00
p. Brugsmodelhåndbog, ved tegning af abonnement .....	500,00
- løblade hertil, pr. side .....	10,00
q. Ankenævnskendelser .....	
- alle kendelser .....	4200,00
- kendelser/patent- og brugsmodelområdet .....	2000,00
- kendelser/vare- og fællesmærkeområdet .....	2000,00
- kendelser/mønster og chipsområdet .....	400,00

Abonnementer tillægges porto

2. Løssalg .....	
a. Dansk Patenttidende .....	40,00
b. Dansk Patentregister .....	400,00
c. Sammendrag af alm. tilgængelige patentansøgninger .....	30,00
d. Dansk Varemærketidende .....	40,00
e. Dansk Varemærkeregister .....	200,00
f. Varemærke-særtidende med §13-afslag .....	100,00
g. Varemærkeindsigelsestidende .....	200,00
h. Varemærkeindsigelsestidende, udk. 1995 .....	300,00
i. Dansk Mønstertidende .....	40,00
j. Dansk Mønsterregister .....	200,00
k. Dansk Brugsmodeltidende .....	40,00
l. Sammendrag af alm. tilgængelige brugsmodelansøgninger .....	30,00
m. Fremlæggelses- og patentskrifter på CD-ROM (ESPACE-DK) .....	
- 1993-1995, pr. årgang .....	5000,00
- 1990-1992, pr. årgang .....	2000,00

Ovennævnte priser skal ikke tillægges moms

Fremlæggelses-, patent- og brugsmodelskrifter samt oversættelser af EP-skrifter leveres til gældende kopipris

3. Love og bekendtgørelser .....	
vedr. industriel ejendomsret .....	12,00-33,00
4. Gennemførelsesforskrifter til EPK i dansk oversættelse ..	200,00
5. Landekoderegister .....	100,00
6. Andre publikationer .....	
a. Varemærkeklassifikation .....	
- alfabetisk liste .....	500,00
- klassedelt liste .....	400,00
b. Mønsterklassifikation .....	35,00
- ændringer og tilføjelser hertil .....	15,00
c. Registreringspraksis, varemærker .....	185,00
- tillæg hertil .....	65,00
d. "Fra væsen til virksomhed", Danske patenter gennem 100 år (fås på dansk og engelsk), inkl. moms .....	195,00

Ovennævnte priser tillægges moms, hvis andet ikke er angivet

# Erhvervsservice

1. Timepris*	kr. 750,00	
<b>2. Løbende overvågninger</b>		
a. Teknikovervågning		
Første søgning inkl. oprettelse af søgeprofil og levering af op til 25 nyeste referencer med publikationsforsider ..	3000,00	
Overvågningskørsel pr. gang efter tilbud		
b. Konkurrentovervågning		
Første søgning inkl. oprettelse af søgeprofil og levering af op til 40 nyeste referencer ..	2000,00	
Overvågningskørsel pr. gang efter tilbud		
c. Overvågning af ansøgninger		
Overvågning af dansk patent-, brugsmodeleller varemærkeansøgning sammensættes af:		
Årligt gebyr ..	350,00	
Gebyr pr. meddelelse ..	350,00	
d. Øvrige overvågninger beregnes efter timepris		
Hertil skal lægges evt. online-udgifter		
<b>3. Navneundersøgelser*</b>		
a. International undersøgelse af patentrettigheder i 1-2 navne inkl. op til 40 referencer ..	2000,00	
Yderligere referencer, pr. reference ..	16,00	
Yderligere navne, pr. navn ..	700,00	
b. Undersøgelse af patent- og brugsmodelelrettigheder med gyldighed for Danmark i 1-2 navne ..	1500,00	
Yderligere navne, pr. navn ..	350,00	
c. Øvrige navneundersøgelser beregnes efter timepris		
Hertil skal lægges evt. online-udgifter		
<b>4. Patentfamilieundersøgelser og statusundersøgelser*</b>		
a. Patentfamilieundersøgelse ..	800,00	
b. Patentfamilieundersøgelse, inkl. status ..	1600,00	
c. Tillæg for statusoplysninger, der knytter sig til tidligere udførte patentfamilieundersøgelser ..	1600,00	
d. Statusundersøgelse af udenlandske rettigheder		
Første nummer ..	700,00	
Pr. følgende nummer ..	350,00	
e. Statusundersøgelse af danske rettigheder, pr. nummer ..	350,00	
f. Øvrige undersøgelser beregnes efter timepris		
Hertil skal lægges evt. online-udgifter		
<b>5. Kollisionsundersøgelser af varemærker, inkl. 3 klasser*</b>		2100,00
Yderligere klasser, pr. 10 klasser ..	500,00	
<b>6. Skanning af varemærker*</b>		
a. Første klasse ..	500,00	
b. Yderligere klasser, pr. klasse ..	200,00	
c. Skanning af alle 42 klasser ..	3000,00	
<b>7. LOGO-skanning*</b> inkl. op til 25 referencer ..	1800,00	
Yderligere referencer, pr. 25 referencer ..	500,00	
<b>8. Klassesøgninger vedr. varemærker*</b> , pr. klasse ..	3000,00	
<b>9. Skanning af varemærker ansøgt eller registreret i udlandet*</b>		
a. Første klasse for 1-2 lande ..	1000,00	
b. Følgende lande, pr. land ..	500,00	
c. Følgende klasser, pr. klasse ..	200,00	
<b>10. Gebyr for levering pr. telefax</b> ..	75,00	

\* Hastelevering kan aftales mod pristillæg.

Ovennævnte priser tillægges moms

# Kopiservice

1. Fotokopier af patent- og brugsmodelelpublicationer og af danske ansøgninger	kr.
a. Ekspeditionsgebyr ..	30,00
b. Kopipris, pr. side ..	3,25
Dog minimum 30 kr. pr. publikation (svarende til 9 sider)	
<b>2. Fotokopier, taget på læsesalen</b>	
ved kontant betaling, pr. side, inkl. moms ..	3,00
<b>3. Udenlandske patentpublicationer, der ikke findes i egne samlinger</b>	
I ved hjemtagning fra udlandet:	
a. Pris for hjemtagning ..	100,00
b. Pris pr. publikation ..	100,00
Hjemtagning af sagsakter fra USA og patentpublicationer og sagsakter fra Sydafrika: Pris efter aftale.	
II ved levering af tilsvarende publikation fra egne samlinger	
a. Identifikation ..	100,00
b. Kopipris (3,25 kr. pr. side)	
<b>4. Engelsksprogede sammendrag, der ikke findes i egne samlinger</b> , pr. sammendrag ..	50,00
<b>5. Tidsskriftsartikler o.l., der ikke findes i egne samlinger</b>	
a. Pris for hjemtagning ..	100,00
b. Pris pr. artikel ..	100,00
<b>6. Aktindsigt i europæiske patenter og patentansøgninger</b>	
a. Ekspeditionsgebyr (inkl. EPO-gebyr) ..	315,00
b. Kopier	
- ved tilsendelse, pr. side ..	3,25
- ved afhentning, pr. side ..	2,50
- ved afhentning og kontant betaling, pr. side inkl. moms ..	3,00
Ovennævnte priser tillægges moms, hvis andet ikke er angivet	
<b>7. Bekræftet kopi af en patent-, brugsmodelel-, mønster- eller varemærkeansøgning</b> ..	300,00
Hertil skal lægges kopiprisen	
<b>8. Bekræftet udskrift af patent-, certifikat-, brugsmodelel-, topografi-, mønster- eller varemærkesagsregistret</b> ..	300,00
<b>9. Udskrift af patent-, certifikat-, brugsmodelel-, topografi-, mønster- eller varemærkesagsregistret</b> ..	50,00
<b>10. Udskrift af registret over kommunevåbener og -segl</b> ..	200,00
Ovennævnte priser skal ikke tillægges moms	
<b>11. Leveringsgebyrer</b>	
a. Levering pr. telefax ..	75,00
b. Ekspreslevering pr. telefax ..	275,00
c. Ekspreslevering pr. post ..	200,00
Hertil lægges porto	
Ovennævnte priser tillægges moms	

# Kurser og foredrag

1. Kurser	kr.
Priser på kurser fås ved direkte henvendelse til KursusCentret	
Priser på kurser tillægges moms	
<b>2. Foredrag</b>	
Første time* ..	2000,00
Følgende timer, pr. time* ..	1500,00

\* Særpriser afhængig af deltagerantal og forberedelsestid

Ovennævnte priser skal ikke tillægges moms

# INID-koder

## Internationally agreed Numbers for the Identification of Data (INID)

- (11) Serial number of the registration
- (15) Date of the registration
- (17) Expected duration of the registration/renewal
- (18) Expected expiration date of the registration/renewal
- (21) Serial number of the application
- (22) Date of filing of the application
- (23) Exhibition priority data
- (24) Date from which the industrial design right has effect
- (29) Indication of the form in which the industrial design is filed
- (30) Data relating to priority under the Paris Convention
- (43) Date of publication of the industrial design before examination
- (44) Date of publication of the industrial design after examination
- (45) Date of publication of the registered industrial design
- (46) Date of expiration of deferment
- (51) Class and subclass of the Locarno Classification
- (54) Designation of article(s) or product(s) covered by the industrial design or title of the industrial design
- (55) Reproduction of the industrial design (e.g., drawing, photograph) and explanations relating to the reproduction
- (57) Description of characteristic features of the industrial design including indication of colors
- (58) Date of recording of any kind of amendment in the Register
- (62) Serial number(s) and, if available, filing date(s) of application(s), registration(s) or document(s) related by division
- (66) Serial number(s) of application(s) concerning design(s) which is(are) variant(s) of the present one
- (71) Name(s) and address(es) of the applicant
- (72) Name(s) of the creator(s)
- (73) Name(s) and address(es) of the owner(s)
- (74) Name(s) and address(es) of the representative(s)

## Domestic Codes for the Identification of Data

- (DL) Data concerning license
- (DP) Data concerning pawning

## Internationalt vedtagne Numre til Identifikation af Data (INID)

- Registreringsnummer
- Registreringsdato
- Forventet registreringsperiode/fornyelsesperiode
- Forventet udløbsdato for registrering/fornyelse
- Ansøgningsnummer
- Ansøgningsdato
- Udstillingsprioritetsoplysninger
- Indleveringsdato
  
- Model indleveret
  
- Konventionsprioritetsoplysninger
  
- Dato for offentlig tilgængelighed
  
- Bekendtgørelsesdato for ansøgningen
  
- Bekendtgørelsesdato for registreringen
  
- Udsættelsesdato
  
- Klasser
- Vareangivelse
  
- Mønstret
  
- Beskrivelse herunder farver
  
- Dato for tilførsel/udslettelse
  
- Nummer på hovedansøgning eller udskilt ansøgning
  
- Beslægtede ansøgninger
  
- Ansøgners navn og -adresse
  
- Frembringers navn og -adresse
- Indehavernavn og -adresse
  
- Fuldmægtignavn og -adresse

## Interne koder til identifikation af data

- Licensoplysninger
- Pantoplysninger

# Patentdirektoratet

Helgeshøj Allé 81  
DK-2630 Taastrup

# B



Returneres ved varig adresseændring

Erhvervsministeriet

## Patentdirektoratet

Helgeshøj Allé 81  
DK-2630 Taastrup



Telefon (+45) 43 50 80 00  
Telefax (+45) 43 50 80 01  
Telex 16046 DPO DK  
Giro 8 989923

ISSN 0903-8809