

Dansk Mønster Tidende



Indholdsfortegnelse

Bekendtgørelse af mønsteransøgninger	29
Omtryk	_
Offentligt tilgængelige mønsteransøgninger	56
Registrerede mønstre	58
Henlagte, afslåede eller tilbagetagne mønsteransøgninger	_
Ændringer	59
Fornyelse af mønsterregistreringer.....	60
Udslettelse af mønsterregistreringer.....	61
Rettelser.....	_
Andre meddelelser.....	_

Abonnementsprisen for årgangen er 600,- kr. Abonnement tegnes i Erhvervsservice, Patentdirektoratet, Helgeshøj Allé 81, 2630 Tåstrup, tlf 43 50 80 00, Gironr. 4 02 05 53. Prisen for et enkelt nummer er 40 kr. For forsendelse tillægges porto.

Ansvarlig for redaktion: Niels Ravn
Trykt hos Svalgaard Grafik a.s., Ballerup

ISSN 0903-8825

Bekendtgørelse af mønsteransøgninger

Indsigelser mod registreringen skal fremsættes skriftligt i 2 eksemplarer til registreringsmyndigheden inden 2 måneder fra bekendtgørelsesdagen, jfr. lov om mønstre nr 218 af 27. maj 1970, § 18, stk. 2.

Er det bekendtgjort, at model af mønstret er indleveret, kan denne ses i direktoratet.

Hvis afbildningen er udført i farver, er dette angivet.

Er mønstret forbillede for et ornament, er dette angivet.

(21) MA 0240 1996

(54) Ornament til en måtte

(51) - Cl. 06-11

(55)

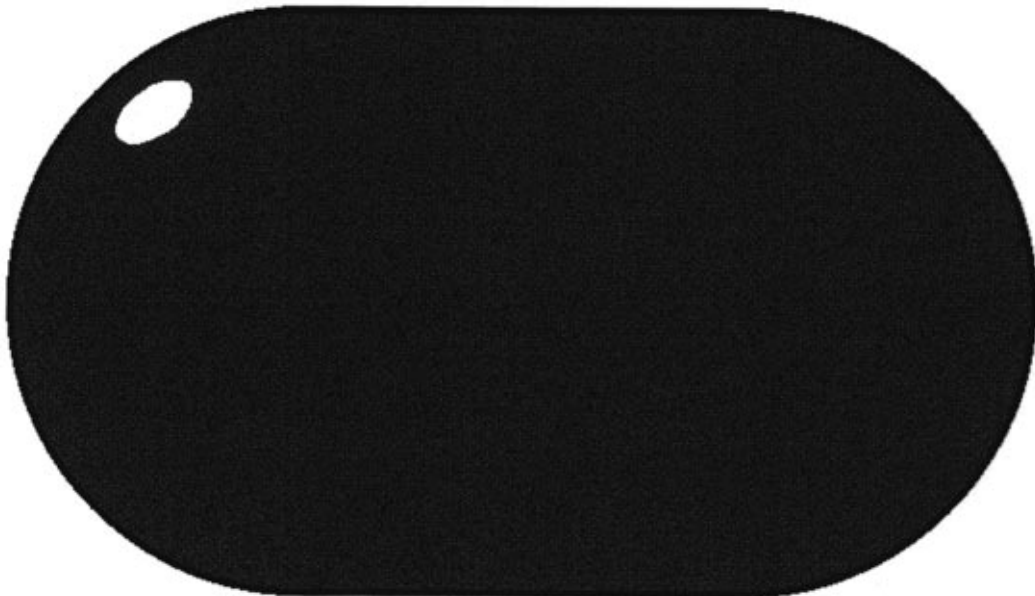

(71) ANSØGER(E):

(74) FULDMÆGTIG:

(72) FREMBRINGER(E):

Milliken Denmark A/S, Fabriksvej 8; 8544 Mørke, DK

Linds Patentbureau, Ellekrattet 20, Vedbæk

Aage Lang, Grønnevej 2; 8560 Kolind, DK

Flemming Bøjstrup, Engvej 7; 8543 Hornslet, DK

Jette Lindegaard, Dagstrupvej 5; 8544 Mørke, DK

(22) ANSØGNINGSDATO:

07 mar 1996

(21) MA 0395 1996

(54) En bøjlelås

(51) - Cl. 08-07

(55)



(71) ANSØGER(E):

Gunnar Lyck, Nørre-
damsvej 7; Stenild;
9500 Hobro, DK
**Nina Allin Christen-
sen**, Frisholtvej 83;
8850 Bjerringbro, DK

(72) FREMBRINGER(E):

Ansøgeren

(22) ANSØGNINGSDATO:

22 apr 1996

(21) MA 0439 1996

(54) En dunk

(51) - Cl. 09-02

(55)

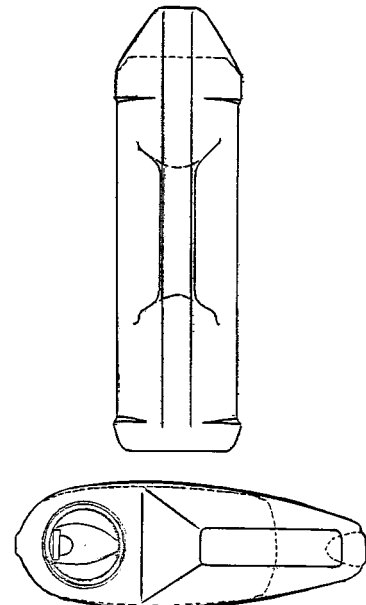
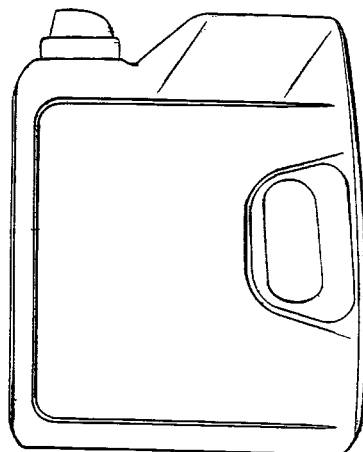
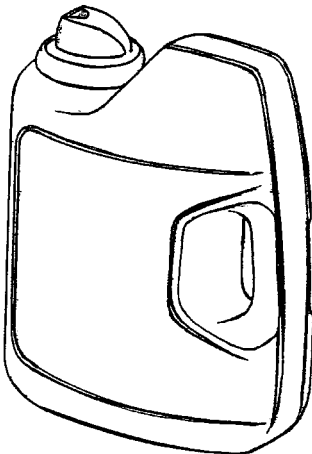

(71) ANSØGER(E):

Joh. A. Benckiser GmbH, Ludwig-Bertram-Str. 8+10; 67059 Ludwigshafen,
DE

(74) FULDMÆGTIG:

Plougmann, Vingtoft & Partners A/S, Sankt Annæ Plads 11; Postboks 3007,
København K

(72) FREMBRINGER(E):

Jürgen Schick, Tilsiterstr. 42; 69502 Hembach, DE

(30) PRIORITET:

07 dec 1995 Tyskland M9509936.0

(22) ANSØGNINGSDATO:

29 apr 1996

(66) BEMÆRKNINGER:

Ansøger har samme dag indleveret MA 0436-0438 1996

(21) MA 0551 1996

(54) Et lysskilt

(51) - Cl. 20-03

(55)

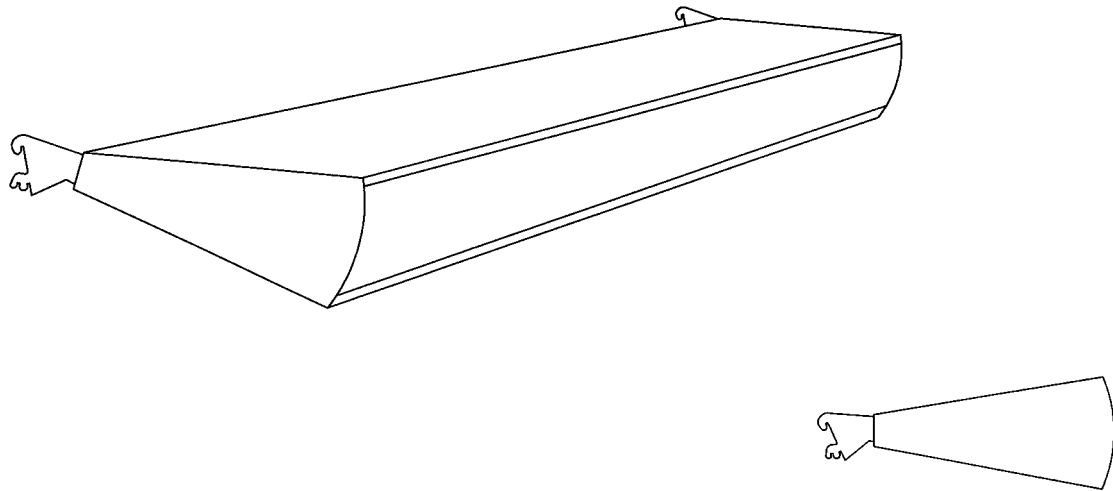

(71) ANSØGER(E):

Sara Lee / DE N. V., Vleutensevaart 100; 3532 AD Utrecht, NL

(74) FULDMÆGTIG:

Chas. Hude A/S, H. C. Andersens Boulevard 33, København V

(72) FREMBRINGER(E):

Klaus Kotschenreuther, Langbjergvej 10; Hyrup; 7140 Stouby, DK

(22) ANSØGNINGSDATO:

03 jun 1996

(21) MA 0583 1996

(54) Et kompas

(51) - Cl. 10-04

(55)



(71) ANSØGER(E):

Scan-Steering af 1994 ApS, Otto Pedersvej 1; 6960 Hvide Sande, DK

(74) FULDMÆGTIG:

Chas. Hude A/S, H. C. Andersens Boulevard 33, København V

(72) FREMBRINGER(E):

Ib Thomsen, Lividiavej 50; 6960 Hvide Sande, DK

(22) ANSØGNINGSDATO:

13 jun 1996

(21) MA 0582 1996

(54) En højttaler

(51) - Cl. 14-01

(55)

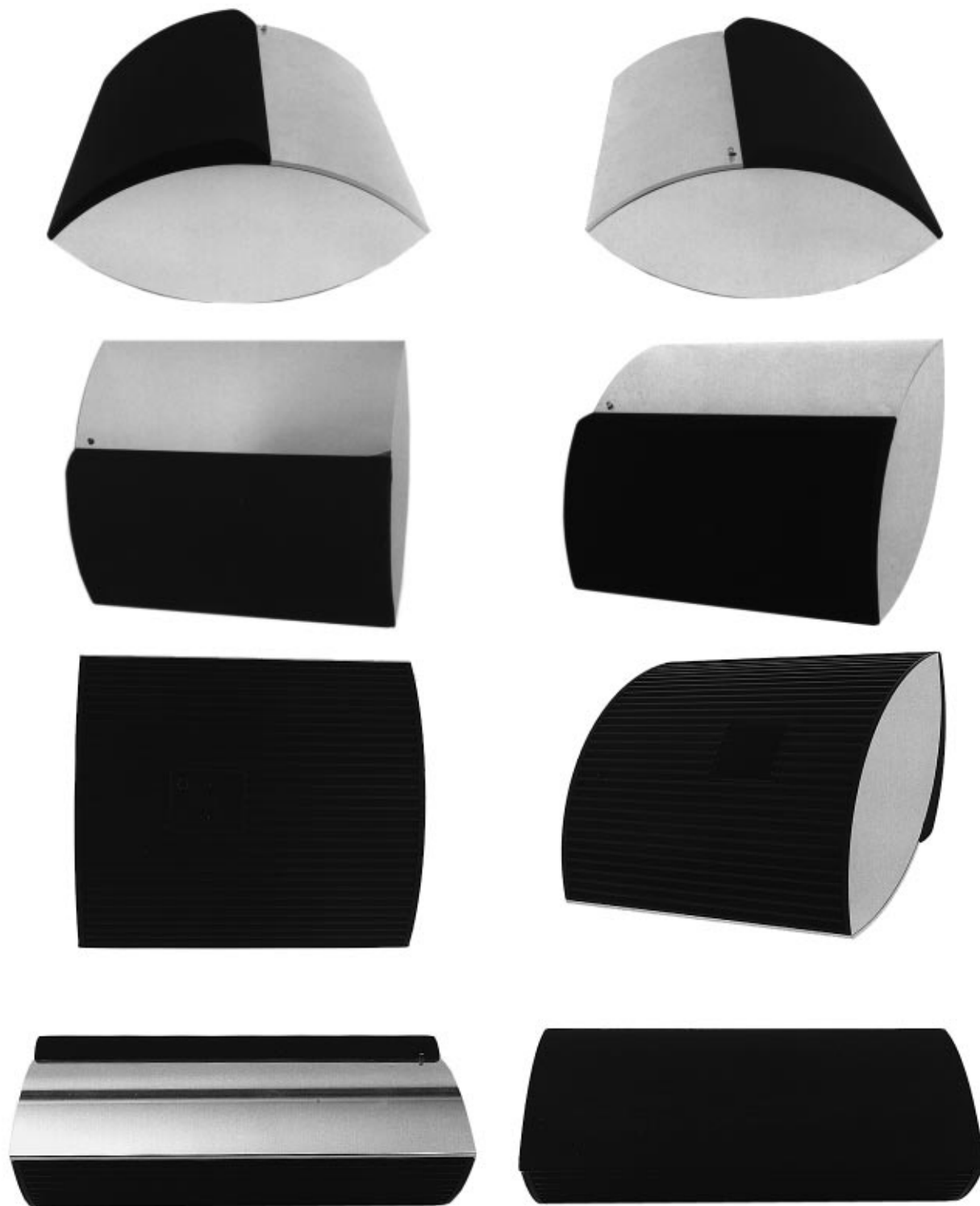

(71) ANSØGER(E):
(74) FULDMÆGTIG:

Bang & Olufsen Holding A/S, Peter Bangs Vej 15; 7600 Struer, DK
Hofman-Bang & Boutard, Lehmann & Ree A/S, Hans Bekkevolds Allé 7, Hellerup

(72) FREMBRINGER(E):
(22) ANSØGNINGSDATO:

David Lewis, Store Kongensgade 110C; 1264 København K, DK
13 jun 1996

(21) MA 0678 1996

(54) Et stempel

(51) - Cl. 19-02

(55)

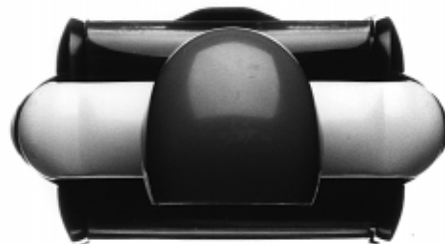

(71) ANSØGER(E):

Trodatt-Werke Walter Just Gesellschaft m. b. h. & Co. KG, Linzer Strasse 156; A-4600 Wels, AT

(74) FULDMÆGTIG:

Hofman-Bang & Boutard, Lehmann & Ree A/S, Hans Bekkevolds Allé 7, Hellerup

(72) FREMBRINGER(E):

Leopold A. Schreiberhuber, Pragerstrasse 8; A-4040 Linz, AT

(30) PRIORITET:

15 jan 1996 Østrig MU-234/96

(22) ANSØGNINGSDATO:

12 jul 1996

(21) MA 0696 1996

(54) En holder med korrekturvæske

(51) - Cl. 19-06

(55)

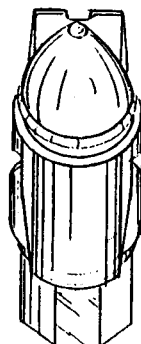
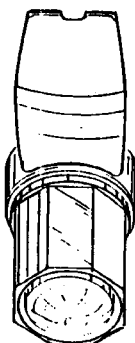
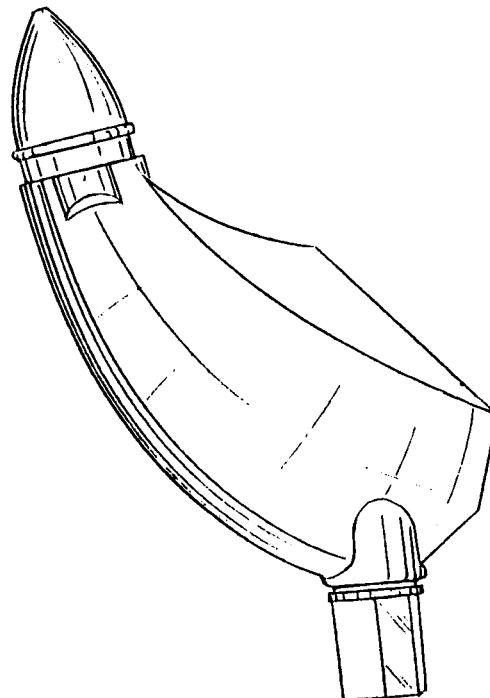
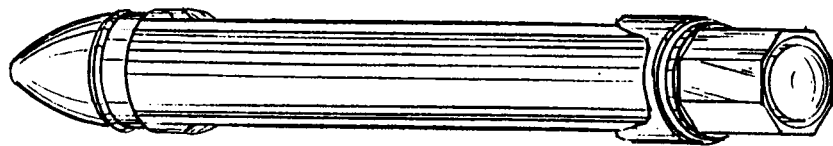
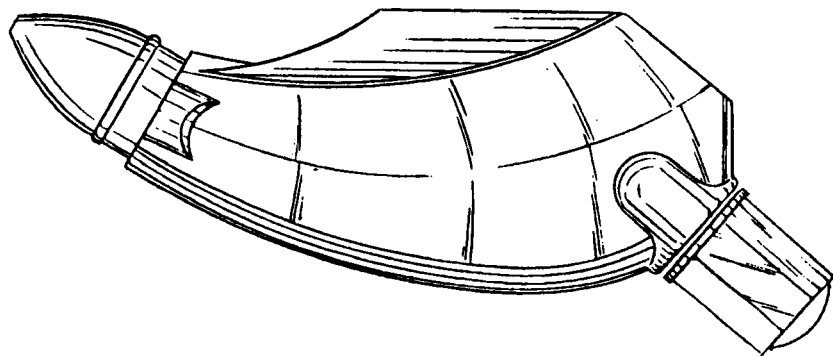
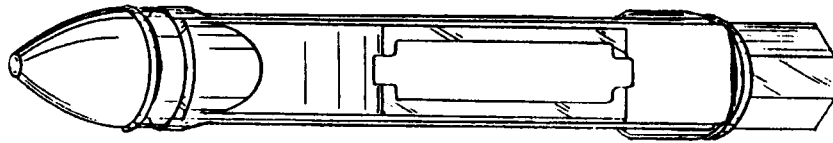

(71) ANSØGER(E):
(74) FULDMÆGTIG:

Raytec B. V., Albert Einsteinweg 10; 5151 DJ Drunen, NL
Hofman-Bang & Boutard, Lehmann & Ree A/S, Hans Bekkevolds Allé 7, Hellerup

(72) FREMBRINGER(E):

J. Kelders, Eendekooi 22; 5151 RL Drunen, NL

(30) PRIORITET:

26 jan 1996 WIPO** DM/035 326

(22) ANSØGNINGS DATO:

16 jul 1996

(21) MA 0701 1996

(54) En fodfil

(51) - Cl. 28-03

(55)

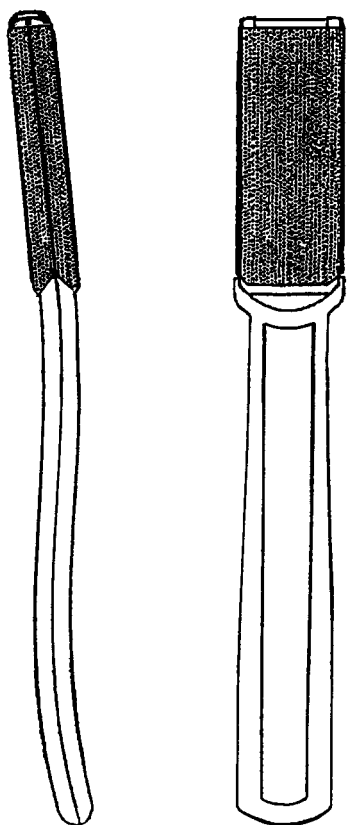

(71) ANSØGER(E):

Gert Toft Jensen,
Vollerupvej 196;
4400 Kalundborg, DK

(72) FREMBRINGER(E):

Ansøgeren

(22) ANSØGNINGSDATO:

18 jul 1996

(21) MA 0808 1996

(54) 1) Et håndtag
2) profilrør, begge dele bl. a. til brug ved fremstilling af sækkevogne

(51) - Cl. 12-02

(55)



Løbenr. 1



Løbenr. 2

(71) ANSØGER(E):

Randersbøren A/S, Nikkelvej 19; 8900 Randers, DK

(72) FREMBRINGER(E):

Tobias Wandrup, Guldbergsgade 7B 3 tv; København N, DK

(22) ANSØGNINGSDATO:

28 aug 1996

(21) MA 0778 1996

(54) En varebil (pick-up)

(51) - Cl. 12-08

(55)



(71) ANSØGER(E):

Skoda, automobilová a. s., tr. Václava Klementa 869; 293 60 Mladá Boleslav, CS

(74) FULDMÆGTIG:

Budde, Schou & Co. A/S, Vestergade 31, København K

(72) FREMBRINGER(E):

Drik van Braeckel, Rubesova 2; Praha, CS

Zdenek Cibulka, Havlíckova 885; Mlada Boleslav, CS

Martin Uhlarik, Vodickova 10; Praha, CS

Hanna Ferrada, Salmbacher Strasse 6; D-7267 Unterreinbach - Kap., DE

(30) PRIORITET:

02 apr 1996 Schweiz 123.189

(22) ANSØGNINGS DATO:

16 aug 1996

(21) MA 0734 1996

(54) 1-3) Støvsugermundstykker til et sæt

(51) - Cl. 15-05

(55)



Løbenr. 1







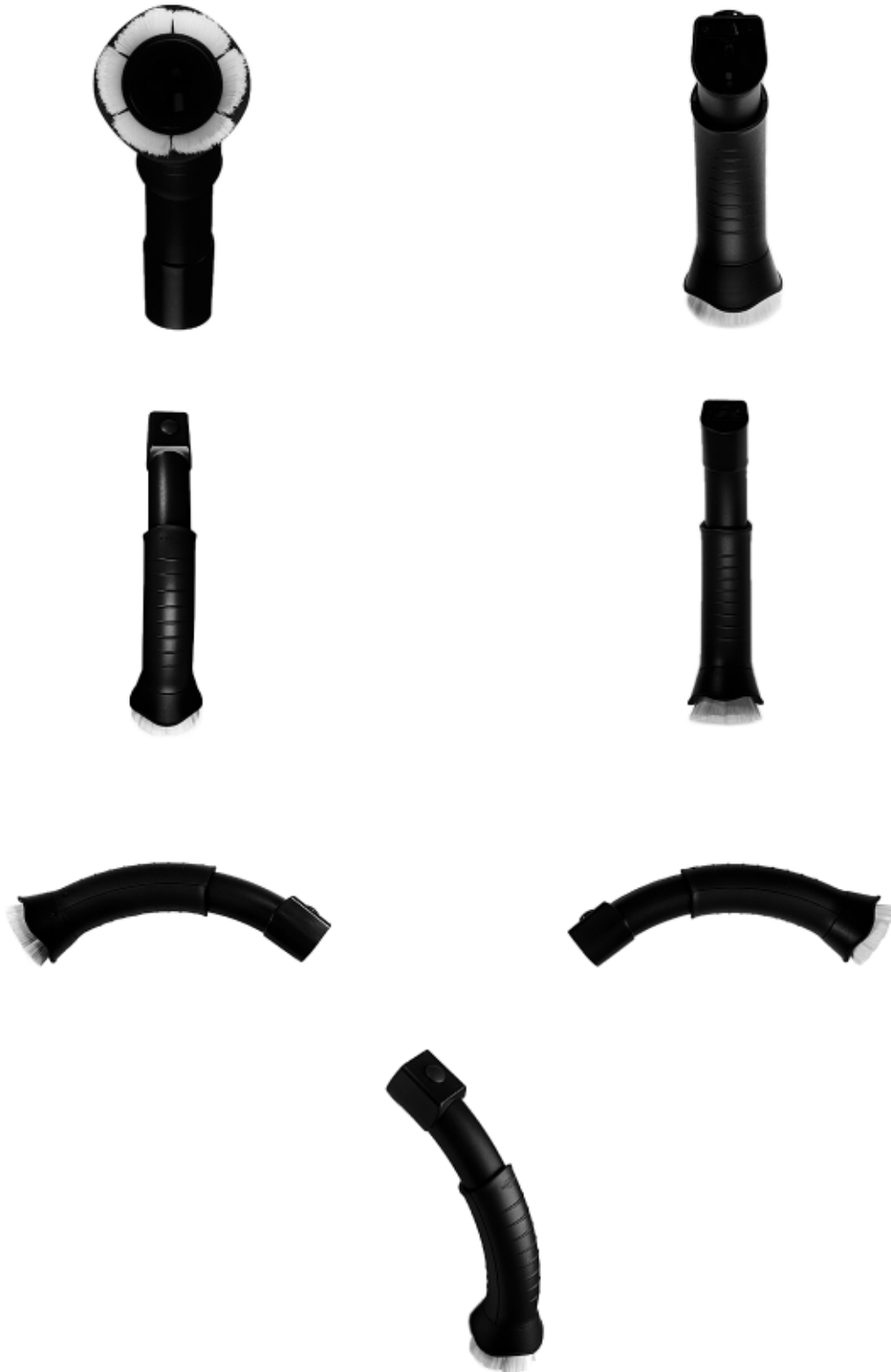

Løbenr. 3

(71) ANSØGER(E): **Vorwerk Elektrowerke Stiftung & Co. KG**, Mühlenweg 17-37; Postfach 20
16 11; D-42216 Wuppertal, DE
(74) FULDMÆGTIG: Budde, Schou & Co. A/S, Vestergade 31, København K
(72) FREMBRINGER(E): Ulrike Bröcking, Gerhard van der Str. 6; D-47495 Rheinberg, DE
(30) PRIORITET: 07 feb 1996 Tyskland M 96 01 138.6
(22) ANSØGNINGSDATO: 30 jul 1996

(21) MA 0855 1996

(54) En transportvogn til idrætsmåtter

(51) - Cl. 12-02

(55)

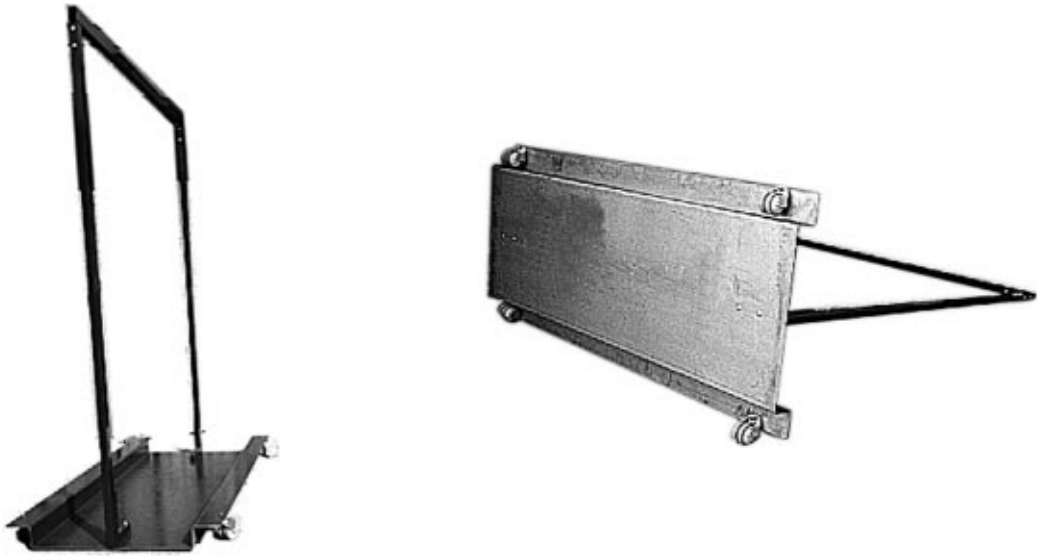

(71) ANSØGER(E): **Mads Jørgensen**, Sørby Parkvej 56; 4200 Slagelse, DK
(72) FREMBRINGER(E): Ansøgeren
(22) ANSØGNINGSDATO: 11 sep 1996

(21) MA 0362 1996

(54) Et hængsel til tandreguleringsapparat

(51) - Cl. 24-03

(55)

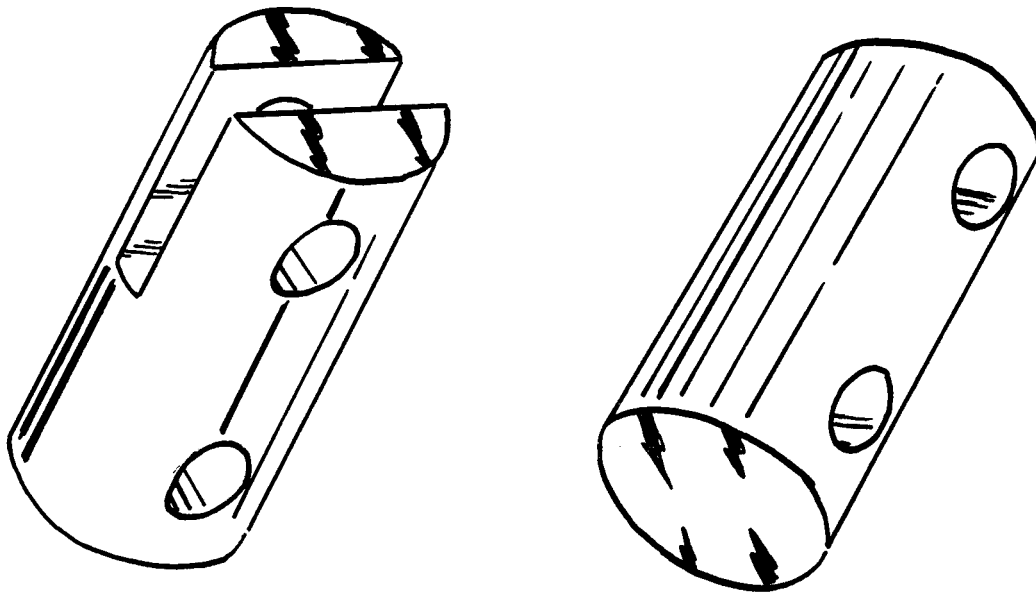

(71) ANSØGER(E): **Swadesh Kumar**, Utsiktsvn. 36; 2200 Kongsvinger, NO
(72) FREMBRINGER(E): Swadesh Kwmar, Vtsiktsvn. 36; 2200 kongsvinger, NO
(30) PRIORITET: 18 okt 1995 Norge 452871
(22) ANSØGNINGSDATO: 16 apr 1996

(21) MA 0861 1996

(54) En knæbeskytter

(51) - Cl. 02-04

(55)

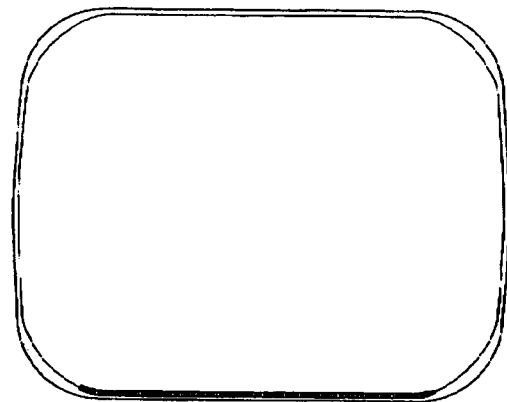
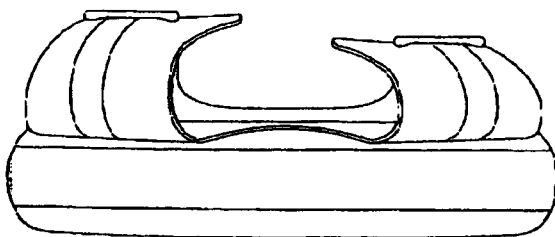
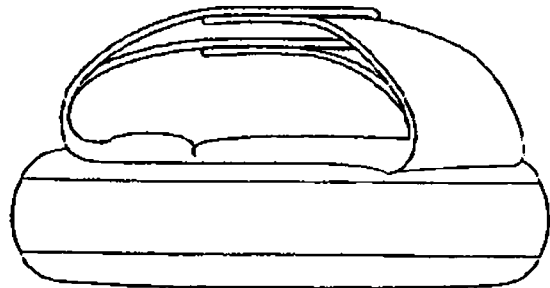
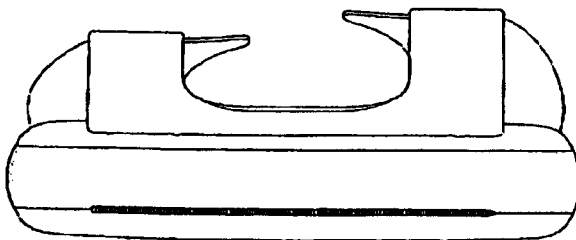
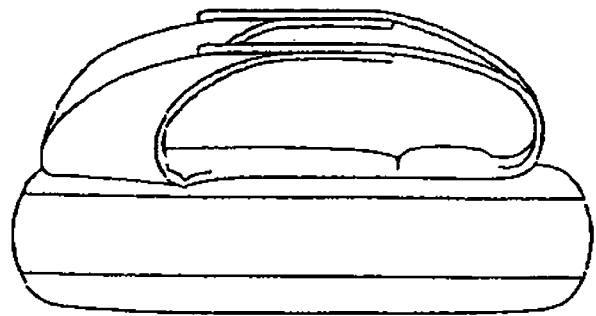
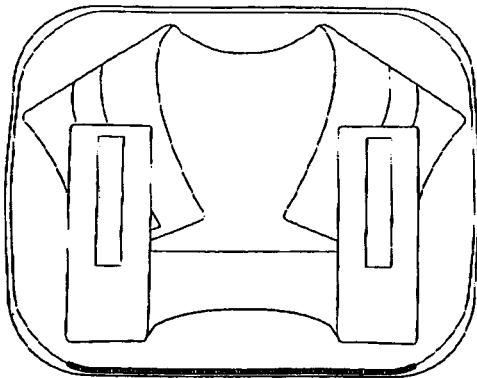
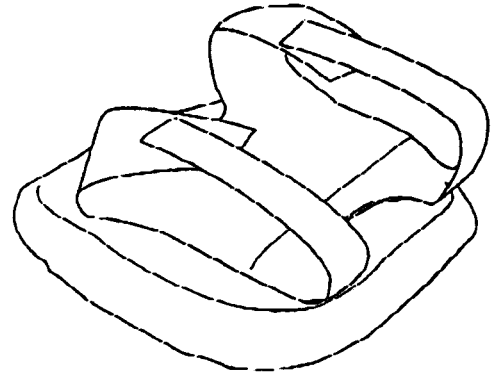
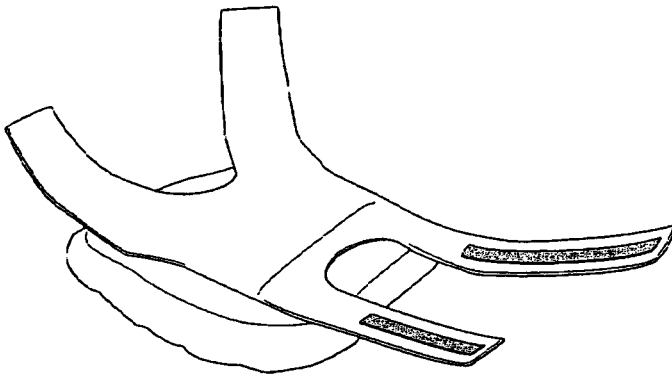
(71) ANSØGER(E):
(74) FULDMÆGTIG:**L. M. Meijers B. V.**, Kokkeleertstraat 6; 6116 AR Roosteren, NL
Hofman-Bang & Boutard, Lehmann & Ree A/S, Hans Bekkevolds Allé 7, Hellerup

(72) FREMBRINGER(E):

John Downing, 1055 W College Ave. 107; Santa Rosa; Ca 95401, US
Natasha Downing, 1055 W College Ave. 107; Santa Rosa; Ca 95401, US

(22) ANSØGNINGSDATO:

12 sep 1996

(21) MA 0773 1996

(54) En container

(51) - Cl. 09-09

(55)

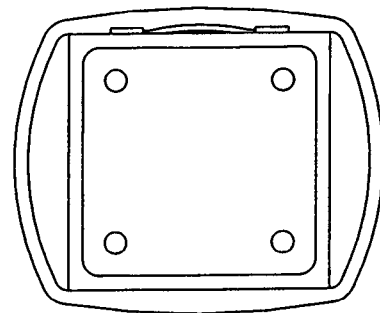
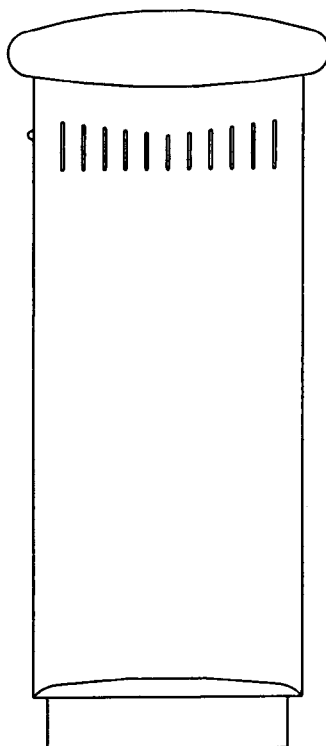
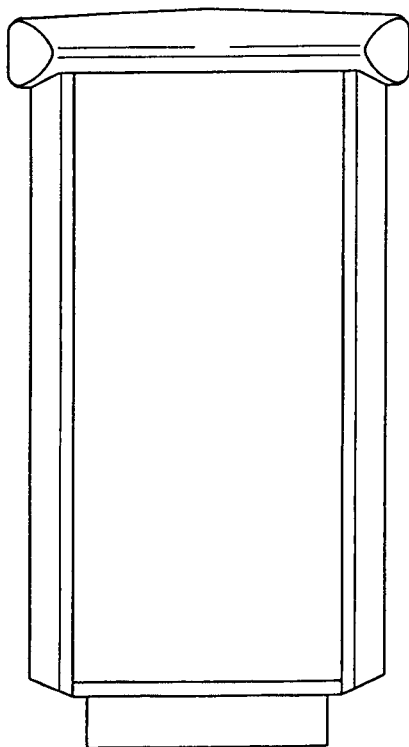
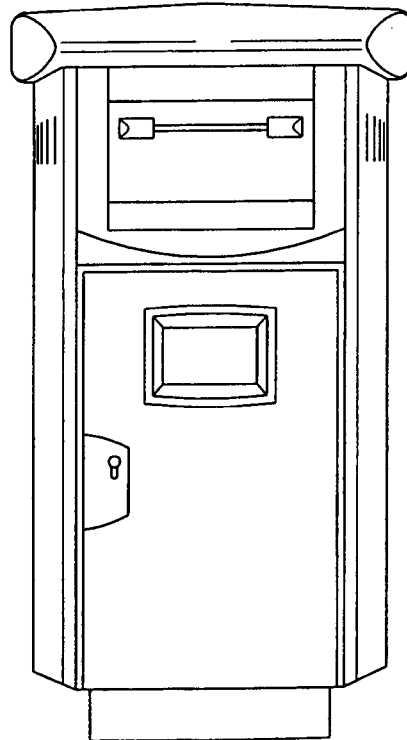
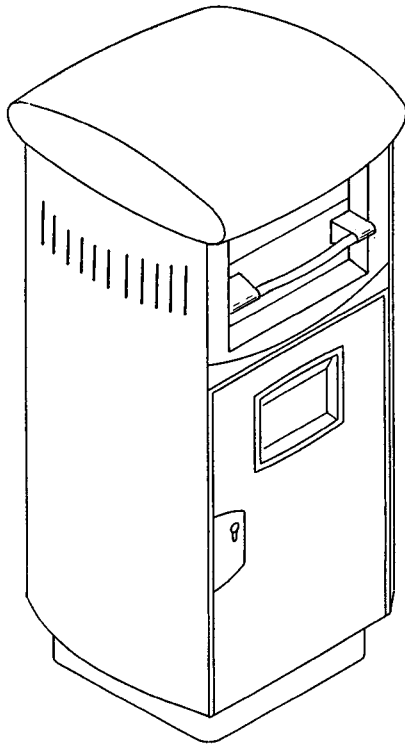

(71) ANSØGER(E):

The Post Office; Post Office Headquarters, 148 Old Street; London EC1V 9HQ, GB

(74) FULDMÆGTIG:

Hofman-Bang & Boutard, Lehmann & Ree A/S, Hans Bekkevolds Allé 7, Hellerup

(72) FREMBRINGER(E):

Marc Tanner, Ideo; 7 Jeffreys Street; London NW1 9PP, GB

(30) PRIORITET:

13 feb 1996Storbritannien 2054096

(22) ANSØGNINGSDATO:

13 aug 1996

(21) MA 0891 1996

(54) En hætte til aerosolbeholdere.

(51) - Cl. 09-07

(55)

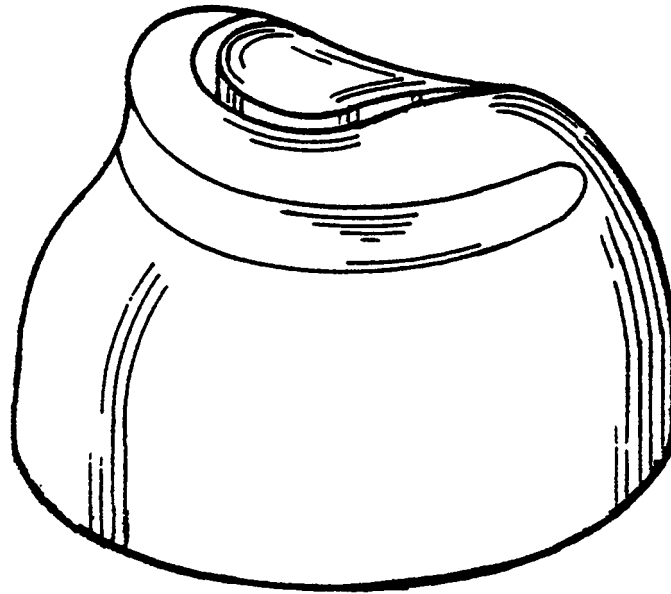

(71) ANSØGER(E):

S. C. Johnson & Son, Inc., a corporation of the State of Wisconsin, 1525; Howe Street; Racine; Wisconsin 53403, US

(74) FULDMÆGTIG:

Chas. Hude A/S, H. C. Andersens Boulevard 33, København V

(30) PRIORITET:

21 mar 1996 USA 29/051,988

(22) ANSØGNINGSDATO:

20 sep 1996

(21) MA 0908 1996

(54) Ornament til en rist

(51) - Cl. 25-02

(55)

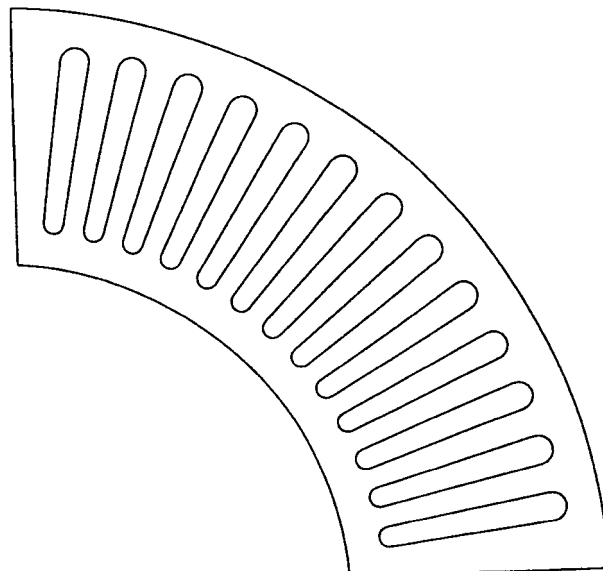

(71) ANSØGER(E):

Furnes-Hamjern NCC AS, N-2310 Stange, NO

(74) FULDMÆGTIG:

Hofman-Bang & Boutard, Lehmann & Ree A/S, Hans Bekkevolds Allé 7, Hellerup

(72) FREMBRINGER(E):

Arne Sælen, Rosenkrantzgt. 3; N-5003 Bergen, NO

Axel Nitter Sømme, Rosenkrantzgt. 3; N-5003 Bergen, NO

(30) PRIORITET:

29 mar 1996 Norge 960211

(22) ANSØGNINGSDATO:

27 sep 1996

(66) BEMÆRKNINGER:

Ansøger har samme dag indleveret MA 0909 - 0911 1996.

BEMÆRKNINGER:

Mønstret er forbillede for et ornament.

(21) MA 0909 1996

(54) Ornament til en rist

(51) - Cl. 25-02

(55)

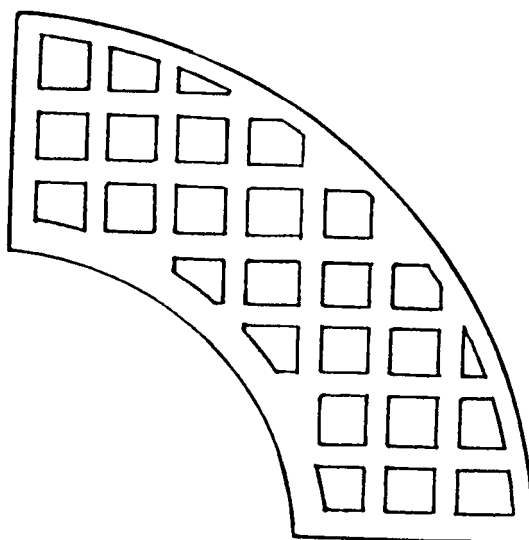
(71) ANSØGER(E):
(74) FULDMÆGTIG:**Furnes-Hamjern NCC AS**, N-2310 Stange, NO
Hofman-Bang & Boutard, Lehmann & Ree A/S, Hans Bekkevolds Allé 7, Hellerup

(72) FREMBRINGER(E):

Arne Sælen, Rosenkrantzgt. 3; N-5003 Bergen, NO
Axel Nitter Sømme, Rosenkrantzgt. 3; N-5003 Bergen, NO

(30) PRIORITET:

29 mar 1996 Norge 960211

(22) ANSØGNINGSDATO:

27 sep 1996

(66) BEMÆRKNINGER:

Ansøger har samme dag indleveret MA 0908, 0910 og 0911 1996.

BEMÆRKNINGER:

Mønstret er forbillede for et ornament.

(21) MA 0910 1996

(54) Ornament til en rist

(51) - Cl. 25-02

(55)

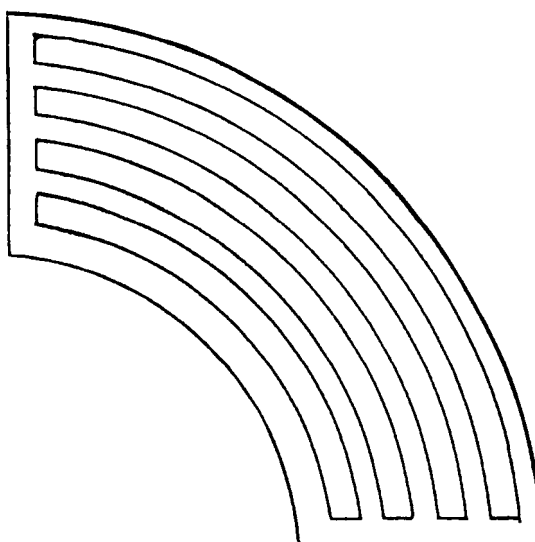
(71) ANSØGER(E):
(74) FULDMÆGTIG:**Furnes-Hamjern NCC AS**, N-2310 Stange, NO
Hofman-Bang & Boutard, Lehmann & Ree A/S, Hans Bekkevolds Allé 7, Hellerup

(72) FREMBRINGER(E):

Arne Sælen, Rosenkrantzgt. 3; N-5003 Bergen, NO
Axel Nitter Sømme, Rosenkrantzgt. 3; N-5003 Bergen, NO

(30) PRIORITET:

29 mar 1996 Norge 960211

(22) ANSØGNINGSDATO:

27 sep 1996

(66) BEMÆRKNINGER:

Ansøger har samme dag indleveret MA 0908, 0909 og 0911 1996.

BEMÆRKNINGER:

Mønstret er forbillede for et ornament.

(21) MA 0911 1996

(54) Ornament til en rist

(51) - Cl. 25-02

(55)

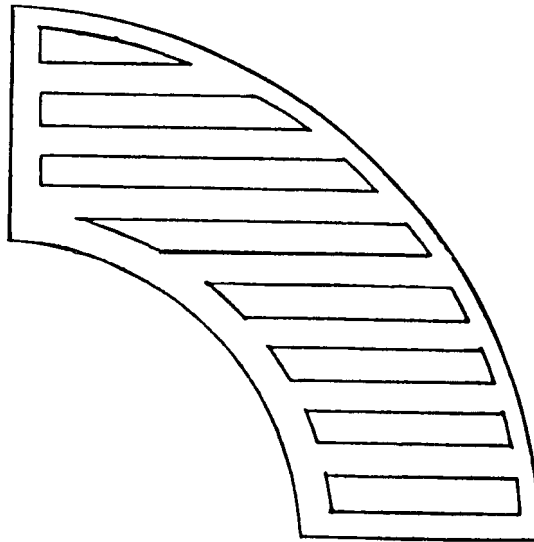
(71) ANSØGER(E):
(74) FULDMÆGTIG:**Furnes-Hamjern NCC AS**, N-2310 Stange, NO
Hofman-Bang & Boutard, Lehmann & Ree A/S, Hans Bekkevolds Allé 7, Hellerup

(72) FREMBRINGER(E):

Arne Sælen, Rosenkrantzgt. 3; N-5003 Bergen, NO
Axel Nitter Sømme, Rosenkrantzgt 3; N-5003 Bergen, NO

(30) PRIORITET:

29 mar 1996 Norge 960211

(22) ANSØGNINGSDATO:

27 sep 1996

(66) BEMÆRKNINGER:
BEMÆRKNINGER:Ansøger har samme dag indleveret MA 0908 - 0910 1996.
Mønstret er forbillede for et ornament.

(21) MA 0922 1996

(54) Et fjenbetjent temperaturspyd

(51) - Cl. 10-04

(55)

(71) ANSØGER(E):
(74) FULDMÆGTIG:
(72) FREMBRINGER(E):
(22) ANSØGNINGSDATO:**PK MILJØTEKNIK**, Lundevej 8, Hove; 2765 Smørum, DK
Unitron Scandinavia A/S, Torvegade 16, Tørring
Per Kierulff, Lundevej 8, Hove; 2765 Smørum, DK
01 okt 1996

(21) MA 0948 1996

(54) En skovl med trædeflade

(51) - Cl. 08-01

(55)



(71) ANSØGER(E):

Galax Værktøj A/S,
Enebærvej 10; 8653
Them, DK

(74) FULDMÆGTIG:

K. Skøtt-Jensen, Paten-
tingeniører A/S, Lem-
mingvej 225, Hassela-
ger

(72) FREMBRINGER(E):

Erik Christensen, Broa-
gervej 4; 8600 Silke-
borg, DK

(22) ANSØGNINGSDATO:

08 okt 1996

(21) MA 0970 1996

(54) En reflektor til en halogenlampe

(51) - Cl. 26-05

(55)



(71) ANSØGER(E):

Løvschall Randers A/S, Nikkelvej 11; 8900 Randers, DK

(72) FREMBRINGER(E):

Bo Refer, Nyvangsvej 16; 8850 Bjerringbro, DK

(22) ANSØGNINGSDATO:

11 okt 1996

(21) MA 0986 1996

(54) En læseindretning til smart card

(51) - Cl. 10-07

(55)

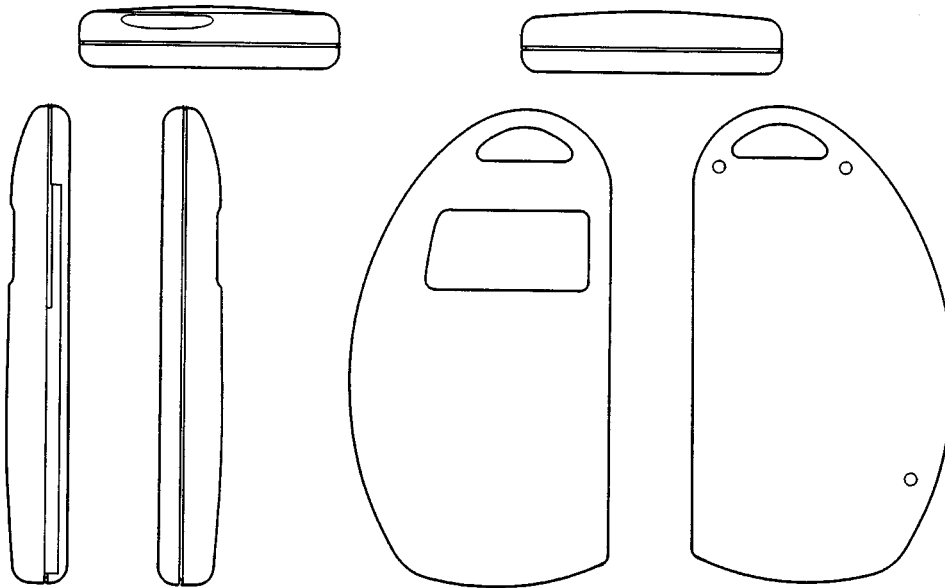

(71) ANSØGER(E):

Friendly Interactive Technologies, 21000 N. E. 28th Avenue, Suite 214; Aventura; Florida 33180, US

(74) FULDMÆGTIG:

CP8 TRANSAC, 68, Route de Versailles; F-78430 Louveciennes, FR
Larsen & Birkeholm A/S Skandinavisk Patentbureau, Banegårdspladsen 1; Postboks 362, København V

(72) FREMBRINGER(E):

Jean-Pierre Gerbault, 32, Rue des Abondances; F-92100 Boulogne, FR

(30) PRIORITET:

17 apr 1996 Frankrig 96 2328

(22) ANSØGNINGSDATO:

15 okt 1996

(21) MA 1041 1996

(54) Et gitterpanel til indhegning

(51) - Cl. 25-02

(55)

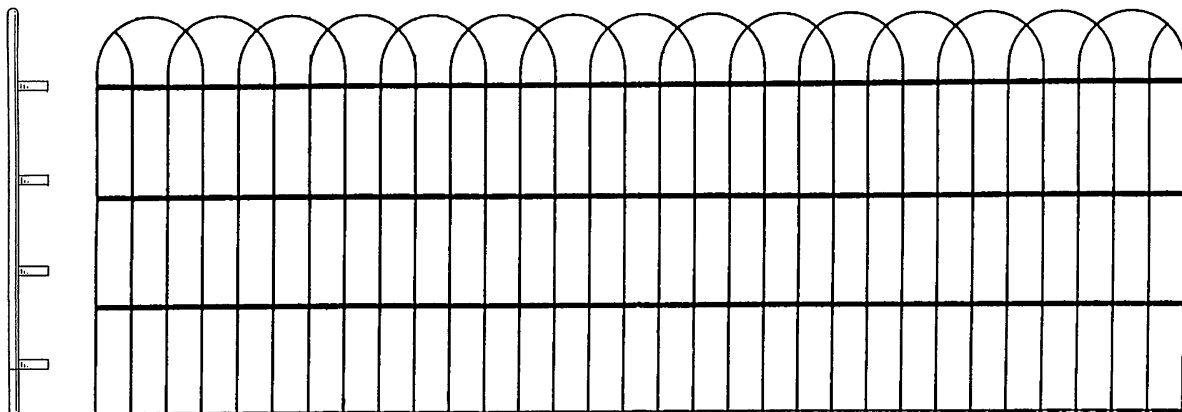

(71) ANSØGER(E):

N. V. BEKAERT S. A., Bekaertstraat 2; B-8550 ZWEEVEGEM, BE

(74) FULDMÆGTIG:

Internationalt Patent-Bureau, Høje Taastrup Boulevard 23, Taastrup

(72) FREMBRINGER(E):

Stephan Stephani, Schwertlache 3; D-59423 UNNA, DE

(30) PRIORITET:

20 maj 1996 Beneluxlandene 71.913.02

(22) ANSØGNINGSDATO:

31 okt 1996

(66) BEMÆRKNINGER:

Ansøger har samme dag indleveret MA 1042 1996 - 1044 1996.

(21) MA 1042 1996

(54) Et gitterpanel til indhegning

(51) - Cl. 25-02

(55)

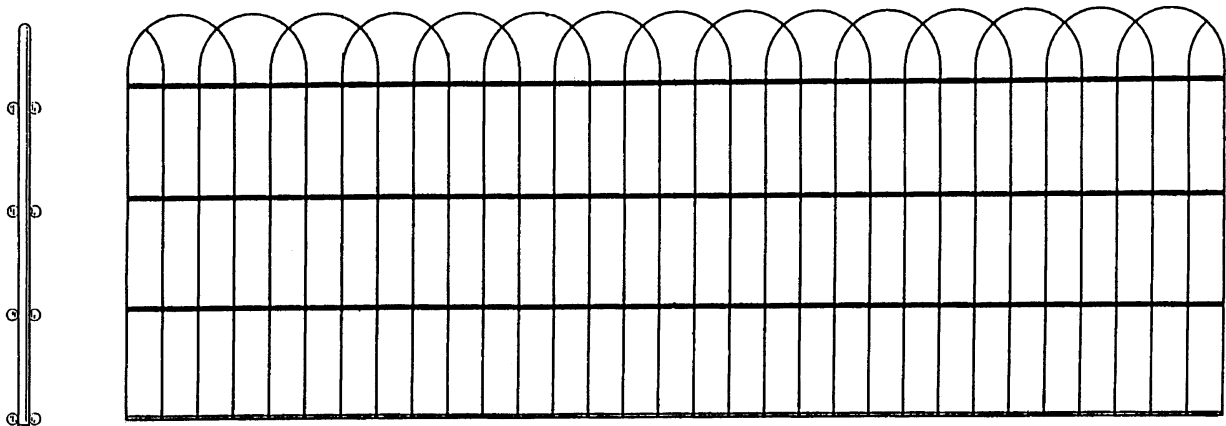

(71) ANSØGER(E): **N. V. BEKAERT S. A.**, Bekaertstraat 2; B-8550 ZWEVEGEM, BE
 (74) FULDMÆGTIG: Internationalt Patent-Bureau, Høje Taastrup Boulevard 23, Taastrup
 (72) FREMBRINGER(E): Stephan Stephani, Schwertlacke 3; D-59423 UNNA, DE
 (30) PRIORITET: 20 maj 1996 Beneluxlandene 71.913.02
 (22) ANSØGNINGSDATO: 31 okt 1996
 (66) BEMÆRKNINGER: Ansøger har samme dag indleveret MA 1041 1996, 1043 og 1044 1996.

(21) MA 1043 1996

(54) Et gitterpanel til indhegning

(51) - Cl. 25-02

(55)

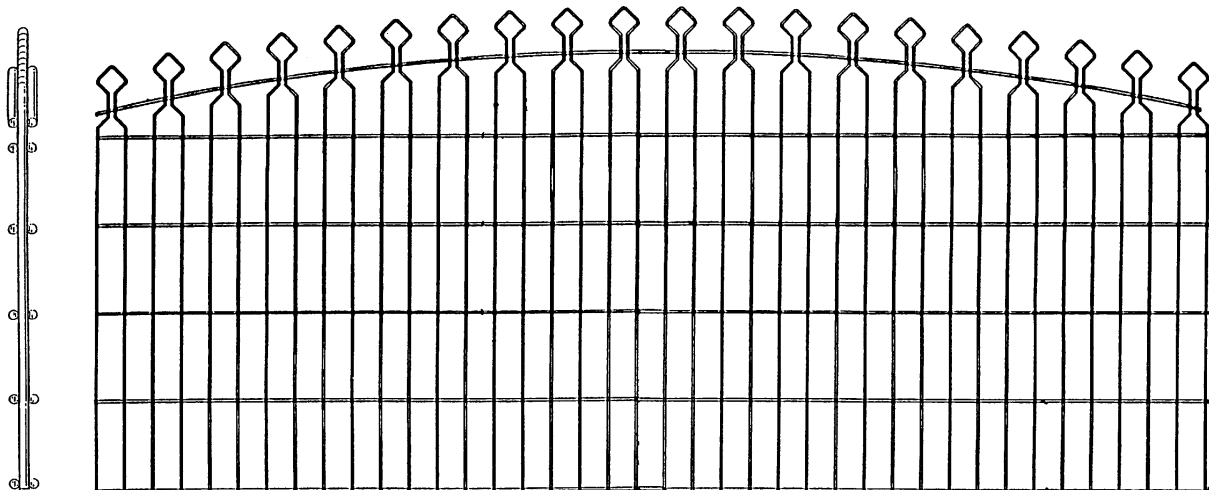

(71) ANSØGER(E): **N. V. BEKAERT S. A.**, Bekaertstraat 2; B-8550 ZWEVEGEM, BE
 (74) FULDMÆGTIG: Internationalt Patent-Bureau, Høje Taastrup Boulevard 23, Taastrup
 (72) FREMBRINGER(E): Stephan Stephani, Schwertlacke 3; D-59423 UNNA, DE
 (30) PRIORITET: 20 maj 1996 Beneluxlandene 71.913.01
 (22) ANSØGNINGSDATO: 31 okt 1996
 (66) BEMÆRKNINGER: Ansøger har samme dag indleveret MA 1041 1996, 1042 og 1044 1996.

(21) MA 1044 1996

(54) Et gitterpanel til indhegning

(51) - Cl. 25-02

(55)

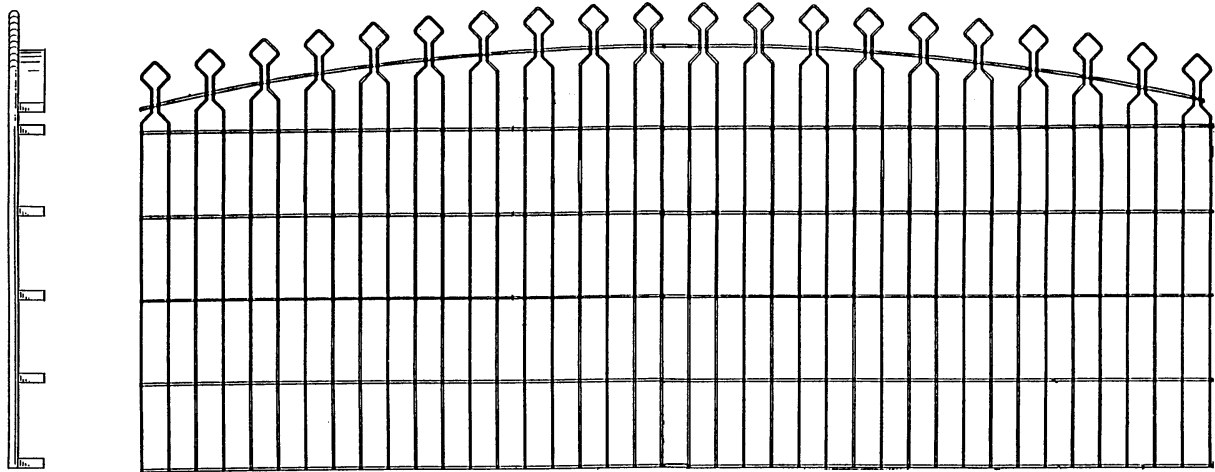

(71) ANSØGER(E):

(74) FULDMÆGTIG:

(72) FREMBRINGER(E):

(30) PRIORITET:

(22) ANSØGNINGSDATO:

(66) BEMÆRKNINGER:

N. V. BEKAERT S. A., Bekaertstraat 2; B-8550 ZWEVEGEM, BE

Internationalt Patent-Bureau, Høje Taastrup Boulevard 23, Taastrup

Stephan Stephani, Schwertlacke 3; D-59423 UNNA, DE

20 maj 1996 Beneluxlandene 71.913.01

31 okt 1996

Ansøger har samme dag indleveret MA 1041 1996 - 1043 1996.

(21) MA 1056 1996

(54) 1) En rammeliste

2) hjørneliste

3) koblingsstykke, alt til et sæt

(51) - Cl. 25-01

(55)

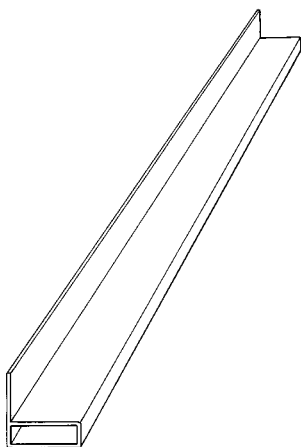

Løbenr. 1

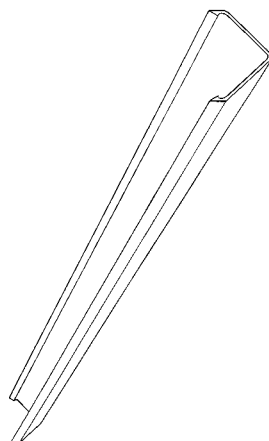

Løbenr. 2

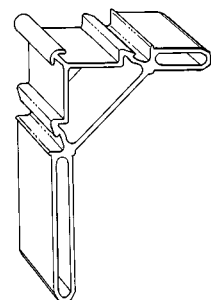

Løbenr. 3

(71) ANSØGER(E):

(74) FULDMÆGTIG:

(72) FREMBRINGER(E):

(30) PRIORITET:

(22) ANSØGNINGSDATO:

IFÖ SANITÄR AB, Box 140; S-295 22 Bromölla, SE

AWAPATENT AB et al, Box 5117, Malmö

Bo-Inge henning Mårtensson, Dammgatan 1; S-296 31 Åhus, SE

13 maj 1996 Sverige 96-1083

06 nov 1996

(21) MA 1045 1996

(54) En køkkenindretning

(51) - Cl. 06-05

(55)



Detailafbildning

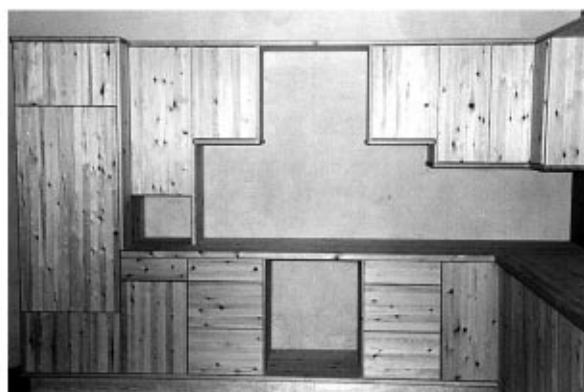

Detailafbildning

(71) ANSØGER(E):

Jørgen Robert Hansen, Nørre Alle 33; 7400 Herning, DK

(72) FREMBRINGER(E):

Ansøgeren

(22) ANSØGNINGSDATO:

01 nov 1996

(21) MA 1055 1996

(54) 1) En cisterne til vandklosetter
2-5) dele dertil

(51) - Cl. 23-02

(55)

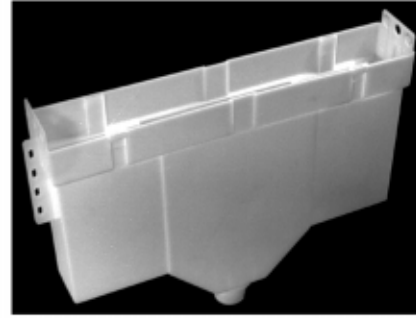
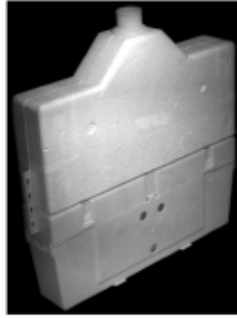
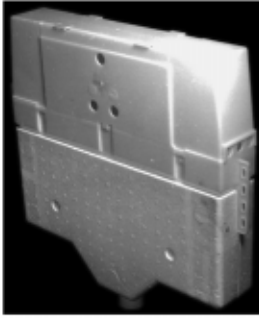

Løbenr. 1

Løbenr. 2

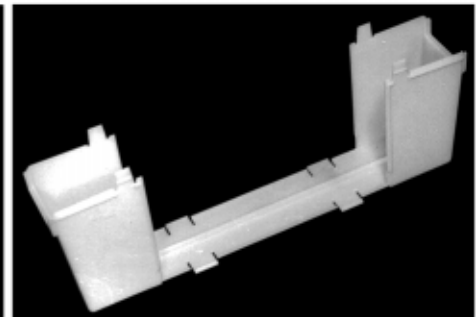
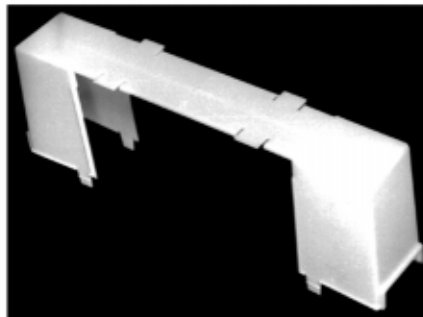
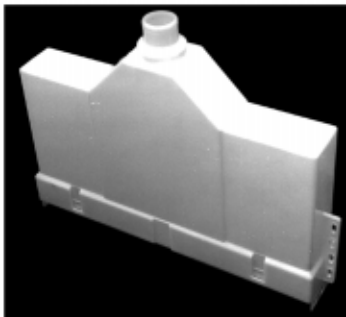

Løbenr. 2

Løbenr. 3

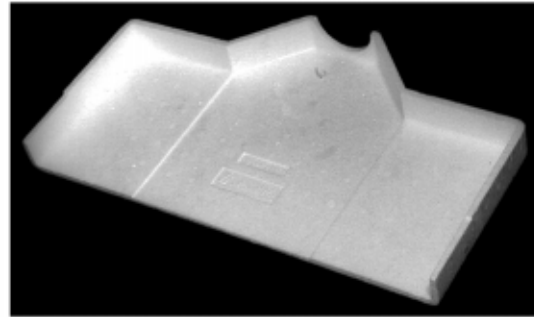
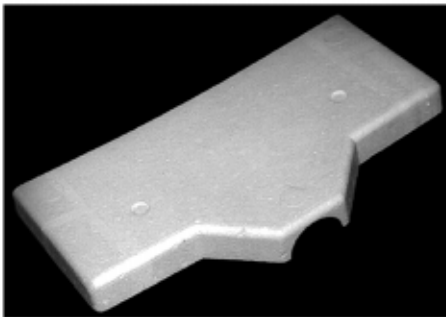

Løbenr. 4

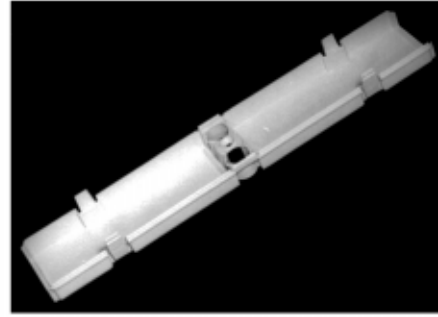
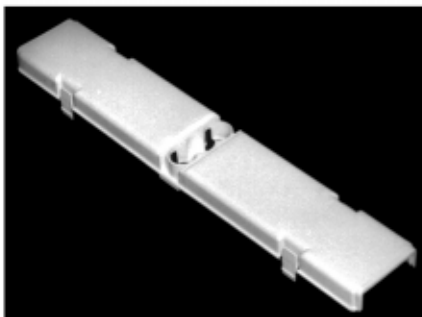

Løbenr. 5

(71) ANSØGER(E):

(74) FULDMÆGTIG:

(72) FREMBRINGER(E):

(30) PRIORITET:

(22) ANSØGNINGSDATO:

IFÖ SANITÄR AB, Box 140; S-295 22 Bromölla, SE

AWAPATENT AB et al, Box 5117, Malmö

Curt Lennart Hammarstedt, Nygatan 6; S-360 75 Alstermo, SE

13 maj 1996 Sverige 96-1084

06 nov 1996

(21) MA 1065 1996

(54) En afrivningshætte til papirdispenser

(51) - Cl. 09-07

(55)

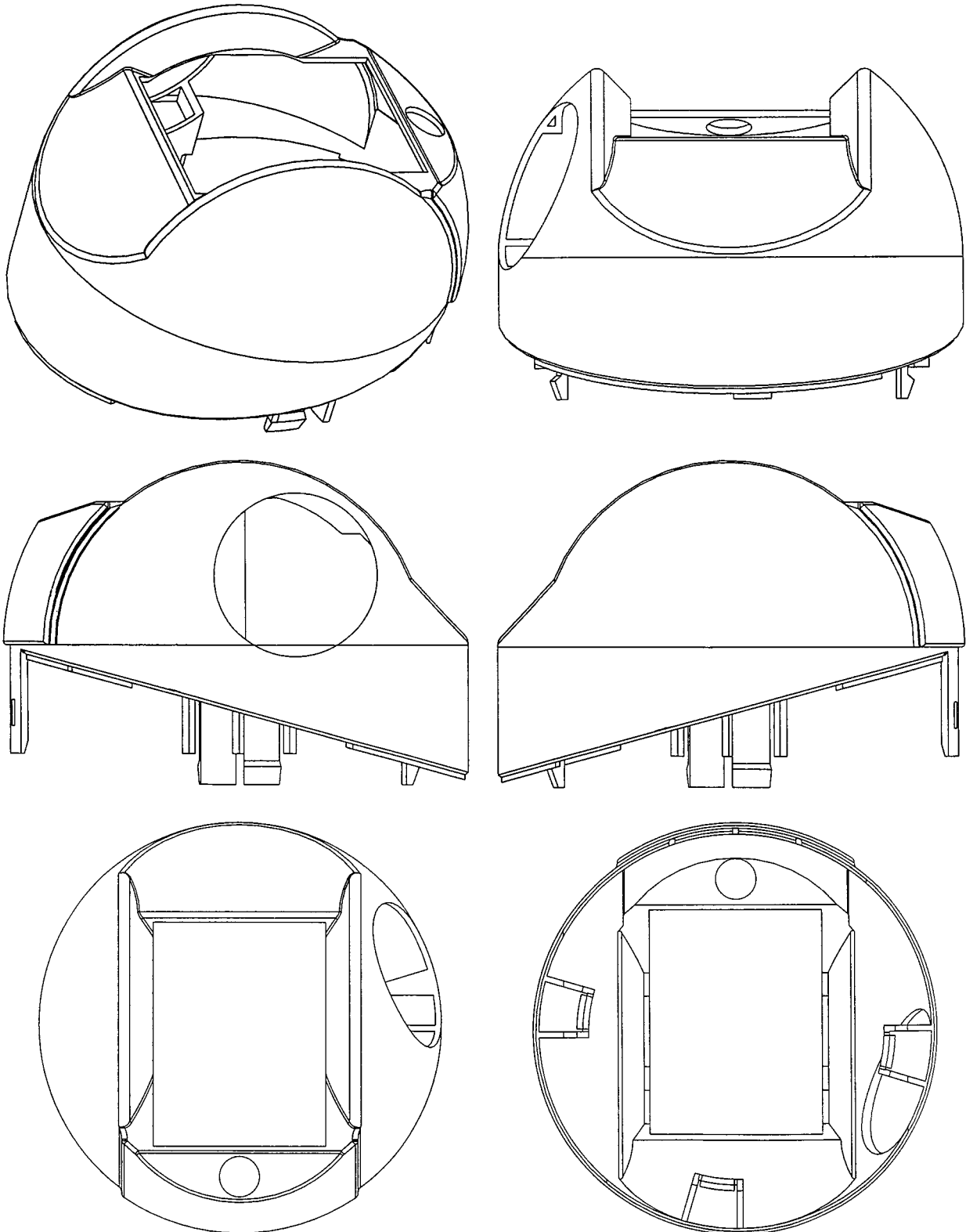

(71) ANSØGER(E):

(74) FULDMÆGTIG:

(72) FREMBRINGER(E):

(30) PRIORITET:

(22) ANSØGNINGSDATO:

SCA Hygiene Paper AB, c/o Mölnlycke AB; S-405 03 Göteborg, SE

Internationalt Patent-Bureau, Høje Taastrup Boulevard 23, Taastrup

Giorgetto Giugiaro, Via Filadelfia 106; I-10137 Torino, IT

10 maj 1996 Sverige 96-1091

07 nov 1996

(21) MA 1116 1996

(54) Et belysningsarmatur

(51) - Cl. 26-05

(55)

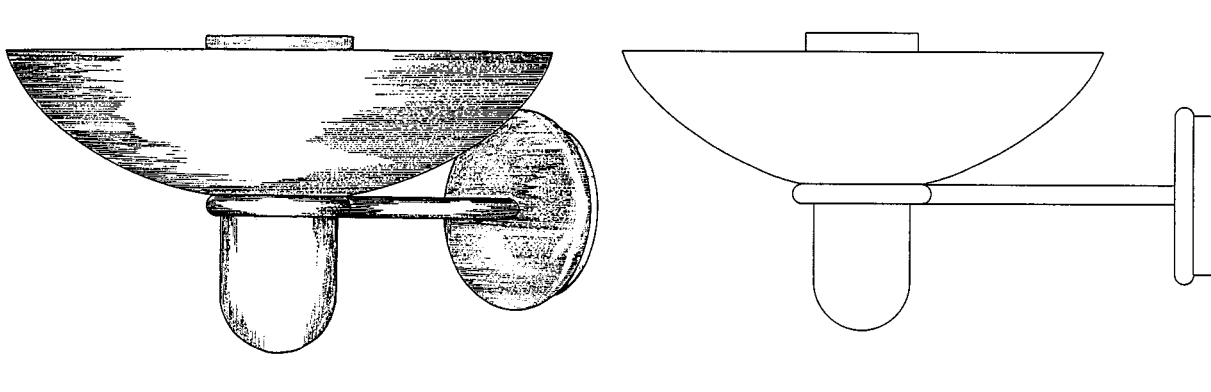

(71) ANSØGER(E): **FOCUS AS**, Kokkedal Industripark 40; 2980 Kokkedal, DK
(72) FREMBRINGER(E): Claus Bonderup, Postbakken 4; Hune; 9492 Blokhus, DK
(22) ANSØGNINGSDATO: 19 nov 1996

Offentligt tilgængelige mønsteransøgninger

Akterne i nedenstående ansøgninger er tilgængelige for enhver, jfr. mønsterlovens § 19.

Klasse 6 - Møbler og andre boligudstørsartikler

(21)MA 1171 1996 (54)1) skab til badeværelse 2) spejlskab til badeværelse.
(71) ANSØGER(E): Villeroy & Boch Aktiengesellschaft, Saaruferstrasse 14-18; 66693 Mettlach, DE
(30) PRIORITET: 03 jun 1996 Tyskland DM/036 590
(22) ANSØGNINGS DATO: 02 dec 1996

Klasse 7 - Husholdningsartikler (ikke indeholdt i andre klasser)

(21)MA 1101 1996 (54)En stavblender
(71) ANSØGER(E): Moulinex S. A., 76-78 Avenue de Champs Elysées; F-75008 Paris, FR
(30) PRIORITET: 31 maj 1996 Frankrig 96/3274
(22) ANSØGNINGS DATO: 15 nov 1996

(21)MA 1181 1996 (54)1-5) Redskaber til tilberedning af mad og drikke
(71) ANSØGER(E): MEPAL B. V., 45, Aalstvoort; NL-7241 MA Lochem, NL
(30) PRIORITET: 03 jun 1996 WIPO** DM/036 601
(22) ANSØGNINGS DATO: 03 dec 1996

(21)MA 1188 1996 (54)1) Et kopsæt 2 og 3) Delene dertil.
(71) ANSØGER(E): Dart Industries Inc., a corporation of the State of Delaware, 14901 S. Orange Blossom Trail; Orlando, FL 32837, US
(30) PRIORITET: 07 jun 1996 USA 29/053,934
(22) ANSØGNINGS DATO: 06 dec 1996

(21)MA 1200 1996 (54)1-5) Redskaber til tilberedning af mad og drikke
(71) ANSØGER(E): MEPAL B. V., 45, Aalstvoort; NL-7241 MA Lochem, NL
(30) PRIORITET: 03 jun 1996 WIPO** DM/036 602
(22) ANSØGNINGS DATO: 03 dec 1996

Klasse 9 - Emballage og beholdere til transport eller håndtering af varer

(21)MA 1189 1996 (54)1) En lomme flaske med håndtag, 2) Håndtag dertil, 3) Flaske dertil.
(71) ANSØGER(E): Dart Industries Inc., a corporation of the State of Delaware, 14901 S. Orange Blossom Trail; Orlando, FL 32837, US
(30) PRIORITET: 07 jun 1996 USA 29/053,935
(22) ANSØGNINGS DATO: 06 dec 1996

Klasse 12 - Transportmidler og hejseapparater

(21)MA 1183 1996 (54)En dæk til køretøjer
(71) ANSØGER(E): The Goodyear Tire & Rubber Company, a corporation of the State of Ohio, 1144, East Market Street; Akron; Ohio 44316-0001, US
(30) PRIORITET: 11 jun 1996 USA 29/055.692
(22) ANSØGNINGS DATO: 04 dec 1996

(21)MA 1184 1996 (54)Et dæk til køretøjer
(71) ANSØGER(E): The Goodyear Tire & Rubber Company, a corporation of the State of Ohio, 1144, East Market Street; Akron; Ohio 44316-0001, US
(30) PRIORITET: 11 jun 1996 USA 29/055.700
(22) ANSØGNINGS DATO: 04 dec 1996

Klasse 14 - Udstyr til optagelse og gengivelse af data, telekommunikationsudstyr

(21)MA 1176 1996 (54)Et antennehus
(71) ANSØGER(E): Comviq GSM AB, Västertorpsvägen 135; 129 23 Hägersten, SE
(30) PRIORITET: 04 jun 1996 Sverige 96-1273
(22) ANSØGNINGS DATO: 03 dec 1996

Klasse 15 - Maskiner (ikke indeholdt i andre klasser)

(21)MA 1049 1996 (54)En vaskemaskine
(71) ANSØGER(E): Electrolux Zanussi Elettrodomestici S. p. A., Via Giardini Cattaneo 3; 33170 Pordenone, IT
(30) PRIORITET: 04 jun 1996 Italien PN96 O 000009
(22) ANSØGNINGS DATO: 04 nov 1996

Klasse 23 - Udstyr til distribution af væsker og luftarter, sanitets-, opvarmnings-, ventilations- og luftkonditioneringsudstyr, fast brændsel

- (21)MA 1168 1996 (54)1) Håndvask 2) Bidet 3) Urinal 4) Toilet.
 (71) ANSØGER(E): Villeroy & Boch Aktiengesellschaft, Saaruferstrasse 14-18; 66693 Mettlach, DE
 (30) PRIORITET: 03 jun 1996 Tyskland DM/036 589
 (22) ANSØGNINGSDATO: 02 dec 1996
- (21)MA 1169 1996 (54)Et toilet.
 (71) ANSØGER(E): Villeroy & Boch Aktiengesellschaft, Saaruferstrasse 14-18; 66693 Mettlach, DE
 (30) PRIORITET: 03 jun 1996 Tyskland DM/036 589
 (22) ANSØGNINGSDATO: 02 dec 1996
- (21)MA 1170 1996 (54)1) håndvask 2) toilet 3) bidet.
 (71) ANSØGER(E): Villeroy & Boch Aktiengesellschaft, Saaruferstrasse 14-18; 66693 Mettlach, DE
 (30) PRIORITET: 03 jun 1996 Tyskland DM/036 589
 (22) ANSØGNINGSDATO: 02 dec 1996
- (21)MA 1172 1996 (54)En duftblok.
 (71) ANSØGER(E): Kortman Intradal B. V., Laan der Techniek 22; 39903 AT Veenendaal, NL
 (30) PRIORITET: 03 jun 1996 WIPO**
 (22) ANSØGNINGSDATO: 02 dec 1996

Klasse 24 - Medicinal- og laboratorieudstyr

- (21)MA 0797 1996 (54)En modulsits
 (71) ANSØGER(E): Bo Eriksson, Bergagatan 39; 603 75 Norrköping, SE
 (30) PRIORITET: 29 maj 1996 Sverige 96-1233-29
 (22) ANSØGNINGSDATO: 22 aug 1996
- (21)MA 1158 1996 (54)En reagensprøvestrimmel
 (71) ANSØGER(E): LifeScan, Inc., 1000 Gibraltar Drive; Milpitas; CA 95035, US
 (30) PRIORITET: 31 maj 1996 USA 29/055217
 (22) ANSØGNINGSDATO: 26 nov 1996

Klasse 25 - Bygninger og byggelementer

- (21)MA 1041 1996 (54)Et gitterpanel til indhegning
 (71) ANSØGER(E): N. V. BEKAERT S. A., Bekaertstraat 2; B-8550 ZWEVEGEM, BE
 (30) PRIORITET: 20 maj 1996Beneluxlandene 71.913.02
 (22) ANSØGNINGSDATO: 31 okt 1996
- (21)MA 1042 1996 (54)Et gitterpanel til indhegning
 (71) ANSØGER(E): N. V. BEKAERT S. A., Bekaertstraat 2; B-8550 ZWEVEGEM, BE
 (30) PRIORITET: 20 maj 1996Beneluxlandene 71.913.02
 (22) ANSØGNINGSDATO: 31 okt 1996
- (21)MA 1043 1996 (54)Et gitterpanel til indhegning
 (71) ANSØGER(E): N. V. BEKAERT S. A., Bekaertstraat 2; B-8550 ZWEVEGEM, BE
 (30) PRIORITET: 20 maj 1996Beneluxlandene 71.913.01
 (22) ANSØGNINGSDATO: 31 okt 1996
- (21)MA 1044 1996 (54)Et gitterpanel til indhegning
 (71) ANSØGER(E): N. V. BEKAERT S. A., Bekaertstraat 2; B-8550 ZWEVEGEM, BE
 (30) PRIORITET: 20 maj 1996Beneluxlandene 71.913.01
 (22) ANSØGNINGSDATO: 31 okt 1996

Klasse 27 - Tobak og artikler for rygere

- (21)MA 1182 1996 (54)En lighter
 (71) ANSØGER(E): S. T. Dupont, 92, boulevard du Montparnasse; F-75014 Paris, FR
 (30) PRIORITET: 05 jun 1996 Frankrig 96 3312
 (22) ANSØGNINGSDATO: 04 dec 1996

Klasse 31 - Maskiner og apparater til tilberedning af mad og drikke (ikke indeholdt i andre klasser)

- MA 1101 1996 Se Cl. 7

Registrerede mønstre

(21) Ansøgningsnummer	(44) Bekendtgjort i Reg. Tid. nr	(11) Registreringsnummer	(15) Registreringsdato	(18) Registreringen er gyldig til
MA 0793 1995	18/9620 sep 1996	MR 1138 1996	12 dec 1996	25 aug 2000
MA 1149 1995	11/9607 jun 1996	MR 1141 1996	12 dec 1996	13 dec 2000
MA 0064 1996	18/9620 sep 1996	MR 1091 1996	12 dec 1996	15 jan 2001
MA 0068 1996	18/9620 sep 1996	MR 1139 1996	12 dec 1996	16 jan 2001
MA 0094 1996	18/9620 sep 1996	MR 1092 1996	12 dec 1996	23 jan 2001
MA 0196 1996	18/9620 sep 1996	MR 1093 1996	12 dec 1996	22 feb 2001
MA 0213 1996	18/9620 sep 1996	MR 1094 1996	12 dec 1996	26 feb 2001
MA 0230 1996	18/9620 sep 1996	MR 1095 1996	12 dec 1996	05 mar 2001
MA 0245 1996	18/9620 sep 1996	MR 1096 1996	12 dec 1996	08 mar 2001
MA 0246 1996	18/9620 sep 1996	MR 1097 1996	12 dec 1996	08 mar 2001
MA 0255 1996	18/9620 sep 1996	MR 1098 1996	12 dec 1996	13 mar 2001
MA 0262 1996	18/9620 sep 1996	MR 1099 1996	12 dec 1996	14 mar 2001
MA 0268 1996	18/9620 sep 1996	MR 1100 1996	12 dec 1996	15 mar 2001
MA 0270 1996	18/9620 sep 1996	MR 1101 1996	12 dec 1996	15 mar 2001
MA 0286 1996	18/9620 sep 1996	MR 1102 1996	12 dec 1996	22 maj 2001
MA 0287 1996	18/9620 sep 1996	MR 1103 1996	12 dec 1996	22 mar 2001
MA 0336 1996	18/9620 sep 1996	MR 1104 1996	12 dec 1996	23 jan 2001
MA 0400 1996	18/9620 sep 1996	MR 1105 1996	12 dec 1996	22 apr 2001
MA 0457 1996	18/9620 sep 1996	MR 1140 1996	12 dec 1996	02 maj 2001
MA 0499 1996	18/9620 sep 1996	MR 1106 1996	12 dec 1996	15 maj 2001
MA 0508 1996	18/9620 sep 1996	MR 1107 1996	12 dec 1996	21 maj 2001
MA 0509 1996	18/9620 sep 1996	MR 1108 1996	12 dec 1996	21 maj 2001
MA 0510 1996	18/9620 sep 1996	MR 1109 1996	12 dec 1996	21 maj 2001
MA 0511 1996	18/9620 sep 1996	MR 1110 1996	12 dec 1996	21 maj 2001
MA 0512 1996	18/9620 sep 1996	MR 1111 1996	12 dec 1996	21 maj 2001
MA 0513 1996	18/9620 sep 1996	MR 1112 1996	12 dec 1996	21 maj 2001
MA 0514 1996	18/9620 sep 1996	MR 1113 1996	12 dec 1996	21 maj 2001
MA 0515 1996	18/9620 sep 1996	MR 1114 1996	12 dec 1996	21 maj 2001
MA 0536 1996	18/9620 sep 1996	MR 1115 1996	12 dec 1996	30 maj 2001
MA 0537 1996	18/9620 sep 1996	MR 1116 1996	12 dec 1996	30 maj 2001
MA 0538 1996	18/9620 sep 1996	MR 1117 1996	12 dec 1996	30 maj 2001
MA 0539 1996	18/9620 sep 1996	MR 1118 1996	12 dec 1996	30 maj 2001
MA 0540 1996	18/9620 sep 1996	MR 1119 1996	12 dec 1996	30 maj 2001
MA 0541 1996	18/9620 sep 1996	MR 1120 1996	12 dec 1996	30 maj 2001
MA 0542 1996	18/9620 sep 1996	MR 1121 1996	12 dec 1996	30 maj 2001
MA 0543 1996	18/9620 sep 1996	MR 1122 1996	12 dec 1996	30 maj 2001
MA 0544 1996	18/9620 sep 1996	MR 1123 1996	12 dec 1996	30 maj 2001
MA 0555 1996	18/9620 sep 1996	MR 1124 1996	12 dec 1996	04 jun 2001
MA 0577 1996	18/9620 sep 1996	MR 1125 1996	12 dec 1996	25 aug 2000
MA 0578 1996	18/9620 sep 1996	MR 1126 1996	12 dec 1996	12 jun 2001
MA 0579 1996	18/9620 sep 1996	MR 1127 1996	12 dec 1996	12 jun 2001
MA 0604 1996	18/9620 sep 1996	MR 1128 1996	12 dec 1996	20 jun 2001
MA 0712 1996	18/9620 sep 1996	MR 1129 1996	12 dec 1996	15 maj 2001
MA 0726 1996	18/9620 sep 1996	MR 1130 1996	12 dec 1996	26 jul 2001
MA 0727 1996	18/9620 sep 1996	MR 1131 1996	12 dec 1996	26 jul 2001
MA 0728 1996	18/9620 sep 1996	MR 1132 1996	12 dec 1996	29 jul 2001
MA 0744 1996	18/9620 sep 1996	MR 1133 1996	12 dec 1996	02 aug 2001
MA 0759 1996	18/9620 sep 1996	MR 1134 1996	12 dec 1996	09 aug 2001
MA 0760 1996	18/9620 sep 1996	MR 1135 1996	12 dec 1996	09 aug 2001
MA 0761 1996	18/9620 sep 1996	MR 1136 1996	12 dec 1996	09 aug 2001
MA 0770 1996	18/9620 sep 1996	MR 1137 1996	12 dec 1996	13 aug 2001

Ændringer

Ændringer vedrørende retten til mønstret, mønsterhavers navn, bopæl, fuldm. m. v.

Navneændring:

(11)MR 0291 1993

til: (71) SAINT-GOBAIN VITRAGE, "Les Miroirs" 18, avenue d'alsace; F-92400 Courbevoie, FR

(11)MR 0292 1993

til: (71) SAINT-GOBAIN VITRAGE, "Les Miroirs" 18, avenue d' alsace; F-92400 Courbevoie, FR

(11)MR 0293 1993

til: (71) SAINT-GOBAIN VITRAGE, "Les Miroirs" 18, avenue d'alsace; F-92400 Courbevoie, FR

Ændring af fuldmægtigoplysninger:

(11)MR 0477 1992

til: (74)Plougmann, Vingtoft & Partners A/S, København K

Fornyelse af mønsterregistreringer

Fornyelser af registreringer foretaget i medfør af lov om mønstre nr. 218 af 27. maj 1970.

(11) Registrerings- nummer	(18) Gyldig til
MR 0488 1986	21 maj 2000
MR 0358 1987	20 feb 2001
MR 0583 1989	12 dec 2001
MR 0596 1989	13 feb 2002
MR 1289 1989	19 feb 2002
MR 0548 1991	21 jan 1998
* MR 0477 1992	09 jul 2001
MR 1004 1992	20 dec 2001
MR 1071 1992	18 dec 2001
MR 1152 1992	20 dec 2001
MR 1164 1992	21 jan 2002
MR 1231 1992	27 nov 2001
MR 1249 1992	02 jan 2002
MR 0004 1993	09 jan 1997
* MR 0291 1993	14 feb 2002
* MR 0292 1993	14 feb 2002
* MR 0293 1993	14 feb 2002
MR 0858 1995	16 dec 2001

Udslettelser af registreringer

Udslettelser af registreringer foretaget i medfør af lov om mønstre nr. 218 af 27. maj 1970.

(11) Registreringsnummer.

(11) MR 0529 1980
(11) MR 0563 1982
(11) MR 0571 1982
(11) MR 0573 1982
(11) MR 0595 1982
(11) MR 0791 1982
(11) MR 0939 1982
(11) MR 0945 1982
(11) MR 0660 1983
(11) MR 1036 1984
(11) MR 0884 1986
(11) MR 0003 1987
(11) MR 0230 1987
(11) MR 0291 1987
(11) MR 0296 1987
(11) MR 0306 1987
(11) MR 0337 1987
(11) MR 0346 1987
(11) MR 0413 1987
(11) MR 0417 1987
(11) MR 0462 1987
(11) MR 0490 1987
(11) MR 0491 1987
(11) MR 0513 1987
(11) MR 0204 1988
(11) MR 0312 1988
(11) MR 0313 1988
(11) MR 0314 1988
(11) MR 0315 1988
(11) MR 0138 1989
(11) MR 0139 1989
(11) MR 0198 1989
* (11) MR 0280 1989
(11) MR 0297 1990
(11) MR 0878 1990
(11) MR 1452 1990
(11) MR 1144 1991
(11) MR 0374 1992
(11) MR 0375 1992
(11) MR 0420 1992
(11) MR 0422 1992
(11) MR 0423 1992
(11) MR 0424 1992
(11) MR 0461 1992
(11) MR 0462 1992
(11) MR 0463 1992
(11) MR 0470 1992
(11) MR 0491 1992
(11) MR 0509 1992
(11) MR 0510 1992
(11) MR 0511 1992
(11) MR 0512 1992
(11) MR 0608 1992
(11) MR 0609 1992
(11) MR 0610 1992
(11) MR 0611 1992
(11) MR 0702 1992
(11) MR 0703 1992
(11) MR 0945 1992
(11) MR 0946 1992
(11) MR 0947 1992
(11) MR 0948 1992
(11) MR 0949 1992
(11) MR 0208 1993
(11) MR 0286 1993

Gebyrer på mønsterområdet (design)

Gældende fra 1. januar 1997

Mønstre (design)

1. **Ansøgningsgebyr.** kr. 1300,00

Tillægsgebyrer:

- a. Ved samregistrering for hvert mønster ud over det første 800,00
b. For bekendtgørelse af hver afbildning ud over den første 400,00
c. For hastebehandling af en mønsteransøgning 1500,00

2. **Genoptagelsesgebyr.** 200,00

3. Fornyelsesgebyrer:

For 1. periode 2200,00

Tillægsgebyr ved fornyelse

Ved samregistrering for hvert mønster ud over det første 1100,00

Fornyelsesgebyrer inkl. tillægsgebyrer, der betales efter udløbet af den pågældende registreringsperiode, forhøjes med 20%.

4. **Klagegebyr.** 4000,00

Ovennævnte priser skal ikke tillægges moms.

Publikationer

1. **Årsabonnement** kr.
a. Dansk Mønstertidende 600,00
b. Ankenævnskendelser, mønster- og chipsområdet 400,00

2. Løssalg

a. Dansk Mønstertidende 40,00
b. Dansk Mønsterregister 200,00

Ovennævnte priser skal ikke tillægges moms

3. **Love og bekendtgørelser**
vedr. industriel ejendomsret 12,00-33,00

4. **Andre publikationer**
Mønsterklassifikation 35,00
Ændringer og tilføjelser hertil 15,00

Ovennævnte priser tillægges moms.

ErhvervsService

1. **Timepriser** kr.

- a. Opgaver, der kræver teknisk, juridisk eller anden speciel sagkundskab 700,00
b. Øvrige 500,00

2. **Gebyr for levering pr. telefax.** 75,00

Hastelevering kan aftales mod pristillæg. Priserne kan oplyses af ErhvervsService.

Ovennævnte priser tillægges moms.

Kopiservice

1. **Fotokopier af danske ansøgninger** kr.
a. Ekspeditionsgebyr 30,00
b. Kopipris pr. side 3,25
Dog minimum 30 kr. pr. publikation (svarende til 9 sider)

2. Leveringsgebyrer

a. Levering pr. telefax 75,00
b. Ekspreslevering pr. telefax 275,00
c. Ekspreslevering pr. post 200,00
Hertil lægges porto

Ovennævnte priser tillægges moms.

3. **Bekræftet udskrift af mønstersagsregistret.** 300,00

4. **Udskrift af mønstersagsregistret.** 50,00

Ovennævnte priser skal ikke tillægges moms.

Prisliste

Pr. 1. januar 1997

Patenter

Supplerende beskyttelsescertifikater

Brugsmodeller

Mønstre (design)

Chips (halvledertopografier)

Vare- og fællesmærker

Kommunevåbener og -segl

Publikationer

Erhvervsservice

Kopiservice

Kurser og foredrag

Prisliste vedr. internationale ansøgninger (PCT) og europæiske patentansøgninger (EPK) samt vedr. ansøgninger om international varemærkeregistrering og EU-varemærkeregistrering kan fås ved henvendelse til direktoratet.

Erhvervsministeriet

Patentdirektoratet

Helgeshøj Allé 81
2630 Taastrup
Telefon 43 50 80 00
Telefax 43 50 80 01
Postgiro 8 98 99 23



Patenter

	kr.
1. Ansøgningsgebyr	
a. Grundgebyr	3000,00
b. Tillægsgebyr for hvert patentkrav ud over 10	300,00
c. Tillægsgebyr for nyhedsundersøgelse og patentbarhedsvurdering på grundlag af engelsksproget patentansøgning	1500,00
2. Gebyrer for nyhedsundersøgelse af international type (PL §9)	
I Når den svenske patentmyndighed er nyhedsundersøgende:	
a. Grundgebyr	5500,00
b. Tillægsgebyr for hvert krav ud over 10	115,00
c. Ekspeditionsgebyr	500,00
II Når Den Europæiske Patentmyndighed er nyhedsundersøgende:	
a. Grundgebyr *	11390,00
b. Ekspeditionsgebyr	500,00
3. Gebyr for senere indlevering af dansk oversættelse af international ansøgning	1100,00
4. Genoptagelsesgebyr	700,00
5. Patentmeddelelsesgebyr	
a. Grundgebyr	2850,00
b. Tillægsgebyr for hver side ud over 35 sider	80,00
c. Tillægsgebyr for hvert patentkrav, for hvilket der ikke er betalt ansøgningsgebyr	300,00
6. Gebyr for publicering af oversættelser af europæiske patentskrifter	
a. Grundgebyr	2850,00
b. Tillægsgebyr for hver side ud over 35 sider	80,00
7. Gebyr for publicering af ændrede patentskrifter	
a. Grundgebyr	2850,00
b. Tillægsgebyr for hver side ud over 35 sider	80,00
8. Genoprettelsesgebyr	3000,00
9. Årsgebyrer	
1. gebyrår	500,00
2. gebyrår	500,00
3. gebyrår	500,00
4. gebyrår	1000,00
5. gebyrår	1150,00
6. gebyrår	1300,00
7. gebyrår	1500,00
8. gebyrår	1700,00
9. gebyrår	1900,00
10. gebyrår	2150,00
11. gebyrår	2400,00
12. gebyrår	2650,00
13. gebyrår	2900,00
14. gebyrår	3150,00
15. gebyrår	3400,00
16. gebyrår	3650,00
17. gebyrår	3900,00
18. gebyrår	4200,00
19. gebyrår	4500,00
20. gebyrår	4800,00

Årsgebyrer, der betales senere end forfaldsdag, forhøjes med 20%.
Gebyret skal være betalt inden 6 måneder efter forfaldsdagen.

10. Gebyr for fremsættelse af indsigelse	2000,00
11. Gebyr for administrativ omprøvning	7000,00
12. Klagegebyr	8000,00

Ovennævnte priser skal ikke tillægges moms

* Grundgebyr til og med 2. januar 1997: 11490,00

Supplerende beskyttelsescertifikater

	kr.
1. Ansøgningsgebyr	3000,00
2. Genoptagelsesgebyr	600,00
3. Genoprettelsesgebyr	3000,00
4. Årsgebyr pr. påbegyndt gebyrår	4800,00

Årsgebyrer, der betales senere end forfaldsdag, forhøjes med 20%.
Gebyret skal være betalt inden 6 måneder efter forfaldsdagen.

5. Gebyr for administrativ omprøvning	1500,00
--	---------

Der skal betales et gebyr på 7000 kr. for eventuel omprøvning af grundpatentet

6. Klagegebyr	4000,00
----------------------------	---------

Ovennævnte priser skal ikke tillægges moms

Brugsmodeller

	kr.
1. Ansøgningsgebyr	2000,00
2. Gebyr for senere indlevering af dansk oversættelse af international ansøgning	1100,00
3. Genoptagelsesgebyr	400,00
4. Fornyelsesgebyrer	
For 1. periode	2000,00
For 2. periode	3000,00

Fornyelsesgebyrer, der betales efter udløbet af den pågældende registreringsperiode, forhøjes med 20%.

5. Gebyr for prøvning før eller efter registrering	
a. Grundgebyr	4000,00
b. Tillægsgebyr for prøvning før registrering på grundlag af engelsksproget brugsmodelansøgning.	1000,00
6. Gebyr for behandling af anmodning om udslettelse	2000,00
7. Gebyr for bekendtgørelse af ændret registrering og publicering af ændret formulering	1100,00
8. Klagegebyr	5000,00

Ovennævnte priser skal ikke tillægges moms

Chips (halvledertopografier)

	kr.
1. Ansøgningsgebyr	1500,00
2. Gebyr for behandling af anmodning om overførelse af ansøgning om registrering	1000,00
3. Klagegebyr	4000,00

Ovennævnte priser skal ikke tillægges moms

Mønstre (design)

1. **Ansøgningsgebyr** kr. 1300,00

Tillægsgebyrer:

a. Ved samregistrering for hvert mønster ud over det første . 800,00
b. For bekendtgørelse af hver afbildning ud over den første 400,00

2. **Genoptagelsesgebyr** 200,00

3. **Fornyelsesgebyr** 2200,00

Tillægsgebyr ved fornyelse:

Ved samregistrering for hvert mønster ud over det første 1100,00

Fornyelsesgebyrer inkl. tillægsgebyr, der betales efter udløbet af den pågældende registreringsperiode, forhøjes med 20%.

4. **Klagegebyr** 4000,00

Ovennævnte priser skal ikke tillægges moms

Vare- og fællesmærker

1. **Ansøgningsgebyr** kr.

a. Grundgebyr 2800,00

b. Tillægsgebyr for hver klasse ud over 3 600,00
Der er i alt 42 klasser

2. **Gebyr for videreførelse af international varemærke- registrering som dansk vare- eller fællesmærkeansøgning** . 1500,00

3. Fornyelsesgebyr

a. Grundgebyr 2900,00

b. Tillægsgebyr for hver klasse ud over 3 600,00

Fornyelsesgebyrer inkl. tillægsgebyr, der betales efter udløbet af den pågældende registreringsperiode, forhøjes med 20%.

4. **Gebyr for anmodning om deling af en ansøgning eller en registrering** for hver udskilt ansøgning eller registrering 2000,00

5. **Gebyr for fremsættelse af indsigelse** 2000,00

6. **Gebyr for administrativ ophævelse** 2500,00

7. **Klagegebyr** 4000,00

Ovennævnte priser skal ikke tillægges moms

Kommunevåbener og -segl

1. **Ansøgningsgebyr** kr. 2000,00

Ovennævnte pris skal ikke tillægges moms

Publikationer

1. **Årsabonnement** kr.

a. Dansk Patenttidende 1000,00

b. Patentskrifter

- på papir 8000,00

- på CD-ROM (SPACE-DK) 5000,00

c. Dansk Patentregister 400,00

d. Sammendrag af almindeligt tilgængelige danske patentansøgninger

- Alle sektioner 8000,00

- sektion A 1600,00

- sektion B 1600,00

- sektion C07 + C12 1600,00

- sektion C, resten 900,00

- sektion D 500,00

- sektion E 900,00

- sektion F 900,00

- sektion G 900,00

- sektion H 900,00

e. Oversættelser af EP-skrifter 8000,00

f. Dansk Brugsmodeltidende 600,00

g. Brugsmodelskrifter 8000,00

h. Dansk Varemærketidende 1000,00

i. Dansk Varemærkeregister 200,00

j. Varemærke-særtidende med §13-afslag 100,00

k. Varemærkeindsigelsestidende 200,00

l. Nye danske varemærkeansøgninger, ugeliste 450,00

m. Dansk Mønsterbidende 600,00

n. Dansk Mønsterregister 200,00

o. Patenthåndbog, ved tegning af abonnement 500,00

- lølblade hertil, pr. side 10,00

p. Brugsmodelhåndbog, ved tegning af abonnement 500,00

- lølblade hertil, pr. side 10,00

q. Ankenævnskendelser

- alle kendelser 4200,00

- kendelser/patent- og brugsmodelområdet 2000,00

- kendelser/vare- og fællesmærkeområdet 2000,00

- kendelser/mønster og chipsområdet 400,00

Abonnementer tillægges porto

2. Løssalg

a. Dansk Patenttidende 40,00

b. Dansk Patentregister 400,00

c. Sammendrag af alm. tilgængelige patentansøgninger 30,00

d. Dansk Varemærketidende 40,00

e. Dansk Varemærkeregister 200,00

f. Varemærke-særtidende med §13-afslag 100,00

g. Varemærkeindsigelsestidende 200,00

h. Varemærkeindsigelsestidende, udk. 1995 300,00

i. Dansk Mønsterbidende 40,00

j. Dansk Mønsterregister 200,00

k. Dansk Brugsmodeltidende 40,00

l. Sammendrag af alm. tilgængelige brugsmodel-ansøgninger 30,00

m. Fremlæggelses- og patentskrifter på CD-ROM (SPACE-DK)

- 1993-1995, pr. årgang 5000,00

- 1990-1992, pr. årgang 2000,00

Ovennævnte priser skal ikke tillægges moms

Fremlæggelses-, patent- og brugsmodelskrifter samt oversættelser af EP-skrifter leveres til gældende kopipris

3. **Love og bekendtgørelser** vedr. industriel ejendomsret 12,00-33,00

4. **Gennemførelsesforskrifter til EPK i dansk oversættelse** . 200,00

5. **Landekoderegister** 100,00

6. Andre publikationer

a. Varemærkeklassifikation

- alfabetisk liste 500,00

- klassesdelt liste 400,00

b. Mønsterklassifikation 35,00

- ændringer og tilføjelser hertil 15,00

c. Registreringspraksis, varemærker 185,00

- tillæg hertil 65,00

d. "Fra væsen til virksomhed", Danske patenter gennem 100 år (fås på dansk og engelsk), inkl. moms 195,00

Ovennævnte priser tillægges moms, hvis andet ikke er angivet

Erhvervsservice

1. Timepris*	kr. 750,00	
2. Løbende overvågninger		
a. Teknikovervågning		
Første søgning inkl. oprettelse af søgeprofil og levering af op til 25 nyeste referencer med publikationsforsider ..	3000,00	
Overvågningskørsel pr. gang efter tilbud		
b. Konkurrentovervågning		
Første søgning inkl. oprettelse af søgeprofil og levering af op til 40 nyeste referencer ..	2000,00	
Overvågningskørsel pr. gang efter tilbud		
c. Overvågning af ansøgninger		
Overvågning af dansk patent-, brugsmodeleller varemærkeansøgning sammensættes af:		
Årligt gebyr ..	350,00	
Gebyr pr. meddelelse ..	350,00	
d. Øvrige overvågninger beregnes efter timepris		
Hertil skal lægges evt. online-udgifter		
3. Navneundersøgelser*		
a. International undersøgelse af patentrettigheder i 1-2 navne inkl. op til 40 referencer ..	2000,00	
Yderligere referencer, pr. reference ..	16,00	
Yderligere navne, pr. navn ..	700,00	
b. Undersøgelse af patent- og brugsmodelelrettigheder med gyldighed for Danmark i 1-2 navne ..	1500,00	
Yderligere navne, pr. navn ..	350,00	
c. Øvrige navneundersøgelser beregnes efter timepris		
Hertil skal lægges evt. online-udgifter		
4. Patentfamilieundersøgelser og statusundersøgelser*		
a. Patentfamilieundersøgelse ..	800,00	
b. Patentfamilieundersøgelse, inkl. status ..	1600,00	
c. Tillæg for statusoplysninger, der knytter sig til tidligere udførte patentfamilieundersøgelser ..	1600,00	
d. Statusundersøgelse af udenlandske rettigheder		
Første nummer ..	700,00	
Pr. følgende nummer ..	350,00	
e. Statusundersøgelse af danske rettigheder, pr. nummer ..	350,00	
f. Øvrige undersøgelser beregnes efter timepris		
Hertil skal lægges evt. online-udgifter		
5. Kollisionsundersøgelser af varemærker, inkl. 3 klasser*		2100,00
Yderligere klasser, pr. 10 klasser ..	500,00	
6. Skanning af varemærker*		
a. Første klasse ..	500,00	
b. Yderligere klasser, pr. klasse ..	200,00	
c. Skanning af alle 42 klasser ..	3000,00	
7. LOGO-skanning* inkl. op til 25 referencer ..	1800,00	
Yderligere referencer, pr. 25 referencer ..	500,00	
8. Klassesøgninger vedr. varemærker* , pr. klasse ..	3000,00	
9. Skanning af varemærker ansøgt eller registreret i udlandet*		
a. Første klasse for 1-2 lande ..	1000,00	
b. Følgende lande, pr. land ..	500,00	
c. Følgende klasser, pr. klasse ..	200,00	
10. Gebyr for levering pr. telefax ..	75,00	

* Hastelevering kan aftales mod pristillæg.

Ovennævnte priser tillægges moms

Kopiservice

1. Fotokopier af patent- og brugsmodelelpublicationer og af danske ansøgninger	kr.	
a. Ekspeditionsgebyr ..	30,00	
b. Kopipris, pr. side ..	3,25	
Dog minimum 30 kr. pr. publikation (svarende til 9 sider)		
2. Fotokopier, taget på læsesalen		
ved kontant betaling, pr. side, inkl. moms ..	3,00	
3. Udenlandske patentpublicationer, der ikke findes i egne samlinger		
I ved hjemtagning fra udlandet:		
a. Pris for hjemtagning ..	100,00	
b. Pris pr. publikation ..	100,00	
Hjemtagning af sagsakter fra USA og patentpublicationer og sagsakter fra Sydafrika: Pris efter aftale.		
II ved levering af tilsvarende publikation fra egne samlinger		
a. Identifikation ..	100,00	
b. Kopipris (3,25 kr. pr. side)		
4. Engelsksprogede sammendrag, der ikke findes i egne samlinger , pr. sammendrag ..		50,00
5. Tidsskriftsartikler o.l., der ikke findes i egne samlinger		
a. Pris for hjemtagning ..	100,00	
b. Pris pr. artikel ..	100,00	
6. Aktindsigt i europæiske patenter og patentansøgninger		
a. Ekspeditionsgebyr (inkl. EPO-gebyr) ..	315,00	
b. Kopier		
- ved tilsendelse, pr. side ..	3,25	
- ved afhentning, pr. side ..	2,50	
- ved afhentning og kontant betaling, pr. side inkl. moms ..	3,00	
Ovennævnte priser tillægges moms, hvis andet ikke er angivet		
7. Bekræftet kopi af en patent-, brugsmodelel-, mønster- eller varemærkeansøgning ..		300,00
Hertil skal lægges kopiprisen		
8. Bekræftet udskrift af patent-, certifikat-, brugsmodelel-, topografi-, mønster- eller varemærkesagsregistret ..		300,00
9. Udskrift af patent-, certifikat-, brugsmodelel-, topografi-, mønster- eller varemærkesagsregistret ..		50,00
10. Udskrift af registret over kommunevåbener og -segl ..		200,00
Ovennævnte priser skal ikke tillægges moms		
11. Leveringsgebyrer		
a. Levering pr. telefax ..	75,00	
b. Ekspreslevering pr. telefax ..	275,00	
c. Ekspreslevering pr. post ..	200,00	
Hertil lægges porto		

Ovennævnte priser tillægges moms

Kurser og foredrag

1. Kurser	kr.	
Priser på kurser fås ved direkte henvendelse til KursusCentret		
Priser på kurser tillægges moms		
2. Foredrag		
Første time* ..	2000,00	
Følgende timer, pr. time* ..	1500,00	

* Særpriser afhængig af deltagerantal og forberedelsestid

Ovennævnte priser skal ikke tillægges moms

INID-koder

Internationally agreed Numbers for the Identification of Data (INID)

- (11) Serial number of the registration
- (15) Date of the registration
- (17) Expected duration of the registration/renewal
- (18) Expected expiration date of the registration/renewal
- (21) Serial number of the application
- (22) Date of filing of the application
- (23) Exhibition priority data
- (24) Date from which the industrial design right has effect
- (29) Indication of the form in which the industrial design is filed
- (30) Data relating to priority under the Paris Convention
- (43) Date of publication of the industrial design before examination
- (44) Date of publication of the industrial design after examination
- (45) Date of publication of the registered industrial design
- (46) Date of expiration of deferment
- (51) Class and subclass of the Locarno Classification
- (54) Designation of article(s) or product(s) covered by the industrial design or title of the industrial design
- (55) Reproduction of the industrial design (e.g., drawing, photograph) and explanations relating to the reproduction
- (57) Description of characteristic features of the industrial design including indication of colors
- (58) Date of recording of any kind of amendment in the Register
- (62) Serial number(s) and, if available, filing date(s) of application(s), registration(s) or document(s) related by division
- (66) Serial number(s) of application(s) concerning design(s) which is(are) variant(s) of the present one
- (71) Name(s) and address(es) of the applicant
- (72) Name(s) of the creator(s)
- (73) Name(s) and address(es) of the owner(s)
- (74) Name(s) and address(es) of the representative(s)

Domestic Codes for the Identification of Data

- (DL) Data concerning license
- (DP) Data concerning pawning

Internationalt vedtagne Numre til Identifikation af Data (INID)

- Registreringsnummer
- Registreringsdato
- Forventet registreringsperiode/fornyelsesperiode
- Forventet udløbsdato for registrering/fornyelse
- Ansøgningsnummer
- Ansøgningsdato
- Udstillingsprioritetsoplysninger
- Indleveringsdato

- Model indleveret

- Konventionsprioritetsoplysninger

- Dato for offentlig tilgængelighed

- Bekendtgørelsesdato for ansøgningen

- Bekendtgørelsesdato for registreringen

- Udsættelsesdato

- Klasser
- Vareangivelse

- Mønstret

- Beskrivelse herunder farver

- Dato for tilførsel/udslettelse

- Nummer på hovedansøgning eller udskilt ansøgning

- Beslægtede ansøgninger

- Ansøgners navn og -adresse

- Frembringers navn og -adresse
- Indehavernavn og -adresse

- Fuldmægtignavn og -adresse

Interne koder til identifikation af data

- Licensoplysninger
- Pantoplysninger

Patentdirektoratet

Helgeshøj Allé 81
DK-2630 Taastrup

B



Returneres ved varig adresseændring

Erhvervsministeriet

Patentdirektoratet

Helgeshøj Allé 81
DK-2630 Taastrup



Telefon (+45) 43 50 80 00
Telefax (+45) 43 50 80 01
Telex 16046 DPO DK
Giro 8 989923

ISSN 0903-8809