



Patent- og
Varemærkestyrelsen
Erhvervsministeriet

Dansk Mønster Tidende

Indholdsfortegnelse

Bekendtgørelse af mønsteransøgninger	331
Offentligt tilgængelige mønsteransøgninger	360
Fornyelse af mønsterregistreringer	361
Udslettelse af mønsterregistreringer	362
Prisliste	363

Abonnementsprisen for årgangen er 1.000,- kr. Abonnementer tillægges porto. Abonnement tegnes i Patent- og Varemærkestyrelsen, Helgeshøj Allé 81, 2630 Tåstrup, tlf. 43 50 85 35, Gironr. 4 02 05 53, hvor enkelte numre sælges for en pris af 40 kr.

Ansvarlig for redaktion: Niels Ravn
Trykt hos Patent- og Varemærkestyrelsen

ISSN 0903-8825

Bekendtgørelse af Mønsteransøgninger

Indsigelser mod registreringen skal fremsættes skriftligt i 2 eksemplarer til registreringsmyndigheden inden 2 måneder fra bekendtgørelsesdagen, jfr. lov om mønstre nr 218 af 27. maj 1970, § 18, stk. 2.
 Er det bekendtgjort, at model af mønstret er indleveret, ken dette ses i direktoratet.
 Hvis afbildningen er udført i farver, er dette angivet.
 Er mønstret forbillede for et ornament, er dette angivet.

(21) MA 2000 00969

(54) 1) Et varmeapparat 2) del dertil

(51)-CI.23 03

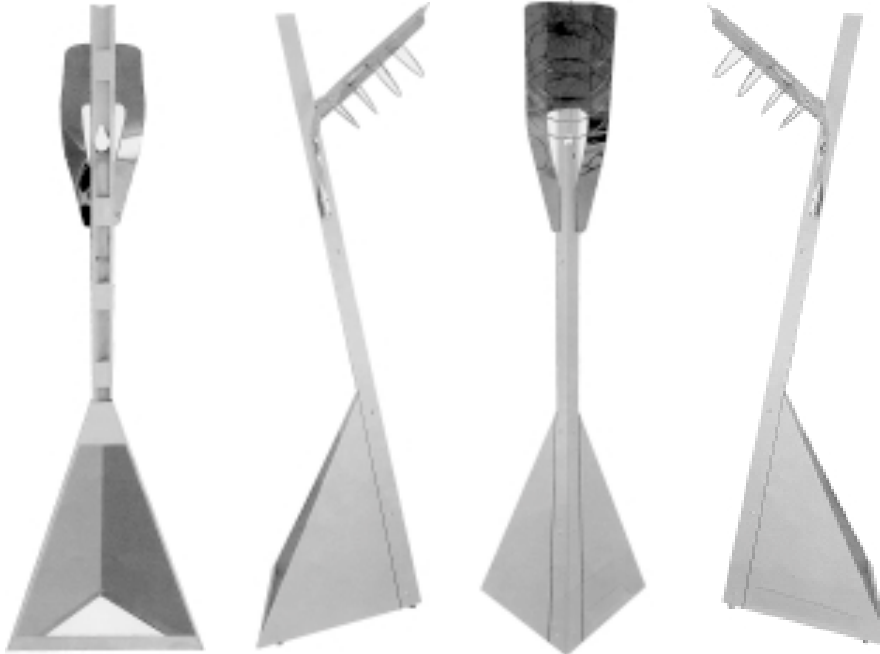

Løbenr. 1

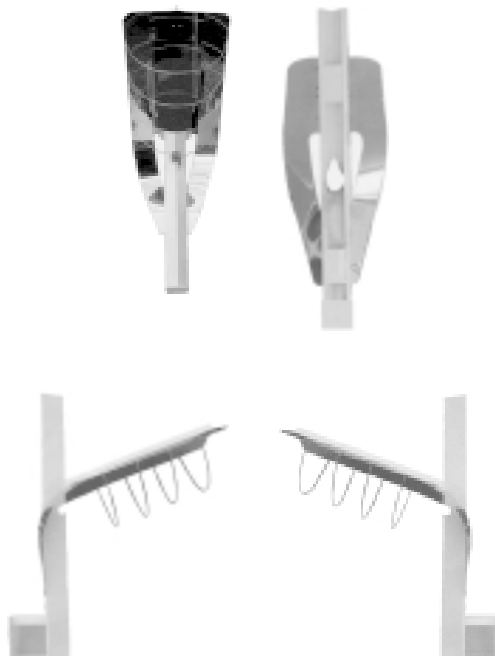

Løbenr. 2

(71)ANSØGER(E):
 (74)FULDMÆGTIG:
 (72)FREMBRINGER(E):
 (30)PRIORITET:
 (22)ANSØGNINGSDATO:

Desa Europe B.V., 144, Innsbruckweg, NL-3047 AH ROTTERDAM, Holland
 Hofman-Bang A/S, Hans Bekkevolds Allé 7, 2900 Hellerup, Danmark
 Marcel Jansen, Statenweg 31b, 3039 AC Rotterdam, Holland
 2000-03-08 WO 76860-00 (lb.nr. 1);2000-07-06 WO 77262-00 (lb.nr. 2)
 2000-09-08

(21) MA 2000 01053

(54) En kop med underkop

(51)-Cl.07 01

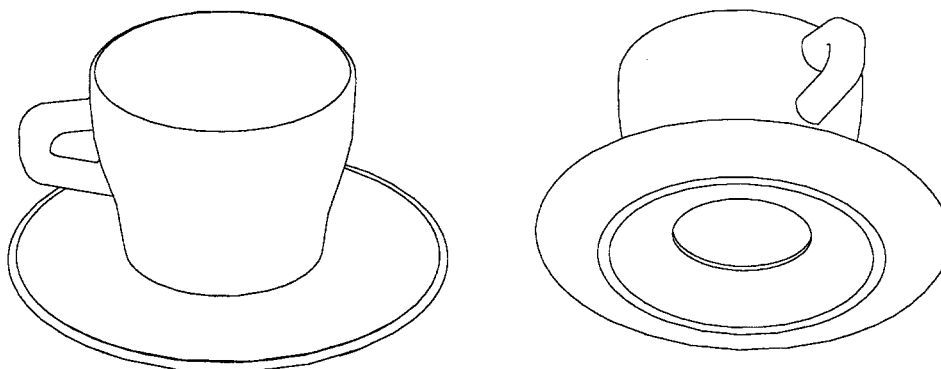

(71)ANSØGER(E):
(74)FULDMÆGTIG:
(72)FREMBRINGER(E):
(22)ANSØGNINGSDATO:
(66)BEMÆRKNINGER

Pi-Design AG, Kantonstrasse, CH-6234 Triengen, Schweiz
Giersing & Stelling Patentbureau A/S, Teglporten 3, 3460 Birkerød, Danmark
Jørgen Bodum, St. Niklausenstrasse 23, CH-6005 St. Niklausen, Schweiz
2000-09-29
Ansøger har samme dag indleveret MA 2000 01054;MA 2000 01055;MA 2000 01056;MA 2000 01057;
MA 2000 01058

(21) MA 2000 01055

(54) En tekande

(51)-Cl.07 01

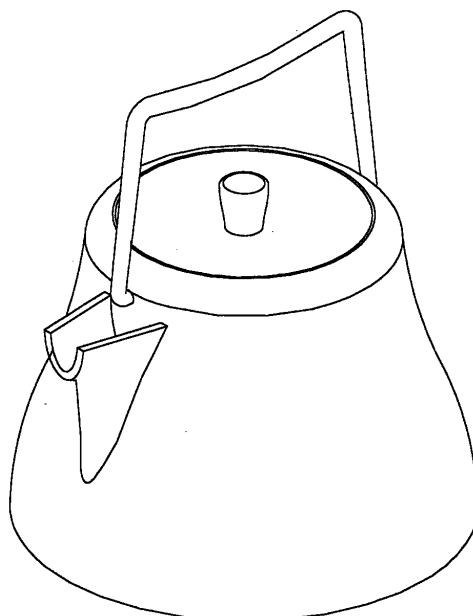

(71)ANSØGER(E):
(74)FULDMÆGTIG:
(72)FREMBRINGER(E):
(22)ANSØGNINGSDATO:
(66)BEMÆRKNINGER

Pi-Design AG, Kantonstrasse, CH-6234 Triengen, Schweiz
Giersing & Stelling Patentbureau A/S, Teglporten 3, 3460 Birkerød, Danmark
Jørgen Bodum, St. Niklausenstrasse 23, 6005 St. Niklausen/Luzern, Schweiz
2000-09-29
Ansøger har samme dag indleveret MA 2000 01053;MA 2000 01054;MA 2000 01056;MA 2000 01057;
MA 2000 01058

(21) MA 2000 01056

(54) Et fyrfad

(51)-Cl.07 06

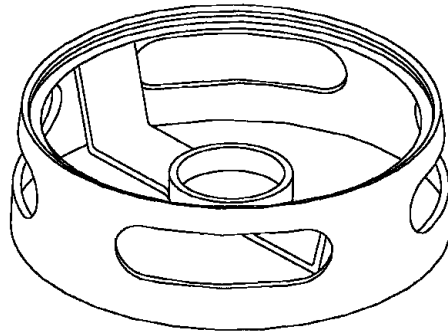

(71)ANSØGER(E):
(74)FULDMÆGTIG:
(72)FREMBRINGER(E):
(22)ANSØGNINGSDATO:
(66)BEMÆRKNINGER

Pi-Design AG, Kantonstrasse, CH-6234 Triengen, Schweiz
Giersing & Stelling Patentbureau A/S, Teglporten 3, 3460 Birkerød, Danmark
Jørgen Bodum, St. Niklausenstrasse 23, 6005 St. Niklausen/Luzern, Schweiz
2000-09-29
Ansøger har samme dag indleveret MA 2000 01053;MA 2000 01054;MA 2000 01055;MA 2000 01057;
MA 2000 01058

(21) MA 2000 01057

(54) En bordgrill

(51)-Cl.07 07

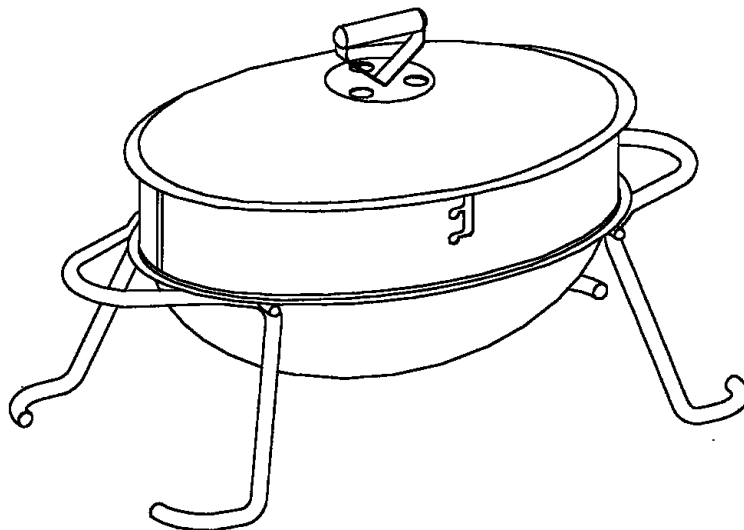

(71)ANSØGER(E):
(74)FULDMÆGTIG:
(72)FREMBRINGER(E):
(22)ANSØGNINGSDATO:
(66)BEMÆRKNINGER

Pi-Design AG, Kantonstrasse, CH-6234 Triengen, Schweiz
Giersing & Stelling Patentbureau A/S, Teglporten 3, 3460 Birkerød, Danmark
Jørgen Bodum, St. Niklausenstrasse 23, 6005 St. Niklausen/Luzern, Schweiz
2000-09-29
Ansøger har samme dag indleveret MA 2000 01053;MA 2000 01054;MA 2000 01055;MA 2000 01056;
MA 2000 01058

(21) MA 2000 01058

(54) En kaffedåse

(51)-Cl.07 01

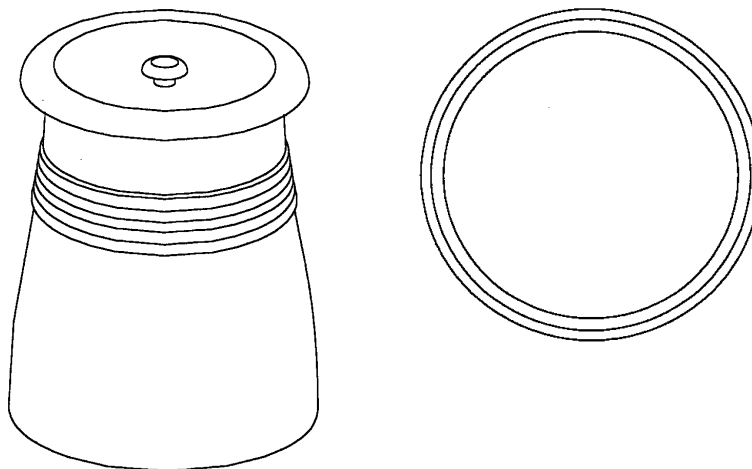

(71)ANSØGER(E):
 (74)FULDMÆGTIG:
 (72)FREMBRINGER(E):
 (22)ANSØGNINGSDATO:
 (66)BEMÆRKNINGER

Pi-Design AG, Kantonstrasse, CH-6234 Triengen, Schweiz
 Giersing & Stelling Patentbureau A/S, Teglporten 3, 3460 Birkerød, Danmark
 Jørgen Bodum, St. Niklausenstrasse 23, 6005 St. Niklausen/Luzern, Schweiz
 2000-09-29
 Ansøger har samme dag indleveret MA 2000 01053;MA 2000 01054;MA 2000 01055;MA 2000 01056;
 MA 2000 01057

(21) MA 2000 01063

(54) En servicekabine til en hejselift

(51)-Cl.12 05

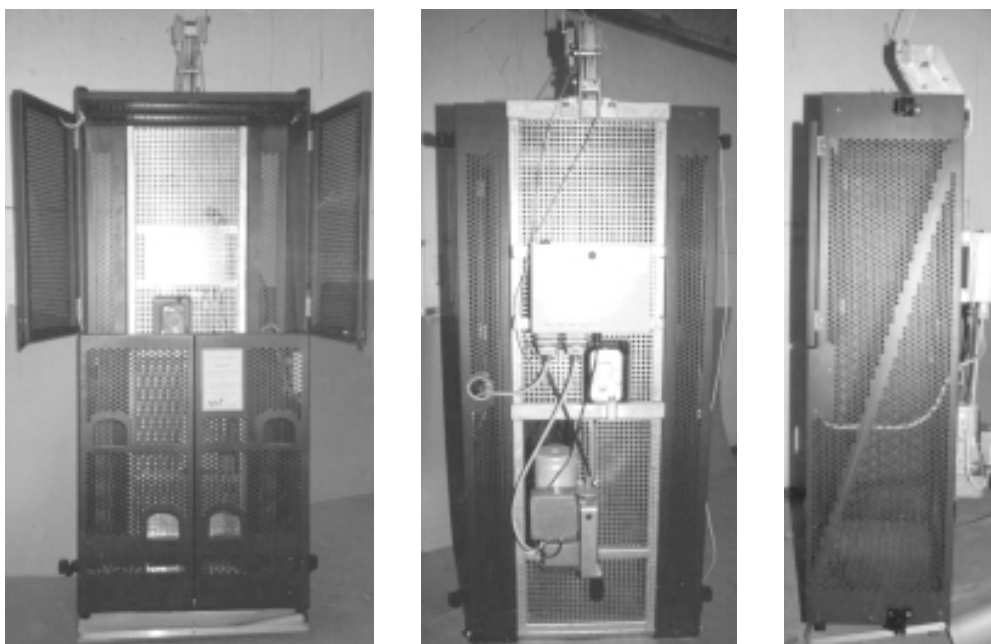

(71)ANSØGER(E):
 (72)FREMBRINGER(E):
 (22)ANSØGNINGSDATO:

Avanti Stigefabrik A/S, Høgevej 19, 3400 Hillerød, Danmark
 Peter Gunnar Petersen, Pile Allé 3, 3480 Fredensborg, Danmark
 2000-10-03

(21) MA 2000 01106

(54) En stol

(51)-Cl.06 01

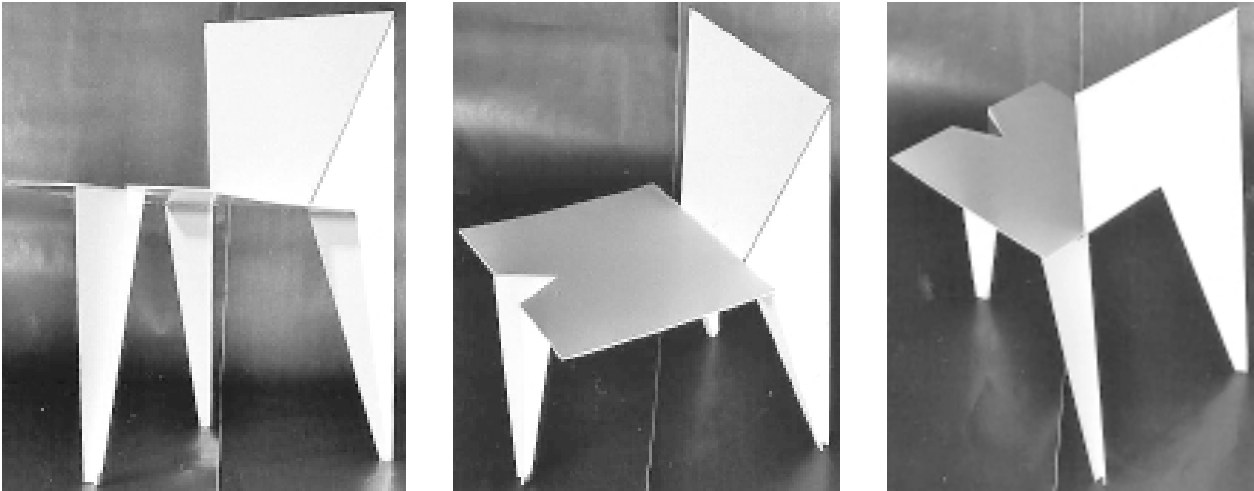

(71)ANSØGER(E):
 (72)FREMBRINGER(E):
 (22)ANSØGNINGSDATO:

Hans Henrik Bærholm, M.D. Madsensvej 4 E, Lejlighed 8, 3450 Allerød, Danmark
 Hans Henrik Bærholm, M.D. Madsensvej 4 E, Lejlighed 8, 3450 Allerød, Danmark
 2000-10-17

(21) MA 2000 01318

(54) En starthjælper til motorkøretøjer

(51)-Cl.13 03



(71)ANSØGER(E):
 (74)FULDMÆGTIG:
 (72)FREMBRINGER(E):
 (30)PRIORITET:
 (22)ANSØGNINGSDATO:

Jump Start AS, Dronning Mauds gt. 3, N-0250 Oslo, Norge
 Chas. Hude A/S, H.C. Andersens Boulevard 33, 1780 København V, Danmark
 Anders Hansen, Lofotgt. 1, 0485 Oslo, Norge ; Einar Hareide, Kleiva 5, 1555 Son, Norge
 2000-06-02 NO 20000380
 2000-11-30

(21) MA 2000 01351

(54) En indretning til brug ved gylleudslusning

(51)-Cl.23 01



(71)ANSØGER(E):
(74)FULDMÆGTIG:
(72)FREMBRINGER(E):
(22)ANSØGNINGSDATO:

Fog Agentur & Agroteknik a/s, Sylbækvej 6, 8230 Åbyhøj, Danmark
Elof Fog Nielsen, Sylbækvej 6, 8230 Åbyhøj, Danmark
Elof Fog Nielsen, Fredensgade 12, 5560 Årup, Danmark
2000-12-09

(21) MA 2000 01398

(54) 1) Et telefonhåndsat 2) forside del dertil 3) tastatur dertil 4) rammedel dertil 5) bagsidedel dertil;
1) Et telefonhåndsat til legetøj

(51)-Cl.14 03;21 01

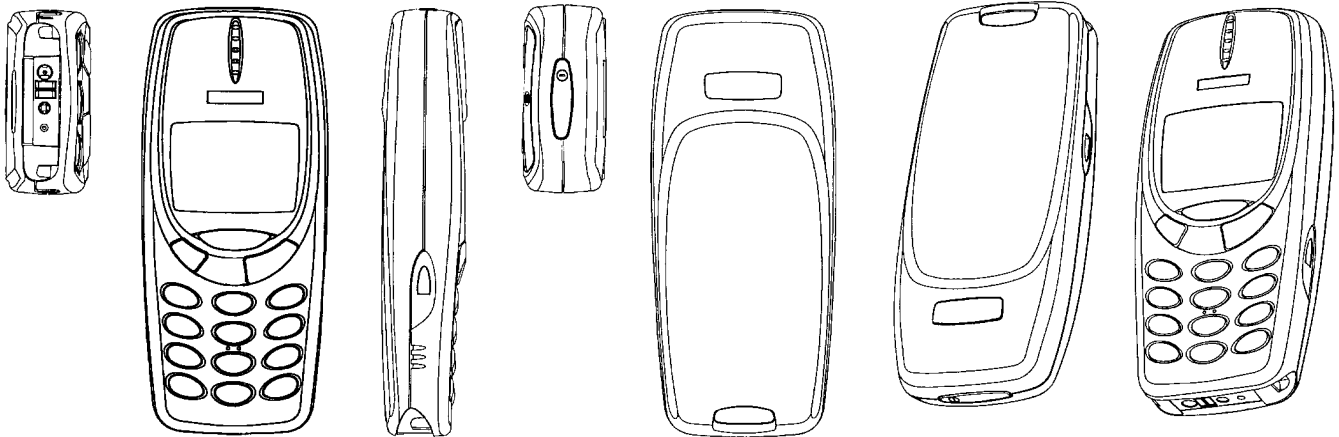

Løbenr. 1

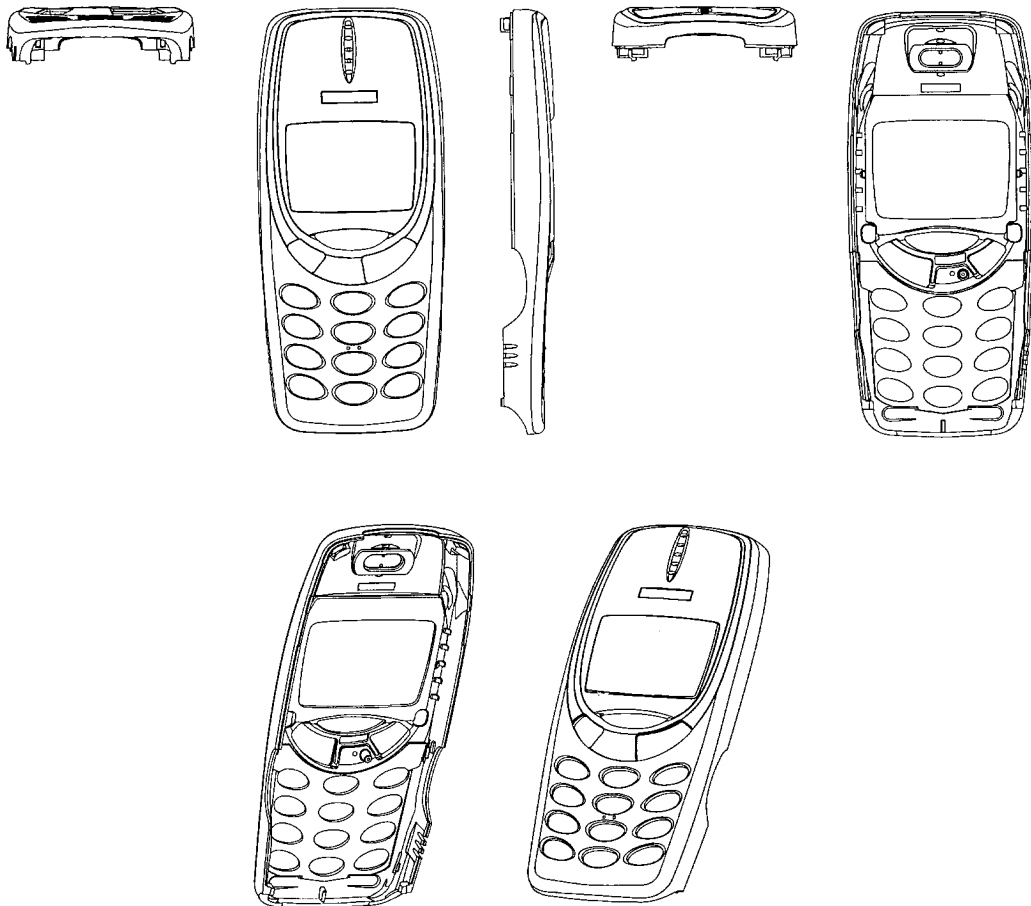

Løbenr. 2

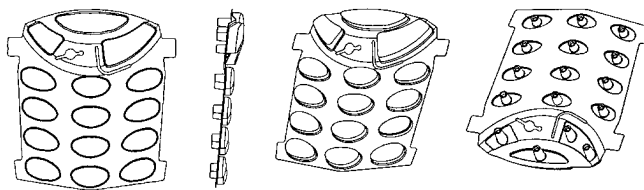

Løbenr. 3

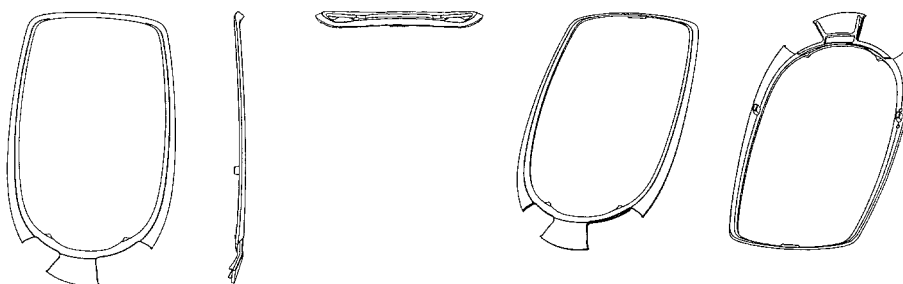

Løbenr. 4

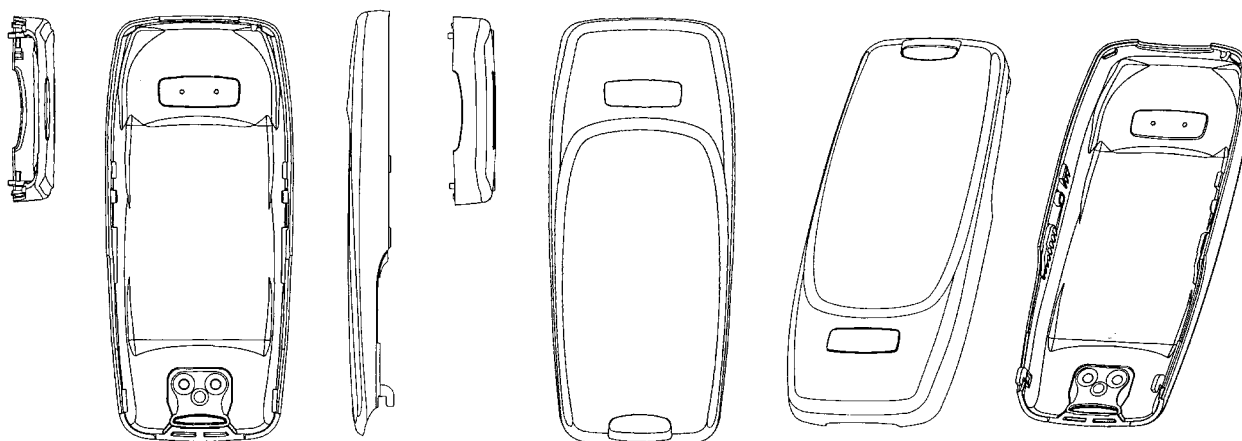

Løbenr. 5

(71)ANSØGER(E):
 (74)FULDMÆGTIG:
 (72)FREMBRINGER(E):

(30)PRIORITET:
 (22)ANSØGNINGSDATO:
 (66)BEMÆRKNINGER

Nokia Mobile Phones Ltd., Keilalahdentie 4, 02150 Espoo, Finland
 Internationalt Patent-Bureau, Høje Taastrup Boulevard 23, 2630 Taastrup, Danmark
 Hanne Vuolteenaho, Store Kongensgade 46,2, 1264 København K, Danmark; Tapani Jokinen, 5811G Hickory
 Drive, Oak Park, 91377 CA, USA
 2000-08-23 FI M20000603
 2000-12-21
 Ansøger har samme dag indleveret MA 2000 01399;MA 2000 01404;MA 2000 01405

(21) MA 2000 01399

(54) 1) Et telefonhåndsat 2) forsidedel dertil, 3) tastatur dertil 4) bagsidedel dertil;
1) Et telefonhåndsat til legetøj

(51)-Cl.14 03;21 01

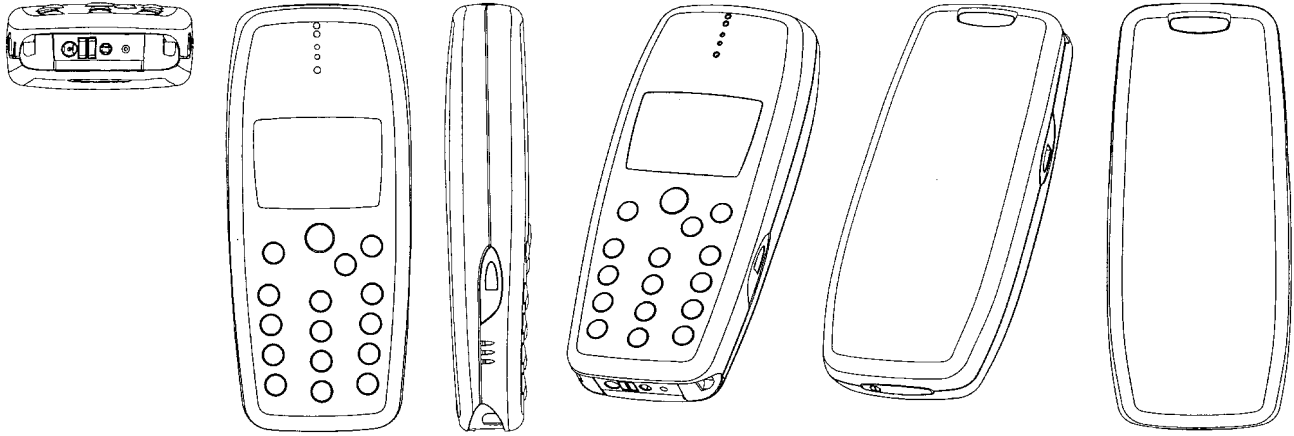

Løbenr. 1

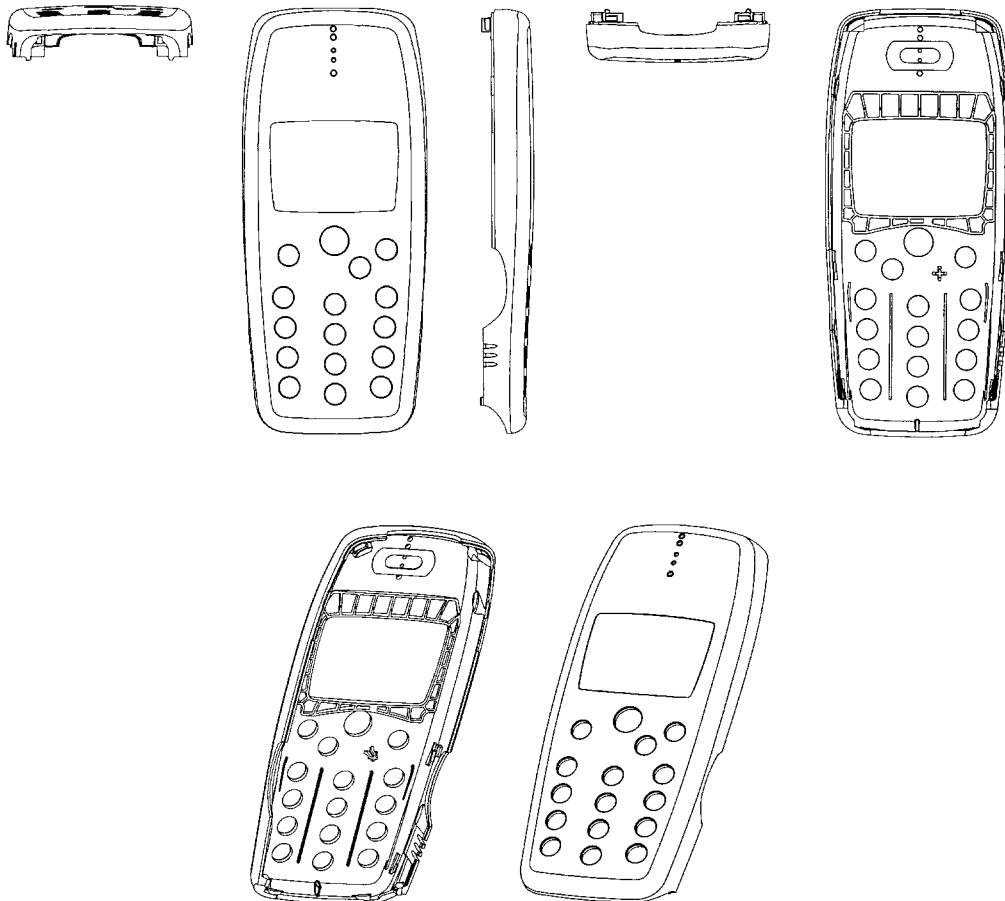

Løbenr. 2

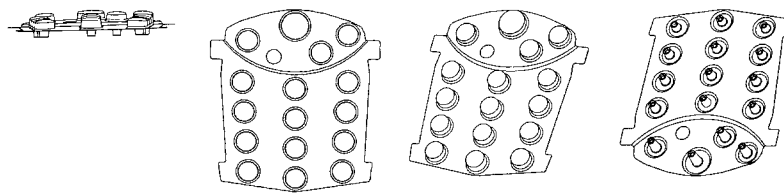

Løbenr. 3

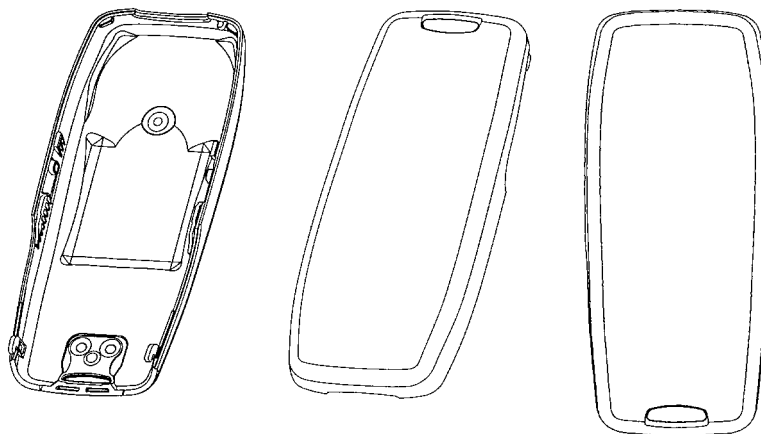
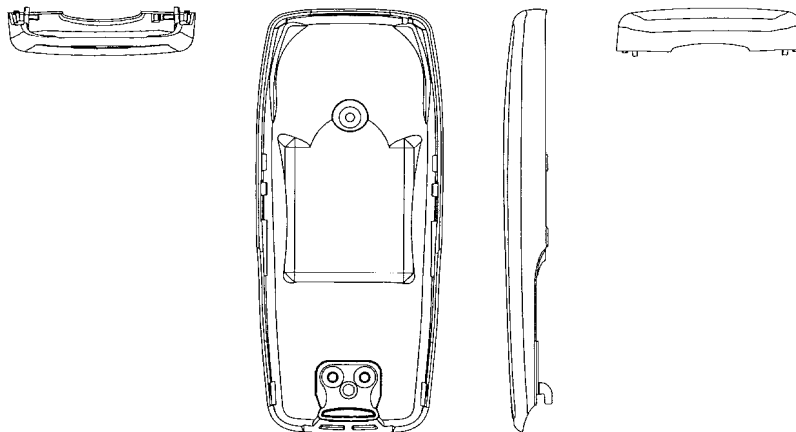

Løbenr. 4

(71)ANSØGER(E):
 (74)FULDMÆGTIG:
 (72)FREMBRINGER(E):

(30)PRIORITET:
 (22)ANSØGNINGSDATO:
 (66)BEMÆRKNINGER

Nokia Mobile Phones Ltd., Keilalahdentie 4, 02150 Espoo, Finland
 Internationalt Patent-Bureau, Høje Taastrup Boulevard 23, 2630 Taastrup, Danmark
 Hanne Vuolteenaho, Store Kongensgade 46,2, 1264 København K, Danmark; Anthony Dalby, Dronningens
 Tværgade 22, 4. tv., 1302 København K, Danmark
 2000-08-23 FI M20000605
 2000-12-21
 Ansøger har samme dag indleveret MA 2000 01398;MA 2000 01404;MA 2000 01405

(21) MA 2000 01404

(54) 1) Et telefonhåndsat 2) forside del dertil 3) tastatur dertil; 1) Et telefonhåndsat til legetøj

(51)-Cl.14 03;21 01

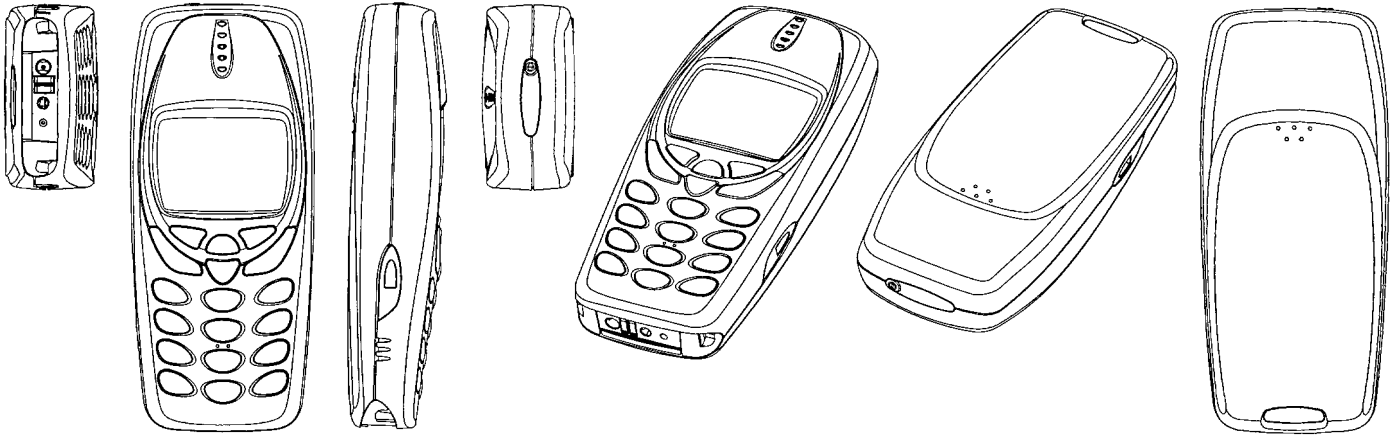

Løbenr. 1

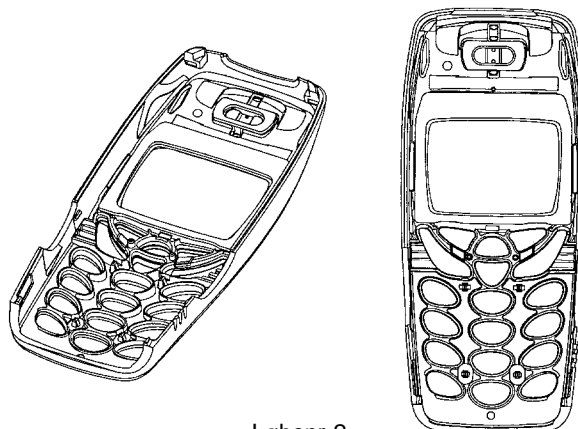
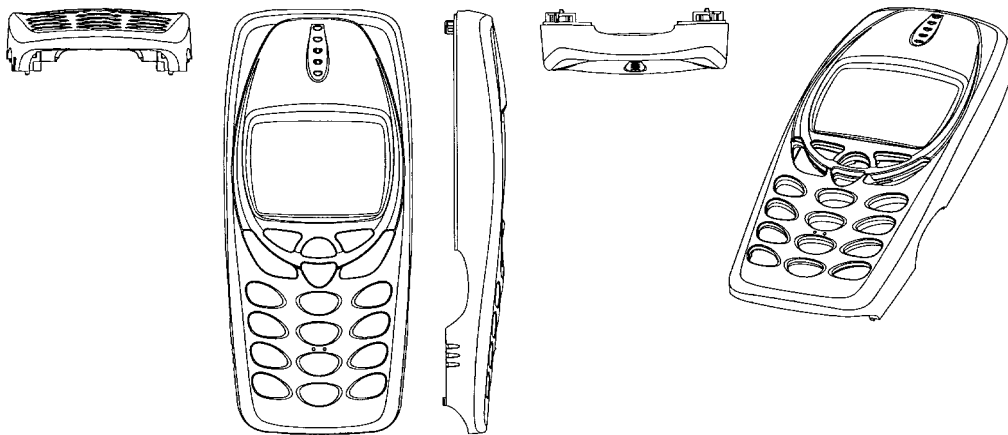

Løbenr. 2

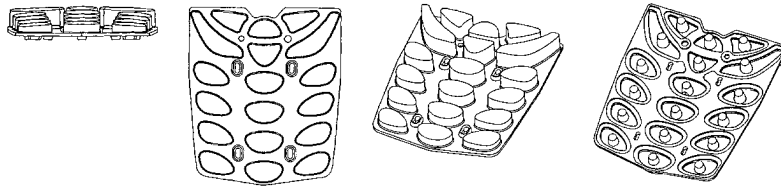

Løbenr. 3

(71)ANSØGER(E): Nokia Mobile Phones Ltd., Keilalahdentie 4, 02150 Espoo, Finland
(74)FULDMÆGTIG: Internationalt Patent-Bureau, Høje Taastrup Boulevard 23, 2630 Taastrup, Danmark
(72)FREMBRINGER(E): Jamie Langford, 3404 Parr Road, Grapevine, Texas 76051, USA ; Duncan Burns, 12 4343 Travis St., Dallas, Texas 75205, USA ; Hanne Vuolteenaho, Store Kongensgade 46,2, 1264 København K, Danmark; Pertti Salmi, Taipaleentie 50, FIN-90140 Oulu, Finland ; Tapani Jokinen, 5811G Hickory Drive, Oak Park, 91377 CA, USA
(30)PRIORITET: 2000-08-23 FI M20000607
(22)ANSØGNINGSDATO: 2000-12-22
(66)BEMÆRKNINGER: Ansøger har samme dag indleveret MA 2000 01398;MA 2000 01399;MA 2000 01405

(21) MA 2000 01405

(54) 1) Et telefonhåndsat 2) forsidedel dertil 3) tastatur dertil 4) rammedel dertil 5) bagsidedel dertil;
1) Et telefonhåndsat til legetøj

(51)-Cl.14 03;21 01

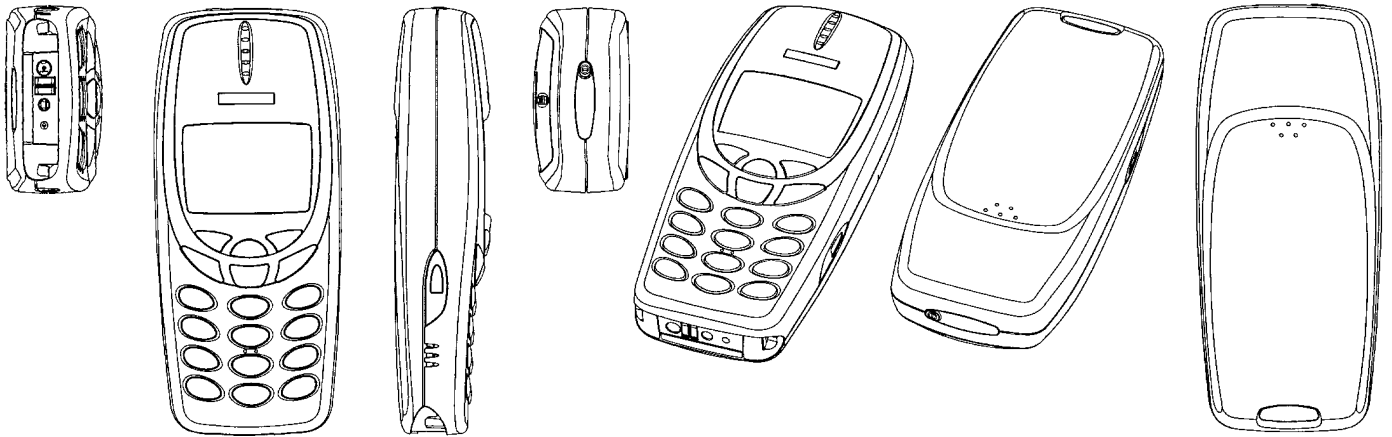

Løbenr. 1

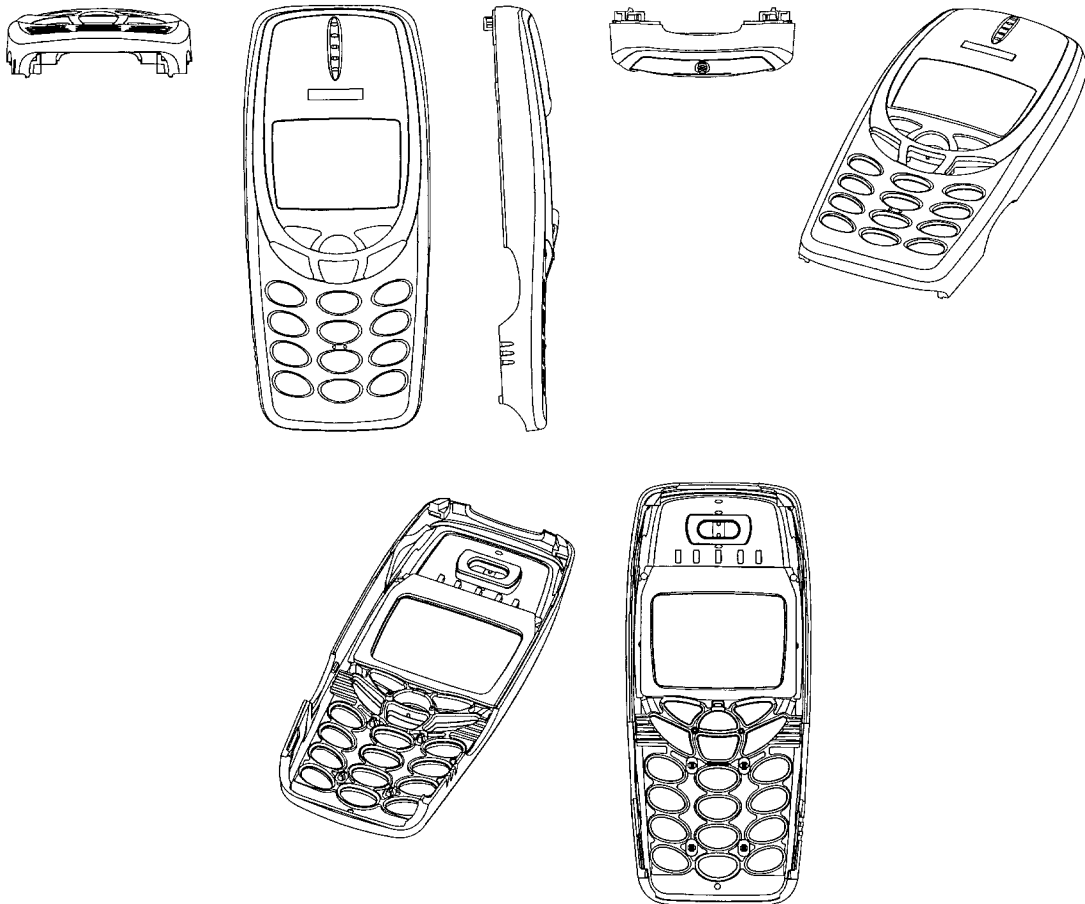

Løbenr. 2

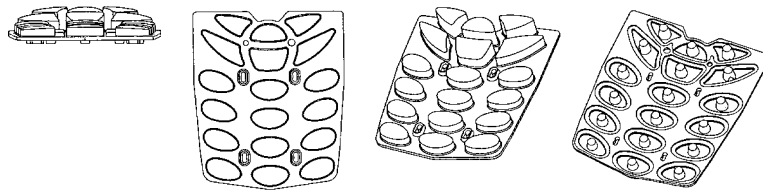

Løbenr. 3

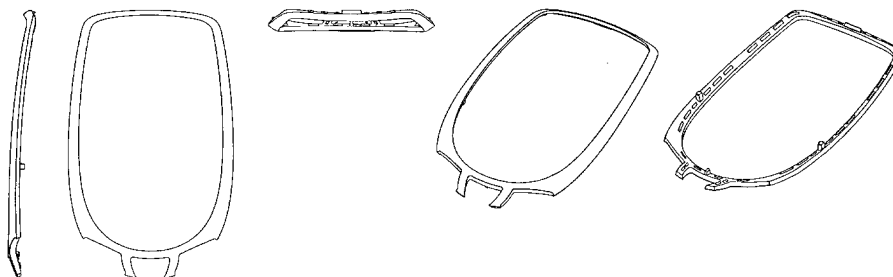

Løbenr. 4

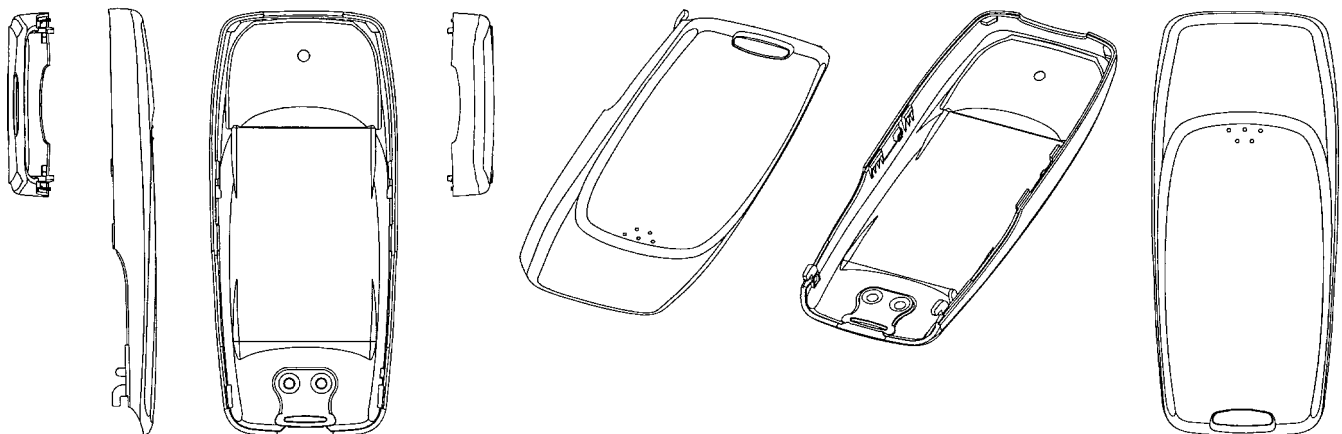

Løbenr. 5

(71)ANSØGER(E):
 (74)FULDMÆGTIG:
 (72)FREMBRINGER(E):
 (30)PRIORITET:
 (22)ANSØGNINGSDATO:
 (66)BEMÆRKNINGER

Nokia Mobile Phones Ltd., Keilalahdentie 4, 02150 Espoo, Finland
 Internationalt Patent-Bureau, Høje Taastrup Boulevard 23, 2630 Taastrup, Danmark
 Hanna Vuolteenaho, Store Kongensgade 46, 2, 1264 København K, Danmark; Tapani Jokinen, 5811G Hickory
 Drive, Oak Park, 91377 CA, USA ; Pertti Salmi, Taipaleentie 50, FIN-90140 Oulu, Finland
 2000-08-23 FI M20000606
 2000-12-22
 Ansøger har samme dag indleveret MA 2000 01398;MA 2000 01399;MA 2000 01404

(21) MA 2000 01411

(54) 1) Et telefonhåndsat 2) forsidedel dertil 3) tastatur dertil 4) linse dertil; 1) Et telefonhåndsat til legetøj

(51)-Cl.14 03;21 01

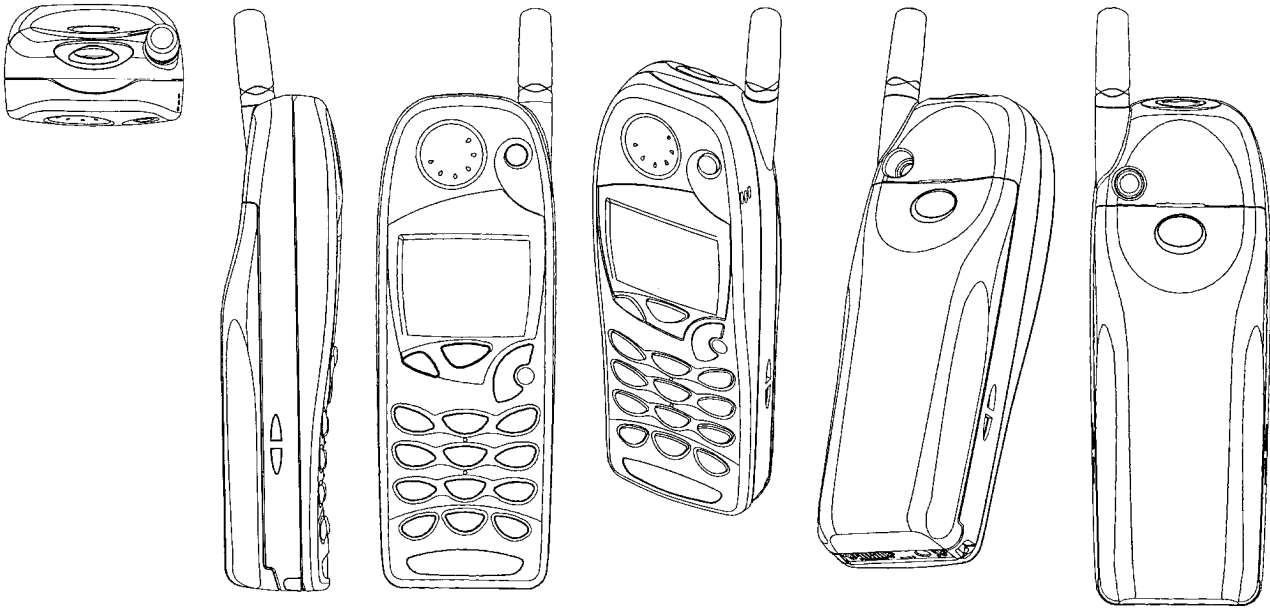

Løbenr. 1

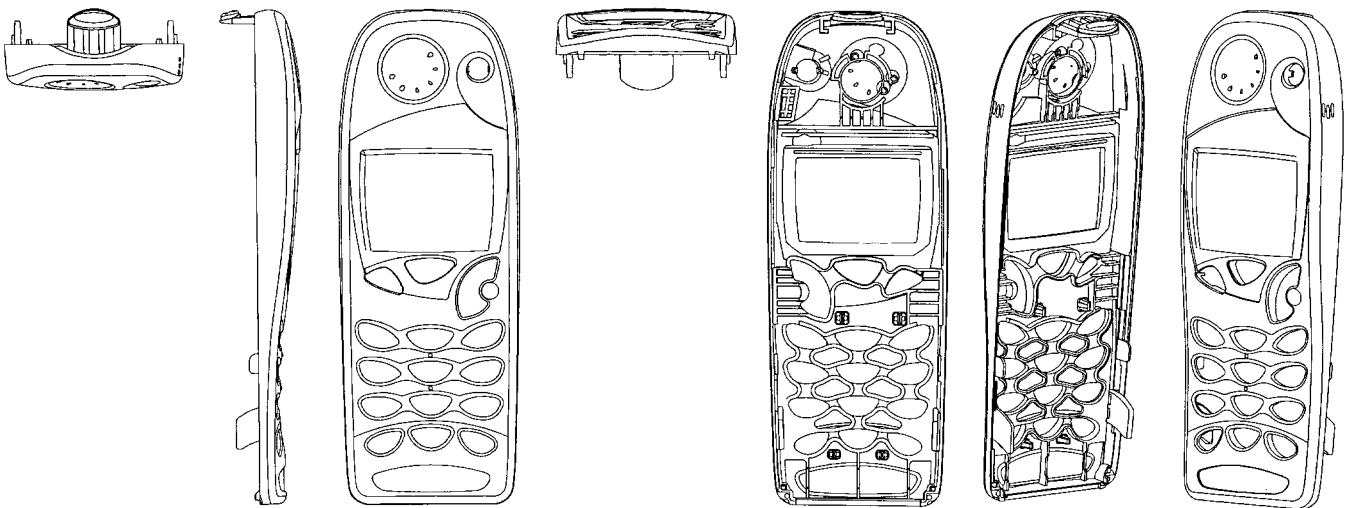

Løbenr. 2

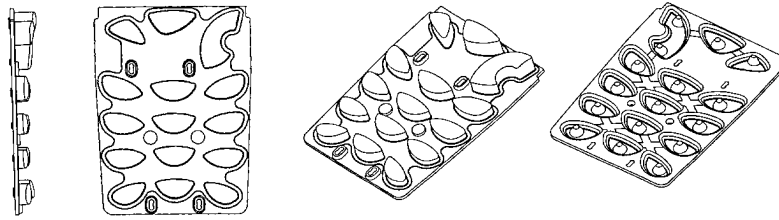

Løbenr. 3

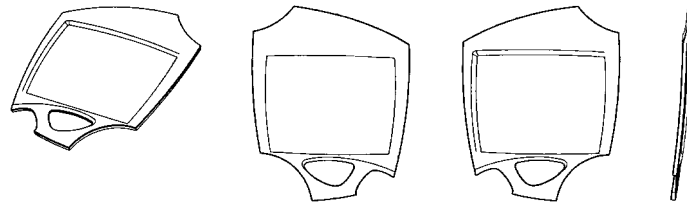

Løbenr. 4

(71)ANSØGER(E):
(74)FULDMÆGTIG:
(72)FREMBRINGER(E):

Nokia Mobile Phones Ltd., Keilalahdentie 4, 02150 Espoo, Finland
Internationalt Patent-Bureau, Høje Taastrup Boulevard 23, 2630 Taastrup, Danmark
Andrew Gartrell, 5736 N. Las Virgenes Rd #146, Calabasas, CA 91367, US, Danmark; Dimitre Mehandjisky,
5737 Manton Avenue, Woodland Hills, CA 91367, USA ; Kelley Ann Chao-Fei Ching Lee, 543 S. Marengo Ave
#2, Pasadena, CA 91101, USA
(30)PRIORITET:
(22)ANSØGNINGSDATO:

2000-07-26 US 29/126,912;2000-07-26 US 29/126,916;2000-07-26 US 29/126,915;2000-07-26 US 29/126,913
2000-12-28

(21) MA 2001 00028

(54) En beholder til transport eller håndtering af vare;
En dokumentmappe

(51)-Cl.09 03;19 04

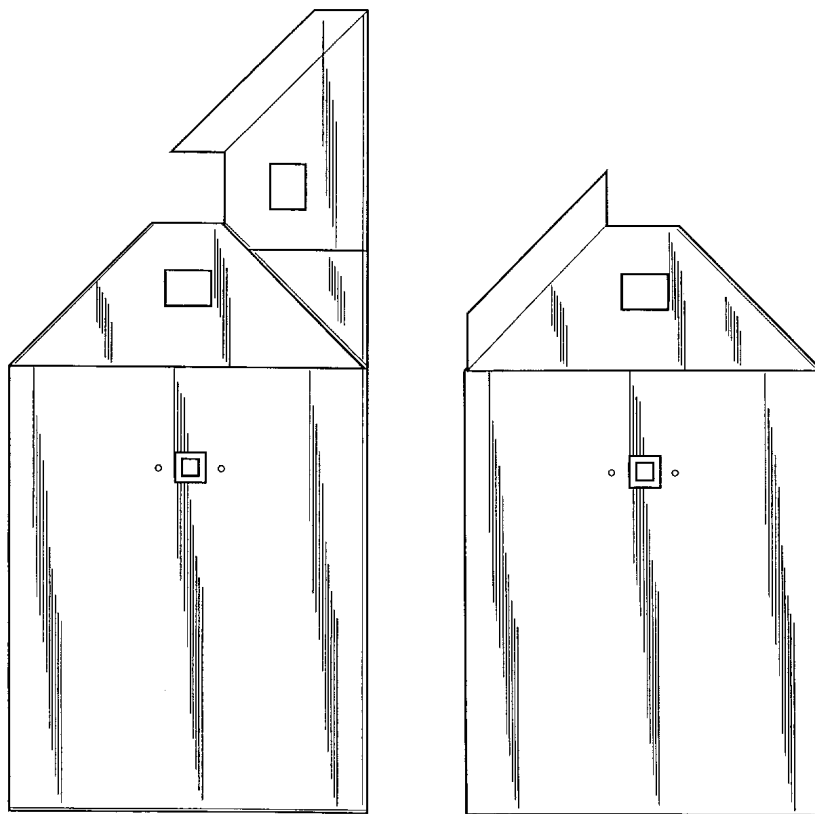
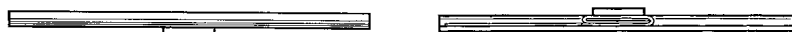
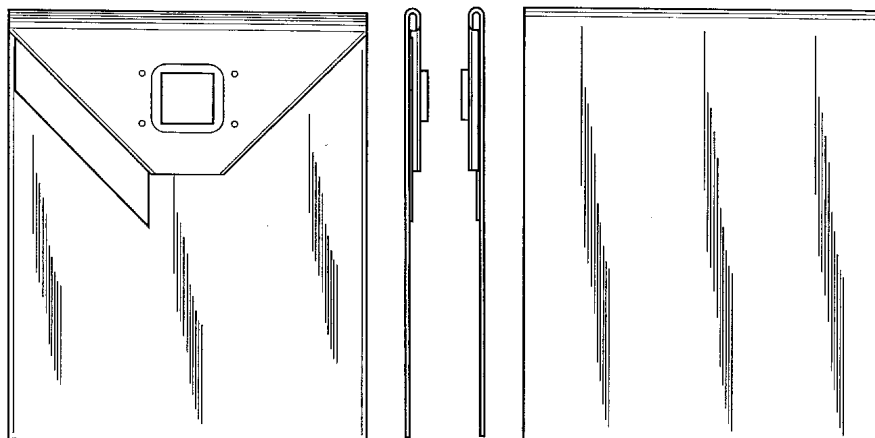

(71)ANSØGER(E):
(74)FULDMÆGTIG:
(72)FREMBRINGER(E):

ENVOPAK GROUP LIMITED, Planmail House, Edgington Way, Sidcup, Kent DA14 5EF, Storbritannien
Plougmann, Vingtoft & Partners A/S, Sankt Annæ Plads 11, 1250 København K, Danmark
James Matthew Collingham, No. 9 Gleadthorpe Cottages, Medenvale, Mansfield, Nottinghamshire NG20 9PE,
Storbritannien
2000-07-10 GB 2094151
2001-01-08

(30)PRIORITET:
(22)ANSØGNINGSDATO:

(21) MA 2001 00040

(54) Et sprayflaskehoved

(51)-Cl.09 07



(71)ANSØGER(E):
(74)FULDMÆGTIG:
(72)FREMBRINGER(E):
(30)PRIORITET:
(22)ANSØGNINGSDATO:
(66)BEMÆRKNINGER

Henkel Kommanditgesellschaft auf Aktien, 40191 Düsseldorf, Tyskland
Chas. Hude A/S, H.C. Andersens Boulevard 33, 1780 København V, Danmark
Georg Mühlhausen, Schimmelpfennigstr. 61, 40597 Düsseldorf, Tyskland
2000-07-12 DE 40006544.4
2001-01-11
Ansøger har samme dag indleveret MA 2001 00041;MA 2001 00042

(21) MA 2001 00041

(54) 1) En flaske med sprayhoved 2) flaske dertil

(51)-Cl.09 01

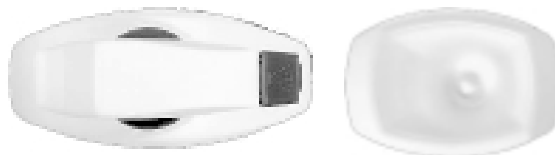

Løbenr. 1



Løbenr. 2

(71)ANSØGER(E):
 (74)FULDMÆGTIG:
 (72)FREMBRINGER(E):
 (30)PRIORITET:
 (22)ANSØGNINGSDATO:
 (66)BEMÆRKNINGER

Henkel Kommanditgesellschaft auf Aktien, 40191 Düsseldorf, Tyskland
 Chas. Hude A/S, H.C. Andersens Boulevard 33, 1780 København V, Danmark
 Georg Mühlhausen, Schimmelpfennigstr. 61, 40597 Düsseldorf, Tyskland
 2000-07-12 DE 40006543.6;2000-07-28 WO 40007131.2
 2001-01-11
 Ansøger har samme dag indleveret MA 2001 00040;MA 2001 00042

(21) MA 2001 00042

(54) 1) En flaske med sprayhoved 2) flaske dertil

(51)-Cl.09 01



Løbenr. 1



Løbenr. 2

(71)ANSØGER(E):
 (74)FULDMÆGTIG:
 (72)FREMBRINGER(E):
 (30)PRIORITET:
 (22)ANSØGNINGS DATO:
 (66)BEMÆRKNINGER

Henkel Kommanditgesellschaft auf Aktien, 40191 Düsseldorf, Tyskland
 Chas. Hude A/S, H.C. Andersens Boulevard 33, 1780 København V, Danmark
 Georg Mühlhausen, Schimmelpfennigstr. 61, 40597 Düsseldorf, Tyskland
 2000-07-12 DE 40006542.8 (løbenr. 2); 2000-07-28 DE 40007132.0 (løbenr. 1)
 2001-01-11
 Ansøger har samme dag indleveret MA 2001 00040; MA 2001 00041

(21) MA 2001 00127

(54) En kloakbrønd

(51)-Cl.25 02

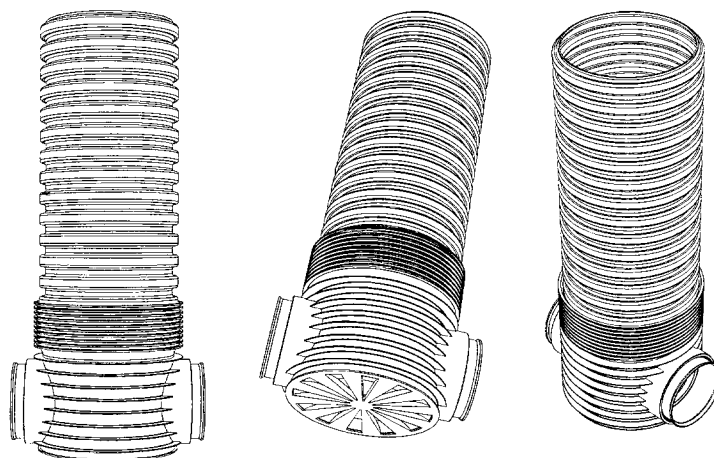

(71)ANSØGER(E):
 (74)FULDMÆGTIG:
 (72)FREMBRINGER(E):
 (30)PRIORITET:
 (22)ANSØGNINGSDATO:

Wavin B.V., Stationsplein 3, 8011 CW Zwolle, Holland
 Chas. Hude A/S, H.C. Andersens Boulevard 33, 1780 København V, Danmark
 Markus Wilhelmus Johannes Besten, Eschstraat 2, NL-7776 XA Slagharen, Holland ; Berend Jan van Dijk,
 Prinses Marijkelaan 13, 7776 XA Slagharen, Holland
 2000-08-02 WO DM/052743
 2001-02-01

(21) MA 2001 00155

(54) Et par herreunderbukser

(51)-Cl.02 01

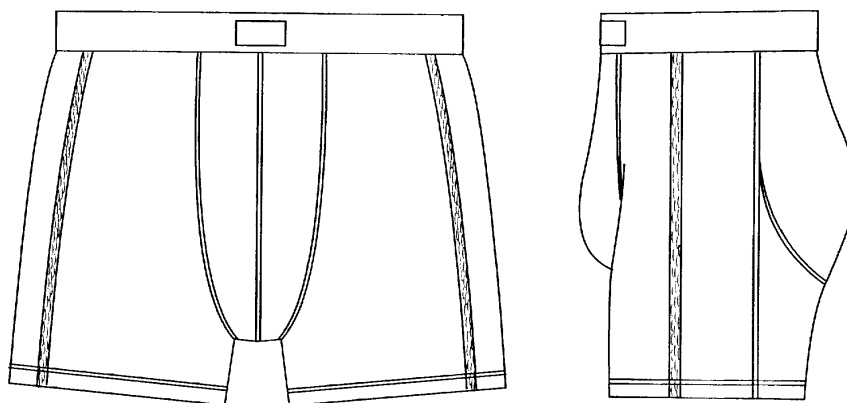

(71)ANSØGER(E):
 (74)FULDMÆGTIG:
 (72)FREMBRINGER(E):
 (22)ANSØGNINGSDATO:
 (29)BEMÆRKNINGER
 (66)BEMÆRKNINGER

jbs undertøjet a/s, Bornholmsvej 1, 7400 Herning, Danmark
 Advokatfirmaet Dahl, Koch & Boll A/S, Torvet 12, 7400 Herning, Danmark
 Lene Qvortrup Thygesen, Lokesvej 21, 8600 Silkeborg, Danmark
 2001-02-07
 Model
 Ansøger har samme dag indleveret MA 2001 00281

(21) MA 2001 00165

(54) En lysestage til vægmontering

(51)-Cl.26 01

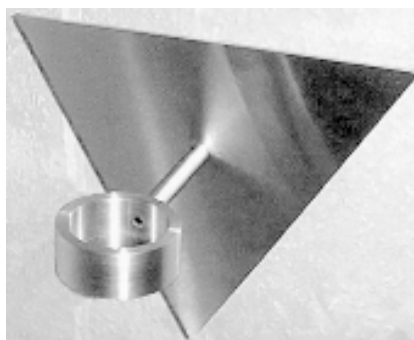
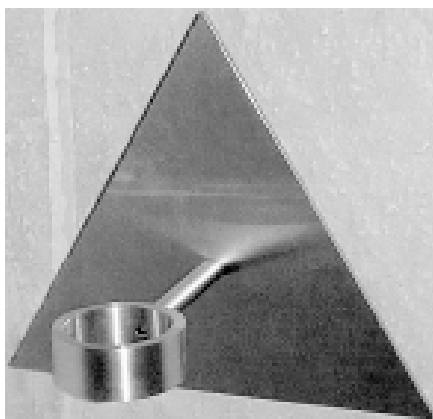

(71)ANSØGER(E):
 (72)FREMBRINGER(E):
 (22)ANSØGNINGSDATO:

Berlund Design v/ Laila Lund Bertelsen, Rødovrevej 232, 2tv, 2610 Rødovre, Danmark
 Laila Lund Bertelsen, Rødovrevej 232, 2tv, 2610 Rødovre, Danmark
 2001-02-09

(21) MA 2001 00173

(54) En informationsstander

(51)-Cl.14 02;20 02

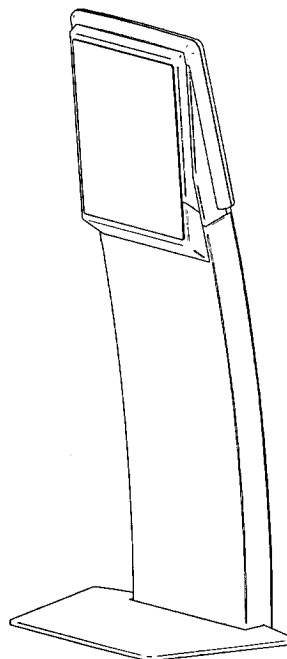
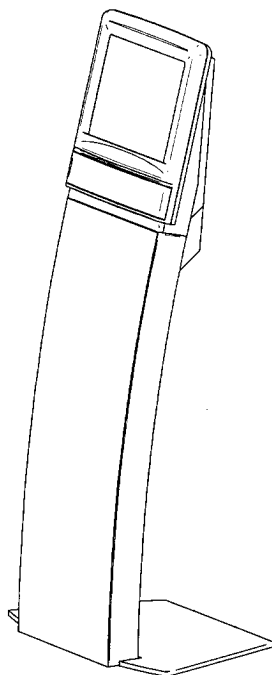

(71)ANSØGER(E):
 (74)FULDMÆGTIG:
 (72)FREMBRINGER(E):
 (22)ANSØGNINGSDATO:
 (66)BEMÆRKNINGER

Ceboline A/S, c/o EUC, Viborgvej 22, 8600 Silkeborg, Danmark
 Advokat Jeppe Opstrup, Åboulevarden 31, 4. sal, 8100 Århus C, Danmark
 John Landerholm, Avnbølvej 5, 8240 Risskov, Danmark; Peter Lund, Arnagervej 6, 8210 Århus V, Danmark
 2001-02-12
 Ansøger har samme dag indleveret MA 2001 00174

(21) MA 2001 00174

(54) En informationsterminal

(51)-Cl.14 02;20 02

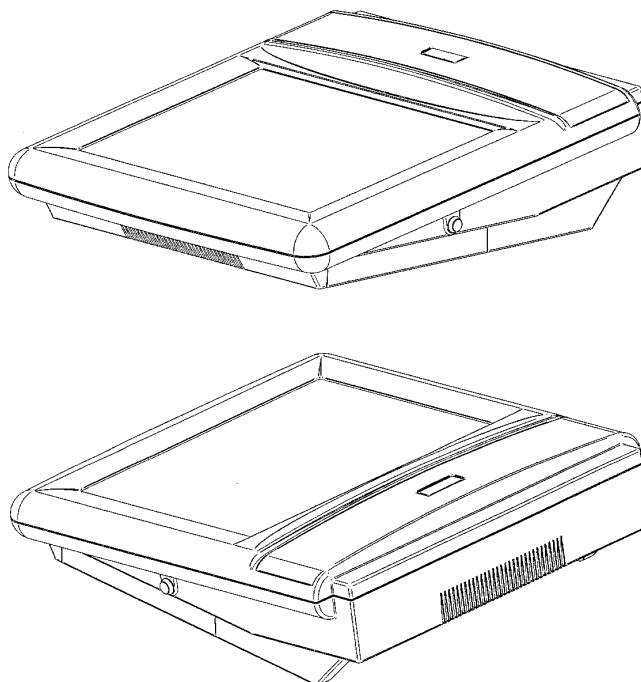

(71)ANSØGER(E):
(74)FULDMÆGTIG:
(72)FREMBRINGER(E):
(22)ANSØGNINGSDATO:
(66)BEMÆRKNINGER

Ceboline A/S, c/o EUC, Viborgvej 22, 8600 Silkeborg, Danmark
Advokat Jeppe Opstrup, Åboulevarden 31, 4. sal, 8100 Århus C, Danmark
John Landerholm, Avnbølvej 5, 8240 Risskov, Danmark; Peter Lund, Arnagervej 6, 8210 Århus V, Danmark
2001-02-12
Ansøger har samme dag indleveret MA 2001 00173

(21) MA 2001 00187

(54) En støvleknægtstander

(51)-Cl.07 99



(71)ANSØGER(E):
(74)FULDMÆGTIG:
(72)FREMBRINGER(E):
(22)ANSØGNINGSDATO:
(66)BEMÆRKNINGER

Claus Larsen, Holbækvej 95, 4560 Vig, Danmark
Holme Patent A/S, Vesterbrogade 20, 1620 København V, Danmark
Claus Larsen, Holbækvej 95, 4560 Vig, Danmark
2001-02-14
Ansøger har samme dag indleveret MA 2001 00186

(21) MA 2001 00188

(54) Et cykelstyr

(51)-Cl.12 11



(71)ANSØGER(E):
(74)FULDMÆGTIG:
(72)FREMBRINGER(E):
(22)ANSØGNINGSDATO:
(66)BEMÆRKNINGER

Børge Kildemoes Cykelfabrik A/S, Albanivej 7, Nr. Lyndelse, 5792 Årslev, Danmark
3part Industriel Design, Mejlgade 18 B, 8000 Århus C, Danmark
Mads Bonde, Hunderupvej 85, 5230 Odense M, Danmark
2001-02-15
Ansøger har samme dag indleveret MA 2001 00189

(21) MA 2001 00189

(54) En bagagebærer

(51)-Cl.12 11



(71)ANSØGER(E):
(74)FULDMÆGTIG:
(72)FREMBRINGER(E):
(22)ANSØGNINGSDATO:
(66)BEMÆRKNINGER

Børge Kildemoes Cykelfabrik A/S, Albanivej 7, Nr. Lyndelse, 5792 Årslev, Danmark
3part Industriel Design, Mejlgade 18 B, 8000 Århus C, Danmark
Mads Bonde, Hunderupvej 85, 5230 Odense M, Danmark
2001-02-15
Ansøger har samme dag indleveret MA 2001 00188

(21) MA 2001 00267

(54) 1) En kommunikationsindretning, 2) Et batteri dertil

(51)-Cl.13 02;14 02;14 03;21 01

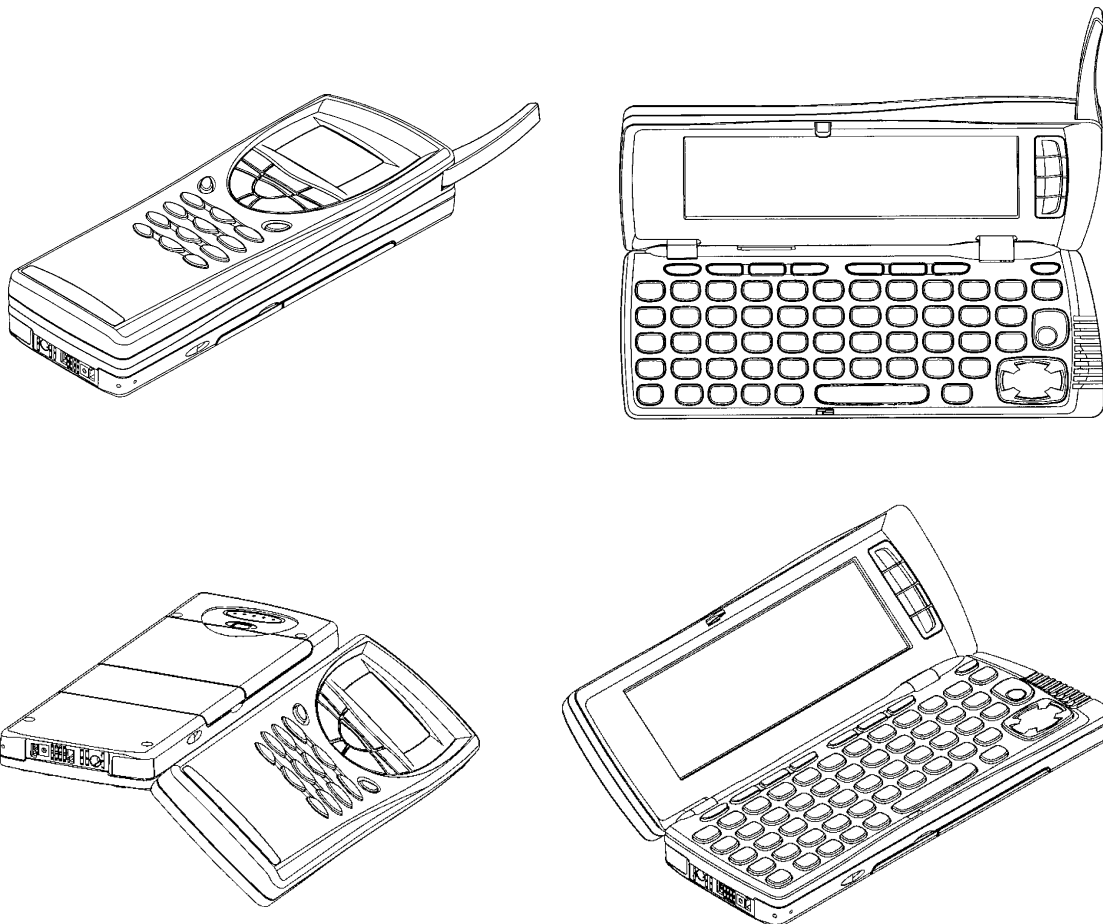
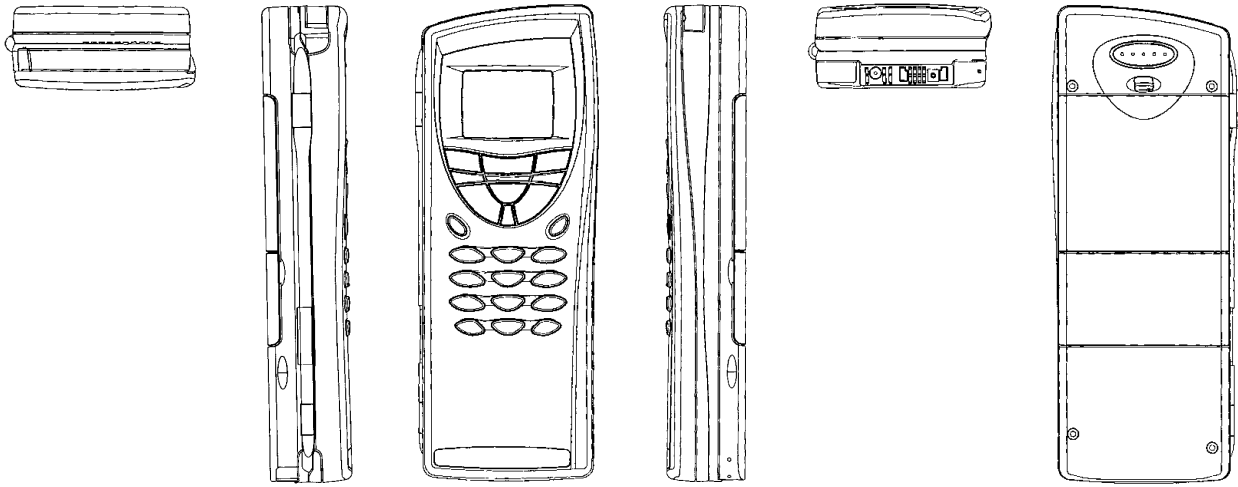

Løbenr. 1

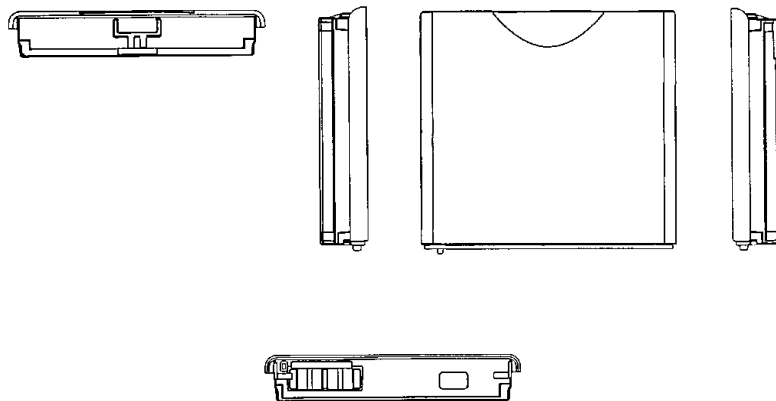

Løbenr. 2

(71)ANSØGER(E):
(74)FULDMÆGTIG:
(72)FREMBRINGER(E):
(30)PRIORITET:
(22)ANSØGNINGSDATO:

Nokia Mobile Phones Limited, Keilalahdentie 4, FIN-02150 Espoo, Finland
Internationalt Patent-Bureau, Høje Taastrup Boulevard 23, 2630 Taastrup, Danmark
Panu Johansson, Kylväjäntie, FIN 33340 Tampere, Finland
2000-09-12 US 29/129319
2001-03-07

(21) MA 2001 00269

(54) En elkedel

(51)-Cl.07 02

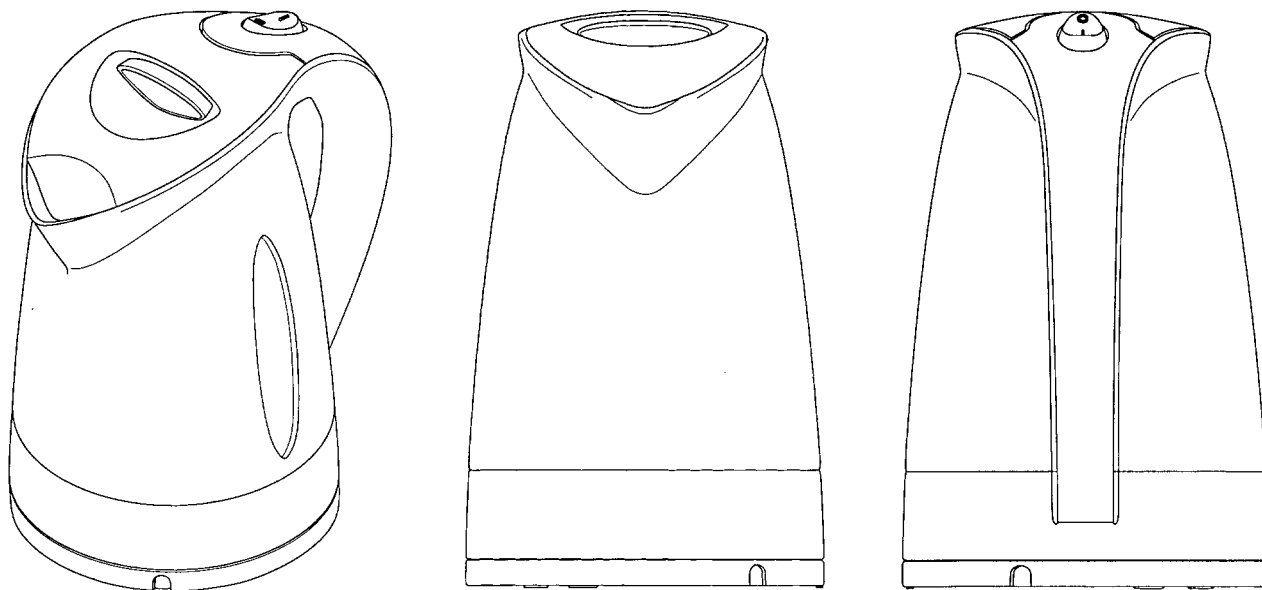

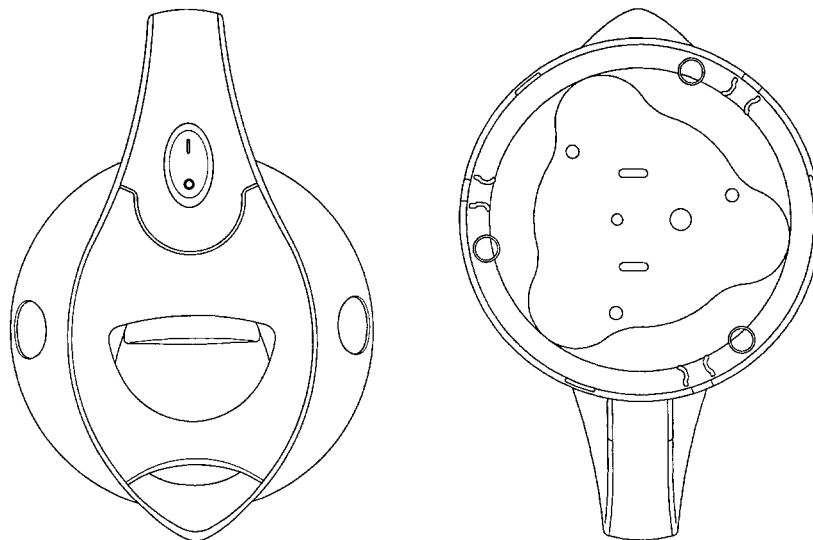
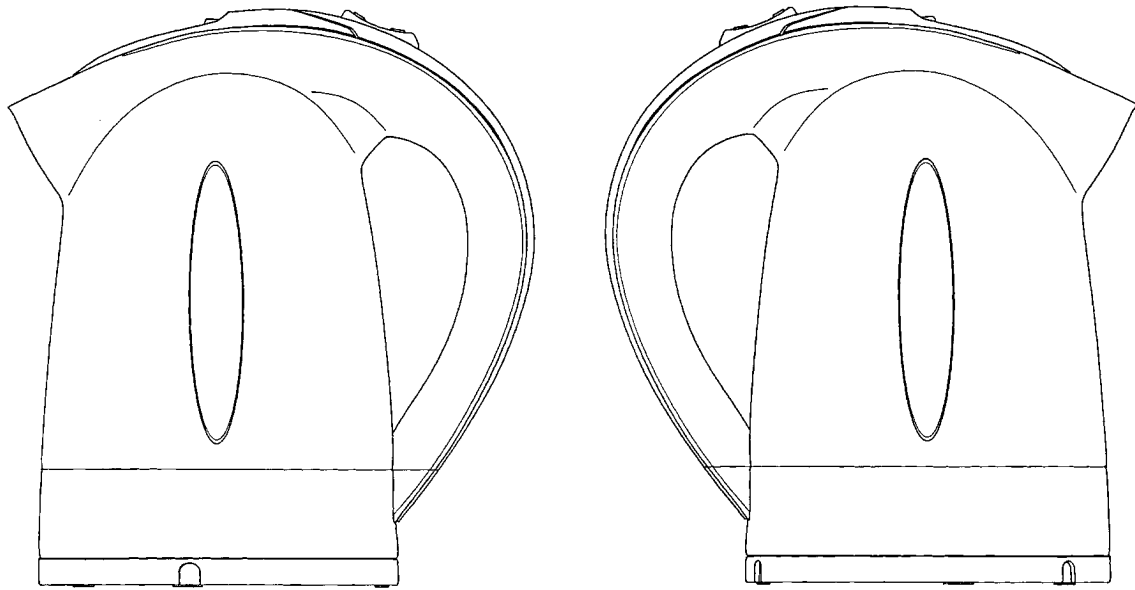

(71)ANSØGER(E):
(74)FULDMÆGTIG:
(72)FREMBRINGER(E):

KONINKLIJKE PHILIPS ELECTRONICS N.V., 1, Groenewoudseweg, NL-5621 BA EINDHOVEN, Holland
Internationalt Patent-Bureau, Høje Taastrup Boulevard 23, 2630 Taastrup, Danmark
Louis Johan Bouhuys, Willemstraat 16, Groningen, Holland ; Donald Thackray, Willemstraat 74, Groningen,
Holland
(30)PRIORITET:
(22)ANSØGNINGSDATO:

2000-09-14 WO DMA/005021
2001-03-07

(21) MA 2001 00273

(54) 1) Et varmeapparat 3) del dertil

(51)-Cl.23 03

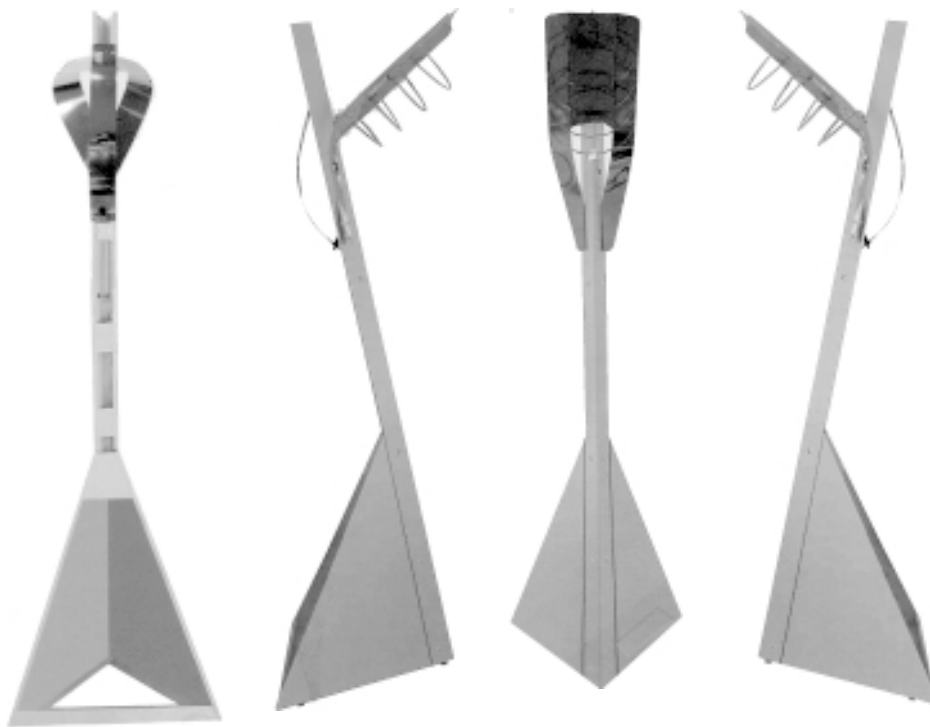

Løbenr. 1

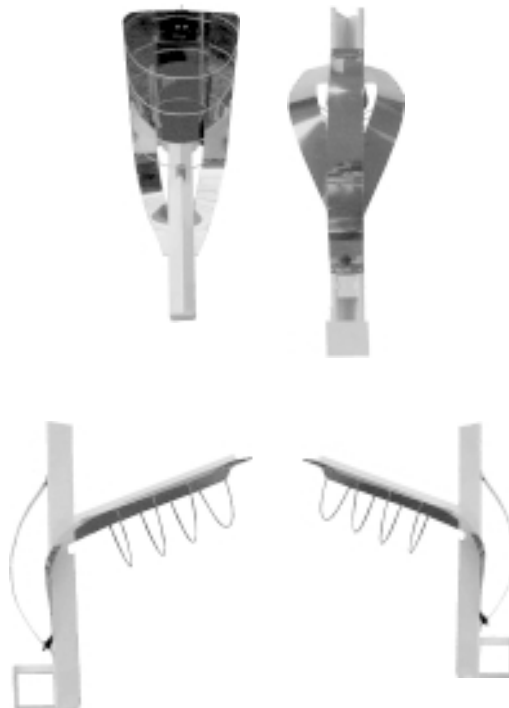

Løbenr. 2

(71)ANSØGER(E):
 (74)FULDMÆGTIG:
 (72)FREMBRINGER(E):
 (30)PRIORITET:
 (22)ANSØGNINGSDATO:

Desa Europe B.V., 144, Innsbruckweg, NL-3047 AH ROTTERDAM, Holland
 Hofman-Bang A/S, Hans Bekkevolds Allé 7, 2900 Hellerup, Danmark
 Marcel Jansen, Statenweg 31b, 3039 AC Rotterdam, Holland
 2000-07-06 BX 77261-01 (lb.nr. 1);2000-07-06 BX 77261-02 (lb.nr. 2)
 2000-09-08

(21) MA 2001 00281

(54) Et par herreunderbukser

(51)-Cl.02 01

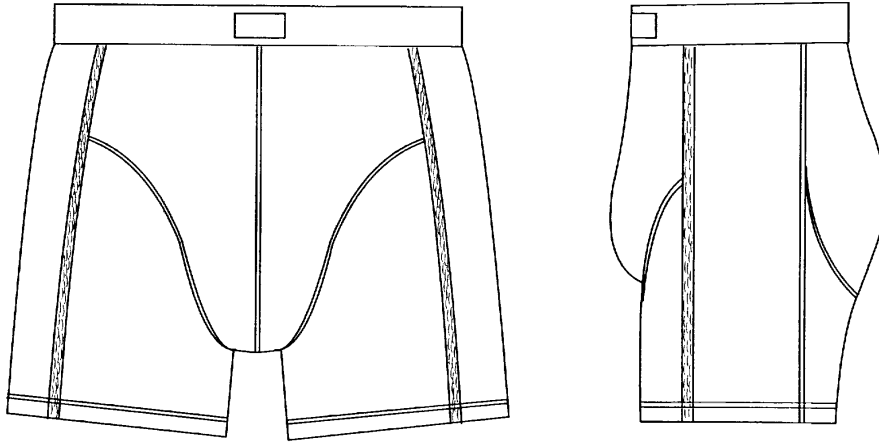

(71)ANSØGER(E):
(74)FULDMÆGTIG:
(72)FREMBRINGER(E):
(22)ANSØGNINGSDATO:
(66)BEMÆRKNINGER

jbs undertøjet a/s, Bornholmsvej 1, 7400 Herning, Danmark
Advokatfirmaet Dahl, Koch & Boll A/S, Torvet 12, 7400 Herning, Danmark
Lene Qvortrup Thygesen, Lokesvej 21, 8600 Silkeborg, Danmark
2001-02-07
Ansøger har samme dag indleveret MA 2001 00155

Offentligt tilgængelige mønsteransøgninger

Akterne i nedenstående ansøgninger er tilgængelige for enhver, jfr. mønsterlovens § 19.

Klasse 06

Furnishing

(21)MA 2001 00285
(71)ANSØGER(E):
(30)PRIORITET:
(22)ANSØGNINGSDATO:

(54)En møbelserie
Träspecialen Möbel AB, Box 91, 333 22 Smålandsstenar, Sverige
2000-09-15 DE 400 08 993.9
2001-03-14

Klasse 12

Means of transport or hoisting

(21)MA 2001 00286
(71)ANSØGER(E):
(30)PRIORITET:
(22)ANSØGNINGSDATO:

(54)En cykel.
Prima Ricerca & Svilluppo SpA, Via Boscone, Olgiate Comasco - Localita, Italien
2000-09-14 WO 167819101
2001-03-14

Klasse 20

Sales and advertising equipment, signs

(21)MA 2001 00290
(71)ANSØGER(E):
(30)PRIORITET:
(22)ANSØGNINGSDATO:

(54)Advertising Device (Profileringsanordning).
Sturla Henriksen, Dagliveien 34c, N-0783 Oslo Norge, Norge
2000-09-15 NO 20000625
2001-03-14

Fornyelse af mønsterregistreringer

Fornyelse af registreringer foretaget i medfør af lov om mønstre nr. 218 af 27. maj 1970

(11) Registreringsnummer	(18) Gyldig til
MR 1996 00758	20050913
MR 1992 00459	20060513
MR 1997 00017	20051029
MR 1996 00814	20051002
MR 1996 01059	20051207
MR 1992 00292	20060403
MR 1992 00308	20060411
MR 1996 00848	20051011
MR 1992 00673	20060620
MR 1992 00476	20060620
MR 1992 00672	20060620
MR 1996 00894	20051108
MR 1996 00761	20050914
MR 1992 00500	20060411
MR 1992 00402	20060408
MR 1992 00368	20060429
MR 1992 00305	20060418
MR 1997 00102	20051029
MR 1996 01047	20051029
MR 1992 00499	20060410
MR 1992 00753	20060408
MR 1997 00099	20051018
MR 1992 00362	20060410
MR 1992 00281	20060322

Udslettelser af registreringer

Udslettelser af registreringer foretaget i medfør af lov om mønstre nr. 218 af 27. maj 1970

(11)MR 1996 00779



**Patent- og
Varemærkestyrelsen**

Erhvervsministeriet

Helgeshøj Allé 81
2630 Taastrup

Tlf. 4350 8000
Fax 4350 8001
E-post pvs@dkpto.dk
www.dkpto.dk

Pr. 1. februar 2001

Patenter

Supplerende beskyttelsescertifikater

Brugsmodeller

Chips (halvledertopografier)

Mønstre (design)

Vare- og fællesmærker

Skorstensmærker og kontorflag

Kommunevåbener og -segl

Publikationer

Erhvervsservice

Kopiservice

Kurser og foredrag

Prisliste vedrørende internationale ansøgninger (PCT) og europæiske patentansøgninger (EPK) samt vedrørende ansøgninger om international varemærkeregistriering og EU-varemærkeregistriering kan fås ved henvendelse til Patent- og Varemærkestyrelsen.

**E
T
S
I
L
S
I
S
R
I
S
P**

(12-1-02/01) Is/PR Udgivet 18. dec. 2000

Patenter

	kr.
1. Ansøgningsgebyr	
a. Grundgebyr	3000,00
b. Tillægsgebyr for hvert patentkrav ud over 10	300,00
2. Gebyrer for nyhedsundersøgelse af international type (PL §9)	
I Når den svenske patentmyndighed er nyhedsundersøgende:	
a. Grundgebyr	7090,00
b. Tillægsgebyr for hvert krav ud over 10	115,00
c. Ekspeditionsgebyr	500,00
II Når Den Europæiske Patentmyndighed er nyhedsundersøgende:	
a. Grundgebyr	
1. For en prioritetsgivende ansøgning	7090,00
2. I alle andre tilfælde	11120,00
b. Ekspeditionsgebyr	500,00
3. Gebyr for senere indlevering af dansk oversættelse af international ansøgning	1100,00
4. Genoptagelsesgebyr	700,00
5. Patentmeddelelsesgebyr	
a. Grundgebyr	2850,00
b. Tillægsgebyr for hver side ud over 35 sider	80,00
c. Tillægsgebyr for hvert patentkrav, for hvilket der ikke er betalt ansøgningsgebyr	300,00
6. Gebyr for publicering af oversættelser af europæiske patentskrifter	
a. Grundgebyr	1700,00
b. Tillægsgebyr for hver side ud over 35 sider	80,00
7. Gebyr for publicering af ændrede danske patentskrifter	
a. Grundgebyr	2850,00
b. Tillægsgebyr for hver side ud over 35 sider	80,00
8. Gebyr for publicering af ændrede oversættelser af europæiske patentskrifter	
a. Grundgebyr	1700,00
b. Tillægsgebyr for hver side ud over 35 sider	80,00
9. Genoprettelsesgebyr	3000,00
10. Årsgebyrer	
1. gebyrår	500,00
2. gebyrår	500,00
3. gebyrår	500,00
4. gebyrår	1100,00
5. gebyrår	1250,00
6. gebyrår	1400,00
7. gebyrår	1600,00
8. gebyrår	1800,00
9. gebyrår	2050,00
10. gebyrår	2300,00
11. gebyrår	2550,00
12. gebyrår	2800,00
13. gebyrår	3050,00
14. gebyrår	3300,00
15. gebyrår	3600,00
16. gebyrår	3900,00
17. gebyrår	4200,00
18. gebyrår	4500,00
19. gebyrår	4800,00
20. gebyrår	5100,00
Årsgebyrer, der betales senere end forfaldsdag, forhøjes med 20%. Gebyret skal være betalt inden 6 måneder efter forfaldsdagen.	
11. Gebyr for fremsættelse af indsigelse	2500,00
12. Gebyr for administrativ omprøvning	7000,00
13. Klagegebyr	8000,00

Ovennævnte priser skal ikke tillægges moms

Supplerende beskyttelsescertifikater

	kr.
1. Ansøgningsgebyr	3000,00
2. Genoptagelsesgebyr	600,00
3. Genoprettelsesgebyr	3000,00
4. Årsgebyr pr. påbegyndt gebyrår	5100,00

Årsgebyrer, der betales senere end forfaldsdag, forhøjes med 20%. Gebyret skal være betalt inden 6 måneder efter forfaldsdagen.

5. Gebyr for administrativ omprøvning	1500,00
--	---------

Der skal betales et gebyr på 7000 kr. for eventuel omprøvning af grundpatentet

6. Klagegebyr	4000,00
----------------------------	---------

Ovennævnte priser skal ikke tillægges moms

Brugsmodeller

	kr.
1. Ansøgningsgebyr	2000,00
2. Gebyr for senere indlevering af dansk oversættelse af international ansøgning	1100,00
3. Genoptagelsesgebyr	400,00
4. Fornylsesgebyrer	
For 1. periode	2000,00
For 2. periode	3000,00
Fornylsesgebyrer, der betales efter udløbet af den pågældende registreringsperiode, forhøjes med 20%.	
5. Gebyr for prøvning før eller efter registrering	4000,00
6. Gebyr for behandling af anmodning om udslettelse	2000,00
7. Gebyr for bekendtgørelse af ændret registrering og publicering af ændret formulering	1100,00
8. Klagegebyr	5000,00

Ovennævnte priser skal ikke tillægges moms

Chips (halvledertopografier)

	kr.
1. Ansøgningsgebyr	1500,00
2. Gebyr for behandling af anmodning af overførelse af ansøgning om registrering	1000,00
3. Klagegebyr	4000,00

Ovennævnte priser skal ikke tillægges moms

Mønstre (design)

1. Ansøgningsgebyr	kr. 1300,00
Tillægsgebyrer:	
a. Ved samregistrering for hvert mønster ud over det første	800,00
b. For bekendtgørelse af hver afbildning ud over den første	400,00
2. Genoptagelsesgebyr	200,00
3. Fornylsesgebyr	2200,00
Tillægsgebyr ved fornyelse:	
Ved samregistrering for hvert mønster ud over det første	1100,00
Fornylsesgebyrer inkl. tillægsgebyr, der betales efter udløbet af den pågældende registreringsperiode, forhøjes med 20%.	
4. Klagegebyr	4000,00
Ovennævnte priser skal ikke tillægges moms	

Vare- og fællesmærker

1. Ansøgningsgebyr	kr.
a. Grundgebyr	2350,00
b. Tillægsgebyr for hver klasse ud over 3	600,00
Der er i alt 42 klasser	
2. Gebyr for videreførelse af Madrid-Protokol-registrering som dansk vare- eller fællesmærke-ansøgning	1500,00
3. Fornylsesgebyr	
a. Grundgebyr	2350,00
b. Tillægsgebyr for hver klasse ud over 3	600,00
Fornylsesgebyrer inkl. tillægsgebyr, der betales efter udløbet af den pågældende registreringsperiode, forhøjes med 20%.	
4. Gebyr for anmodning om deling af en ansøgning eller en registrering for hver udskilt ansøgning eller registrering	2000,00
5. Gebyr for fremsættelse af indsigelse	2500,00
6. Gebyr for administrativ ophævelse	2500,00
7. Klagegebyr	4000,00
8. Gebyr for underretning til indehaver af varemærkeret rettilhede Årligt gebyr	1000,00
Ovennævnte priser skal ikke tillægges moms	

Skorstensmærker og kontorflag

1. Ansøgningsgebyr	kr. 2000,00
Ovennævnte pris skal ikke tillægges moms	

Kommunevåbener og -segl

1. Ansøgningsgebyr	kr. 2000,00
Ovennævnte pris skal ikke tillægges moms	

Publikationer

1. Årsabonnement	kr.
a. Dansk Patenttidende	1000,00
b. Patentskrifter	
– på papir	8000,00
– på CD-ROM (SPACE-DK)	5000,00
c. Dansk Patentregister	400,00
d. Sammendrag af almindeligt tilgængelige danske patentansøgninger	
– Alle sektioner	8000,00
– sektion A	1600,00
– sektion B	1600,00
– sektion C07 + C12	1600,00
– sektion C, resten	900,00
– sektion D	500,00
– sektion E	900,00
– sektion F	900,00
– sektion G	900,00
– sektion H	900,00
e. Oversættelser af EP-skrifter	8000,00
f. Dansk Brugsmodeltidende	600,00
g. Brugsmodelskrifter	8000,00
h. Dansk Varemærketidende	1000,00
i. Dansk Varemærkeregister	200,00
j. Varemærke-særtidende med §13-afslag	100,00
k. Varemærkeindsigelsestidende	200,00
l. Nye danske varemærkeansøgninger, ugeliste	450,00
m. Dansk Mønstertidende	600,00
n. Dansk Mønstregister	200,00
o. Patenthåndbog, ved tegning af abonnement	500,00
– løbsblade hertil, pr. side	10,00
p. Brugsmodelhåndbog, ved tegning af abonnement	500,00
– løbsblade hertil, pr. side	10,00
q. Ankenævnskendelser	
– alle kendelser	4200,00
– kendelser/patent- og brugsmodelområdet	2000,00
– kendelser/vare- og fællesmærkeområdet	2000,00
– kendelser/mønster- og chipsområdet	400,00

Abonnementer tillægges porto

2. Løssalg	
a. Dansk Patenttidende	40,00
b. Dansk Patentregister	400,00
c. Sammendrag af alm. tilgængelige patentansøgninger	30,00
d. Dansk Varemærketidende	40,00
e. Dansk Varemærkeregister	200,00
f. Varemærke-særtidende med §13-afslag	100,00
g. Varemærkeindsigelsestidende	200,00
h. Varemærkeindsigelsestidende, udk. 1995	300,00
i. Dansk Mønstertidende	40,00
j. Dansk Mønstregister	200,00
k. Dansk Brugsmodeltidende	40,00
l. Sammendrag af alm. tilgængelige brugsmodel-ansøgninger	30,00
m. Fremlæggelses- og patentskrifter på CD-ROM (SPACE-DK)	
– 1993-2000, pr. årgang	5000,00
– 1990-1992, pr. årgang	2000,00

Ovennævnte priser skal ikke tillægges moms

Fremlæggelses-, patent- og brugsmodelskrifter samt oversættelser af EP-skrifter leveres til gældende kopipris

3. Love og bekendtgørelser vedr. industriel ejendomsret	12,00-33,00
4. Andre publikationer	
a. Varemærkeklassifikation	
– alfabetisk liste	500,00
– klassedelt liste	400,00
b. Mønstreklassifikation	35,00
– ændringer og tilføjelser hertil	15,00
5. "Fra væsen til virksomhed", Danske patenter gennem 100 år (fås på dansk og engelsk), inkl. moms	195,00

Ovennævnte priser tillægges moms, hvis andet ikke er angivet

Erhvervsservice

1. Timepris*	kr. 900,00
2. Løbende overvågninger	
a. Overvågning af ansøgninger Overvågning af dansk patent-, brugsmode-, mønster- eller varemærkeansøgning sammensættes af: Pris pr. år 1500,00 Pris pr. meddelelse 375,00	
b. Øvrige overvågninger beregnes efter timepris Hertil skal lægges evt. online-udgifter	
3. Navneundersøgelser*	
a. International undersøgelse af patentrettigheder i 1-2 navne inkl. op til 40 referencer 2500,00 Yderligere referencer, pr. reference 16,00 Yderligere navne, pr. navn 750,00	
b. Undersøgelse af patent- og brugsmode- rettigheder med gyldighed for Danmark i 1-2 navne 1800,00 Yderligere navne, pr. navn 375,00	
c. Øvrige navneundersøgelser beregnes efter timepris Hertil skal lægges evt. online-udgifter	
4. Patentfamilieundersøgelser og statusundersøgelser*	
a. Patentfamilieundersøgelse 1000,00	
b. Patentfamilieundersøgelse, inkl. status 2000,00	
c. Statusundersøgelse af udenlandske rettigheder Første nummer 750,00 Pr. følgende nummer 375,00	
d. Statusundersøgelse af danske rettigheder, pr. nummer 375,00	
e. Øvrige undersøgelser beregnes efter timepris Hertil skal lægges evt. online-udgifter	
5. Kollisionsundersøgelser af varemærker, inkl. 3 klasser*	
Yderligere klasser, pr. 10 klasser 500,00	
6. Skanning af varemærker*	
a. Første klasse 500,00	
b. Yderligere klasser, pr. klasse 200,00	
c. Skanning af alle 42 klasser 3000,00	
7. LOGO-skanning* , inkl. op til 25 referencer 2100,00 Yderligere referencer, pr. 25 referencer 500,00	
8. Varemærkedatabase*	
a. Første klasse 3000,00	
b. Yderligere klasser - op til 4, pr. klasse 1500,00	
9. Skanning af varemærker ansøgt eller registreret i udlandet*	
a. Første klasse for 1-2 lande 1000,00	
b. Følgende lande, pr. land 500,00	
c. Følgende klasser, pr. klasse 200,00	
10. Pris for levering pr. telefax 75,00	

* Hastelevering kan aftales mod pristillæg.

Ovennævnte priser tillægges moms

Kopiservice

1. Fotokopier af patent- og brugsmode- publikationer	kr. 50,00
a. Pris pr. publikation indtil 200 sider	50,00
b. Publikationer ud over 200 sider: pris efter aftale	
2. Fotokopier, taget på læsesalen	
ved kontant betaling, pr. side, inkl. moms	3,00
3. Udenlandske patentpublikationer, der ikke findes i egne samlinger	
I ved hjemtagning fra udlandet:	
a. Pris for hjemtagning	100,00
b. Pris pr. publikation	100,00
Hjemtagning af sagsakter fra USA og patent- publikationer og sagsakter fra Sydafrika: Pris efter aftale.	
II ved levering af tilsvarende publikation fra egne samlinger:	
a. Identifikation	100,00
b. Kopipris (se pkt. 1)	
4. Engelsksprogede sammendrag, der ikke findes i egne samlinger, pr. sammendrag 50,00	
5. Tidsskriftsartikler o.l., der ikke findes i egne samlinger	
a. Pris for hjemtagning	100,00
b. Pris pr. artikel	100,00
6. Aktindsigt i europæiske patenter og patentansøgninger	
a. Ekspedition (inkl. EPO-gebyr)	315,00
b. Kopier	
- ved tilsendelse, pr. side	3,25
- ved afhentning, pr. side	2,50
- ved afhentning og kontant betaling, pr. side inkl. moms	3,00
7. Databaseudskrift vedr. en varemærkeretlighed 50,00	
Ovennævnte priser tillægges moms, hvis andet ikke er angivet	
8. Bekræftet kopi af en patent-, brugsmode-, mønster- eller varemærkeansøgning 300,00 Hertil skal lægges kopiprisen (3,25 kr. pr. side)	
9. Bekræftet udskrift af patent-, certifikat-, brugsmode-, topografi-, mønster- eller varemærkesagsregistret 300,00	
10. Bekræftet udskrift af registret over kommunevåbener og -segl eller registret over skorstensmærker og kontorflag .. 200,00	
11. Udskrift af patent-, certifikat-, brugsmode-, topografi-, mønster- eller varemærkesagsregistret, registret over kommunevåbener og -segl eller registret over skorstensmærker og kontorflag 50,00	
Ovennævnte priser skal ikke tillægges moms	
12. Priser for levering	
a. Levering pr. telefax	75,00
b. Ekspreslevering pr. telefax	275,00
c. Ekspreslevering pr. post	200,00
Hertil lægges porto	
Ovennævnte priser tillægges moms	

Kurser og foredrag

1. Kurser	kr.
Priser på åbne og virksomhedsinterne kurser fås ved direkte henvendelse til KursusCentret	
2. Foredrag*	
Første time	2000,00
Følgende timer, pr. time	1500,00
* Særpriser afhængig af deltagerantal og forberedelsestid	

Ovennævnte priser tillægges moms

INID-koder

Internationally agreed Numbers for the Identification of Data (INID)

- (11) Serial number of the registration
- (15) Date of the registration
- (17) Expected duration of the registration/
renewal
- (18) Expected expiration date of the registra-
tion/renewal
- (21) Serial number of the application
- (22) Date of filing of the application
- (23) Exhibition priority data
- (24) Date from which the industrial design
right has effect
- (29) Indication of the form in which the
industrial design is filed
- (30) Data relating to priority under the Paris
Convention
- (43) Date of publication of the industrial
design before examination
- (44) Date of publication of the industrial
design after examination
- (45) Date of publication of the registered
industrial design
- (46) Date of expiration of deferment
- (51) Class and subclass of the Locarno
Classification
- (54) Designation of article(s) or product(s)
covered by the industrial design or title
of the industrial design
- (55) Reproduction of the industrial design
(e.g., drawing, photograph) and explana-
tions relating to the reproduction
- (57) Description of characteristic features of
the industrial design including indication
of colors
- (58) Date of recording of any kind of
amendment in the Register
- (62) Serial number(s) and, if available, filing
date(s) of application(s), registration(s)
or document(s) related by division
- (66) Serial number(s) of application(s)
concerning design(s) which is(are)
variant(s) of the present one
- (71) Name(s) and address(es) of the
applicant
- (72) Name(s) of the creator(s)
- (73) Name(s) and address(es) of the
owner(s)
- (74) Name(s) and address(es) of the
representative(s)

Domestic Codes for the Identification of Data

- (DL) Data concerning license
- (DP) Data concerning pawning

Internationalt vedtagne Numre til Identifikation af Data (INID)

- Registreringsnummer
- Registreringsdato
- Forventet registreringsperiode/fornyelses-
periode
- Forventet udløbsdato for registrering/forny-
else
- Ansøgningsnummer
- Ansøgningsdato
- Udstillingsprioritetsoplysninger
- Indleveringsdato

- Model indleveret

- Konventionsprioritetsoplysninger

- Dato for offentlig tilgængelighed

- Bekendtgørelsesdato for ansøgningen

- Bekendtgørelsesdato for registreringen

- Udsættelsesdato

- Klasser
- Vareangivelse

- Mønstret

- Beskrivelse herunder farver

- Dato for tilførsel/udslettelse

- Nummer på hovedansøgning eller udskilt
ansøgning

- Beslægtede ansøgninger

- Ansøgningsnavn og -adresse

- Frembringers navn og -adresse
- Indehavernavn og -adresse

- Fuldmægtignavn og -adresse

Interne koder til identifikation af data

- Licensoplysninger
- Pantoplysninger



**Patent- og
Varemærkestyrelsen**

Erhvervsministeriet

Helgeshøj Allé 81

DK-2630 Taastrup

Tlf. +45 43 50 80 00

Fax +45 43 50 80 01

Giro 8 989 923

E-mail pvs@dkpto.dk

www.dkpto.dk