



Patent- og  
Varemærkestyrelsen  
Erhvervsministeriet

# Dansk Mønster Tidende

## Indholdsfortegnelse

|  |      |
|--|------|
| Bekendtgørelse af mønsteransøgninger .....       | 1353 |
| Offentligt tilgængelige mønsteransøgninger ..... | 1375 |
| Registrerede mønstre .....                       | 1376 |
| Fornyelse af mønsterregistreringer .....         | 1377 |
| Prisliste .....                                  | 1378 |

Abonnementsprisen for årgangen er 1000,- kr. Abonnement tegnes i Patent- og Varemærkestyrelsen, Helgeshøj Allé 81, 2630 Tåstrup, tlf. 43 50 85 35, Gironr. 4 02 05 53, hvor enkelte numre sælges for en pris af 40 kr.

Ansvarlig for redaktion: Niels Ravn  
Trykt hos Patent- og Varemærkestyrelsen

ISSN 0903-8825

## Bekendtgørelse af Mønsteransøgninger

Indsigelser mod registreringen skal fremsættes skriftligt i 2 eksemplarer til registreringsmyndigheden inden 2 måneder fra bekendtgørelsesdagen, jfr. lov om mønstre nr 218 af 27. maj 1970, § 18, stk. 2.  
Er det bekendtgjort, at model af mønstret er indleveret, ken dette ses i direktoratet.  
Hvis afbildningen er udført i farver, er dette angivet.  
Er mønstret forbillede for et ornament, er dette angivet.

(21) MA 1999 01410

(54) 1) En emballage 2-4) dele dertil

(51)-Cl.09 03

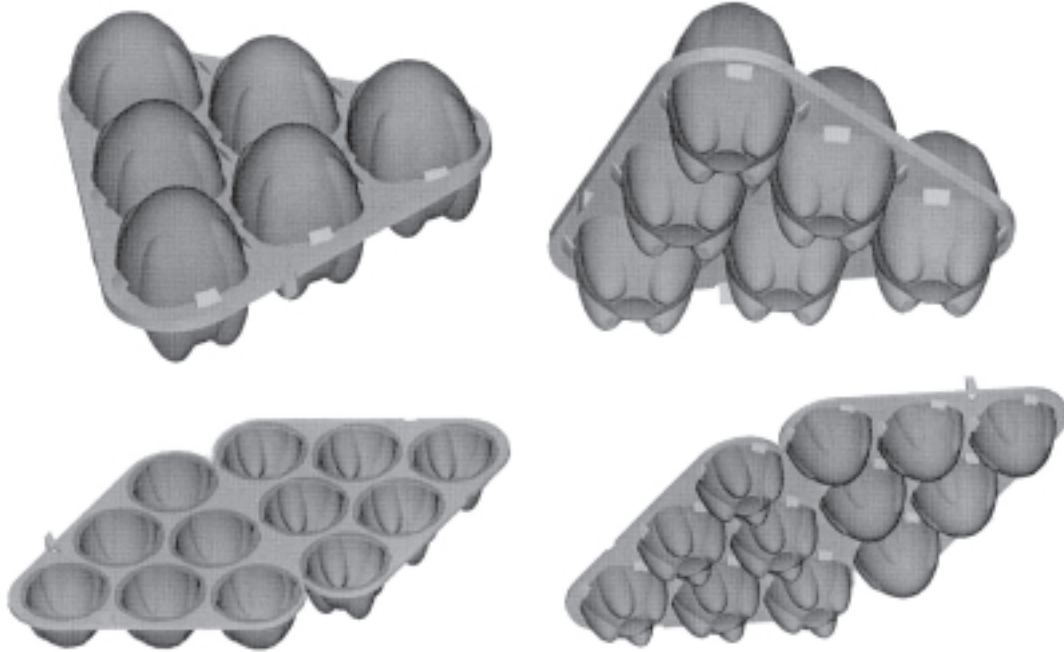

Løbenr. 1



Løbenr. 2

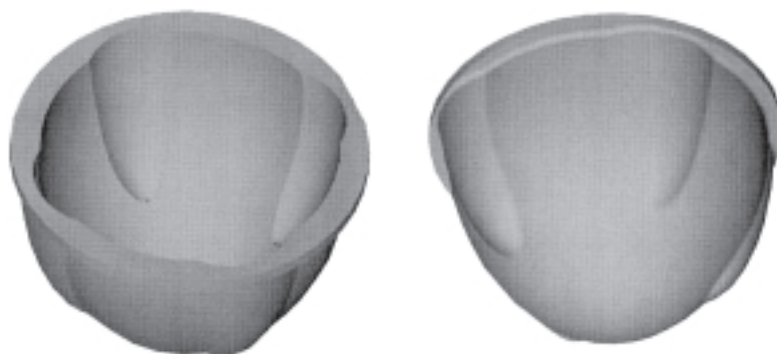

Løbenr. 3

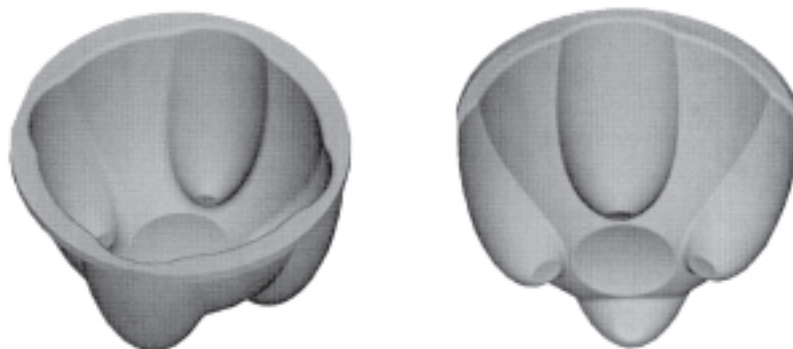

Løbenr. 4

(71)ANSØGER(E): Eggstra Pack AB, Box 5365, S-402 68 Göteborg, Sverige  
 (74)FULDMÆGTIG: Albihns Patentbyrå Göteborg AB, Box 142, S-401 22 Göteborg, Sverige  
 (72)FREMBRINGER(E): Axel Högman, Karlfeltsgatan 6, S-412 68 Göteborg, Sverige  
 (30)PRIORITET: 1999-06-11 SE 99-1078;1999-06-11 SE 99-1079;1999-06-11 SE 99-1080;1999-09-08 SE 99-1613;  
 1999-09-08 SE 99-1614;1999-09-08 SE 99-1615  
 (22)ANSØGNINGSDATO: 1999-12-08

(21) MA 2000 00495

(54) Et lys

(51)-Cl.26 04

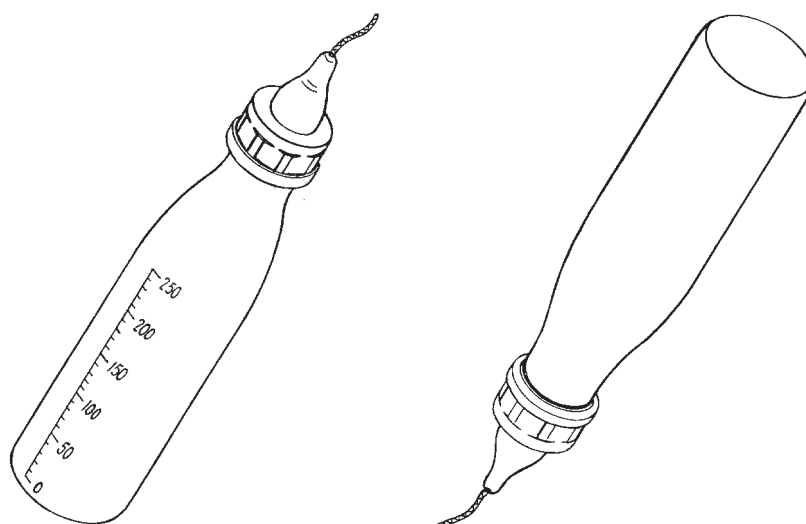

(71)ANSØGER(E): Kmiff Lys, Præstebrovej 46, Hagested, 4300 Holbæk, Danmark  
 (74)FULDMÆGTIG: Larsen & Birkeholm A/S Skandinavisk Patentbureau, Banegårdspladsen 1, 1570 København V, Danmark  
 (72)FREMBRINGER(E): Poul Dahl Andersen, Præstebrovej 46, Hagested, 4300 Holbæk, Danmark  
 (22)ANSØGNINGSDATO: 2000-05-03

(21) MA 2000 00518

(54) 1) E beslag til sengeben 2) del dertil

(51)-Cl.06 06

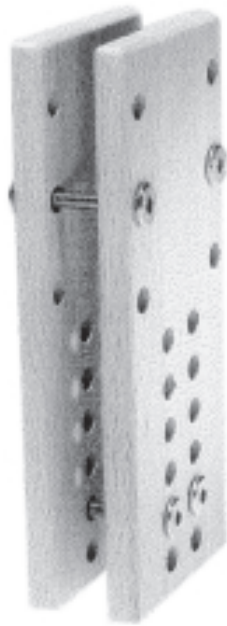

Løbenr. 1

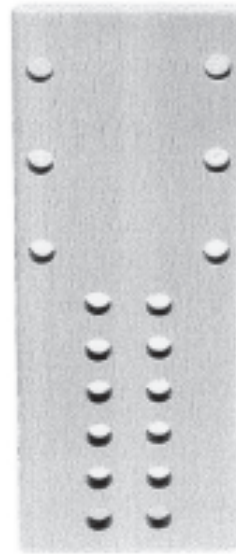

Løbenr. 2

(71)ANSØGER(E):  
 (74)FULDMÆGTIG:  
 (72)FREMBRINGER(E):  
 (22)ANSØGNINGSDATO:

Torben Bech Kristensen, Bergensgade 4, 8200 Århus N, Danmark  
 Plougmann, Vingtoft & Partners A/S, Sankt Annæ Plads 11, 1250 København K, Danmark  
 Torben Bech Kristensen, Bergensgade 4, 8200 Århus N, Danmark  
 2000-05-09

(21) MA 2000 00669

(54) En lukkeindretning til en kugleventil

(51)-Cl.23 01

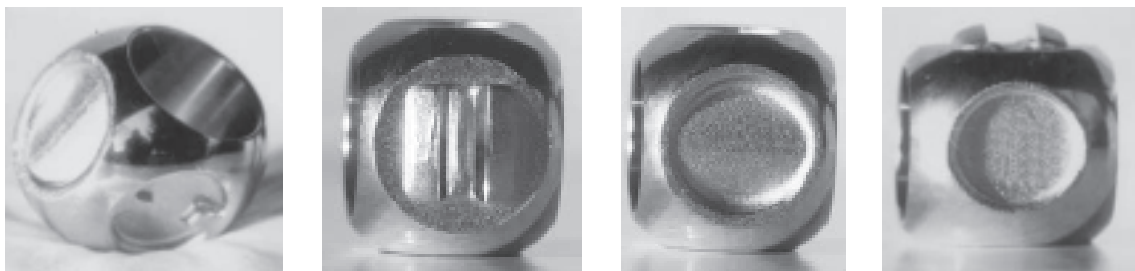

(71)ANSØGER(E):  
 (74)FULDMÆGTIG:  
 (72)FREMBRINGER(E):  
 (30)PRIORITET:  
 (22)ANSØGNINGSDATO:

Hydraulic Engineering S.A., 12, Rue Goethe, 1637 Luxembourg, Luxembourg  
 Plougmann, Vingtoft & Partners A/S, Sankt Annæ Plads 11, 1250 København K, Danmark  
 Antonio Frezzella, 27, rue Goethe, P.O. Box 356, L-2013 Luxembourg, Luxembourg  
 1999-12-17 IT MI990/000741  
 2000-06-19

(21) MA 2000 00743

(54) En stereiomodtager

(51)-Cl.14 01

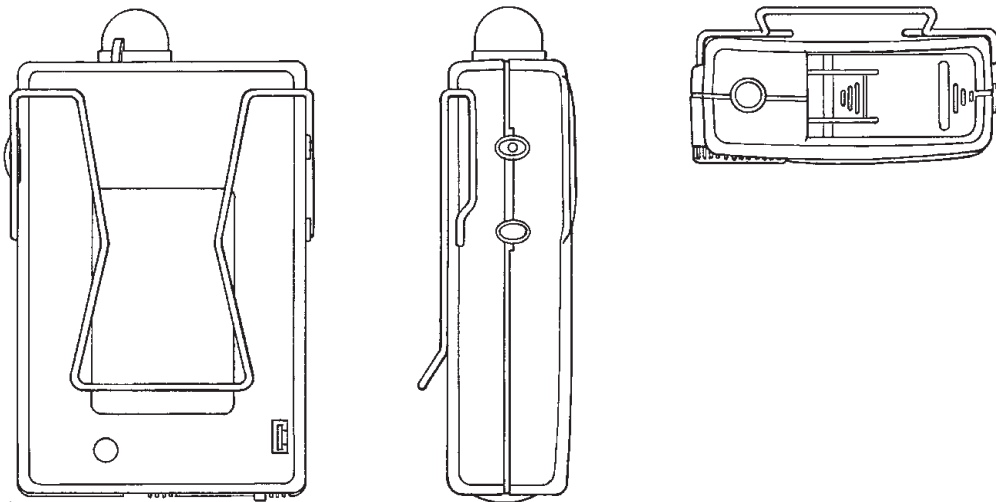
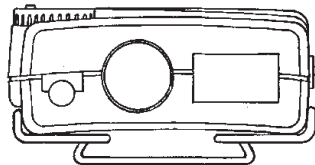
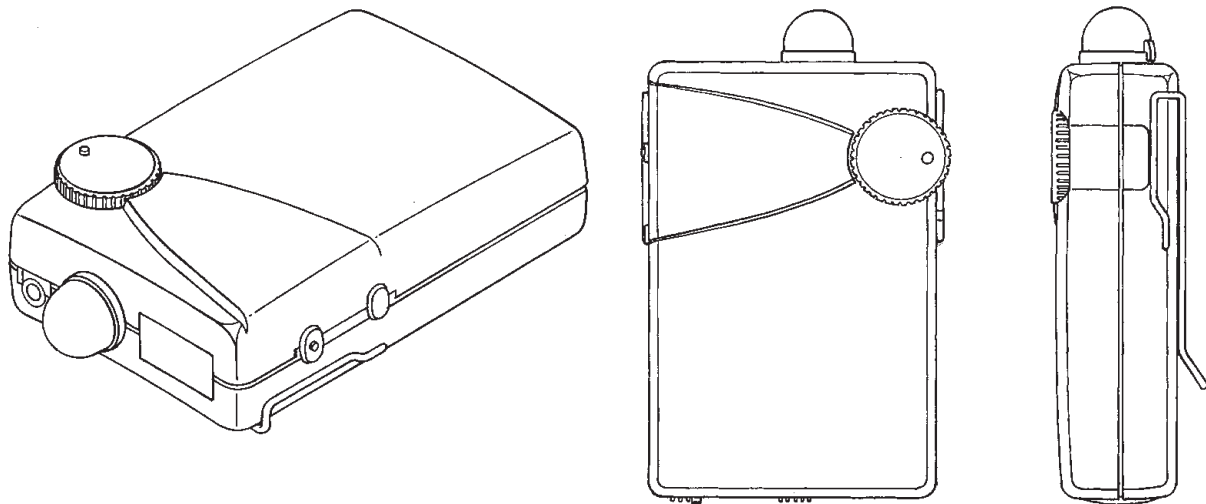

(71)ANSØGER(E):

Shure Incorporated, a corporation of the State of Illinois, 222, Hartrey Avenue, Evanston, Illinois 60202-3696, USA

(74)FULDMÆGTIG:

Budde, Schou &amp; Ostenfeld A/S, Vester Søgade 10, 1601 København V, Danmark

(72)FREMBRINGER(E):

Jack Brian Hough, 3053 N. Seminary, Apt. 1, Chicago, IL 60657, USA ; Robert J. Brainard, 392 Campus Drive, Elgin, IL 60120, USA

(30)PRIORITET:

2000-01-21 US 29/117,781

(22)ANSØGNINGS DATO:

2000-07-18

(21) MA 2000 00774

(54) En støtteplade til fremvisning af en salgsvare

(51)-Cl.20 02



(71)ANSØGER(E):

SODIAAL INTERNATIONAL - Société de diffusion Internationale Agro-Alimentaire, 170 Bis Boulevard du Montparnasse, 75014 Paris, Frankrig

(74)FULDMÆGTIG:

Hofman-Bang A/S, Hans Bekkevolds Allé 7, 2900 Hellerup, Danmark

(72)FREMBRINGER(E):

Patrick Mangeot, Residing at 3 place de la gare, 5700 Thionville, Frankrig

(30)PRIORITET:

2000-01-26 FR 000621

(22)ANSØGNINGSDATO:

2000-07-25



(21) MA 2000 00804

(54) Et hængsel

(51)-Cl.08 06

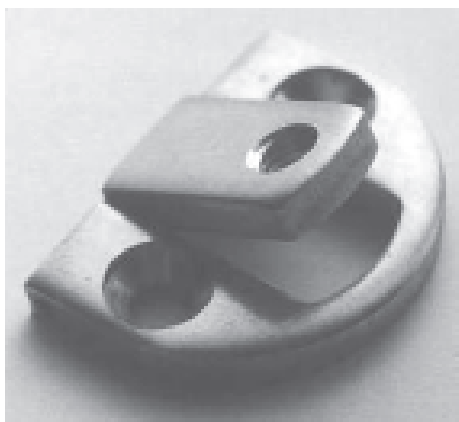

(71)ANSØGER(E):  
(72)FREMBRINGER(E):  
(22)ANSØGNINGSDATO:

Ulrich Schirinig, Valsømaglevej 134, 4174 Jystrup Midtsjælland, Danmark  
Ulrich Schirinig, Valsømaglevej 134, 4174 Jystrup Midtsjælland, Danmark  
2000-08-01

(21) MA 2000 00817

(54) En rengøringsvest

(51)-Cl.02 02



(71)ANSØGER(E):  
(74)FULDMÆGTIG:  
(72)FREMBRINGER(E):  
(30)PRIORITET:  
(22)ANSØGNINGSDATO:  
(57)BEMÆRKNINGER  
(66)BEMÆRKNINGER

VERMOP Salmon GmbH, Kiesweg 4-6, D-97877 Wertheim, Tyskland  
Plougmann, Vingtoft & Partners A/S, Sankt Annæ Plads 11, 1250 København K, Danmark  
Dirk Salomon, c/o VERMOP Salomon GmbH, Kiesweg 4-6, D-97877 Wertheim, Tyskland  
2000-02-04 WO DM/050 931  
2000-08-04  
Farver  
Ansøger har samme dag indleveret MA 2000 01125;MA 2000 01126;MA 2000 01127

(21) MA 2000 00830

(54) En skål

(51)-Cl.07 01

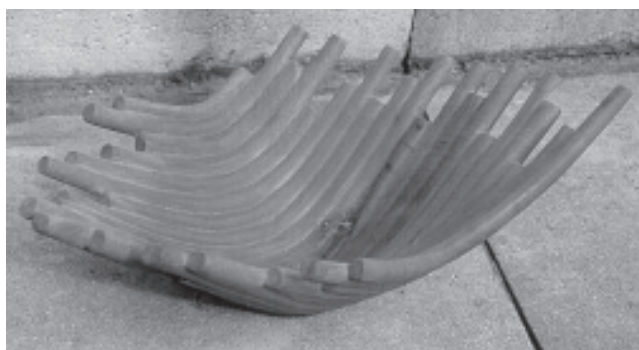
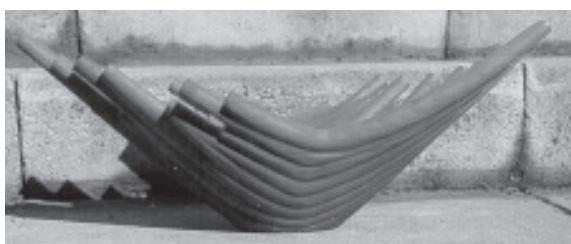
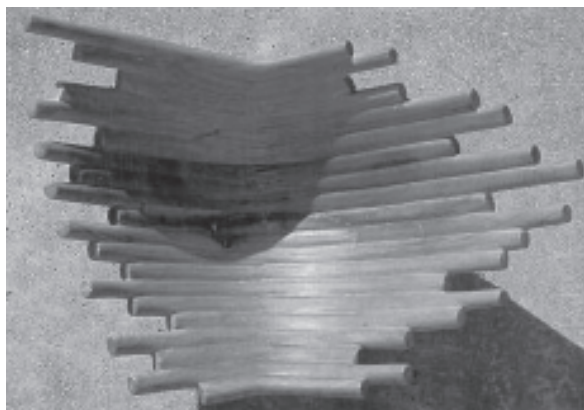
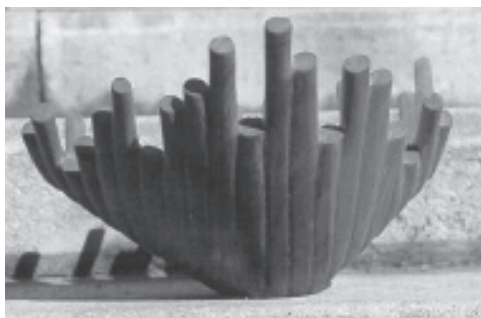

(71)ANSØGER(E):  
 (72)FREMBRINGER(E):  
 (22)ANSØGNINGSDATO:

Egon Anker Rasmussen, Englandsgade 9, 1., 6700 Esbjerg, Danmark  
 Egon Anker Rasmussen, Englandsgade 9, 1., 6700 Esbjerg, Danmark  
 2000-08-09

(21) MA 2000 00849

(54) Ornament til papirvarer, såsom toiletpapir, køkkenrulle, servietter o.lign.

(51)-Cl.05 06



(71)ANSØGER(E):  
 (74)FULDMÆGTIG:  
 (72)FREMBRINGER(E):  
 (30)PRIORITET:  
 (22)ANSØGNINGSDATO:  
 (57)BEMÆRKNINGER

Fort James France, 11, route Industrielle Kunheim, 68320 Kunheim, Frankrig  
 Hofman-Bang A/S, Hans Bekkevolds Allé 7, 2900 Hellerup, Danmark  
 Pierre Graff, 2, rue du Chêne, 68600 Wolfgantzen, Frankrig ; Benoit Hoeft, 1, rue des Tilleuls, 68320 Bischwihr, Frankrig  
 2000-02-15 WO DMA/004787  
 2000-08-10  
 Ornament

(21) MA 2000 00903

(54) En dispenser

(51)-Cl.09 07

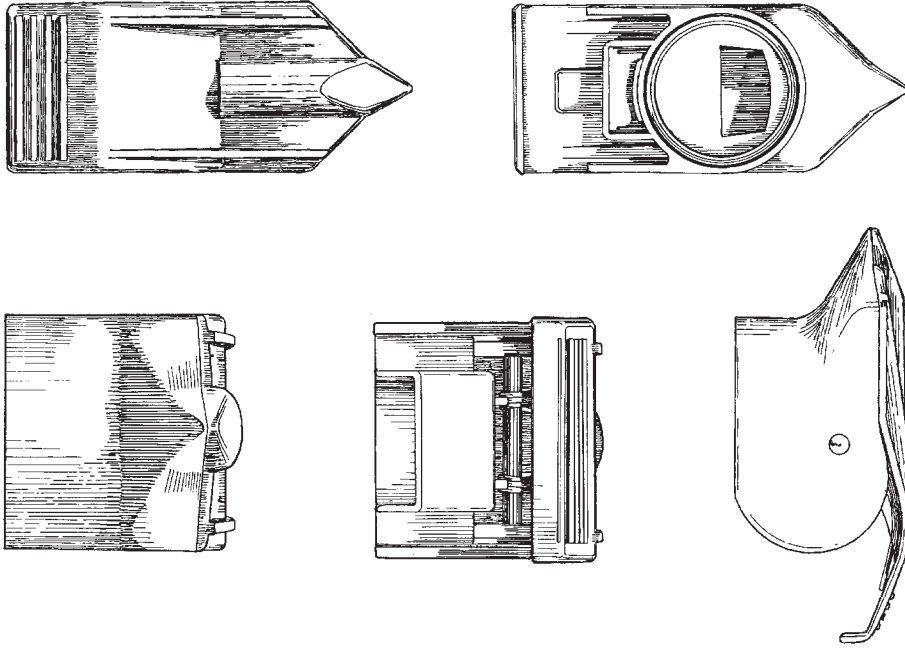

(71)ANSØGER(E):  
 (74)FULDMÆGTIG:  
 (72)FREMBRINGER(E):

PPG INDUSTRIES ITALIA S.r.l., Via Serra, 1, I-15028 Quattordio, Alessandria, Italien  
 Hofman-Bang A/S, Hans Bekkevolds Allé 7, 2900 Hellerup, Danmark  
 Luciano Arrigoni, c/o PPG Industries Italia S.r.l., Via Serra, 1, I-15028 Quattordio, Alessandria, Italien, Italien ;  
 Andrea Giunta, c/o PPG Industries Italia S.r.l., Via Serra, 1, I-15028 Quattordio, Alessandria, Italien, Italien ;  
 Adriano Rizzotto Rosa, c/o PPG Industries Italia S.r.l., Via Serra, 1, I-15028 Quattordio, Alessandria, Italien,  
 Italien  
 2000-02-24 WO DMA/004893  
 (22)ANSØGNINGSDATO: 2000-08-22

(30)PRIORITET:  
 (22)ANSØGNINGSDATO:

(21) MA 2000 00913

(54) Et profilelement

(51)-Cl.25 01

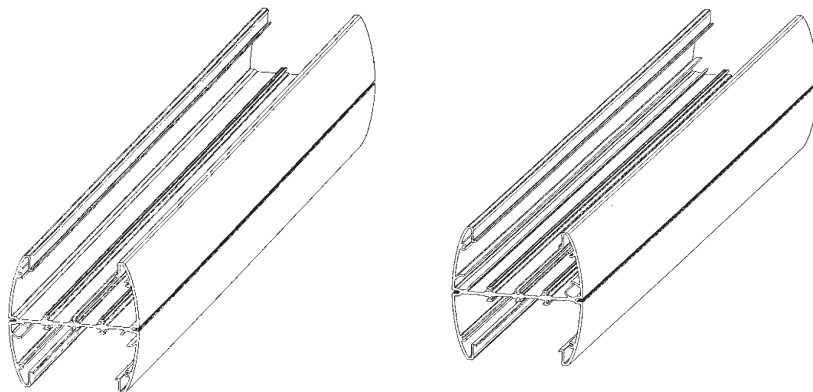

(71)ANSØGER(E):  
 (74)FULDMÆGTIG:  
 (72)FREMBRINGER(E):  
 (30)PRIORITET:  
 (22)ANSØGNINGSDATO:  
 (66)BEMÆRKNINGER

THORSMAN & CO AB, Box 1010, S-611 29 Nyköping, Sverige  
 Internationalt Patent-Bureau, Høje Taastrup Boulevard 23, 2630 Taastrup, Danmark  
 Jonas Fritzdorf, Svarvargatan 1, 112 49 Stockholm, Sverige  
 2000-02-24 SE 00-0400  
 2000-08-24  
 Ansøger har samme dag indleveret MA 2000 00914

(21) MA 2000 00914

(54) Et profilelement

(51)-Cl.25 01

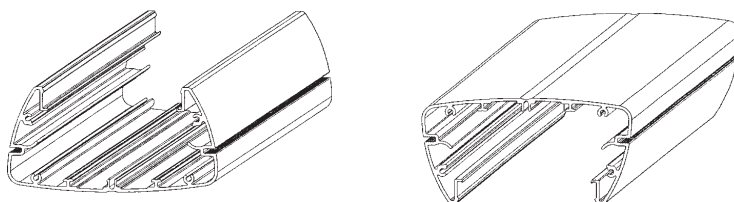

(71)ANSØGER(E):  
 (74)FULDMÆGTIG:  
 (72)FREMBRINGER(E):  
 (30)PRIORITET:  
 (22)ANSØGNINGSDATO:  
 (66)BEMÆRKNINGER

THORSMAN & CO AB, Box 1010, S-611 29 Nyköping, Sverige  
 Internationalt Patent-Bureau, Høje Taastrup Boulevard 23, 2630 Taastrup, Danmark  
 Jonas Fritzdorf, Svarvargatan 1, S-112 49 Stockholm, Sverige  
 2000-02-24 SE 00-401  
 2000-08-24  
 Ansøger har samme dag indleveret MA 2000 00913

(21) MA 2000 00945

(54) Et armatur.

(51)-Cl.23 01

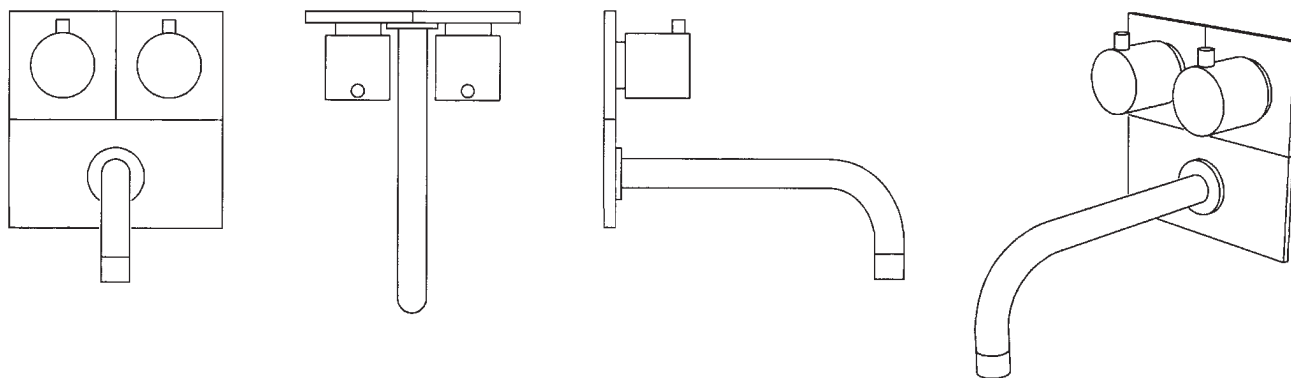

(71)ANSØGER(E):  
 (74)FULDMÆGTIG:  
 (72)FREMBRINGER(E):  
 (22)ANSØGNINGSDATO:  
 (66)BEMÆRKNINGER

Børma A/S, Tulipvej 1, 7100 Vejle, Danmark  
 Hofman-Bang A/S, Hans Bekkevolds Allé 7, 2900 Hellerup, Danmark  
 Morten Skjelmoser, Brahesborgvej 39, 7000 Fredericia, Danmark  
 2000-09-01  
 Ansøger har samme dag indleveret MA 2000 00946;MA 2000 00947

(21) MA 2000 00946

(54) Et armatur.

(51)-Cl.23 01

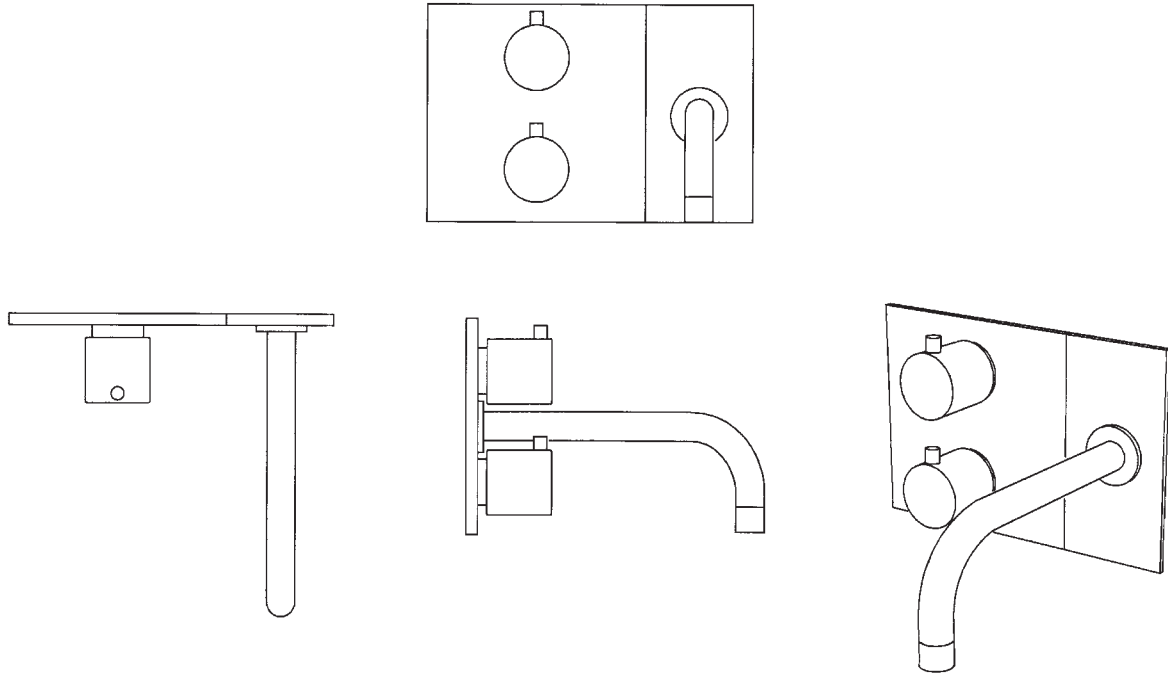

(71)ANSØGER(E):  
 (74)FULDMÆGTIG:  
 (72)FREMBRINGER(E):  
 (22)ANSØGNINGSDATO:  
 (66)BEMÆRKNINGER

Børma A/S, Tulipvej 1, 7100 Vejle, Danmark  
 Hofman-Bang A/S, Hans Bekkevolds Allé 7, 2900 Hellerup, Danmark  
 Morten Skjelmose, Brahesborgvej 39, 7000 Fredericia, Danmark  
 2000-09-01  
 Ansøger har samme dag indleveret MA 2000 00945;MA 2000 00947

(21) MA 2000 00954

(54) Et ergonomisk håndtag

(51)-Cl.08 06

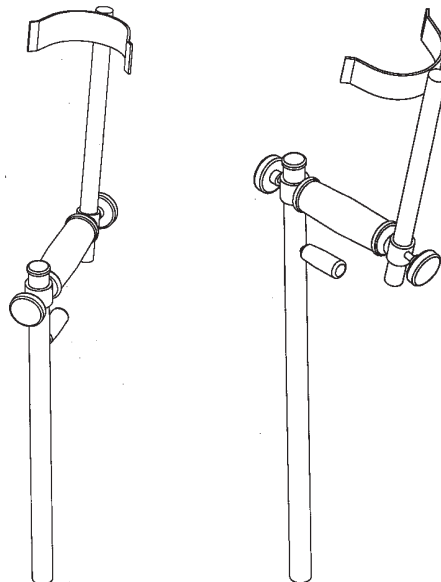

(71)ANSØGER(E):  
 (74)FULDMÆGTIG:  
 (72)FREMBRINGER(E):  
 (30)PRIORITET:  
 (22)ANSØGNINGSDATO:

Gothia Fästteknik AB, S-442 18 kungälv, Box 654, Sverige  
 Giersing & Stelling Patentbureau A/S, Teglpporten 3, 3460 Birkerød, Danmark  
 Robert Spångmyr, Hällebergsvej 3, 79533 Rättvik, Sverige ; Rören Hammare, Ingels 190, 79592 Rättvik, Sverige  
 2000-03-06 SE 000446  
 2000-09-06

(21) MA 2000 01009

(54) En højttaler

(51)-Cl.14 01



(71)ANSØGER(E):  
(74)FULDMÆGTIG:  
(72)FREMBRINGER(E):  
(30)PRIORITET:  
(22)ANSØGNINGSDATO:

d & b audiotechnik AG, Eugen-Adolff-Strasse 134, D-71522 Bachnang, Tyskland  
Hofman-Bang A/S, Hans Bekkevolds Allé 7, 2900 Hellerup, Danmark  
Frank Bothe, Mozartstrasse 18, D-71522 Bachnang, Tyskland  
2000-08-28 DE 400 08 105.9  
2000-09-19

(21) MA 2000 01014

(54) En inhalator

(51)-Cl.24 04

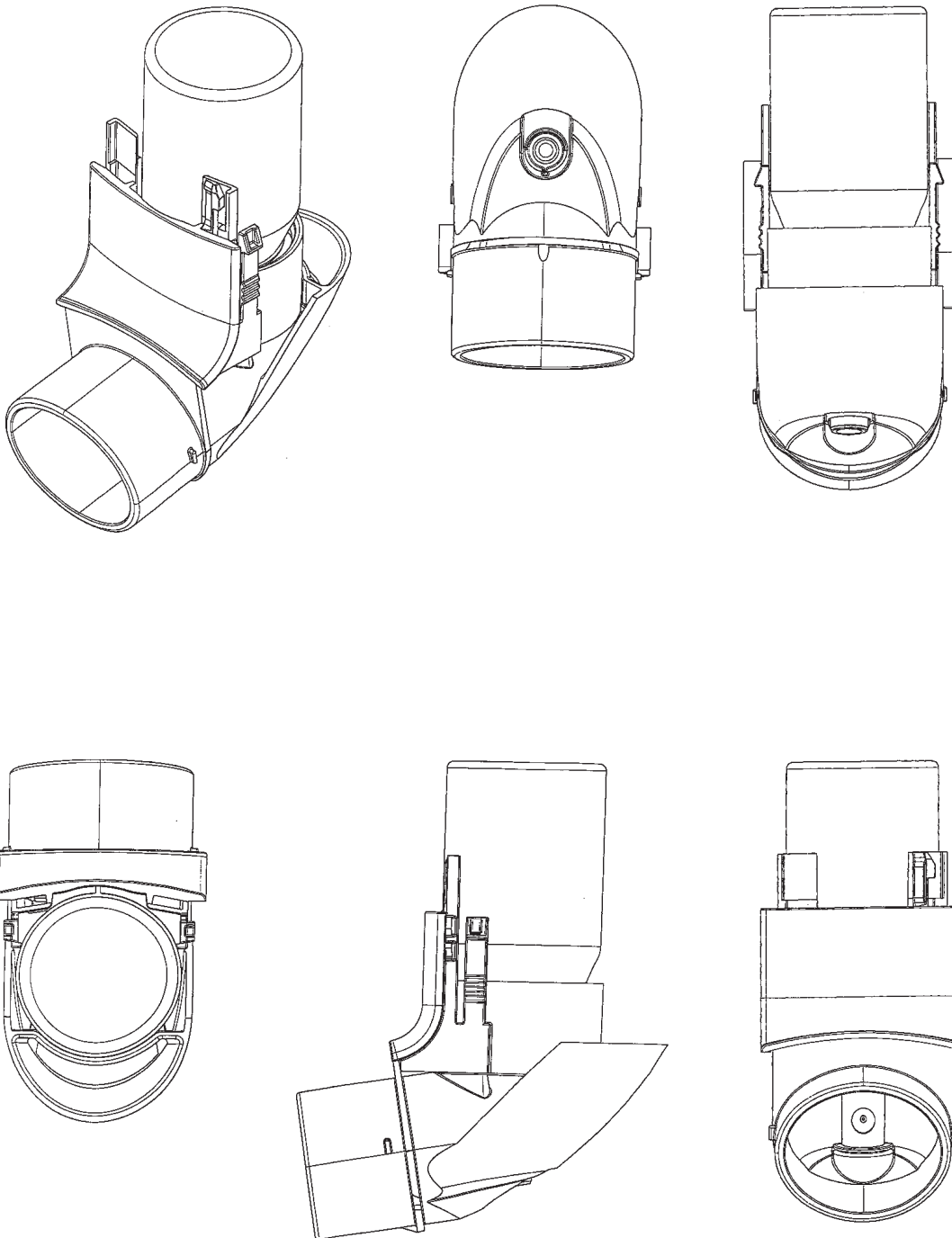

(71)ANSØGER(E):  
 (74)FULDMÆGTIG:  
 (72)FREMBRINGER(E):

AstraZeneca UK Limited, 15 Stanhope Gate, London W1Y 6LN, Storbritannien  
 Hofman-Bang A/S, Hans Bekkevolds Allé 7, 2900 Hellerup, Danmark  
 Søren Christrup, , c/o Bang & Olufsen Medicom A/S, Bødkervej 2, 7600 Struer, Danmark; Anders Geert-Jensen,  
 c/o Designit A/S, Klosterport 4E, 8000 Århus C, Danmark; Mikal Jørgensen, c/o Designit A/S, Klosterport 4E,  
 8000 Århus C, Danmark; Jørgen Rasmussen, , c/o Bang & Olufsen Medicom A/S, Bødkervej 2, 7600 Struer,  
 Danmark; Hugo Dines Schmidt, c/o Designit A/S, Klosterport 4E, 8000 Århus C, Danmark

(30)PRIORITET:  
 (22)ANSØGNINGSDATO:  
 (66)BEMÆRKNINGER

2000-03-24 SE 000586  
 2000-09-20  
 Ansøger har samme dag indleveret MA 2000 01015

(21) MA 2000 01015

(54) En inhalator med lukket og åben beskyttelsehætte

(51)-Cl.24 04

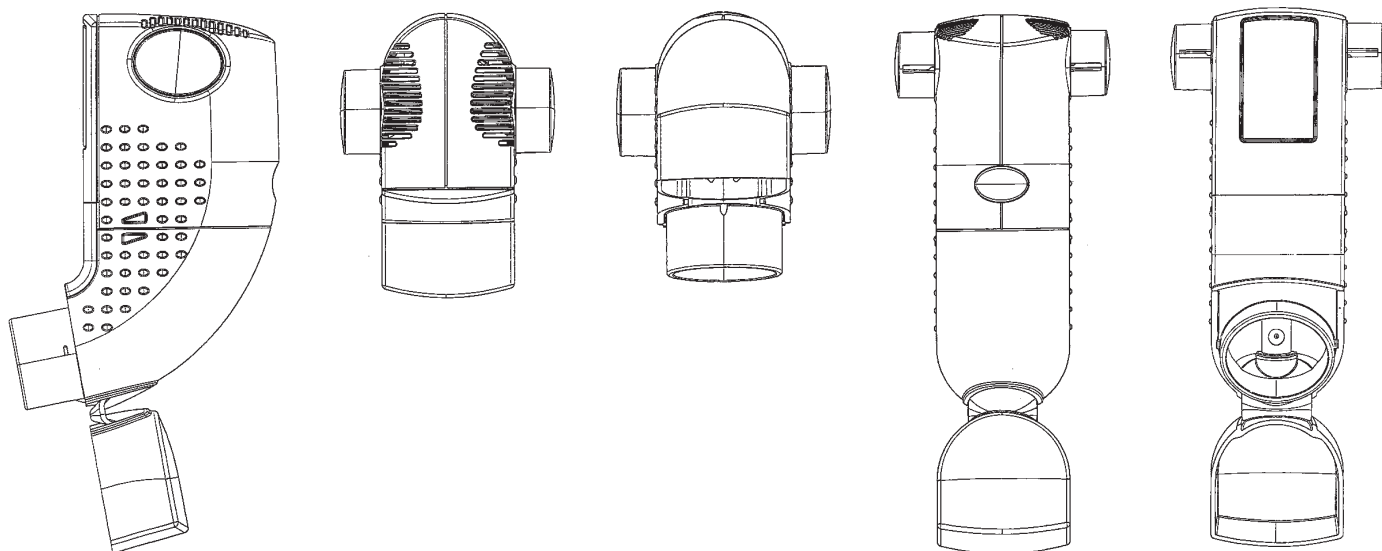
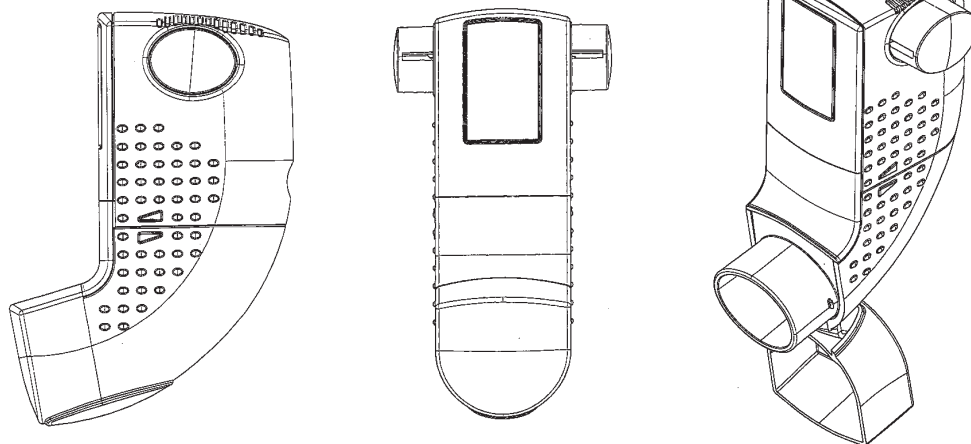
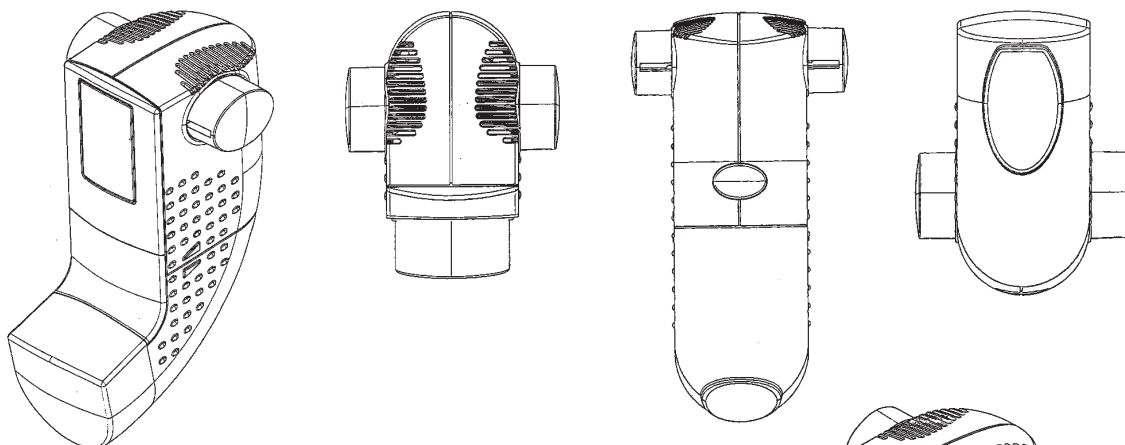

(71)ANSØGER(E):  
 (74)FULDMÆGTIG:  
 (72)FREMBRINGER(E):

AstraZeneca UK Limited, 15 Stanhope Gate, London W1Y 6LN, Storbritannien  
 Hofman-Bang A/S, Hans Bekkevolds Allé 7, 2900 Hellerup, Danmark  
 Søren Christrup, , c/o Bang & Olufsen Medicom A/S, Bødkervej 2, 7600 Struer, Danmark; Anders Geert-Jensen,  
 c/o Designit A/S, Klosterport 4E, 8000 Århus C, Danmark; Mikal Jørgensen, c/o Designit A/S, Klosterport 4E,  
 8000 Århus C, Danmark; Jørgen Rasmussen, , c/o Bang & Olufsen Medicom A/S, Bødkervej 2, 7600 Struer,  
 Danmark; Hugo Dines Schmidt, c/o Designit A/S, Klosterport 4E, 8000 Århus C, Danmark

(30)PRIORITET:  
 (22)ANSØGNINGSDATO:  
 (66)BEMÆRKNINGER

2000-03-24 SE 000585  
 2000-09-20  
 Ansøger har samme dag indleveret MA 2000 01014

(21) MA 2000 01078

(54) En holder til vægmontering

(51)-Cl.06 04

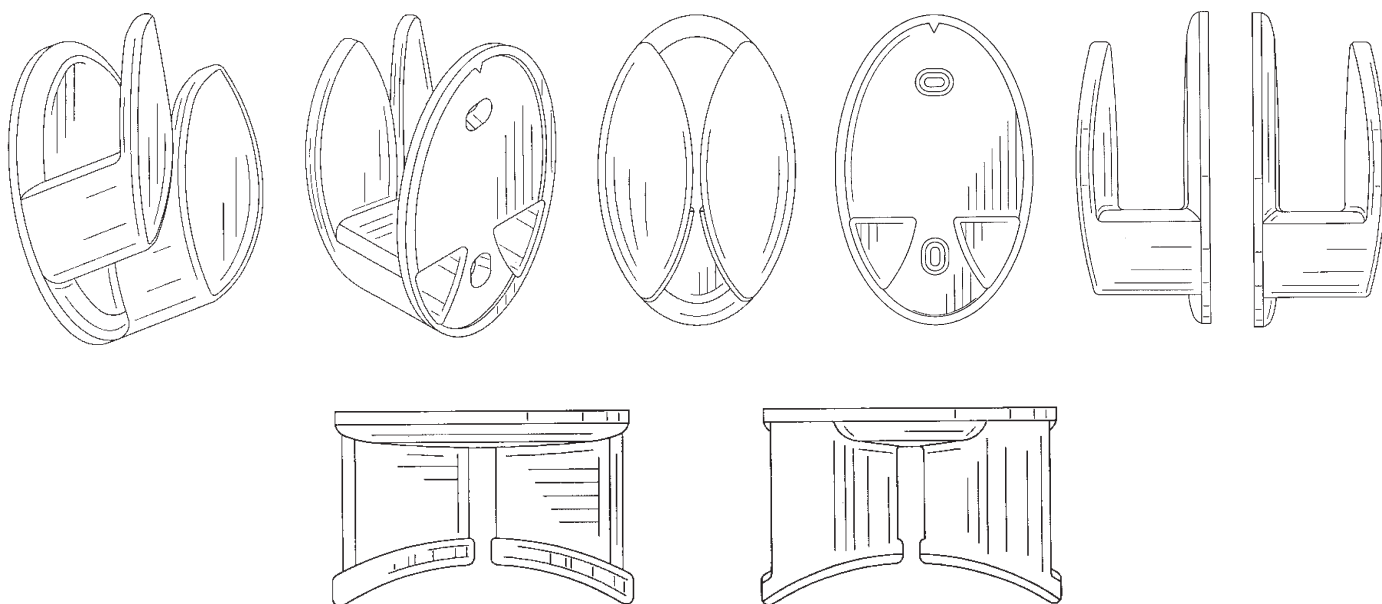

(71)ANSØGER(E):  
(74)FULDMÆGTIG:  
(72)FREMBRINGER(E):

Dart Industries Inc., 14901 S. Orange Blossom Trail, Orlando, Florida 32837, USA  
Hofman-Bang A/S, Hans Bekkevolds Allé 7, 2900 Hellerup, Danmark  
Stig Lillelund, Garderhøjvej 33, 2820 Gentofte, Danmark; Jakob Heiberg, Grønnævænge 15, 2920 Charlottenlund, Danmark; Hanne Dalsgaard Jeppesen, Rudevang 108, 2840 Holte, Danmark; Robert H.C.M. Daenen, Boesmolenstraat 11, B-1540 Herne, Belgien  
2000-04-19 US 29/122,075  
2000-10-06  
Ansøger har samme dag indleveret MA 2000 01079

(21) MA 2000 01079

(54) En hylde, f.eks. til en kop

(51)-Cl.06 04

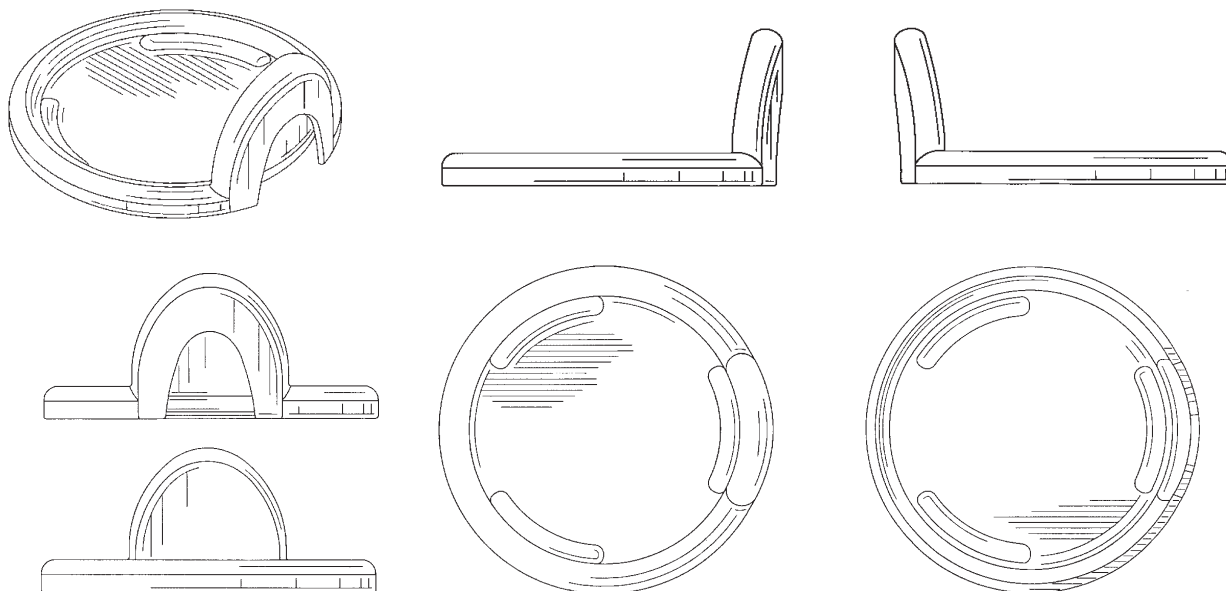

(71)ANSØGER(E):  
(74)FULDMÆGTIG:  
(72)FREMBRINGER(E):

Dart Industries Inc., 14901 S. Orange Blossom Trail, Orlando, Florida 32837, USA  
Hofman-Bang A/S, Hans Bekkevolds Allé 7, 2900 Hellerup, Danmark  
Stig Lillelund, Garderhøjvej 33, 2820 Gentofte, Danmark; Robert H.C.M. Daenen, Boesmolenstraat 11, B-1540 Herne, Belgien ; Jakob Heiberg, Grønnævænge 15, 2920 Charlottenlund, Danmark; Hanne Dalsgaard Jeppesen, Rudevang 108, 2840 Holte, Danmark  
2000-04-19 US 29/122,074  
2000-10-06  
Ansøger har samme dag indleveret MA 2000 01078

(21) MA 2000 01080

(54) En beholder

(51)-Cl.07 01

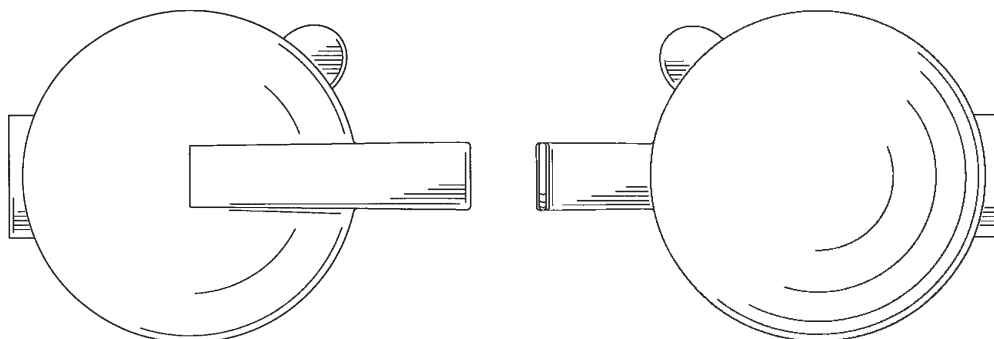
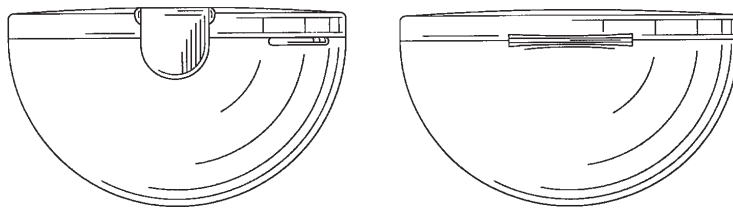
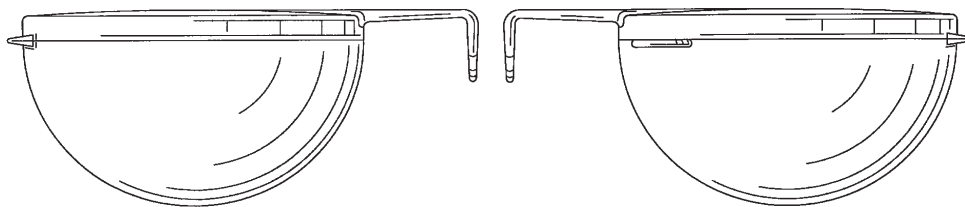
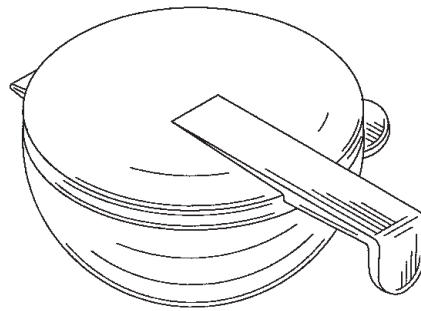

(71)ANSØGER(E):  
(74)FULDMÆGTIG:  
(72)FREMBRINGER(E):  
(30)PRIORITET:  
(22)ANSØGNINGSDATO:

Dart Industries Inc., 14901 S. Orange Blossom Trail, Orlando, Florida 32837, USA  
Hofman-Bang A/S, Hans Bekkevolds Allé 7, 2900 Hellerup, Danmark  
Morison S. Cousins, 241 W. Lake Sue Avenue, Winter Park, Florida 32789, USA  
2000-04-17 US 29/122,021  
2000-10-06

(21) MA 2000 01084

(54) En sæbeskål

(51)-Cl.23 02

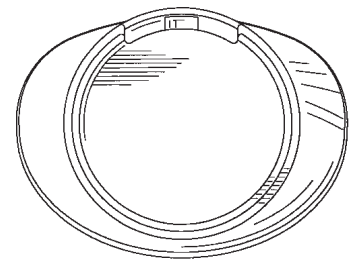
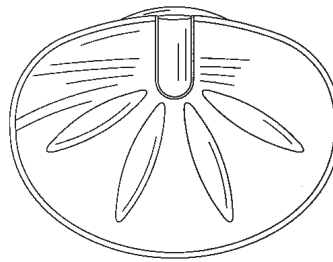
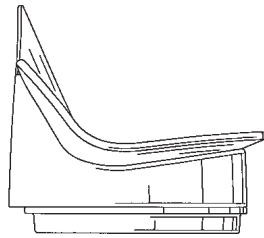
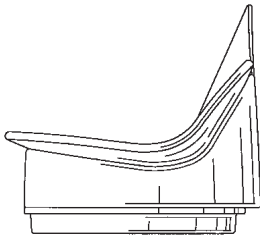
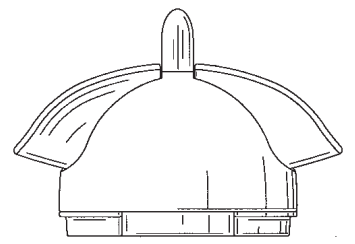
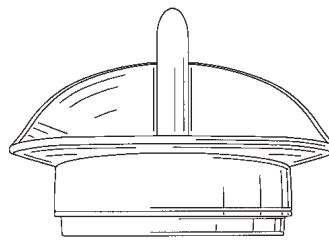
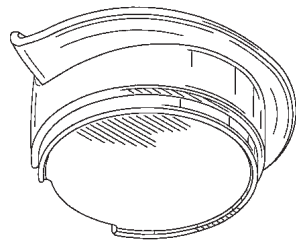
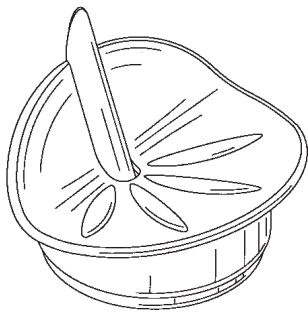

(71)ANSØGER(E):  
 (74)FULDMÆGTIG:  
 (72)FREMBRINGER(E):

Dart Industries Inc., 14901 S. Orange Blossom Trail, Orlando, Florida 32837, USA  
 Hofman-Bang A/S, Hans Bekkevolds Allé 7, 2900 Hellerup, Danmark  
 Stig Lillelund, Garderhøjvej 33, 2820 Gentofte, Danmark; Robert H.C.M. Daenen, Boesmolenstraat 11, B-1540 Herne, Belgien ; Jakob Heiberg, Grønnævænge 15, 2920 Charlottenlund, Danmark; Hanne Dalsgaard Jeppesen, Rudevang 108, 2840 Holte, Danmark

(30)PRIORITET:  
 (22)ANSØGNINGSDATO:  
 (66)BEMÆRKNINGER

2000-04-19 US 29/122,147  
 2000-10-06  
 Ansøger har samme dag indleveret MA 2000 01087

(21) MA 2000 01085

(54) En beholder

(51)-Cl.07 01

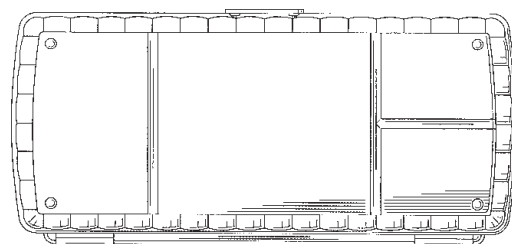
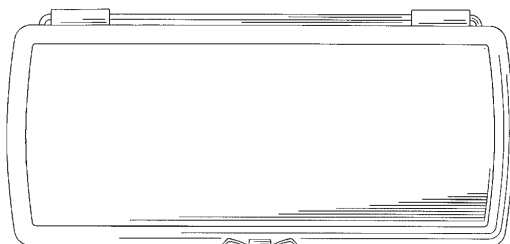
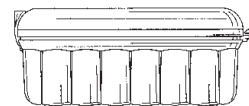
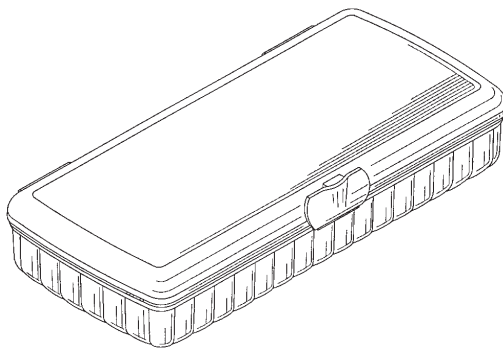

(71)ANSØGER(E):  
 (74)FULDMÆGTIG:  
 (72)FREMBRINGER(E):  
 (30)PRIORITET:  
 (22)ANSØGNINGSDATO:

Dart Industries Inc., 14901 S. Orange Blossom Trail, Orlando, Florida 32837, USA  
 Hofman-Bang A/S, Hans Bekkevolds Allé 7, 2900 Hellerup, Danmark  
 Anita Suk Ping Liu, 618 West Winter Park Street, Orlando, Florida 32804, USA  
 2000-04-12 US 29/121,710  
 2000-10-06

(21) MA 2000 01086

(54) Et drikkebæger

(51)-Cl.07 01

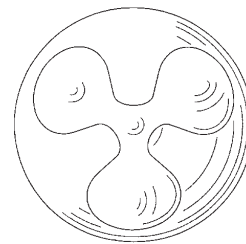
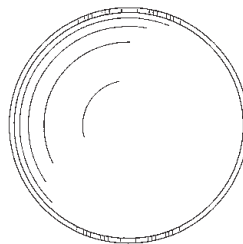
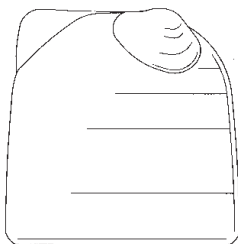
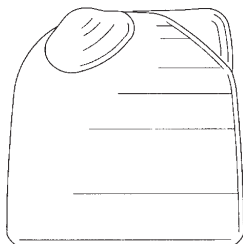
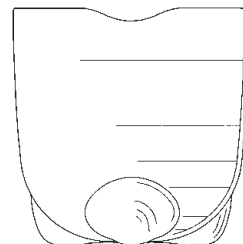
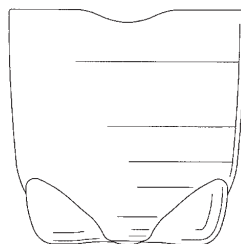
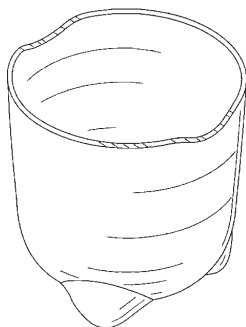

(71)ANSØGER(E):

(74)FULDMÆGTIG:

(72)FREMBRINGER(E):

(30)PRIORITET:

(22)ANSØGNINGSDATO:

Dart Industries Inc., 14901 S. Orange Blossom Trail, Orlando, Florida 32837, USA

Hofman-Bang A/S, Hans Bekkevolds Allé 7, 2900 Hellerup, Danmark

Stig Lillelund, Garderhøjvej 33, 2820 Gentofte, Danmark; Robert H.C.M. Daenen, Boesmolenstraat 11, B-1540 Herne, Belgien; Jakob Heiberg, Grønnævænge 15, 2920 Charlottenlund, Danmark; Hanne Dalsgaard Jeppesen, Rudevang 108, 2840 Holte, Danmark

2000-04-19 US 29/122,092

2000-10-06

(21) MA 2000 01087

(54) Kombineret tandpasta- og tandbørsteholder

(51)-Cl.23 02

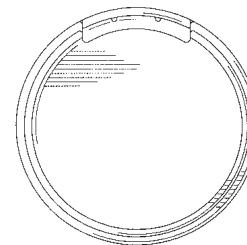
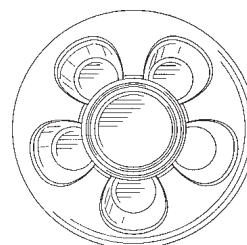
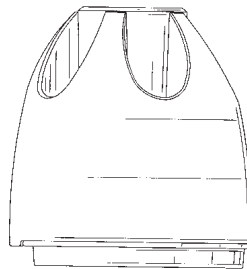
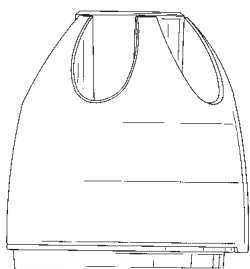
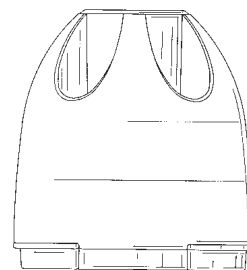
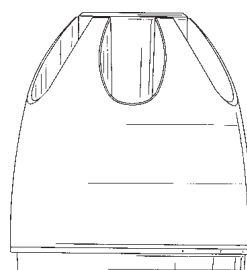
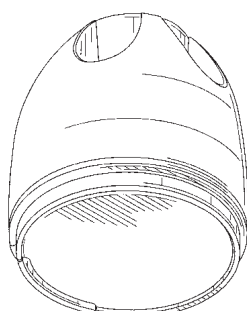
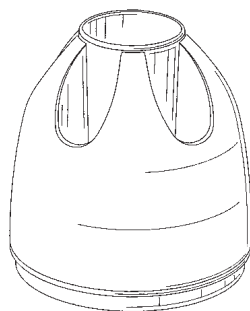

(71)ANSØGER(E):

(74)FULDMÆGTIG:

(72)FREMBRINGER(E):

(30)PRIORITET:

(22)ANSØGNINGSDATO:

(66)BEMÆRKNINGER

Dart Industries Inc., 14901 S. Orange Blossom Trail, Orlando, Florida 32837, USA

Hofman-Bang A/S, Hans Bekkevolds Allé 7, 2900 Hellerup, Danmark

Stig Lillelund, Garderhøjvej 33, 2820 Gentofte, Danmark; Robert H.C.M. Daenen, Boesmolenstraat 11, B-1540 Herne, Belgien; Jakob Heiberg, Grønnævænge 15, 2920 Charlottenlund, Danmark; Hanne Dalsgaard Jeppesen, Rudevang 108, 2840 Holte, Danmark

2000-04-19 US 29/122,077

2000-10-06

Ansøger har samme dag indleveret MA 2000 01084

(21) MA 2000 01088

(54) En æggedeler

(51)-Cl.07 04

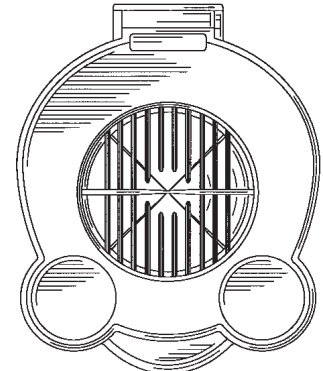
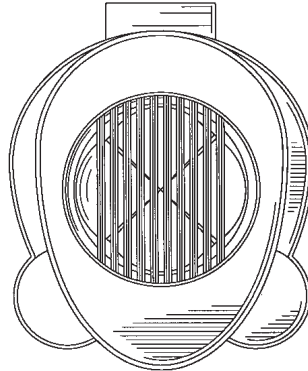
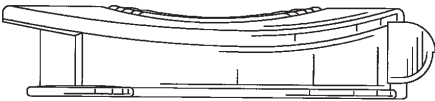
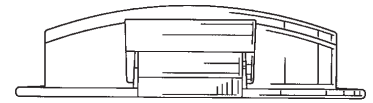
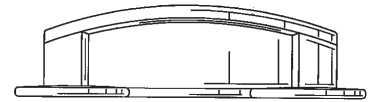
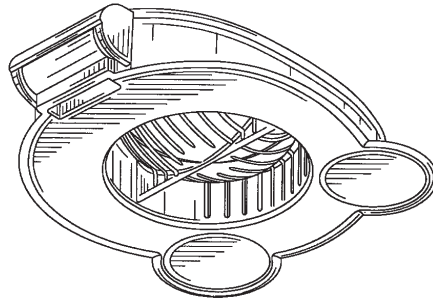
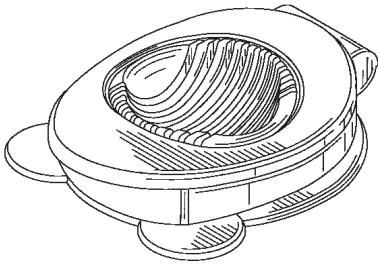

(71)ANSØGER(E):  
(74)FULDMÆGTIG:  
(72)FREMBRINGER(E):  
(30)PRIORITET:  
(22)ANSØGNINGSDATO:

Dart Industries Inc., 14901 S. Orange Blossom Trail, Orlando, Florida 32837, USA  
Hofman-Bang A/S, Hans Bekkevolds Allé 7, 2900 Hellerup, Danmark  
Brian J. Demers, P.O. Box 101366, Nashville, Tennessee 37244-1366, USA  
2000-04-25 US 29/122,304  
2000-10-06

(21) MA 2000 01089

(54) En dampdannerbund til strygejern.

(51)-Cl.07 05

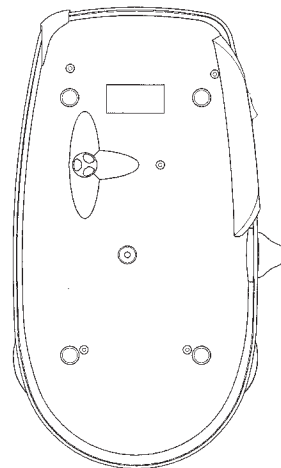
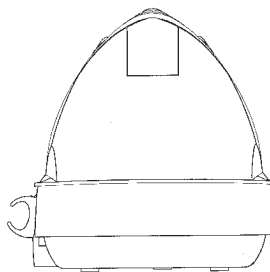
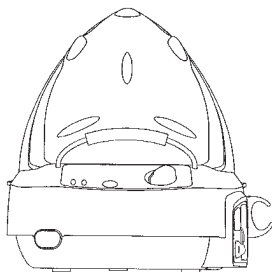
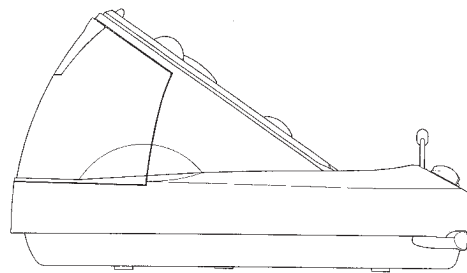
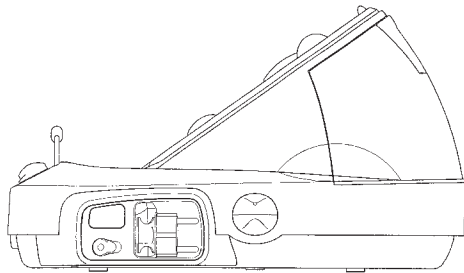
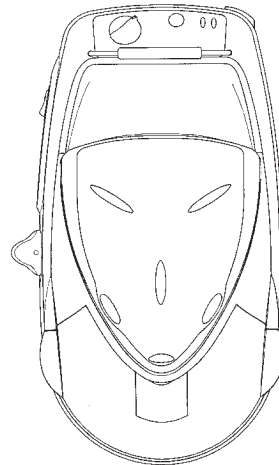
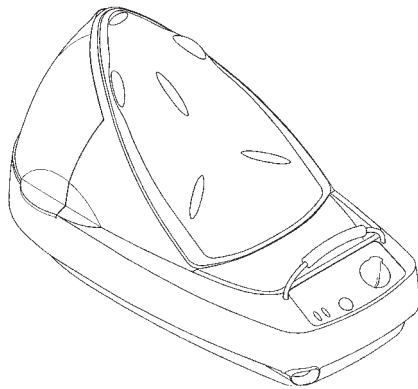

(71)ANSØGER(E):  
(74)FULDMÆGTIG:  
(72)FREMBRINGER(E):  
(30)PRIORITET:  
(22)ANSØGNINGSDATO:

Calor S.A., Place Ambroise Courtois, F-69008 Lyon, Frankrig  
Hofman-Bang A/S, Hans Bekkevolds Allé 7, 2900 Hellerup, Danmark  
Jacques Gudefin, 46 rue d'Arsonval, F-69800 ST-Priest, Frankrig  
2000-04-18 FR 00 2551  
2000-10-09

(21) MA 2000 01125

(54) En rengøringsvest

(51)-CI.02 02



(71)ANSØGER(E):  
(74)FULDMÆGTIG:  
(72)FREMBRINGER(E):  
(30)PRIORITET:  
(22)ANSØGNINGSDATO:  
(57)BEMÆRKNINGER  
(66)BEMÆRKNINGER

VERMOP Salmon GmbH, Kiesweg 4-6, D-97877 Wertheim, Tyskland  
Plougmann, Vingtoft & Partners A/S, Sankt Annæ Plads 11, 1250 København K, Danmark  
Dirk Salmon, c/o Vermop Salmon GmbH, Kiesweg 4-6, D-97877 Wertheim, Tyskland  
2000-02-04 IB DM/050 931  
2000-08-04  
Farver  
Ansøger har samme dag indleveret MA 2000 00817;MA 2000 01126;MA 2000 01127

(21) MA 2000 01126

(54) En rengøringsvest

(51)-CI.02 02



(71)ANSØGER(E):  
(74)FULDMÆGTIG:  
(72)FREMBRINGER(E):  
(30)PRIORITET:  
(22)ANSØGNINGSDATO:  
(57)BEMÆRKNINGER  
(66)BEMÆRKNINGER

VERMOP Salmon GmbH, Kiesweg 4-6, D-97877 Wertheim, Tyskland  
Plougmann, Vingtoft & Partners A/S, Sankt Annæ Plads 11, 1250 København K, Danmark  
Dirk Salmon, c/o Vermop Salmon GmbH, Kiesweg 4-6, D-97877 Wertheim, Tyskland  
2000-02-04 IB DM/050 931  
2000-08-04  
Farver  
Ansøger har samme dag indleveret MA 2000 00817;MA 2000 01125;MA 2000 01127

(21) MA 2000 01127

(54) En rengøringsvest

(51)-Cl.02 02



(71)ANSØGER(E):

(74)FULDMÆGTIG:

(72)FREMBRINGER(E):

(30)PRIORITET:

(22)ANSØGNINGSDATO:

(57)BEMÆRKNINGER

(66)BEMÆRKNINGER

VERMOP Salmon GmbH, Kiesweg 4-6, D-97877 Wertheim, Tyskland

Plougmann, Vingtoft &amp; Partners A/S, Sankt Annæ Plads 11, 1250 København K, Danmark

Dirk Salmon, c/o Vermop Salmon GmbH, Kiesweg 4-6, D-97877 Wertheim, Tyskland

2000-02-04 IB DM/050 931

2000-08-04

Farver

Ansøger har samme dag indleveret MA 2000 00817;MA 2000 01125;MA 2000 01126

## Offentligt tilgængelige mønsteransøgninger

Akterne i nedenstående ansøgninger er tilgængelige for enhver, jfr. mønsterlovens § 19.

### Klasse 07

(21)MA 2000 01088  
(71)ANSØGER(E):  
(30)PRIORITET:  
(22)ANSØGNINGSDATO:

### Household goods, not elsewhere specified

(54)En æggedeler  
Dart Industries Inc., 14901 S. Orange Blossom Trail, Orlando, Florida 32837, USA  
2000-04-25 US 29/122,304  
2000-10-06

## Registrerede mønstre

| (11) Ansøgningsnummer | (44) Bekendtgjort i Reg. Tid. nr. | (11) Registreringsnummer | (15) Registreringsdato | (18) Registreringen er gyldig til |
|-----------------------|-----------------------------------|--------------------------|------------------------|-----------------------------------|
| MA 1999 00991         |                                   | MR 2000 01157            | 20001026               | 20040824                          |
| MA 1999 01220         |                                   | MR 2000 01158            | 20001026               | 20041014                          |
| MA 2000 00009         |                                   | MR 2000 01159            | 20001026               | 20050107                          |
| MA 2000 00203         |                                   | MR 2000 01160            | 20001026               | 20050222                          |
| MA 2000 00214         |                                   | MR 2000 01161            | 20001026               | 20050225                          |
| MA 2000 00237         |                                   | MR 2000 01168            | 20001026               | 20050228                          |
| MA 2000 00260         |                                   | MR 2000 01162            | 20001026               | 20050303                          |
| MA 2000 00332         |                                   | MR 2000 01163            | 20001026               | 20041014                          |
| MA 2000 00456         |                                   | MR 2000 01164            | 20001026               | 20050414                          |
| MA 2000 00533         |                                   | MR 2000 01165            | 20001026               | 20050511                          |
| MA 2000 00545         |                                   | MR 2000 01167            | 20001026               | 20050228                          |
| MA 2000 00546         |                                   | MR 2000 01166            | 20001026               | 20050228                          |
| MA 2000 00592         |                                   | MR 2000 01169            | 20001026               | 20050531                          |
| MA 2000 00593         |                                   | MR 2000 01170            | 20001026               | 20050531                          |
| MA 2000 00612         |                                   | MR 2000 01171            | 20001026               | 20050606                          |
| MA 2000 00628         |                                   | MR 2000 01172            | 20001026               | 20050609                          |

## Fornyelse af mønsterregistreringer

Fornyelse af registreringer foretaget i medfør af lov om mønstre nr. 218 af 27. maj 1970

| (11) Registreringsnummer | (18) Gyldig til |
|--------------------------|-----------------|
| MR 1991 01160            |                 |
| MR 1996 00874            | 20050520        |
| MR 1996 00594            | 20050724        |
| MR 1996 00889            | 20050430        |
| MR 1996 00890            | 20050430        |
| MR 1991 01535            | 20050710        |
| MR 1996 00665            | 20050629        |
| MR 1996 00666            | 20050629        |
| MR 1996 00667            | 20050629        |
| MR 1996 00788            | 20050612        |



**Patent- og  
Varemærkestyrelsen**  
Erhvervsministeriet

Helgeshøj Allé 81  
2630 Taastrup

Tlf. 4350 8000  
Fax 4350 8001  
E-post [pvs@dkpto.dk](mailto:pvs@dkpto.dk)  
[www.dkpto.dk](http://www.dkpto.dk)

Pr. 1. marts 2000

Patenter  
Supplerende beskyttelsescertifikater  
Brugsmodeller  
Mønstre (design)  
Chips (halvledertopografier)  
Vare- og fællesmærker  
Skorstensmærker og kontorflag  
Kommunevåbener og -segl  
Publikationer  
Erhvervsservice  
Kopiservice  
Kurser og foredrag

Prisliste vedrørende internationale ansøgninger (PCT) og europæiske patentansøgninger (EPK) samt vedrørende ansøgninger om international varemærkeregistrering og EU-varemærkeregistrering kan fås ved henvendelse til Patent- og Varemærkestyrelsen.

**PRISLISTE**

(12.1-03/00) Udgivet 15. feb. 2000

## Patenter

kr.

|  |          |
|--|----------|
| <b>1. Ansøgningsgebyr</b>  |          |
| a. Grundgebyr .....  | 3000,00  |
| b. Tillægsgebyr for hvert patentkrav ud over 10 .....                                      | 300,00   |
| <b>2. Gebyrer for nyhedsundersøgelse af international type (PL §9)</b>                     |          |
| I Når den svenske patentmyndighed er nyhedsundersøgende:                                   |          |
| a. Grundgebyr .....  | 7090,00  |
| b. Tillægsgebyr for hvert krav ud over 10 .....  | 115,00   |
| c. Ekspeditionsgebyr .....   | 500,00   |
| II Når Den Europæiske Patentmyndighed er nyhedsundersøgende:                               |          |
| a. Grundgebyr  |          |
| 1. For en prioritetsgivende ansøgning .....  | 7090,00  |
| 2. I alle andre tilfælde .....   | 11120,00 |
| b. Ekspeditionsgebyr .....   | 500,00   |
| <b>3. Gebyr for senere indlevering af dansk oversættelse af international ansøgning.</b>   | 1100,00  |
| <b>4. Genoptagelsesgebyr</b>   | 700,00   |
| <b>5. Patentmeddelelsesgebyr</b>   |          |
| a. Grundgebyr .....  | 2850,00  |
| b. Tillægsgebyr for hver side ud over 35 sider .....                                       | 80,00    |
| c. Tillægsgebyr for hvert patentkrav, for hvilket der ikke er betalt ansøgningsgebyr ..... | 300,00   |
| <b>6. Gebyr for publicering af oversættelser af europæiske patentskrifter</b>              |          |
| a. Grundgebyr .....  | 2250,00  |
| b. Tillægsgebyr for hver side ud over 35 sider .....                                       | 80,00    |
| <b>7. Gebyr for publicering af ændrede danske patentskrifter</b>                           |          |
| a. Grundgebyr .....  | 2850,00  |
| b. Tillægsgebyr for hver side ud over 35 sider .....                                       | 80,00    |
| <b>8. Gebyr for publicering af ændrede oversættelser af europæiske patentskrifter</b>      |          |
| a. Grundgebyr .....  | 2250,00  |
| b. Tillægsgebyr for hver side ud over 35 sider .....                                       | 80,00    |
| <b>9. Genoprettelsesgebyr</b>  | 3000,00  |
| <b>10. Årsgebyrer</b>  |          |
| 1. gebyrår .....   | 500,00   |
| 2. gebyrår .....   | 500,00   |
| 3. gebyrår .....   | 500,00   |
| 4. gebyrår .....   | 1100,00  |
| 5. gebyrår .....   | 1250,00  |
| 6. gebyrår .....   | 1400,00  |
| 7. gebyrår .....   | 1600,00  |
| 8. gebyrår .....   | 1800,00  |
| 9. gebyrår .....   | 2050,00  |
| 10. gebyrår .....  | 2300,00  |
| 11. gebyrår .....  | 2550,00  |
| 12. gebyrår .....  | 2800,00  |
| 13. gebyrår .....  | 3050,00  |
| 14. gebyrår .....  | 3300,00  |
| 15. gebyrår .....  | 3600,00  |
| 16. gebyrår .....  | 3900,00  |
| 17. gebyrår .....  | 4200,00  |
| 18. gebyrår .....  | 4500,00  |
| 19. gebyrår .....  | 4800,00  |
| 20. gebyrår .....  | 5100,00  |

Årsgebyrer, der betales senere end forfaldsdag, forhøjes med 20%.  
Gebyret skal være betalt inden 6 måneder efter forfaldsdagen.

|   |         |
|---|---------|
| <b>11. Gebyr for fremsættelse af indsigelse</b> | 2000,00 |
| <b>12. Gebyr for administrativ omprøvning</b>   | 7000,00 |
| <b>13. Klagegebyr</b>                           | 8000,00 |

Ovennævnte priser skal ikke tillægges moms

## Supplerende beskyttelsescertifikater

kr.

|  |         |
|--|---------|
| <b>1. Ansøgningsgebyr</b>                | 3000,00 |
| <b>2. Genoptagelsesgebyr</b>             | 600,00  |
| <b>3. Genoprettelsesgebyr</b>            | 3000,00 |
| <b>4. Årsgebyr pr. påbegyndt gebyrår</b> | 5100,00 |

Årsgebyrer, der betales senere end forfaldsdag, forhøjes med 20%.  
Gebyret skal være betalt inden 6 måneder efter forfaldsdagen.

|  |         |
|--|---------|
| <b>5. Gebyr for administrativ omprøvning</b> | 1500,00 |
|--|---------|

Der skal betales et gebyr på 7000 kr. for eventuel omprøvning af grundpatentet

|                      |         |
|----------------------|---------|
| <b>6. Klagegebyr</b> | 4000,00 |
|----------------------|---------|

Ovennævnte priser skal ikke tillægges moms

## Brugsmodeller

kr.

|   |         |
|---|---------|
| <b>1. Ansøgningsgebyr</b>   | 2000,00 |
| <b>2. Gebyr for senere indlevering af dansk oversættelse af international ansøgning</b> | 1100,00 |
| <b>3. Genoptagelsesgebyr</b>  | 400,00  |
| <b>4. Fornyelsesgebyrer</b>   |         |
| For 1. periode .....  | 2000,00 |
| For 2. periode .....  | 3000,00 |

Fornyelsesgebyrer, der betales efter udløbet af den pågældende registreringsperiode, forhøjes med 20%.

|  |         |
|--|---------|
| <b>5. Gebyr for prøvning før eller efter registrering</b>                                      | 4000,00 |
| <b>6. Gebyr for behandling af anmodning om udslettelse</b>                                     | 2000,00 |
| <b>7. Gebyr for bekendtgørelse af ændret registrering og publicering af ændret formulering</b> | 1100,00 |
| <b>8. Klagegebyr</b>   | 5000,00 |

Ovennævnte priser skal ikke tillægges moms

## Chips (halvledertopografier)

kr.

|   |         |
|---|---------|
| <b>1. Ansøgningsgebyr</b>   | 1500,00 |
| <b>2. Gebyr for behandling af anmodning af overførelse af ansøgning om registrering</b> | 1000,00 |
| <b>3. Klagegebyr</b>  | 4000,00 |

Ovennævnte priser skal ikke tillægges moms

## Mønstre (design)

|  |             |
|--|-------------|
| <b>1. Ansøgningsgebyr</b> .....  | kr. 1300,00 |
| <b>Tillægsgebyrer:</b>   |             |
| a. Ved samregistrering for hvert mønster ud over det første .....  | 800,00      |
| b. For bekendtgørelse af hver afbildning ud over den første .....  | 400,00      |
| <b>2. Genoptagelsesgebyr</b> .....   | 200,00      |
| <b>3. Fornylsesgebyr</b> .....   | 2200,00     |
| <b>Tillægsgebyr ved fornyelse:</b>   |             |
| Ved samregistrering for hvert mønster ud over det første .....   | 1100,00     |
| Fornylsesgebyrer inkl. tillægsgebyr, der betales efter udløbet af den pågældende registreringsperiode, forhøjes med 20%. |             |
| <b>4. Klagegebyr</b> .....   | 4000,00     |
| Ovennævnte priser skal ikke tillægges moms   |             |

## Vare- og fællesmærker

|  |         |
|--|---------|
| <b>1. Ansøgningsgebyr</b>  | kr.     |
| a. Grundgebyr .....  | 2350,00 |
| b. Tillægsgebyr for hver klasse ud over 3 .....  | 600,00  |
| Der er i alt 42 klasser  |         |
| <b>2. Gebyr for videreførelse af Madrid-Protokol-registrering som dansk vare- eller fællesmærke-ansøgning</b> .....                  | 1500,00 |
| <b>3. Fornylsesgebyr</b>   |         |
| a. Grundgebyr .....  | 2800,00 |
| b. Tillægsgebyr for hver klasse ud over 3 .....  | 600,00  |
| Fornylsesgebyrer inkl. tillægsgebyr, der betales efter udløbet af den pågældende registreringsperiode, forhøjes med 20%.             |         |
| <b>4. Gebyr for anmodning om deling af en ansøgning eller en registrering</b><br>for hver udskilt ansøgning eller registrering ..... | 2000,00 |
| <b>5. Gebyr for fremsættelse af indsigelse</b> .....   | 2500,00 |
| <b>6. Gebyr for administrativ ophævelse</b> .....  | 2500,00 |
| <b>7. Klagegebyr</b> .....   | 4000,00 |
| <b>8. Gebyr for underretning til indehaver af varemærkeret tilhørende</b><br>Årligt gebyr .....                                      | 1400,00 |
| Ovennævnte priser skal ikke tillægges moms   |         |

## Skorstensmærker og kontorflag

|  |             |
|--|-------------|
| <b>1. Ansøgningsgebyr</b> .....          | kr. 2000,00 |
| Ovennævnte pris skal ikke tillægges moms |             |

## Kommunevåbener og -segl

|  |             |
|--|-------------|
| <b>1. Ansøgningsgebyr</b> .....          | kr. 2000,00 |
| Ovennævnte pris skal ikke tillægges moms |             |

## Publikationer

|  |         |
|--|---------|
| <b>1. Årsabonnement</b>  | kr.     |
| a. Dansk Patenttidende .....                                       | 1000,00 |
| b. Patentskrifter  |         |
| – på papir .....   | 8000,00 |
| – på CD-ROM (ESPACE-DK) .....                                      | 5000,00 |
| c. Dansk Patentregister .....                                      | 400,00  |
| d. Sammendrag af almindeligt tilgængelige danske patentansøgninger |         |
| – Alle sektioner .....   | 8000,00 |
| – sektion A .....  | 1600,00 |
| – sektion B .....  | 1600,00 |
| – sektion C07 + C12 .....  | 1600,00 |
| – sektion C, resten .....  | 900,00  |
| – sektion D .....  | 500,00  |
| – sektion E .....  | 900,00  |
| – sektion F .....  | 900,00  |
| – sektion G .....  | 900,00  |
| – sektion H .....  | 900,00  |
| e. Oversættelser af EP-skrifter .....                              | 8000,00 |
| f. Dansk Brugsmodeltidende .....                                   | 600,00  |
| g. Brugsmodelskrifter .....  | 8000,00 |
| h. Dansk Varemærketidende .....                                    | 1000,00 |
| i. Dansk Varemærkeregister .....                                   | 200,00  |
| j. Varemærke-særtidende med §13-afslag .....                       | 100,00  |
| k. Varemærkeindsigelsestidende .....                               | 200,00  |
| l. Nye danske varemærkeansøgninger, ugeliste .....                 | 450,00  |
| m. Dansk Mønstertidende .....                                      | 600,00  |
| n. Dansk Mønsteregister .....                                      | 200,00  |
| o. Patenthåndbog, ved tegning af abonnement .....                  | 500,00  |
| – løbblade hertil, pr. side .....                                  | 10,00   |
| p. Brugsmodelhåndbog, ved tegning af abonnement .....              | 500,00  |
| – løbblade hertil, pr. side .....                                  | 10,00   |
| q. Ankenævnskendelser  |         |
| – alle kendelser .....   | 4200,00 |
| – kendelser/patent- og brugsmodelområdet .....                     | 2000,00 |
| – kendelser/vare- og fællesmærkeområdet .....                      | 2000,00 |
| – kendelser/mønstre- og chipsområdet .....                         | 400,00  |

Abonnementer tillægges porto

|  |         |
|--|---------|
| <b>2. Løssalg</b>  |         |
| a. Dansk Patenttidende .....                                   | 40,00   |
| b. Dansk Patentregister .....                                  | 400,00  |
| c. Sammendrag af alm. tilgængelige patentansøgninger .....     | 30,00   |
| d. Dansk Varemærketidende .....                                | 40,00   |
| e. Dansk Varemærkeregister .....                               | 200,00  |
| f. Varemærke-særtidende med §13-afslag .....                   | 100,00  |
| g. Varemærkeindsigelsestidende .....                           | 200,00  |
| h. Varemærkeindsigelsestidende, udk. 1995 .....                | 300,00  |
| i. Dansk Mønstertidende .....                                  | 40,00   |
| j. Dansk Mønsteregister .....                                  | 200,00  |
| k. Dansk Brugsmodeltidende .....                               | 40,00   |
| l. Sammendrag af alm. tilgængelige brugsmodelansøgninger ..... | 30,00   |
| m. Fremlæggelses- og patentskrifter på CD-ROM (ESPACE-DK)      |         |
| – 1993-1999, pr. årgang .....                                  | 5000,00 |
| – 1990-1992, pr. årgang .....                                  | 2000,00 |

Ovennævnte priser skal ikke tillægges moms

Fremlæggelses-, patent- og brugsmodelskrifter samt oversættelser af EP-skrifter leveres til gældende kopipris

|   |             |
|---|-------------|
| <b>3. Love og bekendtgørelser</b><br>vedr. industriel ejendomsret .....   | 12,00-33,00 |
| <b>4. Andre publikationer</b>   |             |
| a. Varemærkeklassifikation  |             |
| – alfabetisk liste .....  | 500,00      |
| – klassedelt liste .....  | 400,00      |
| b. Mønstreklassifikation .....  | 35,00       |
| – ændringer og tilføjelser hertil .....   | 15,00       |
| <b>5. "Fra væsen til virksomhed", Danske patenter gennem 100 år</b> (fås på dansk og engelsk), inkl. moms ..... | 195,00      |

Ovennævnte priser tillægges moms, hvis andet ikke er angivet

## Erhvervsservice

|   |         |
|---|---------|
|   | kr.     |
| <b>1. Timepris*</b> .....   | 850,00  |
| <b>2. Løbende overvågninger</b>   |         |
| a. Overvågning af ansøgninger<br>Overvågning af dansk patent-, brugsmodel-, mønster- eller varemærkeansøgning sammensættes af:<br>Pris pr. år ..... | 1500,00 |
| Pris pr. meddelelse .....   | 375,00  |
| b. Øvrige overvågninger beregnes efter timepris<br>Hertil skal lægges evt. online-udgifter  |         |
| <b>3. Navneundersøgelser*</b>   |         |
| a. International undersøgelse af patentrettigheder i<br>1-2 navne inkl. op til 40 referencer .....  | 2500,00 |
| Yderligere referencer, pr. reference .....  | 16,00   |
| Yderligere navne, pr. navn .....  | 750,00  |
| b. Undersøgelse af patent- og brugsmodelrettigheder<br>med gyldighed for Danmark i 1-2 navne .....  | 1800,00 |
| Yderligere navne, pr. navn .....  | 375,00  |
| c. Øvrige navneundersøgelser beregnes efter timepris<br>Hertil skal lægges evt. online-udgifter   |         |
| <b>4. Patentfamilieundersøgelser og statusundersøgelser*</b>  |         |
| a. Patentfamilieundersøgelse .....  | 1000,00 |
| b. Patentfamilieundersøgelse, inkl. status .....  | 2000,00 |
| c. Statusundersøgelse af udenlandske rettigheder<br>Første nummer .....   | 750,00  |
| Pr. følgende nummer .....   | 375,00  |
| d. Statusundersøgelse af danske rettigheder, pr. nummer .....   | 375,00  |
| e. Øvrige undersøgelser beregnes efter timepris<br>Hertil skal lægges evt. online-udgifter  |         |
| <b>5. Kollisionsundersøgelser af varemærker, inkl. 3 klasser*</b> .....   |         |
| Yderligere klasser, pr. 10 klasser .....  | 500,00  |
| <b>6. Skanning af varemærker*</b>   |         |
| a. Første klasse .....  | 500,00  |
| b. Yderligere klasser, pr. klasse .....   | 200,00  |
| c. Skanning af alle 42 klasser .....  | 3000,00 |
| <b>7. LOGO-skanning*</b> , inkl. op til 25 referencer .....   |         |
| Yderligere referencer, pr. 25 referencer .....  | 500,00  |
| <b>8. Varemærkedatabase*</b>  |         |
| a. Første klasse .....  | 3000,00 |
| b. Yderligere klasser - op til 4, pr. klasse .....  | 1500,00 |
| <b>9. Skanning af varemærker ansøgt eller registreret i udlandet*</b>   |         |
| a. Første klasse for 1-2 lande .....  | 1000,00 |
| b. Følgende lande, pr. land .....   | 500,00  |
| c. Følgende klasser, pr. klasse .....   | 200,00  |
| <b>10. Pris for levering pr. telefax</b> .....  |         |
|   | 75,00   |

\* Hastelevering kan aftales mod pristillæg.

Ovennævnte priser tillægges moms

## Kopiservice

|  |        |
|--|--------|
|  | kr.    |
| <b>1. Fotokopier af patent- og brugsmodelpublikationer</b>   |        |
| a. Ekspedition .....   | 30,00  |
| b. Kopipris, pr. side .....  | 3,25   |
| Dog minimum 30 kr. pr. publikation (svarende til 9 sider)  |        |
| <b>2. Fotokopier, taget på læsesalen</b><br>ved kontant betaling, pr. side, inkl. moms .....   |        |
|  | 3,00   |
| <b>3. Udenlandske patentpublikationer, der ikke findes i egne samlinger</b>  |        |
| I ved hjemtagning fra udlandet:  |        |
| a. Pris for hjemtagning .....  | 100,00 |
| b. Pris pr. publikation .....  | 100,00 |
| Hjemtagning af sagsakter fra USA og patentpublikationer og sagsakter fra Sydafrika: Pris efter aftale.   |        |
| II ved levering af tilsvarende publikation fra egne samlinger:   |        |
| a. Identifikation .....  | 100,00 |
| b. Kopipris (3,25 kr. pr. side)  |        |
| <b>4. Engelsksprogede sammendrag, der ikke findes i egne samlinger</b> , pr. sammendrag .....  |        |
|  | 50,00  |
| <b>5. Tidsskriftsartikler o.l., der ikke findes i egne samlinger</b>   |        |
| a. Pris for hjemtagning .....  | 100,00 |
| b. Pris pr. artikel .....  | 100,00 |
| <b>6. Aktindsigt i europæiske patenter og patentansøgninger</b>  |        |
| a. Ekspedition (inkl. EPO-gebyr) .....   | 315,00 |
| b. Kopier  |        |
| - ved tilsendelse, pr. side .....  | 3,25   |
| - ved afhentning, pr. side .....   | 2,50   |
| - ved afhentning og kontant betaling, pr. side inkl. moms .....  | 3,00   |
| <b>7. Databaseudskrift vedr. en varemærkerettighed</b> .....   |        |
|  | 50,00  |
| Ovennævnte priser tillægges moms, hvis andet ikke er angivet   |        |
| <b>8. Bekræftet kopi af en patent-, brugsmodel-, mønster- eller varemærkeansøgning</b> .....   |        |
| Hertil skal lægges kopiprisen  | 300,00 |
| <b>9. Bekræftet udskrift af patent-, certifikat-, brugsmodel-, topografi-, mønster- eller varemærkesagsregistret</b> .....   |        |
|  | 300,00 |
| <b>10. Bekræftet udskrift af registret over kommunevåbener og -segl eller registret over skorstensmærker og kontorflag</b> ..  |        |
|  | 200,00 |
| <b>11. Udskrift af patent-, certifikat-, brugsmodel-, topografi-, mønster- eller varemærkesagsregistret, registret over kommunevåbener og -segl eller registret over skorstensmærker og kontorflag</b> ..... |        |
|  | 50,00  |
| Ovennævnte priser skal ikke tillægges moms   |        |
| <b>12. Priser for levering</b>   |        |
| a. Levering pr. telefax .....  | 75,00  |
| b. Ekspreslevering pr. telefax .....   | 275,00 |
| c. Ekspreslevering pr. post .....  | 200,00 |
| Hertil lægges porto  |        |
| Ovennævnte priser tillægges moms   |        |

## Kurser og foredrag

|   |         |
|---|---------|
|   | kr.     |
| <b>1. Kurser</b>  |         |
| Priser på åbne og virksomhedsinterne kurser fås ved direkte henvendelse til KursusCentret |         |
| <b>2. Foredrag*</b>   |         |
| Første time .....   | 2000,00 |
| Følgende timer, pr. time .....  | 1500,00 |
| * Særpriser afhængig af deltagerantal og forberedelsestid                                 |         |
| Ovennævnte priser tillægges moms  |         |

# INID-koder

## Internationally agreed Numbers for the Identification of Data (INID)

- (11) Serial number of the registration
- (15) Date of the registration
- (17) Expected duration of the registration/renewal
- (18) Expected expiration date of the registration/renewal
- (21) Serial number of the application
- (22) Date of filing of the application
- (23) Exhibition priority data
- (24) Date from which the industrial design right has effect
- (29) Indication of the form in which the industrial design is filed
- (30) Data relating to priority under the Paris Convention
- (43) Date of publication of the industrial design before examination
- (44) Date of publication of the industrial design after examination
- (45) Date of publication of the registered industrial design
- (46) Date of expiration of deferment
- (51) Class and subclass of the Locarno Classification
- (54) Designation of article(s) or product(s) covered by the industrial design or title of the industrial design
- (55) Reproduction of the industrial design (e.g., drawing, photograph) and explanations relating to the reproduction
- (57) Description of characteristic features of the industrial design including indication of colors
- (58) Date of recording of any kind of amendment in the Register
- (62) Serial number(s) and, if available, filing date(s) of application(s), registration(s) or document(s) related by division
- (66) Serial number(s) of application(s) concerning design(s) which is(are) variant(s) of the present one
- (71) Name(s) and address(es) of the applicant
- (72) Name(s) of the creator(s)
- (73) Name(s) and address(es) of the owner(s)
- (74) Name(s) and address(es) of the representative(s)

## Domestic Codes for the Identification of Data

- (DL) Data concerning license
- (DP) Data concerning pawning

## Internationalt vedtagne Numre til Identifikation af Data (INID)

- Registreringsnummer
- Registreringsdato
- Forventet registreringsperiode/fornyelsesperiode
- Forventet udløbsdato for registrering/fornyelse
- Ansøgningsnummer
- Ansøgningsdato
- Udstillingsprioritetsoplysninger
- Indleveringsdato
  
- Model indleveret
  
- Konventionsprioritetsoplysninger
  
- Dato for offentlig tilgængelighed
  
- Bekendtgørelsesdato for ansøgningen
  
- Bekendtgørelsesdato for registreringen
  
- Udsættelsesdato
  
- Klasser
- Vareangivelse
  
- Mønstret
  
- Beskrivelse herunder farver
  
  
- Dato for tilførsel/udslettelse
  
- Nummer på hovedansøgning eller udskilt ansøgning
  
- Beslægtede ansøgninger
  
  
- Ansøgningsnavn og -adresse
  
- Frembringers navn og -adresse
- Indehavernavn og -adresse
  
- Fuldmægtignavn og -adresse

## Interne koder til identifikation af data

- Licensoplysninger
- Pantoplysninger