



Patent- og  
Varemærkestyrelsen  
Erhvervsministeriet

# Dansk Mønster Tidende

## Indholdsfortegnelse

Bekendtgørelse af mønsteransøgninger .....	933
Offentligt tilgængelige mønsteransøgninger .....	946
Registrerede mønstre .....	947
Fornyelse af mønsterregistreringer .....	948
Udslettelse af mønsterregistreringer .....	949
Prisliste .....	950
Gebyrændringer .....	954

Abonnementsprisen for årgangen er 1000,- kr. Abonnement tegnes i Patent- og Varemærkestyrelsen, Helgeshøj Allé 81, 2630 Tåstrup, tlf. 43 50 85 35, Gironr. 4 02 05 53, hvor enkelte numre sælges for en pris af 40 kr.

Ansvarlig for redaktion: Niels Ravn  
Trykt hos Patent- og Varemærkestyrelsen

ISSN 0903-8825

## Bekendtgørelse af Mønsteransøgninger

Indsigelser mod registreringen skal fremsættes skriftligt i 2 eksemplarer til registreringsmyndigheden inden 2 måneder fra bekendtgørelsesdagen, jfr. lov om mønstre nr 218 af 27. maj 1970, § 18, stk. 2.

Er det bekendtgjort, at model af mønstret er indleveret, ken dette ses i direktoratet.

Hvis afbildningen er udført i farver, er dette angivet.

Er mønstret forbillede for et ornament, er dette angivet.

(21) MA 1999 00991

(54) En flaskekrave

(51)-Cl.09 07

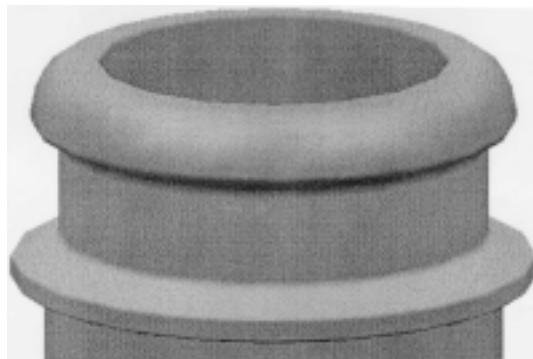

Detail afbildning 1



Detail afbildning 2



(71)ANSØGER(E):

(74)FULDMÆGTIG:

(72)FREMBRINGER(E):

Schmalbach-Lubeca AG, Kaiserswerther Str. 115, 40880 Ratingen, Tyskland

Chas. Hude A/S, H.C. Andersens Boulevard 33, 1553 København V, Danmark

Gilles Keller, 42, boulevard Santa Barbe., 59140 Dunkerque, Frankrig ; Sébastien Lefebvre, 19, rue Alfred

Dumont, 59140 Dunkerque, Frankrig ; Franck Haesendoncks, Diunkerke straat 4/8 B, 85630 Veurne, Belgien ;

Laurent Degroote, 65 Haeghedoorn Straete, 59190 Caestre, Frankrig ; Cor Jansen, Churchillstraat 2 - AW, Rijen

5121, Holland

1999-02-25 WO 133927001 prioriteten gælder kun detailafbildningerne

1999-08-24

(30)PRIORITET:

(22)ANSØGNINGSDATO:

(21) MA 1999 01220

(54) Et computerbord

(51)-Cl.06 04

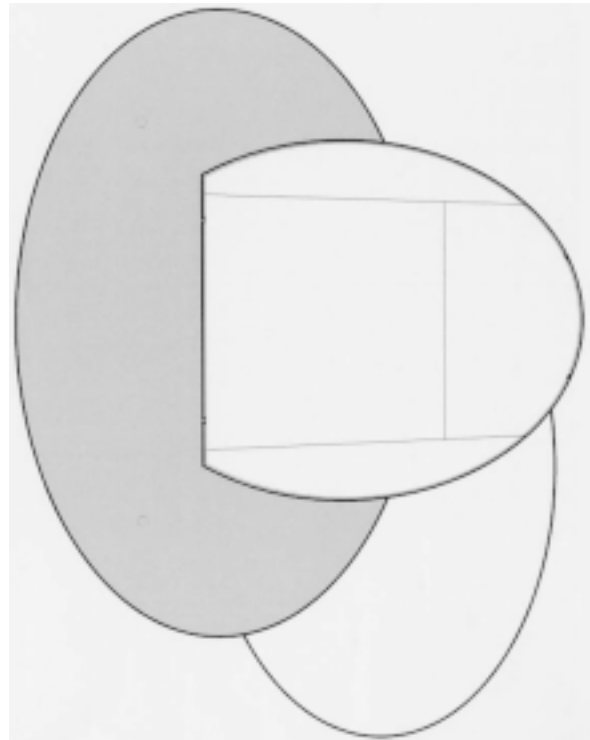
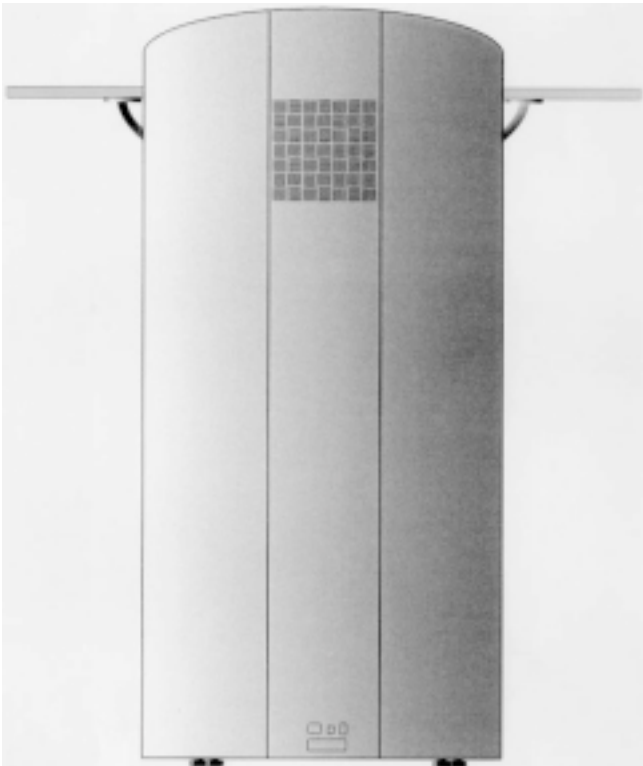
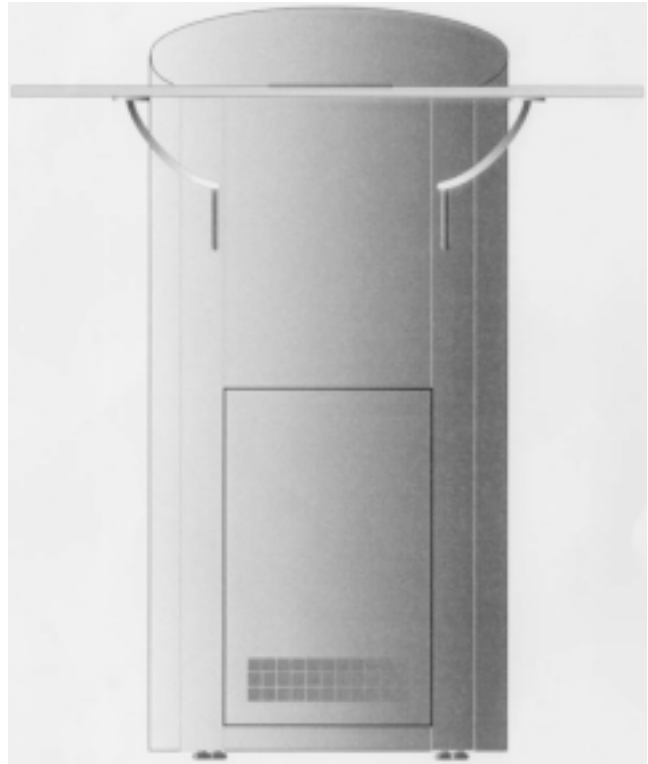
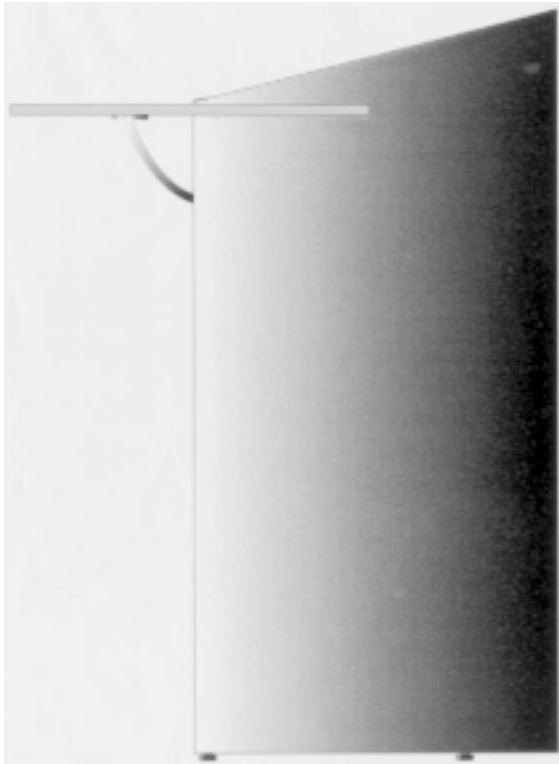

(71)ANSØGER(E):  
(74)FULDMÆGTIG:  
(72)FREMBRINGER(E):  
(22)ANSØGNINGSDATO:  
(66)BEMÆRKNINGER

Marianne Tuxen, Moseranden 2, 2970 Hørsholm, Danmark  
Michael Rostock, Vestervoldgade 90, 1552 København V, Danmark  
Marianne Tuxen, Moseranden 2, 2970 Hørsholm, Danmark  
1999-10-14  
Ansøger har samme dag indleveret MA 2000 00332

(21) MA 2000 00009

(54) Ornament til byggematerialer

(51)-Cl.25 01



(71)ANSØGER(E):  
(74)FULDMÆGTIG:  
(72)FREMBRINGER(E):  
(30)PRIORITET:  
(22)ANSØGNINGSDATO:  
(57)BEMÆRKNINGER

Pekka Vääräniemi Oy, Kiiskitie 1, FIN-93400 TAIVALKOSKI, Finland  
Internationalt Patent-Bureau, Høje Taastrup Boulevard 23, 2630 Taastrup, Danmark  
Arvo Vääräniemi, FIN-93590 VANHALA, Finland  
1999-07-29 FIM19990585(Lb.nr.4)  
2000-01-07  
Ornament

(21) MA 2000 00203

(54) Ornament til absorberende papir, såsom papirhåndklæder, køkkenruller, toiletpapir, servietter, herunder ansigtsservietter og lommestørklæder.

(51)-Cl.02 05;05 06;06 13

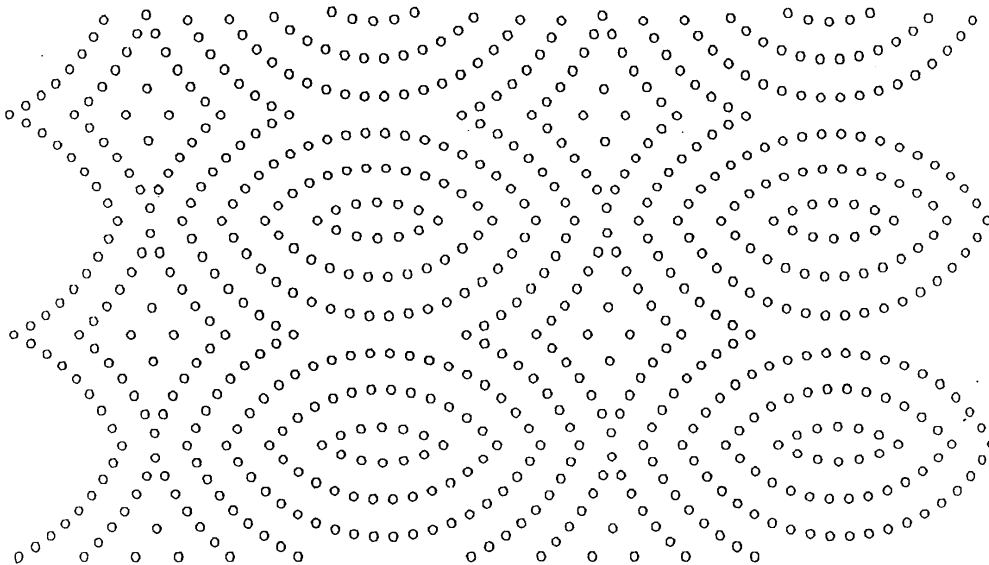

(71)ANSØGER(E):  
(74)FULDMÆGTIG:  
(72)FREMBRINGER(E):  
(30)PRIORITET:  
(22)ANSØGNINGSDATO:  
(57)BEMÆRKNINGER

TENTO, a.s., Celulóžka 3494, SK-010 01 Zilina, Slovakiet  
Budde, Schou & Ostenfeld A/S, Vester Søgade 10, 1601 København V, Danmark  
Vladimir Gasso, Dubova 21/77, 010 01 Zilina, Slovakiet  
1999-09-29 SK PVZ 197-99  
2000-02-22  
Ornament

(21) MA 2000 00214

(54) Et panel til tage og vægge

(51)-Cl.25 01

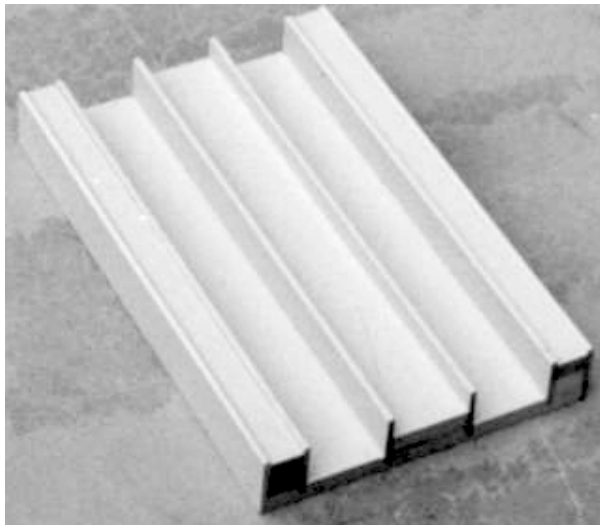

(71)ANSØGER(E):  
(72)FREMBRINGER(E):  
(22)ANSØGNINGSDATO:

Mats Odemalm, Finnhallen, 73050 Skultuna, Sverige  
Mats Odemalm, Finnhallen, 73050 Skultuna, Sverige  
2000-02-25

(21) MA 2000 00237

(54) En komposteringsbeholder

(51)-Cl.09 99



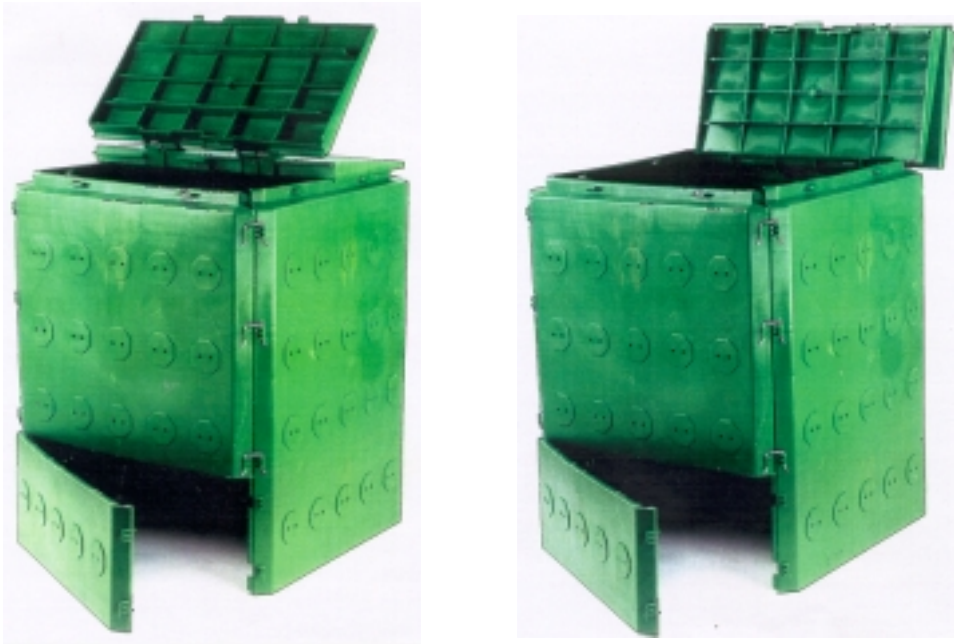

- (71)ANSØGER(E): remaplan GmbH, Planung und Managment für Kunststoff-Recycling, Marxhofstrasse 1, 82008 Unterhaching, Tyskland
- (74)FULDMÆGTIG: Larsen & Birkeholm A/S, Skandinavisk Patentbureau, Banegårdspladsen 1, 1570 København V, Danmark
- (72)FREMBRINGER(E): Rochus C. Rüttbauer, Scheufelleweg 11, 94405 Landau, Tyskland ; Hans Kaiser, Xaver-Weissmor-Str. 18, 81829 München, Tyskland
- (30)PRIORITET: 1999-08-31 DE 499 08 138.2
- (22)ANSØGNINGSDATO: 2000-02-29
- (57)BEMÆRKNINGER Farver
- (66)BEMÆRKNINGER Ansøger har samme dag indleveret MA 2000 00545;MA 2000 00546

(21) MA 2000 00260

(54) 1) Et ur;2-4) måleinstrumenter 5) fjernføler, alt til et sæt (51)-Cl.10 03;10 04



Løbenr. 1



Løbenr. 2



Løbenr. 3



Løbenr. 4



Løbenr. 5

(71)ANSØGER(E):  
 (74)FULDMÆGTIG:  
 (72)FREMBRINGER(E):  
 (22)ANSØGNINGSDATO:

Ole Bødtcher-Hansen A/S, Dybendalsvænget 4, 2630 Taastrup, Danmark  
 Internationalt Patent-Bureau, Høje Taastrup Boulevard 23, 2630 Taastrup, Danmark  
 Bjørn Christian, Kronprinsessegade 8B, 1306 København K, Danmark  
 2000-03-03

(21) MA 2000 00332

(54) En computerbord

(51)-Cl.06 04

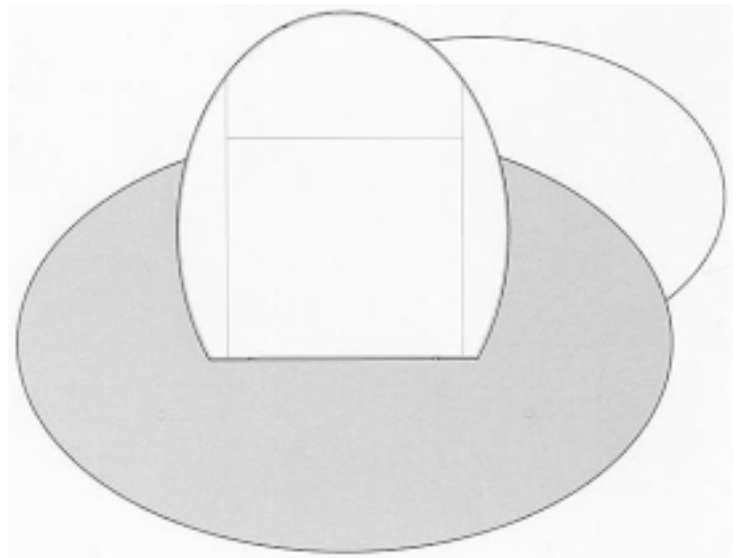
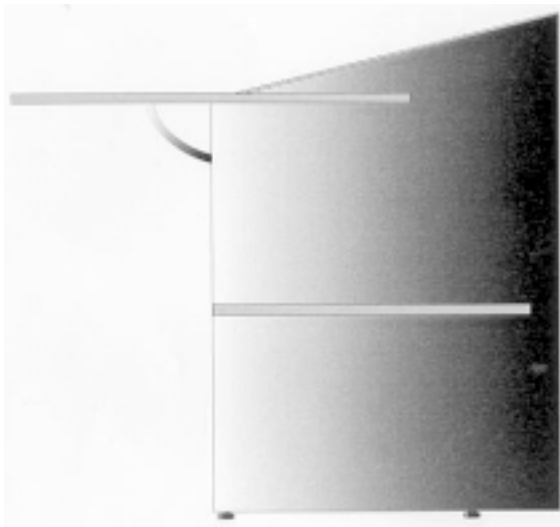

(71)ANSØGER(E):  
(74)FULDMÆGTIG:  
(72)FREMBRINGER(E):  
(22)ANSØGNINGSDATO:  
(66)BEMÆRKNINGER

Marianne Tuxen, Moseranden 2, 2970 Hørsholm, Danmark  
Michael Rostock, Vestervoldgade 90, 1552 København V, Danmark  
Marianne Tuxen, Moseranden 2, 2970 Hørsholm, Danmark  
1999-10-14  
Ansøger har samme dag indleveret MA 1999 01220

(21) MA 2000 00456

(54) Et armbåndsur

(51)-Cl.10 02

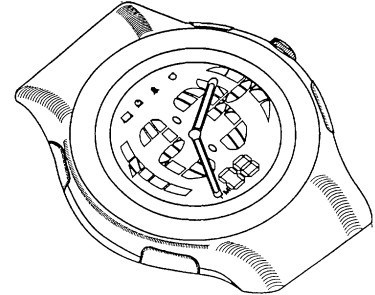
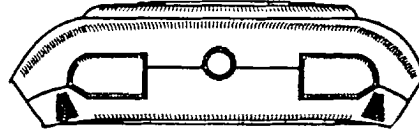
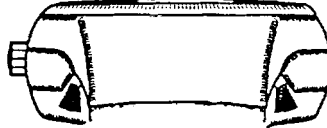
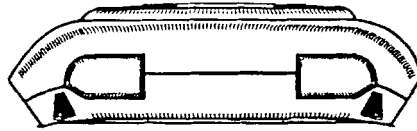
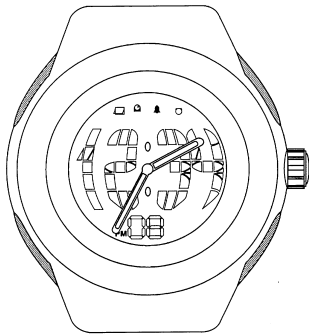

(71)ANSØGER(E):  
 (74)FULDMÆGTIG:  
 (72)FREMBRINGER(E):

Fossil, Inc., a corporation of the State of Delaware, 2280 N. Greenville Avenue, Richardson, Texas 75082, USA  
 Budde, Schou & Ostenfeld A/S, Vester Søgade 10, 1601 København V, Danmark  
 Diarmuid John St. Colum Bland, 2606 Woods Lane, Garland, Texas 75044, USA ; Carla Louise Carr, 329 Rivercove Drive, Garland, Texas 75044, USA ; Jeffrey Keith Bruneau, 5850 Beltline Road, Apt. No. 1306, Dallas, Texas 75240, USA ; William Warren Morgan III, , 5132 Strickland Avenue, The Colony, Texas 75056, USA  
 1999-10-15 US 29.112.438;2000-02-22 US 29.119.50  
 2000-04-14

(30)PRIORITET:  
 (22)ANSØGNINGSDATO:

(21) MA 2000 00533

(54) En diamant

(51)-Cl.11 01

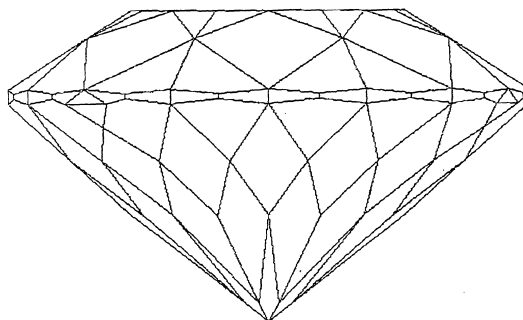
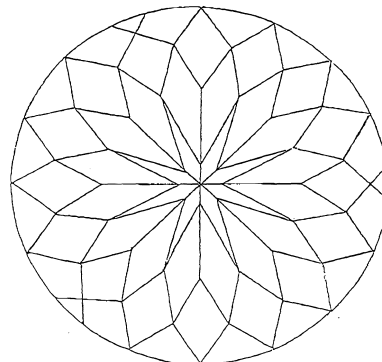
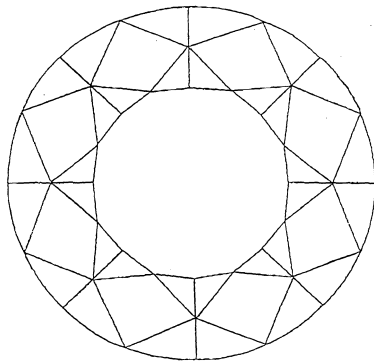

(71)ANSØGER(E):  
 (74)FULDMÆGTIG:  
 (72)FREMBRINGER(E):  
 (22)ANSØGNINGSDATO:

Rosy Blue N.V., Hoveniersstraat 53 Bús 127, B-2018 Antwerpen, Belgien  
 Budde, Schou & Ostenfeld A/S, Vester Søgade 10, 1601 København V, Danmark  
 Dilip Metha, c/o Rosa Blue N.V., Hoveniersstraat 53 Bús 127, B-2018 Antwerpen, Belgien  
 2000-05-11

(21) MA 2000 00545

(54) En komposteringsbeholder

(51)-Cl.09 09

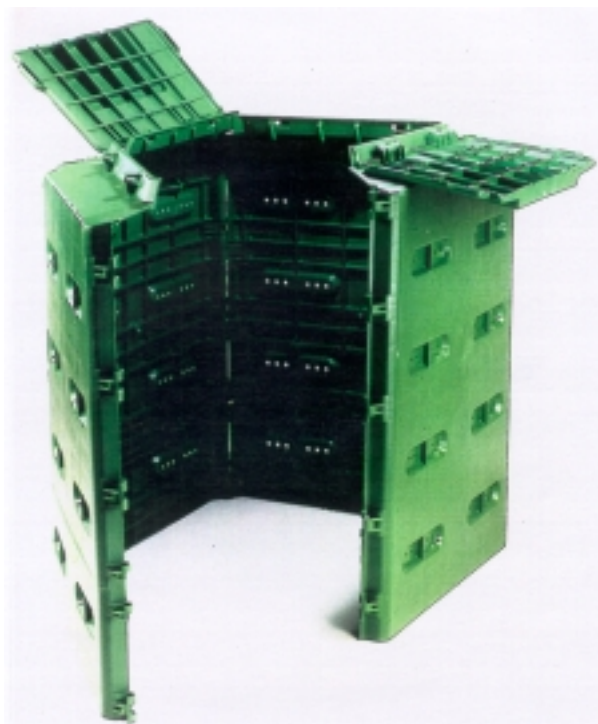

(71)ANSØGER(E):

remaplan GmbH, Planung und Managment für Kunststoff-Recycling, Marxhofstrasse 1, 82008 Unterhaching, Tyskland

(74)FULDMÆGTIG:

Larsen &amp; Birkeholm A/S, Skandinavisk Patentbureau, Banegårdspladsen 1, 1570 København V, Danmark

(72)FREMBRINGER(E):

Rochus C. Rüttbauer, Scheufelleweg 11, 94405 Landau, Tyskland ; Hans Kaiser, Xaver-Weissmor-Str. 18, 81829 München, Tyskland

(30)PRIORITET:

1999-08-31 DE 499 08 138.2

(22)ANSØGNINGSDATO:

2000-02-29

(57)BEMÆRKNINGER

Farver

(66)BEMÆRKNINGER

Ansøger har samme dag indleveret MA 2000 00237;MA 2000 00546

(21) MA 2000 00546

(54) 1) En komposteringsbeholder 2) del dertil

(51)-Cl.09 09

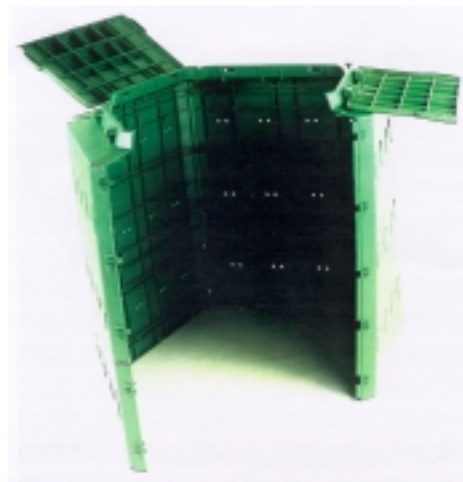

Løbenr. 1



Løbenr. 2

(71)ANSØGER(E):

remaplan GmbH, Planung und Managment für Kunststoff-Recycling, Marxhofstrasse 1, 82008 Unterhaching, Tyskland

(74)FULDMÆGTIG:

Larsen &amp; Birkeholm A/S, Skandinavisk Patentbureau, Banegårdspladsen 1, 1570 København V, Danmark

(72)FREMBRINGER(E):

Rochus C. Rüttbauer, Scheufelleweg 11, 94405 Landau, Tyskland ; Hans Kaiser, Xaver-Weissmor-Str. 18, 81829 München, Tyskland

(30)PRIORITET:

1999-08-31 DE 499 08 138.2

(22)ANSØGNINGSDATO:

2000-02-29

(57)BEMÆRKNINGER

Farver

(66)BEMÆRKNINGER

Ansøger har samme dag indleveret MA 2000 00237;MA 2000 00545

(21) MA 2000 00592

(54) En lysestage

(51)-Cl.26 01



(71)ANSØGER(E):  
(72)FREMBRINGER(E):  
(22)ANSØGNINGSDATO:  
(66)BEMÆRKNINGER

Unique Interieur ApS, Kalkbrænderiløbskaj 4, 2100 København Ø, Danmark  
Klaus Kastbjerg, Alexandervej 5, 2920 Charlottenlund, Danmark  
2000-05-30  
Ansøger har samme dag indleveret MA 2000 00593

(21) MA 2000 00593

(54) En lysestage

(51)-Cl.26 01

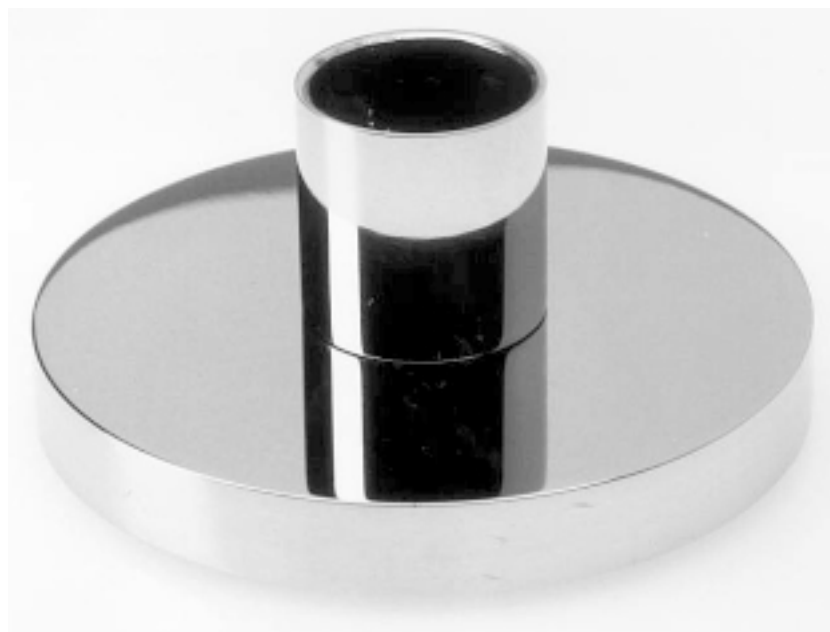

(71)ANSØGER(E):  
(72)FREMBRINGER(E):  
(22)ANSØGNINGSDATO:  
(66)BEMÆRKNINGER

Unique Interieur ApS, Kalkbrænderiløbskaj 4, 2100 København Ø, Danmark  
Klaus Kastbjerg, Alexandervej 5, 2920 Charlottenlund, Danmark  
2000-05-30  
Ansøger har samme dag indleveret MA 2000 00592

(21) MA 2000 00612

(54) En nisse

(51)-Cl.11 02

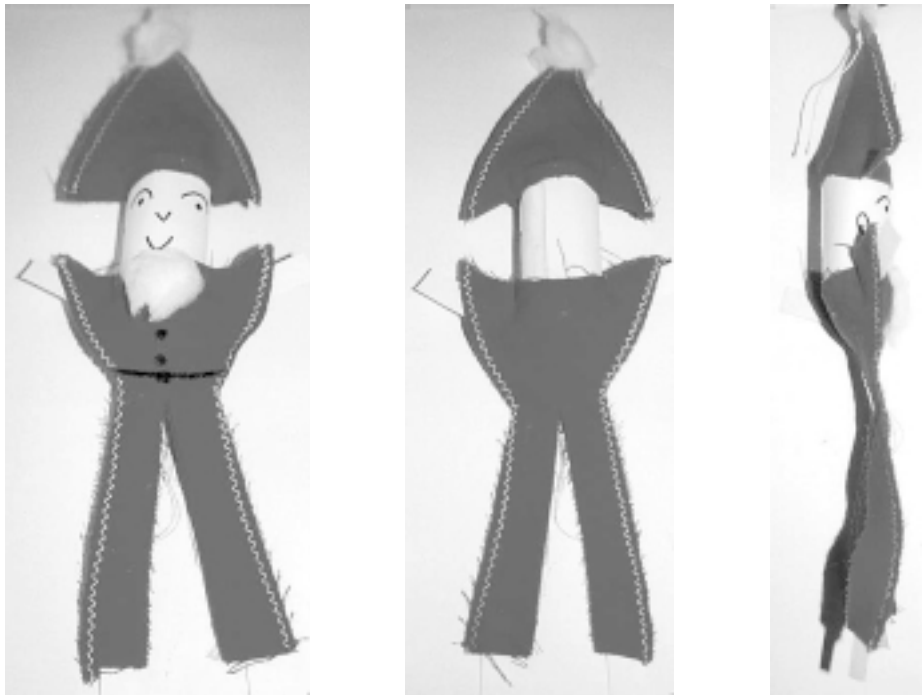

(71)ANSØGER(E):  
 (72)FREMBRINGER(E):  
 (22)ANSØGNINGSDATO:  
 (29)BEMÆRKNINGER  
 (57)BEMÆRKNINGER

Ib Hansen, Smedestræde 1A, 5683 Hårby, Danmark  
 Ib Hansen, Smedestræde 1A, 5683 Hårby, Danmark  
 2000-06-06  
 Model  
 Farver

(21) MA 2000 00628

(54) 1) En engangs injektionssprøjte 2) del dertil

(51)-Cl.24 04

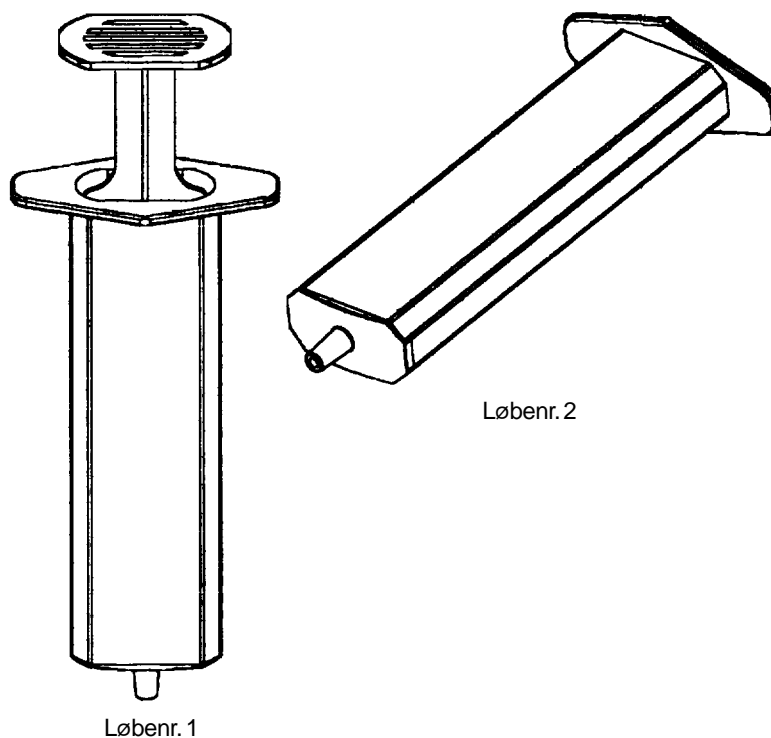

(71)ANSØGER(E):  
 (72)FREMBRINGER(E):  
 (22)ANSØGNINGSDATO:

Lennie Tim Hansen, Troldehøj 91, 4000 Roskilde, Danmark  
 Lennie Tim Hansen, Troldehøj 91, 4000 Roskilde, Danmark  
 2000-06-09

## Offentligt tilgængelige mønsteransøgninger

Akterne i nedenstående ansøgninger er tilgængelige for enhver, jfr. mønsterlovens § 19.

### Klasse 06

#### Furnishing

(21)MA 2000 00795

(71)ANSØGER(E):

(30)PRIORITET:

(22)ANSØGNINGSDATO:

(54)En ramme til billeder;En ramme til billeder

Ernstfied Prade, Herzogstr. 1, D-86981 Kinsau, Tyskland

2000-01-31 DE 400 01 042.9

2000-07-31

### Klasse 16

#### Photographic, cinematographic and optical apparatus

(21)MA 2000 00795

(71)ANSØGER(E):

(30)PRIORITET:

(22)ANSØGNINGSDATO:

(54)En ramme til billeder;En ramme til billeder

Ernstfied Prade, Herzogstr. 1, D-86981 Kinsau, Tyskland

2000-01-31 DE 400 01 042.9

2000-07-31

### Klasse 20

#### Sales and advertising equipment, signs

(21)MA 2000 00791

(71)ANSØGER(E):

(30)PRIORITET:

(22)ANSØGNINGSDATO:

(54)En præsentationsstander til stofprøver

GARDISSETTE INTERNATIONAL AG, 40, Toggenburgerstrasse, CH 9532 Rickenbach, Schweiz

2000-01-31 WO DM/050 693

2000-07-28

### Klasse 23

#### Fluid distribution equipment, sanitary, heating, ventilation and air-conditioning equipment, solid fuel

(21)MA 2000 00749

(71)ANSØGER(E):

(30)PRIORITET:

(22)ANSØGNINGSDATO:

(54)Et luftrensningselement til en forbrændingsmotor

Honda Giken Kogyo Kabushiki Kaisha (also trading as Honda Motor Co., Ltd.), 1-1, Minamiaoyama 2-chome, Minato-ku, Tokyo, Japan

2000-01-28 JP 2000-1314

2000-07-20

### Klasse 24

#### Medical and laboratory equipment

(21)MA 2000 00616

(71)ANSØGER(E):

(30)PRIORITET:

(22)ANSØGNINGSDATO:

(54)Et universalbind

THE PROCTER & GAMBLE COMPANY, One Procter & Gamble Plaza, Cincinnati, Ohio 45202, USA

1999-09-15 US 29/110,878

2000-03-14

(21)MA 2000 00617

(71)ANSØGER(E):

(30)PRIORITET:

(22)ANSØGNINGSDATO:

(54)Et knæbind

THE PROCTER & GAMBLE COMPANY, One Procter & Gamble Plaza, Cincinnati, Ohio 45202, USA

1999-09-15 US 29/110,879

2000-03-14

### Klasse 25

#### Building units and construction elements

(21)MA 2000 00785

(71)ANSØGER(E):

(30)PRIORITET:

(22)ANSØGNINGSDATO:

(54)En vindmølle

Jeumont Industrie, 1, Place de la Coupole, 92400 Courbevoie, Frankrig

2000-01-28 WO DM/050518

2000-07-27

**Registrerede mønstre**

(11) Ansøgningsnummer	(44) Bekendtgjort i Reg. Tid. nr.	(11) Registreringsnummer	(15) Registreringsdato	(18) Registreringen er gyldig til
MA 1999 00945		MR 2000 00860	20000728	20040811
MA 1999 01028		MR 2000 00878	20000728	20040902
MA 1999 01327		MR 2000 00861	20000728	20041111
MA 1999 01442		MR 2000 00862	20000728	20041216
MA 1999 01443		MR 2000 00863	20000728	20041216
MA 1999 01444		MR 2000 00864	20000728	20041216
MA 1999 01445		MR 2000 00865	20000728	20041216
MA 2000 00107		MR 2000 00866	20000728	20050202
MA 2000 00123		MR 2000 00867	20000728	20050203
MA 2000 00166		MR 2000 00868	20000728	20050211
MA 2000 00167		MR 2000 00869	20000728	20050211
MA 2000 00181				20050216
MA 2000 00182		MR 2000 00871	20000728	20050216
MA 2000 00183		MR 2000 00872	20000728	20050216
MA 2000 00210		MR 2000 00873	20000728	20050224
MA 2000 00275		MR 2000 00874	20000728	20050309
MA 2000 00282		MR 2000 00875	20000728	20050313
MA 2000 00284		MR 2000 00876	20000728	20050301
MA 2000 00324		MR 2000 00877	20000728	20050322

## Fornyelse af mønsterregistreringer

Fornyelse af registreringer foretaget i medfør af lov om mønstre nr. 218 af 27. maj 1970

(11) Registreringsnummer	(18) Gyldig til
MR 1991 01114	20050816
MR 1991 01115	20050816
MR 1992 00011	20050807
MR 1996 01138	20050225
MR 1996 01125	20050225
MR 1996 01126	20050225
MR 1996 01127	20050225
MR 1991 01246	20051009
MR 1991 00910	20050807
MR 1991 01034	20050820
MR 1991 01014	20050807
MR 1996 00025	20050204
MR 1996 00359	20050225
MR 1996 00358	20050225
MR 1996 00357	20050225
MR 1996 00356	20050225
MR 1996 00355	20050225
MR 1996 00418	20050225
MR 1996 00354	20050225
MR 1996 00353	20050225
MR 1996 00352	20050225
MR 1996 00221	20050204
MR 1996 00323	20050327
MR 1996 00431	20050425
MR 1996 00430	20050425
MR 1991 01039	20050828
MR 1991 01041	20050828

## Udslettelser af registreringer

Udslettelser af registreringer foretaget i medfør af lov om mønstre nr. 218 af 27. maj 1970

(11)MR 1996 00235



**Patent- og  
Varemærkestyrelsen**  
Erhvervsministeriet

Helgeshøj Allé 81  
2630 Taastrup

Tlf. 4350 8000  
Fax 4350 8001  
E-post [pvs@dkpto.dk](mailto:pvs@dkpto.dk)  
[www.dkpto.dk](http://www.dkpto.dk)

Pr. 1. marts 2000

Patenter  
Supplerende beskyttelsescertifikater  
Brugsmodeller  
Mønstre (design)  
Chips (halvledertopografier)  
Vare- og fællesmærker  
Skorstensmærker og kontorflag  
Kommunevåbener og -segl  
Publikationer  
Erhvervsservice  
Kopiservice  
Kurser og foredrag

Prisliste vedrørende internationale ansøgninger (PCT) og europæiske patentansøgninger (EPK) samt vedrørende ansøgninger om international varemærkeregistrering og EU-varemærkeregistrering kan fås ved henvendelse til Patent- og Varemærkestyrelsen.

**PRISLISTE**

(12.1-03/00) Udgivet 15. feb. 2000

# Patenter

	kr.
<b>1. Ansøgningsgebyr</b>	
a. Grundgebyr .....	3000,00
b. Tillægsgebyr for hvert patentkrav ud over 10 .....	300,00
<b>2. Gebyrer for nyhedsundersøgelse af international type (PL §9)</b>	
I Når den svenske patentmyndighed er nyhedsundersøgende:	
a. Grundgebyr .....	7090,00
b. Tillægsgebyr for hvert krav ud over 10 .....	115,00
c. Ekspeditionsgebyr .....	500,00
II Når Den Europæiske Patentmyndighed er nyhedsundersøgende:	
a. Grundgebyr	
1. For en prioritetsgivende ansøgning .....	7090,00
2. I alle andre tilfælde .....	11120,00
b. Ekspeditionsgebyr .....	500,00
<b>3. Gebyr for senere indlevering af dansk oversættelse af international ansøgning</b> .....	1100,00
<b>4. Genoptagelsesgebyr</b> .....	700,00
<b>5. Patentmeddelelsesgebyr</b>	
a. Grundgebyr .....	2850,00
b. Tillægsgebyr for hver side ud over 35 sider .....	80,00
c. Tillægsgebyr for hvert patentkrav, for hvilket der ikke er betalt ansøgningsgebyr .....	300,00
<b>6. Gebyr for publicering af oversættelser af europæiske patentskrifter</b>	
a. Grundgebyr .....	2250,00
b. Tillægsgebyr for hver side ud over 35 sider .....	80,00
<b>7. Gebyr for publicering af ændrede danske patentskrifter</b>	
a. Grundgebyr .....	2850,00
b. Tillægsgebyr for hver side ud over 35 sider .....	80,00
<b>8. Gebyr for publicering af ændrede oversættelser af europæiske patentskrifter</b>	
a. Grundgebyr .....	2250,00
b. Tillægsgebyr for hver side ud over 35 sider .....	80,00
<b>9. Genoprettelsesgebyr</b> .....	3000,00
<b>10. Årsgebyrer</b>	
1. gebyrår .....	500,00
2. gebyrår .....	500,00
3. gebyrår .....	500,00
4. gebyrår .....	1100,00
5. gebyrår .....	1250,00
6. gebyrår .....	1400,00
7. gebyrår .....	1600,00
8. gebyrår .....	1800,00
9. gebyrår .....	2050,00
10. gebyrår .....	2300,00
11. gebyrår .....	2550,00
12. gebyrår .....	2800,00
13. gebyrår .....	3050,00
14. gebyrår .....	3300,00
15. gebyrår .....	3600,00
16. gebyrår .....	3900,00
17. gebyrår .....	4200,00
18. gebyrår .....	4500,00
19. gebyrår .....	4800,00
20. gebyrår .....	5100,00
Årsgebyrer, der betales senere end forfaldsdag, forhøjes med 20%. Gebyret skal være betalt inden 6 måneder efter forfaldsdagen.	
<b>11. Gebyr for fremsættelse af indsigelse</b> .....	2000,00
<b>12. Gebyr for administrativ omprøvnig</b> .....	7000,00
<b>13. Klagegebyr</b> .....	8000,00

Ovennævnte priser skal ikke tillægges moms

# Supplerende beskyttelsescertifikater

	kr.
<b>1. Ansøgningsgebyr</b> .....	3000,00
<b>2. Genoptagelsesgebyr</b> .....	600,00
<b>3. Genoprettelsesgebyr</b> .....	3000,00
<b>4. Årsgebyr pr. påbegyndt gebyrår</b> .....	5100,00
Årsgebyrer, der betales senere end forfaldsdag, forhøjes med 20%. Gebyret skal være betalt inden 6 måneder efter forfaldsdagen.	
<b>5. Gebyr for administrativ omprøvnig</b> .....	1500,00
Der skal betales et gebyr på 7000 kr. for eventuel omprøvnig af grundpatentet	
<b>6. Klagegebyr</b> .....	4000,00

Ovennævnte priser skal ikke tillægges moms

# Brugsmodeller

	kr.
<b>1. Ansøgningsgebyr</b> .....	2000,00
<b>2. Gebyr for senere indlevering af dansk oversættelse af international ansøgning</b> .....	1100,00
<b>3. Genoptagelsesgebyr</b> .....	400,00
<b>4. Fornylsesgebyrer</b>	
For 1. periode .....	2000,00
For 2. periode .....	3000,00
Fornylsesgebyrer, der betales efter udløbet af den pågældende registreringsperiode, forhøjes med 20%.	
<b>5. Gebyr for prøvning før eller efter registrering</b> .....	4000,00
<b>6. Gebyr for behandling af anmodning om udslettelse</b> .....	2000,00
<b>7. Gebyr for bekendtgørelse af ændret registrering og publicering af ændret formulering</b> .....	1100,00
<b>8. Klagegebyr</b> .....	5000,00

Ovennævnte priser skal ikke tillægges moms

# Chips (halvledertopografier)

	kr.
<b>1. Ansøgningsgebyr</b> .....	1500,00
<b>2. Gebyr for behandling af anmodning af overførelse af ansøgning om registrering</b> .....	1000,00
<b>3. Klagegebyr</b> .....	4000,00

Ovennævnte priser skal ikke tillægges moms

## Mønstre (design)

1. **Ansøgningsgebyr** ..... kr. 1300,00

### Tillægsgebyrer:

- a. Ved samregistrering for hvert mønster ud over det første ..... 800,00  
 b. For bekendtgørelse af hver afbildning ud over den første ..... 400,00

2. **Genoptagelsesgebyr** ..... 200,00

3. **Fornyelsesgebyr** ..... 2200,00

### Tillægsgebyr ved fornyelse:

Ved samregistrering for hvert mønster ud over det første ..... 1100,00

Fornyelsesgebyrer inkl. tillægsgebyr, der betales efter udløbet af den pågældende registreringsperiode, forhøjes med 20%.

4. **Klagegebyr** ..... 4000,00

Ovennævnte priser skal ikke tillægges moms

## Vare- og fællesmærker

1. **Ansøgningsgebyr** ..... kr.

- a. Grundgebyr ..... 2350,00  
 b. Tillægsgebyr for hver klasse ud over 3 ..... 600,00  
 Der er i alt 42 klasser

2. **Gebyr for videreførelse af Madrid-Protokol-registrering som dansk vare- eller fællesmærke-ansøgning** ..... 1500,00

### 3. Fornyelsesgebyr

- a. Grundgebyr ..... 2800,00  
 b. Tillægsgebyr for hver klasse ud over 3 ..... 600,00

Fornyelsesgebyrer inkl. tillægsgebyr, der betales efter udløbet af den pågældende registreringsperiode, forhøjes med 20%.

4. **Gebyr for anmodning om deling af en ansøgning eller en registrering** for hver udskilt ansøgning eller registrering ..... 2000,00

5. **Gebyr for fremsættelse af indsigelse** ..... 2500,00

6. **Gebyr for administrativ ophævelse** ..... 2500,00

7. **Klagegebyr** ..... 4000,00

8. **Gebyr for underretning til indehaver af varemærkerettighed**  
 Årligt gebyr ..... 1400,00

Ovennævnte priser skal ikke tillægges moms

## Skorstensmærker og kontorflag

1. **Ansøgningsgebyr** ..... kr. 2000,00

Ovennævnte pris skal ikke tillægges moms

## Kommunevåbener og -segl

1. **Ansøgningsgebyr** ..... kr. 2000,00

Ovennævnte pris skal ikke tillægges moms

## Publikationer

1. **Årsabonnement** ..... kr.

- a. Dansk Patenttidende ..... 1000,00  
 b. Patentskrifter  
 – på papir ..... 8000,00  
 – på CD-ROM (SPACE-DK) ..... 5000,00  
 c. Dansk Patentregister ..... 400,00  
 d. Sammendrag af almindeligt tilgængelige danske patentansøgninger  
 – Alle sektioner ..... 8000,00  
 – sektion A ..... 1600,00  
 – sektion B ..... 1600,00  
 – sektion C07 + C12 ..... 1600,00  
 – sektion C, resten ..... 900,00  
 – sektion D ..... 500,00  
 – sektion E ..... 900,00  
 – sektion F ..... 900,00  
 – sektion G ..... 900,00  
 – sektion H ..... 900,00  
 e. Oversættelser af EP-skrifter ..... 8000,00  
 f. Dansk Brugsmodeltidende ..... 600,00  
 g. Brugsmodelskrifter ..... 8000,00  
 h. Dansk Varemærketidende ..... 1000,00  
 i. Dansk Varemærkerregister ..... 200,00  
 j. Varemærke-særtidende med §13-afslag ..... 100,00  
 k. Varemærkeindsigelsestidende ..... 200,00  
 l. Nye danske varemærkeansøgninger, ugeliste ..... 450,00  
 m. Dansk Mønstertidende ..... 600,00  
 n. Dansk Mønsterregister ..... 200,00  
 o. Patenthåndbog, ved tegning af abonnement ..... 500,00  
 – løbblade hertil, pr. side ..... 10,00  
 p. Brugsmodelhåndbog, ved tegning af abonnement ..... 500,00  
 – løbblade hertil, pr. side ..... 10,00  
 q. Ankenævnskendelser  
 – alle kendelser ..... 4200,00  
 – kendelser/patent- og brugsmodelområdet ..... 2000,00  
 – kendelser/vare- og fællesmærkeområdet ..... 2000,00  
 – kendelser/mønster- og chipsområdet ..... 400,00

Abonnementer tillægges porto

### 2. Løssalg

- a. Dansk Patenttidende ..... 40,00  
 b. Dansk Patentregister ..... 400,00  
 c. Sammendrag af alm. tilgængelige patentansøgninger ..... 30,00  
 d. Dansk Varemærketidende ..... 40,00  
 e. Dansk Varemærkerregister ..... 200,00  
 f. Varemærke-særtidende med §13-afslag ..... 100,00  
 g. Varemærkeindsigelsestidende ..... 200,00  
 h. Varemærkeindsigelsestidende, udg. 1995 ..... 300,00  
 i. Dansk Mønstertidende ..... 40,00  
 j. Dansk Mønsterregister ..... 200,00  
 k. Dansk Brugsmodeltidende ..... 40,00  
 l. Sammendrag af alm. tilgængelige brugsmodelansøgninger ..... 30,00  
 m. Fremlæggelses- og patentskrifter på CD-ROM (SPACE-DK)  
 – 1993-1999, pr. årgang ..... 5000,00  
 – 1990-1992, pr. årgang ..... 2000,00

Ovennævnte priser skal ikke tillægges moms

Fremlæggelses-, patent- og brugsmodelskrifter samt oversættelser af EP-skrifter leveres til gældende kopipris

3. **Love og bekendtgørelser**  
 vedr. industriel ejendomsret ..... 12,00-33,00

### 4. Andre publikationer

- a. Varemærkeklassifikation  
 – alfabetisk liste ..... 500,00  
 – klassedelt liste ..... 400,00  
 b. Mønsterklassifikation ..... 35,00  
 – ændringer og tilføjelser hertil ..... 15,00

5. **"Fra væsen til virksomhed", Danske patenter gennem 100 år** (fås på dansk og engelsk), inkl. moms ..... 195,00

Ovennævnte priser tillægges moms, hvis andet ikke er angivet

## Erhvervsservice

<b>1. Timepris*</b> .....	kr. 850,00
<b>2. Løbende overvågninger</b>	
a. Overvågning af ansøgninger Overvågning af dansk patent-, brugsmode-, mønster- eller varemærkeansøgning sammensættes af: Pris pr. år .....	1500,00
Pris pr. meddelelse .....	375,00
b. Øvrige overvågninger beregnes efter timepris Hertil skal lægges evt. online-udgifter	
<b>3. Navneundersøgelser*</b>	
a. International undersøgelse af patentrettigheder i 1-2 navne inkl. op til 40 referencer .....	2500,00
Yderligere referencer, pr. reference .....	16,00
Yderligere navne, pr. navn .....	750,00
b. Undersøgelse af patent- og brugsmode-rettigheder med gyldighed for Danmark i 1-2 navne .....	1800,00
Yderligere navne, pr. navn .....	375,00
c. Øvrige navneundersøgelser beregnes efter timepris Hertil skal lægges evt. online-udgifter	
<b>4. Patentfamilieundersøgelser og statusundersøgelser*</b>	
a. Patentfamilieundersøgelse .....	1000,00
b. Patentfamilieundersøgelse, inkl. status .....	2000,00
c. Statusundersøgelse af udenlandske rettigheder Første nummer .....	750,00
Pr. følgende nummer .....	375,00
d. Statusundersøgelse af danske rettigheder, pr. nummer .....	375,00
e. Øvrige undersøgelser beregnes efter timepris Hertil skal lægges evt. online-udgifter	
<b>5. Kollisionsundersøgelser af varemærker, inkl. 3 klasser*</b> .....	
Yderligere klasser, pr. 10 klasser .....	500,00
<b>6. Skanning af varemærker*</b>	
a. Første klasse .....	500,00
b. Yderligere klasser, pr. klasse .....	200,00
c. Skanning af alle 42 klasser .....	3000,00
<b>7. LOGO-skanning*</b> , inkl. op til 25 referencer .....	2100,00
Yderligere referencer, pr. 25 referencer .....	500,00
<b>8. Varemærkedatabase*</b>	
a. Første klasse .....	3000,00
b. Yderligere klasser - op til 4, pr. klasse .....	1500,00
<b>9. Skanning af varemærker ansøgt eller registreret i udlandet*</b>	
a. Første klasse for 1-2 lande .....	1000,00
b. Følgende lande, pr. land .....	500,00
c. Følgende klasser, pr. klasse .....	200,00
<b>10. Pris for levering pr. telefax</b> .....	75,00

\* Hastelevering kan aftales mod pristillæg.

Ovennævnte priser tillægges moms

## Kopiservice

<b>1. Fotokopier af patent- og brugsmodepublikationer</b> .....	kr. 30,00
a. Ekspedition .....	30,00
b. Kopipris, pr. side .....	3,25
Dog minimum 30 kr. pr. publikation (svarende til 9 sider)	
<b>2. Fotokopier, taget på læsesalen</b> ved kontant betaling, pr. side, inkl. moms .....	
	3,00
<b>3. Udenlandske patentpublikationer, der ikke findes i egne samlinger</b>	
I ved hjemtagning fra udlandet:	
a. Pris for hjemtagning .....	100,00
b. Pris pr. publikation .....	100,00
Hjemtagning af sagsakter fra USA og patentpublikationer og sagsakter fra Sydafrika: Pris efter aftale.	
II ved levering af tilsvarende publikation fra egne samlinger:	
a. Identifikation .....	100,00
b. Kopipris (3,25 kr. pr. side)	
<b>4. Engelsksprogede sammendrag, der ikke findes i egne samlinger</b> , pr. sammendrag .....	
	50,00
<b>5. Tidsskriftsartikler o.l., der ikke findes i egne samlinger</b>	
a. Pris for hjemtagning .....	100,00
b. Pris pr. artikel .....	100,00
<b>6. Aktindsigt i europæiske patenter og patentansøgninger</b>	
a. Ekspedition (inkl. EPO-gebyr) .....	315,00
b. Kopier	
– ved tilsendelse, pr. side .....	3,25
– ved afhentning, pr. side .....	2,50
– ved afhentning og kontant betaling, pr. side inkl. moms .....	3,00
<b>7. Databaseudskrift vedr. en varemærkeretlighed</b> .....	50,00
Ovennævnte priser tillægges moms, hvis andet ikke er angivet	
<b>8. Bekræftet kopi af en patent-, brugsmode-, mønster- eller varemærkeansøgning</b> .....	
	300,00
Hertil skal lægges kopiprisen	
<b>9. Bekræftet udskrift af patent-, certifikat-, brugsmode-, topografi-, mønster- eller varemærkesagsregistret</b> .....	
	300,00
<b>10. Bekræftet udskrift af registret over kommunevåbener og -segl eller registret over skorstensmærker og kontorflag</b> ..	
	200,00
<b>11. Udskrift af patent-, certifikat-, brugsmode-, topografi-, mønster- eller varemærkesagsregistret, registret over kommunevåbener og -segl eller registret over skorstensmærker og kontorflag</b> .....	
	50,00
Ovennævnte priser skal ikke tillægges moms	
<b>12. Priser for levering</b>	
a. Levering pr. telefax .....	75,00
b. Ekspreslevering pr. telefax .....	275,00
c. Ekspreslevering pr. post .....	200,00
Hertil lægges porto	
Ovennævnte priser tillægges moms	

## Kurser og foredrag

<b>1. Kurser</b> .....	kr.
Priser på åbne og virksomhedsinterne kurser fås ved direkte henvendelse til KursusCentret	
<b>2. Foredrag*</b>	
Første time .....	2000,00
Følgende timer, pr. time .....	1500,00
* Særpriser afhængig af deltagerantal og forberedelsestid	
Ovennævnte priser tillægges moms	

# Gebyrændringer

pr. 1. januar 2001



**Patent- og  
Varemærkestyrelsen**  
Erhvervsministeriet

Helgeshøj Allé 81  
2630 Taastrup

Tlf. 43 50 80 00  
Fax 43 50 80 01  
Postgiro 8 989 923  
E-post pvs@dkpto.dk  
www.dkpto.dk

Ændringerne er markeret med \*

## Patenter

	kr.
<b>1. Ansøgningsgebyr</b>	
a. Grundgebyr .....	3000,00
b. Tillægsgebyr for hvert patentkrav ud over 10 .....	300,00
<b>2. Gebyrer for nyhedsundersøgelse af international type (PL §9)</b>	
I Når den svenske patentmyndighed er nyhedsundersøgende:	
a. Grundgebyr .....	7090,00
b. Tillægsgebyr for hvert krav ud over 10 .....	115,00
c. Ekspeditionsgebyr .....	500,00
II Når Den Europæiske Patentmyndighed er nyhedsundersøgende:	
a. Grundgebyr	
1. For en prioritetsgivende ansøgning .....	7090,00
2. I alle andre tilfælde .....	11120,00
b. Ekspeditionsgebyr .....	500,00
<b>3. Gebyr for senere indlevering af dansk oversættelse af international ansøgning</b> .....	1100,00
<b>4. Genoptagelsesgebyr</b> .....	700,00
<b>5. Patentmeddelelsesgebyr</b>	
a. Grundgebyr .....	2850,00
b. Tillægsgebyr for hver side ud over 35 sider .....	80,00
c. Tillægsgebyr for hvert patentkrav, for hvilket der ikke er betalt ansøgningsgebyr .....	300,00
<b>6. Gebyr for publicering af oversættelser af europæiske patentskrifter</b>	
a. Grundgebyr .....	1700,00 *
b. Tillægsgebyr for hver side ud over 35 sider .....	80,00
<b>7. Gebyr for publicering af ændrede danske patentskrifter</b>	
a. Grundgebyr .....	2850,00
b. Tillægsgebyr for hver side ud over 35 sider .....	80,00
<b>8. Gebyr for publicering af ændrede oversættelser af europæiske patentskrifter</b>	
a. Grundgebyr .....	1700,00 *
b. Tillægsgebyr for hver side ud over 35 sider .....	80,00

	kr.
<b>9. Genoprettelsesgebyr</b> .....	3000,00
<b>10. Årsgebyrer</b>	
1. gebyrår .....	500,00
2. gebyrår .....	500,00
3. gebyrår .....	500,00
4. gebyrår .....	1100,00
5. gebyrår .....	1250,00
6. gebyrår .....	1400,00
7. gebyrår .....	1600,00
8. gebyrår .....	1800,00
9. gebyrår .....	2050,00
10. gebyrår .....	2300,00
11. gebyrår .....	2550,00
12. gebyrår .....	2800,00
13. gebyrår .....	3050,00
14. gebyrår .....	3300,00
15. gebyrår .....	3600,00
16. gebyrår .....	3900,00
17. gebyrår .....	4200,00
18. gebyrår .....	4500,00
19. gebyrår .....	4800,00
20. gebyrår .....	5100,00

Årsgebyrer, der betales senere end forfaldsdag, forhøjes med 20%. Gebyret skal være betalt inden 6 måneder efter forfaldsdagen.

<b>11. Gebyr for fremsættelse af indsigelse</b> .....	2500,00 *
<b>12. Gebyr for administrativ omprøvning</b> .....	7000,00
<b>13. Klagegebyr</b> .....	8000,00

Ovennævnte priser skal ikke tillægges moms

## Supplerende beskyttelsescertifikater

1. Ansøgningsgebyr	3000,00	kr.
2. Genoptagelsesgebyr	600,00	
3. Genoprettelsesgebyr	3000,00	
4. Årsgebyr pr. påbegyndt gebyrår	5100,00	

Årsgebyrer, der betales senere end forfaldsdag, forhøjes med 20%. Gebyret skal være betalt inden 6 måneder efter forfaldsdagen.

5. Gebyr for administrativ omprøvning	1500,00	
---------------------------------------	---------	--

Der skal betales et gebyr på 7000 kr. for eventuel omprøvning af grundpatentet

6. Klagegebyr	4000,00	
---------------	---------	--

Ovennævnte priser skal ikke tillægges moms

## Brugsmodeller

1. Ansøgningsgebyr	2000,00	kr.
2. Gebyr for senere indlevering af dansk oversættelse af international ansøgning	1100,00	
3. Genoptagelsesgebyr	400,00	
4. Fornyelsesgebyrer		
For 1. periode	2000,00	
For 2. periode	3000,00	

Fornyelsesgebyrer, der betales efter udløbet af den pågældende registreringsperiode, forhøjes med 20%.

5. Gebyr for prøvning før eller efter registrering	4000,00	
6. Gebyr for behandling af anmodning om udslettelse	2000,00	
7. Gebyr for bekendtgørelse af ændret registrering og publicering af ændret formulering	1100,00	
8. Klagegebyr	5000,00	

Ovennævnte priser skal ikke tillægges moms

## Chips (halvledertopografier)

1. Ansøgningsgebyr	1500,00	kr.
2. Gebyr for behandling af anmodning af overførelse af ansøgning om registrering	1000,00	
3. Klagegebyr	4000,00	

Ovennævnte priser skal ikke tillægges moms

## Kommunevåbener og -segl

1. Ansøgningsgebyr	2000,00	kr.
--------------------	---------	-----

Ovennævnte pris skal ikke tillægges moms

## Mønstre (design)

1. Ansøgningsgebyr	1300,00	kr.
--------------------	---------	-----

### Tillægsgebyrer:

- Ved samregistrering for hvert mønster ud over det første ..... 800,00
- For bekendtgørelse af hver afbildning ud over den første ..... 400,00

2. Genoptagelsesgebyr	200,00	
-----------------------	--------	--

3. Fornyelsesgebyr	2200,00	
--------------------	---------	--

### Tillægsgebyr ved fornyelse:

- Ved samregistrering for hvert mønster ud over det første ..... 1100,00

Fornyelsesgebyrer inkl. tillægsgebyr, der betales efter udløbet af den pågældende registreringsperiode, forhøjes med 20%.

4. Klagegebyr	4000,00	
---------------	---------	--

Ovennævnte priser skal ikke tillægges moms

## Vare- og fællesmærker

1. Ansøgningsgebyr		kr.
--------------------	--	-----

- Grundgebyr ..... 2350,00
- Tillægsgebyr for hver klasse ud over 3 ..... 600,00  
Der er i alt 42 klasser

2. Gebyr for videreførelse af Madrid-Protokol-registrering som dansk vare- eller fællesmærke-ansøgning	1500,00	
--	---------	--

3. Fornyelsesgebyr		
a. Grundgebyr	2350,00	*
b. Tillægsgebyr for hver klasse ud over 3	600,00	

Fornyelsesgebyrer inkl. tillægsgebyr, der betales efter udløbet af den pågældende registreringsperiode, forhøjes med 20%.

4. Gebyr for anmodning om deling af en ansøgning eller en registrering for hver udskilt ansøgning eller registrering	2000,00	
--	---------	--

5. Gebyr for fremsættelse af indsigelse	2500,00	
---	---------	--

6. Gebyr for administrativ ophævelse	2500,00	
--------------------------------------	---------	--

7. Klagegebyr	4000,00	
---------------	---------	--

8. Gebyr for underretning til indehaver af varemærkerettighed		
Årligt gebyr	1000,00	*

Ovennævnte priser skal ikke tillægges moms

## Skorstensmærker og kontorflag

1. Ansøgningsgebyr	2000,00	kr.
--------------------	---------	-----

Ovennævnte pris skal ikke tillægges moms

# INID-koder

## Internationally agreed Numbers for the Identification of Data (INID)

- (11) Serial number of the registration
- (15) Date of the registration
- (17) Expected duration of the registration/renewal
- (18) Expected expiration date of the registration/renewal
- (21) Serial number of the application
- (22) Date of filing of the application
- (23) Exhibition priority data
- (24) Date from which the industrial design right has effect
- (29) Indication of the form in which the industrial design is filed
- (30) Data relating to priority under the Paris Convention
- (43) Date of publication of the industrial design before examination
- (44) Date of publication of the industrial design after examination
- (45) Date of publication of the registered industrial design
- (46) Date of expiration of deferment
- (51) Class and subclass of the Locarno Classification
- (54) Designation of article(s) or product(s) covered by the industrial design or title of the industrial design
- (55) Reproduction of the industrial design (e.g., drawing, photograph) and explanations relating to the reproduction
- (57) Description of characteristic features of the industrial design including indication of colors
- (58) Date of recording of any kind of amendment in the Register
- (62) Serial number(s) and, if available, filing date(s) of application(s), registration(s) or document(s) related by division
- (66) Serial number(s) of application(s) concerning design(s) which is(are) variant(s) of the present one
- (71) Name(s) and address(es) of the applicant
- (72) Name(s) of the creator(s)
- (73) Name(s) and address(es) of the owner(s)
- (74) Name(s) and address(es) of the representative(s)

## Domestic Codes for the Identification of Data

- (DL) Data concerning license
- (DP) Data concerning pawning

## Internationalt vedtagne Numre til Identifikation af Data (INID)

- Registreringsnummer
- Registreringsdato
- Forventet registreringsperiode/fornyelsesperiode
- Forventet udløbsdato for registrering/fornyelse
- Ansøgningsnummer
- Ansøgningsdato
- Udstillingsprioritetsoplysninger
- Indleveringsdato
- Model indleveret
- Konventionsprioritetsoplysninger
- Dato for offentlig tilgængelighed
- Bekendtgørelsesdato for ansøgningen
- Bekendtgørelsesdato for registreringen
- Udsættelsesdato
- Klasser
- Vareangivelse
- Mønstret
- Beskrivelse herunder farver
- Dato for tilførsel/udslettelse
- Nummer på hovedansøgning eller udskilt ansøgning
- Beslægtede ansøgninger
- Ansøgningsnavn og -adresse
- Frembringers navn og -adresse
- Indehavernavn og -adresse
- Fuldmægtignavn og -adresse

## Interne koder til identifikation af data

- Licensoplysninger
- Pantoplysninger