



Patent- og
Varemærkestyrelsen
Erhvervsministeriet

Dansk Mønster Tidende

Indholdsfortegnelse

Bekendtgørelse af mønsteransøgninger	913
Offentligt tilgængelige mønsteransøgninger	922
Registrerede mønstre	924
Fornyelse af mønsterregistreringer	925
Prisliste	926
Gebyrændringer	930

Abonnementsprisen for årgangen er 1000,- kr. Abonnement tegnes i Patent- og Varemærkestyrelsen, Helgeshøj Allé 81, 2630 Tåstrup, tlf. 43 50 85 35, Gironr. 4 02 05 53, hvor enkelte numre sælges for en pris af 40 kr.

Ansvarlig for redaktion: Niels Ravn
Trykt hos Patent- og Varemærkestyrelsen

ISSN 0903-8825

Bekendtgørelse af Mønsteransøgninger

Indsigelser mod registreringen skal fremsættes skriftligt i 2 eksemplarer til registreringsmyndigheden inden 2 måneder fra bekendtgørelsesdagen, jfr. lov om mønstre nr 218 af 27. maj 1970, § 18, stk. 2.
 Er det bekendtgjort, at model af mønstret er indleveret, ken dette ses i direktoratet.
 Hvis afbildningen er udført i farver, er dette angivet.
 Er mønstret forbillede for et ornament, er dette angivet.

(21) MA 1999 01313

(54) 1) En beholder 2-3 dele dertil

(51)-Cl.09 01

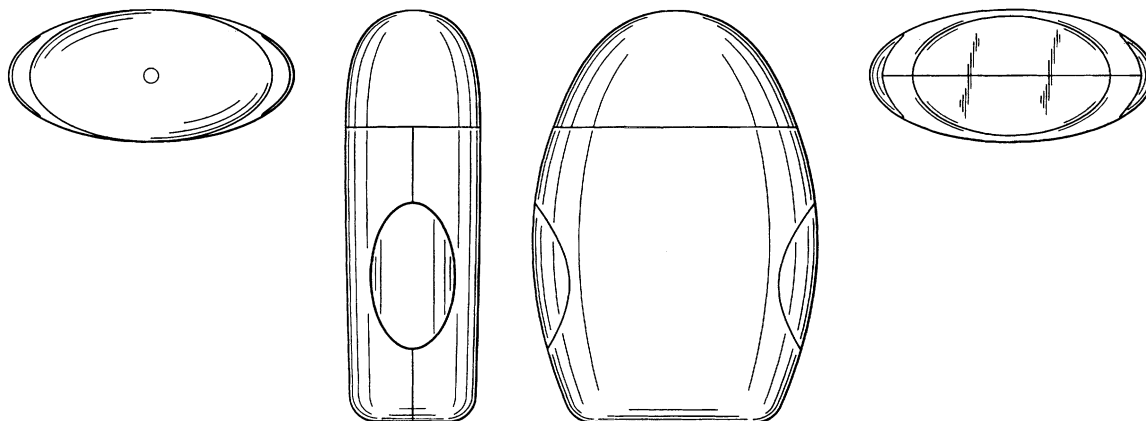
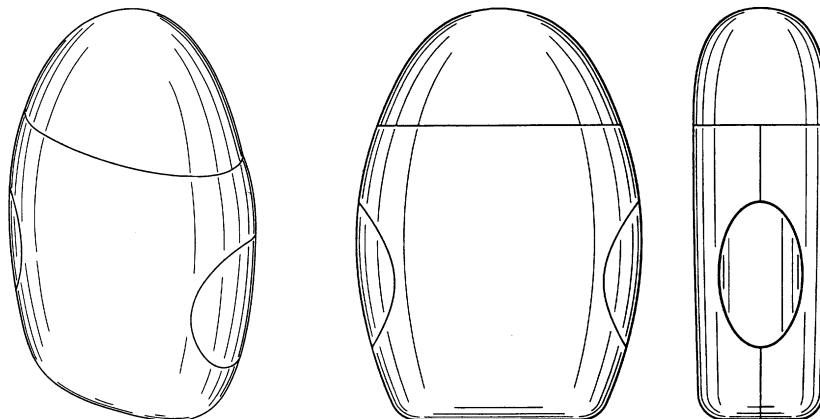

Løbenr. 1

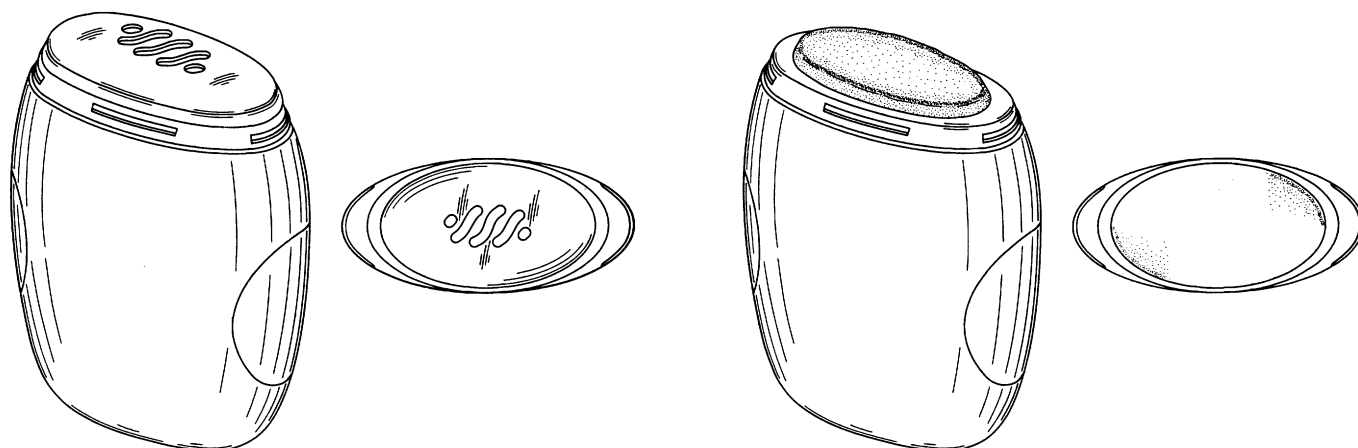

Løbenr. 2

Løbenr. 3

(71)ANSØGER(E):
 (74)FULDMÆGTIG:
 (72)FREMBRINGER(E):
 (30)PRIORITET:
 (22)ANSØGNINGSDATO:
 (66)BEMÆRKNINGER

Henkel Kommanditgesellschaft auf Aktien, D-40191 Düsseldorf, Tyskland
 Chas. Hude A/S, H.C. Andersens Boulevard 33, 1553 København V, Danmark
 Ulrike Holthaus, Venloer Strasse 96, D-50259 Pulheim, Tyskland
 1999-05-11 DE 499 04 597.1
 1999-11-08
 Ansøger har samme dag indleveret MA 2000 00764;MA 2000 00765;MA 2000 00766;MA 2000 00767;
 MA 2000 00768;MA 2000 00769

(21) MA 2000 00135

(54) Et elektronisk kommunikationsapparat

(51)-Cl.14 03

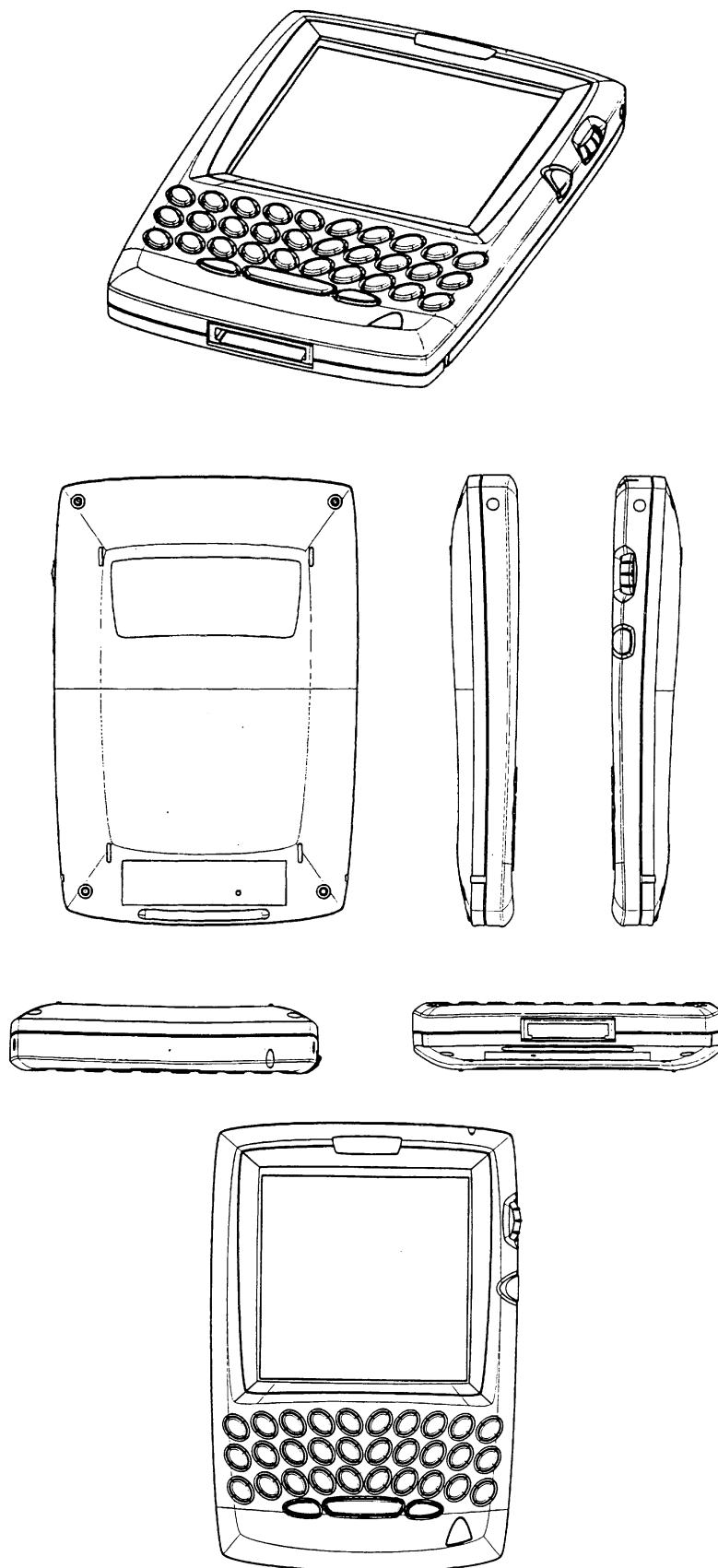

(71)ANSØGER(E):
(74)FULDMÆGTIG:
(72)FREMBRINGER(E):

Research In Motion Limited, 295 Phillip Street, Waterloo, Ontario N2L 3W8, Canada
Budde, Schou & Ostenfeld A/S, Vester Søgade 10, 1601 København V, Danmark
Jason T. Griffin, 522 Cairncroft Place, Waterloo, Ontario N2T 2J5, Canada ; John Holmes, , 595 Teakwood Drive,
Waterloo, Ontario N2L 4L5, Canada ; Mihai Lazaridis, 263 Carrington Place, Waterloo, Ontario N2T 4L5, Canada
1999-08-05 US 29/108,876
(30)PRIORITET:
(22)ANSØGNINGSDATO: 2000-02-07

(21) MA 2000 00150

(54) En dispenser til insektbekæmpende midler

(51)-Cl.22 06

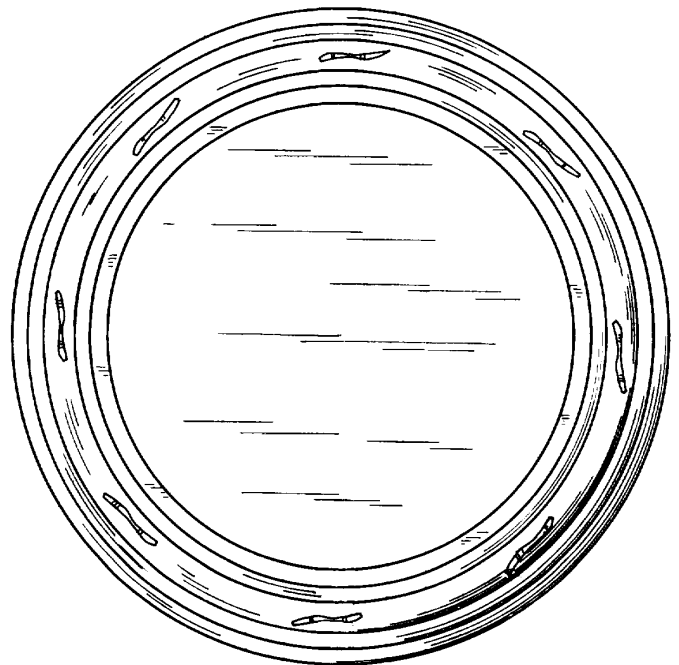
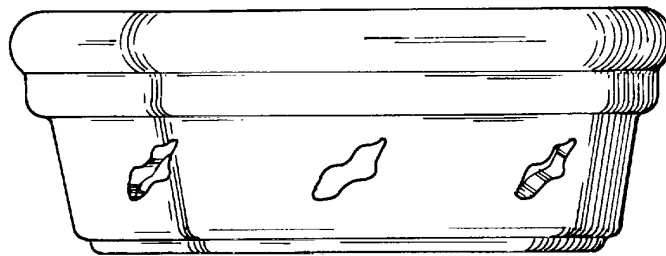
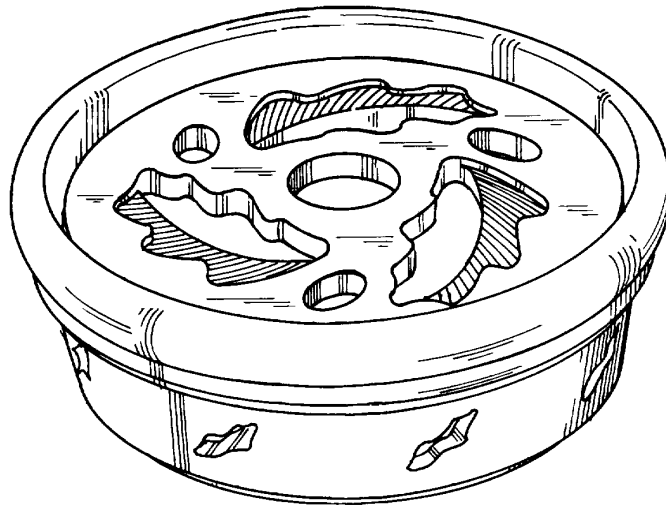

(71)ANSØGER(E):

S.C. Johnson & Son, Inc., a corporation of the State of Wisconsin, 1525, Howe Street, Racine, Wisconsin 53403, USA

(74)FULDMÆGTIG:

Chas. Hude A/S, H.C. Andersens Boulevard 33, 1553 København V, Danmark

(72)FREMBRINGER(E):

Michael R. Carey, 1061 W. West Lane, Benton Harbor, Michigan 49022, USA ; Vincent H. Bowman, 400 Main Street, Evanston, Illinois 60202, USA ; Renata E. McLean, 1521 Indian Hill Drive, Schaumburg, Illinois 60193, USA ; Tracy A. Bacilek, 27463 Primrose Lane, Northbrook, Illinois 60060, USA ; Aaron B. Eiger, 3340 N. Leavitt #1, Chicago, Illinois 60618, USA

(30)PRIORITET:

1999-08-11 US 29/109,209

(22)ANSØGNINGSDATO:

2000-02-10

(21) MA 2000 00163

(54) Ornament til udendørs belægning

(51)-Cl.25 01

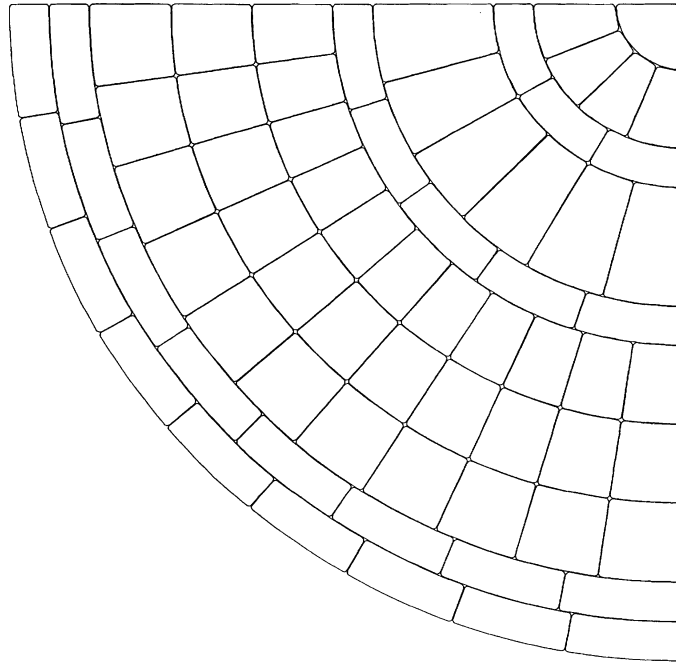

(71)ANSØGER(E):
(74)FULDMÆGTIG:
(72)FREMBRINGER(E):
(30)PRIORITET:
(22)ANSØGNINGSDATO:
(57)BEMÆRKNINGER

Starka Betongindustrier AB, 247 22 S Sandby, Sverige
Chas. Hude A/S, H.C. Andersens Boulevard 33, 1553 København V, Danmark
Per Sjögren, Östervång 13, 247 32 S Sandby, Sverige
2000-02-01 SE 00-185
2000-02-11
Ornament

(21) MA 2000 00333

(54) 1) Et beslag til fastgørelse af bruseforhængsstang 2) del dertil

(51)-Cl.08 08

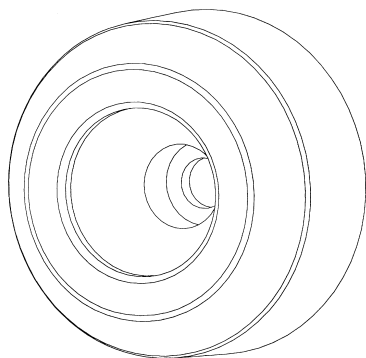

Løbenr. 1

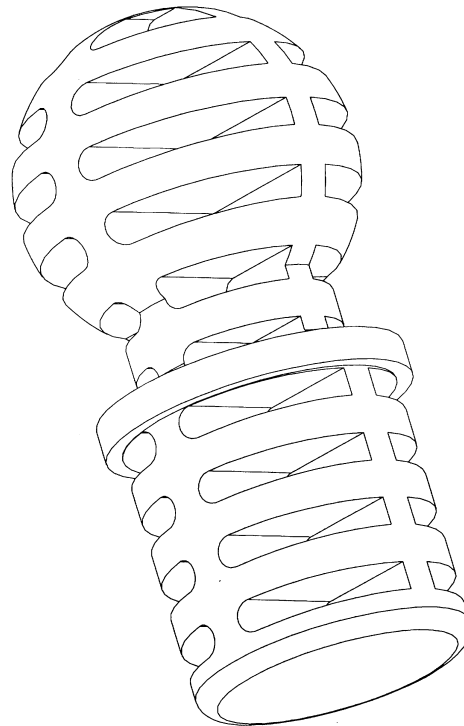

Løbenr. 2

(71)ANSØGER(E):
(72)FREMBRINGER(E):
(22)ANSØGNINGSDATO:

Paul H. Wistesen, Thyregodvej 58, 7323 Give, Danmark
Paul H. Wistesen, Thyregodvej 58, 7323 Give, Danmark
2000-03-24

(21) MA 2000 00499

(54) En stol

(51)-Cl.06 01



(71)ANSØGER(E):
(74)FULDMÆGTIG:
(72)FREMBRINGER(E):
(30)PRIORITET:
(22)ANSØGNINGSDATO:

Weishäupl Möbelwerkstätten GmbH, 83071 Stephananskirchen, Tyskland
Chas. Hude A/S, H.C. Andersens Boulevard 33, 1553 København V, Danmark
Tom Kelley, c/o Weishäupl Möbelwerkstätten GmbH, Neumühlweg 9, D-83071 Stephanskirchen, Tyskland ; Oskar
Weishäupl, c/o Weishäupl Möbelwerkstätten GmbH, Neumühlweg 9, D-83071 Stephanskirchen, Tyskland
1999-11-04 DE 49910422.6
2000-05-03

(21) MA 2000 00566

(54) En liggestol

(51)-Cl.06 01

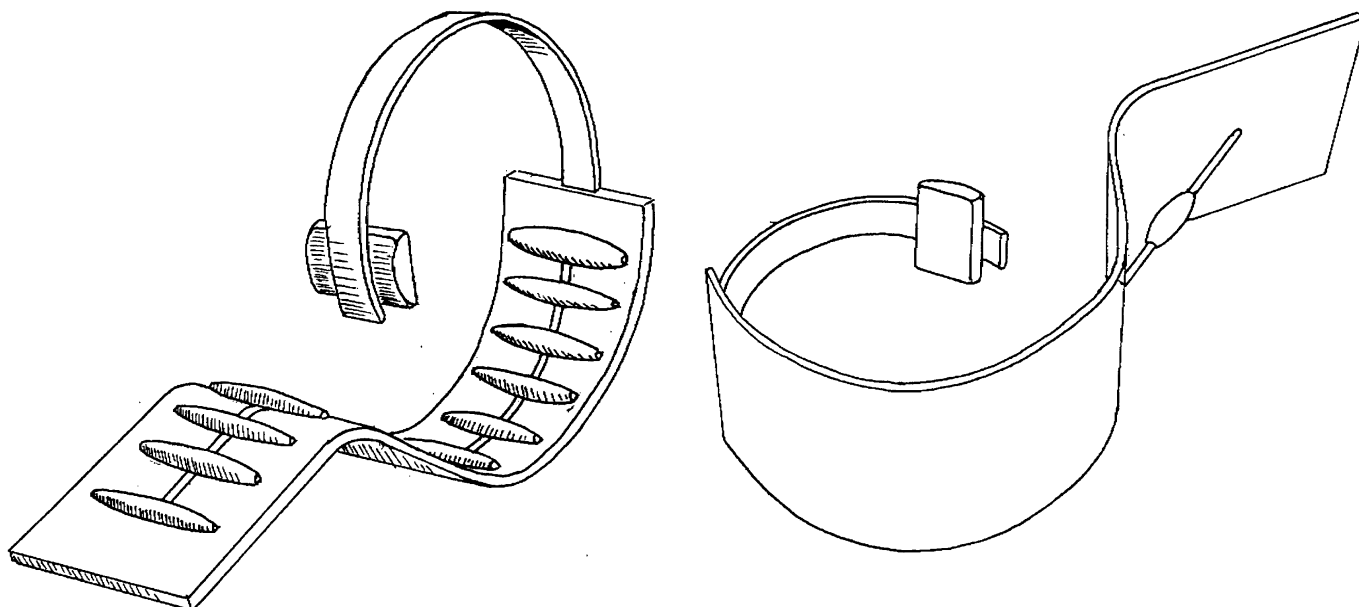

(71)ANSØGER(E):
 (72)FREMBRINGER(E):
 (22)ANSØGNINGSDATO:

Kenneth Bo Lylover, Søndergade 29, 6280 Højer, Danmark
 Kenneth Bo Lylover, Søndergade 29, 6280 Højer, Danmark
 2000-05-18

(21) MA 2000 00764

(54) 1) En beholder 2) del dertil

(51)-Cl.09 01

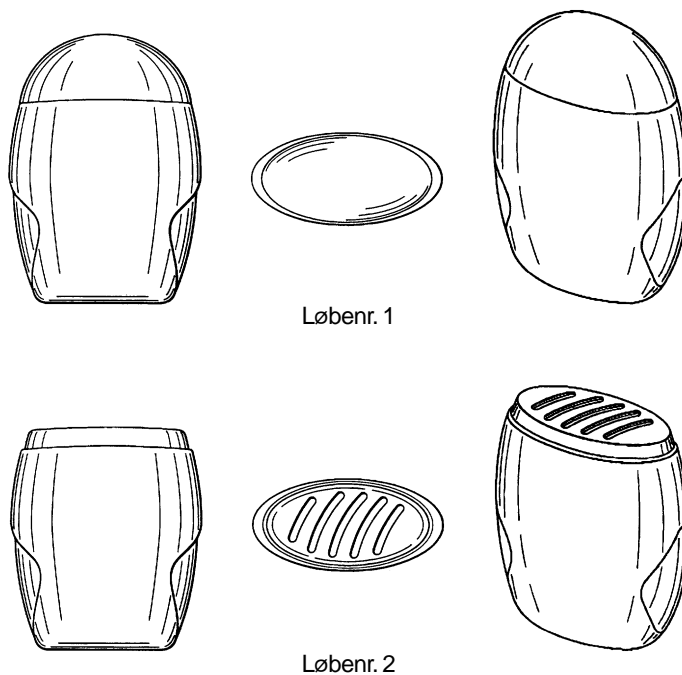

(71)ANSØGER(E):
 (74)FULDMÆGTIG:
 (72)FREMBRINGER(E):
 (30)PRIORITET:
 (22)ANSØGNINGSDATO:
 (66)BEMÆRKNINGER

Henkel Kommanditgesellschaft auf Aktien, D-40191 Düsseldorf, Tyskland
 Chas. Hude A/S, H.C. Andersens Boulevard 33, 1553 København V, Danmark
 Ulrike Holthaus, Venloer Strasse 96, D-50259 Pulheim, Tyskland
 1999-05-11 DE 499 04 597.1
 1999-11-08
 Ansøger har samme dag indleveret MA 1999 01313;MA 2000 00765;MA 2000 00766;MA 2000 00767;
 MA 2000 00768;MA 2000 00769

(21) MA 2000 00765

(54) 1) En beholder 2) del dertil

(51)-Cl.09 01

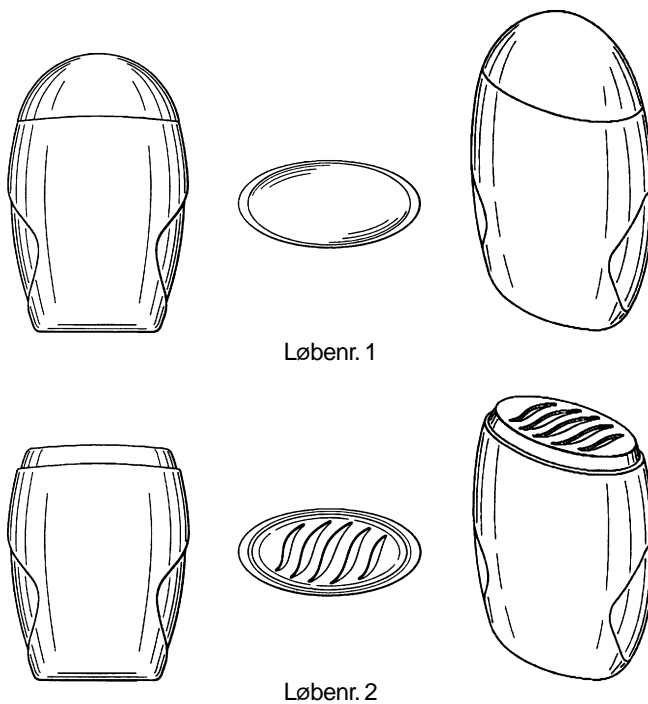

(71)ANSØGER(E):
 (74)FULDMÆGTIG:
 (72)FREMBRINGER(E):
 (30)PRIORITET:
 (22)ANSØGNINGSDATO:
 (66)BEMÆRKNINGER

Henkel Kommanditgesellschaft auf Aktien, D-40191 Düsseldorf, Tyskland
 Chas. Hude A/S, H.C. Andersens Boulevard 33, 1553 København V, Danmark
 Ulrike Holthaus, Venloer Strasse 96, D-50259 Pulheim, Tyskland
 1999-05-11 DE 499 04 597.1
 1999-11-08
 Ansøger har samme dag indleveret MA 1999 01313;MA 2000 00764;MA 2000 00766;MA 2000 00767;
 MA 2000 00768;MA 2000 00769

(21) MA 2000 00766

(54) 1) En beholder 2) del dertil

(51)-Cl.09 01

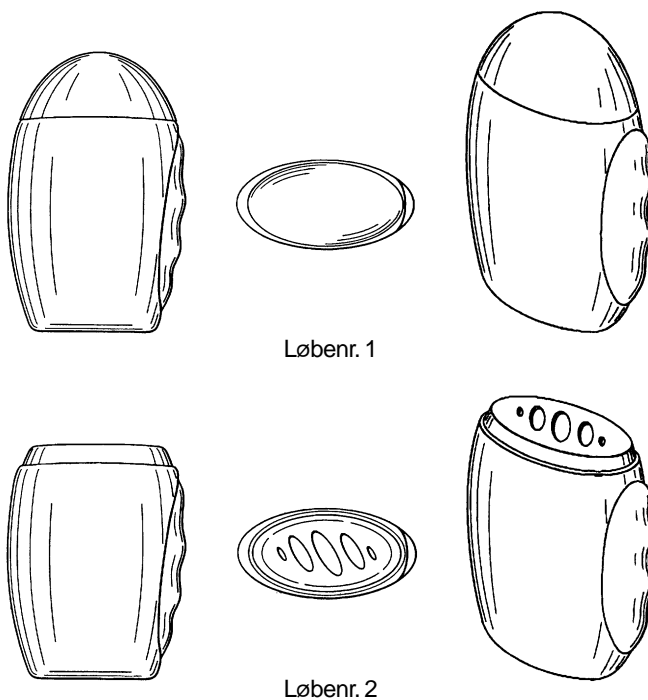

(71)ANSØGER(E):
 (74)FULDMÆGTIG:
 (72)FREMBRINGER(E):
 (30)PRIORITET:
 (22)ANSØGNINGSDATO:
 (66)BEMÆRKNINGER

Henkel Kommanditgesellschaft auf Aktien, D-40191 Düsseldorf, Tyskland
 Chas. Hude A/S, H.C. Andersens Boulevard 33, 1553 København V, Danmark
 Ulrike Holthaus, Venloer Strasse 96, D-50259 Pulheim, Tyskland
 1999-05-11 DE 499 04 597.1
 1999-11-08
 Ansøger har samme dag indleveret MA 1999 01313;MA 2000 00764;MA 2000 00765;MA 2000 00767;
 MA 2000 00768;MA 2000 00769

(21) MA 2000 00767

(54) 1) En beholder 2) del dertil

(51)-Cl.09 01

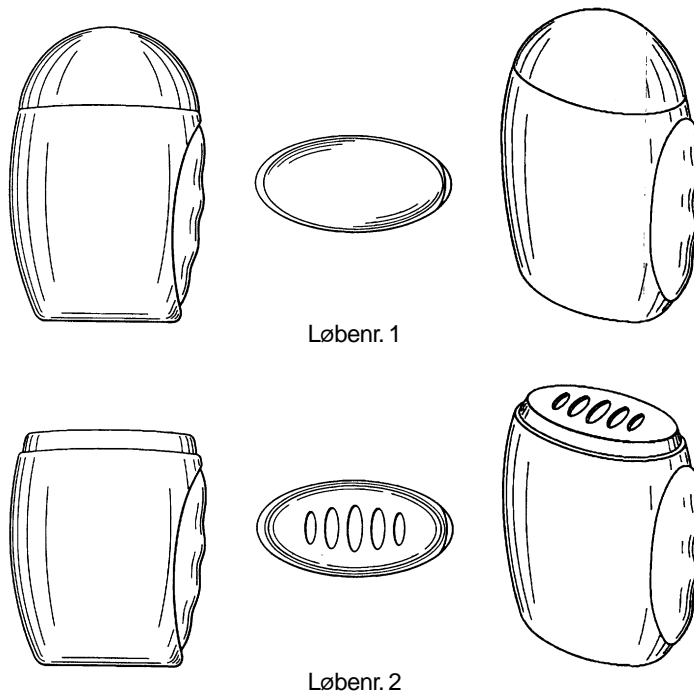

(71)ANSØGER(E):
 (74)FULDMÆGTIG:
 (72)FREMBRINGER(E):
 (30)PRIORITET:
 (22)ANSØGNINGSDATO:
 (66)BEMÆRKNINGER

Henkel Kommanditgesellschaft auf Aktien, D-40191 Düsseldorf, Tyskland
 Chas. Hude A/S, H.C. Andersens Boulevard 33, 1553 København V, Danmark
 Ulrike Holthaus, Venloer Strasse 96, D-50259 Pulheim, Tyskland
 1999-05-11 DE 499 04 597.1
 1999-11-08
 Ansøger har samme dag indleveret MA 1999 01313;MA 2000 00764;MA 2000 00765;MA 2000 00766;
 MA 2000 00768;MA 2000 00769

(21) MA 2000 00768

(54) 1) En beholder 2) del dertil

(51)-Cl.09 01

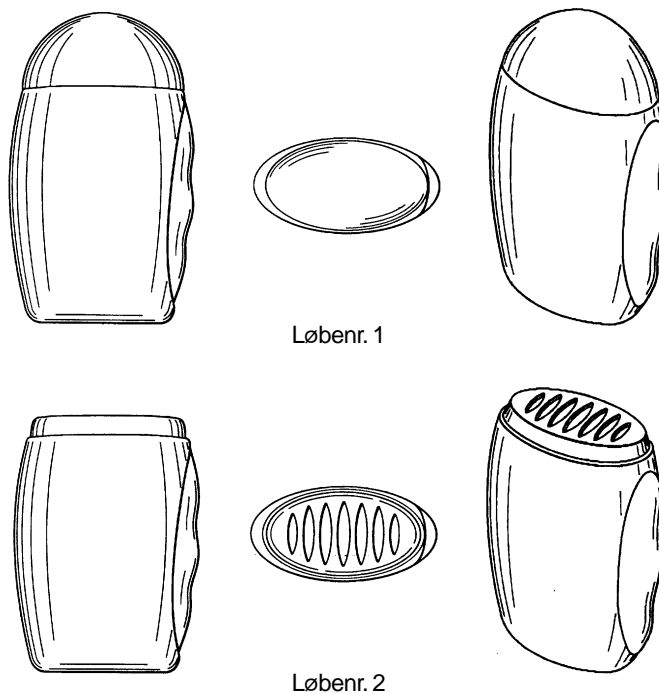

(71)ANSØGER(E):
 (74)FULDMÆGTIG:
 (72)FREMBRINGER(E):
 (30)PRIORITET:
 (22)ANSØGNINGSDATO:
 (66)BEMÆRKNINGER

Henkel Kommanditgesellschaft auf Aktien, D-40191 Düsseldorf, Tyskland
 Chas. Hude A/S, H.C. Andersens Boulevard 33, 1553 København V, Danmark
 Ulrike Holthaus, Venloer Strasse 96, D-50259 Pulheim, Tyskland
 1999-05-11 DE 499 04 597.1
 1999-11-08
 Ansøger har samme dag indleveret MA 1999 01313;MA 2000 00764;MA 2000 00765;MA 2000 00766;
 MA 2000 00767;MA 2000 00769

(21) MA 2000 00769

(54) 1) En beholder 2) del dertil

(51)-Cl.09 01

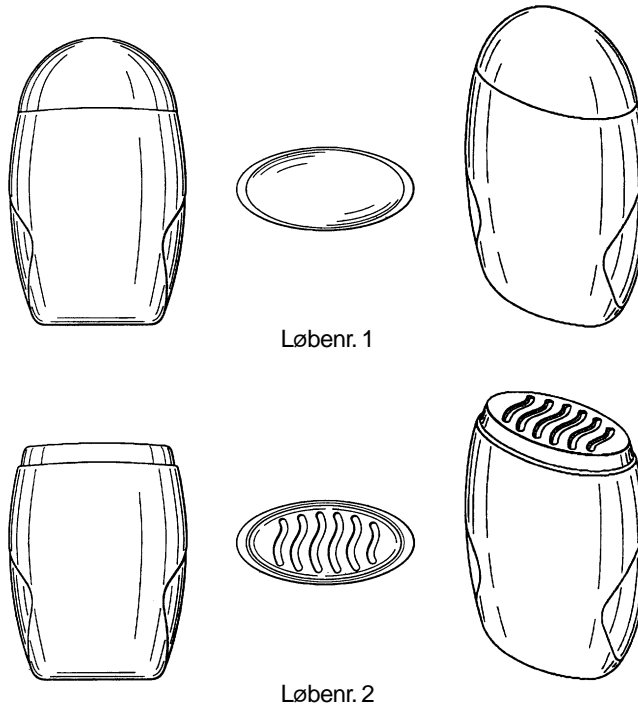

(71)ANSØGER(E):
(74)FULDMÆGTIG:
(72)FREMBRINGER(E):
(30)PRIORITET:
(22)ANSØGNINGSDATO:
(66)BEMÆRKNINGER

Henkel Kommanditgesellschaft auf Aktien, D-40191 Düsseldorf, Tyskland
Chas. Hude A/S, H.C. Andersens Boulevard 33, 1553 København V, Danmark
Ulrike Holthaus, Venloer Strasse 96, D-50259 Pulheim, Tyskland
1999-05-11 DE 499 04 597.1
1999-11-08
Ansøger har samme dag indleveret MA 1999 01313;MA 2000 00764;MA 2000 00765;MA 2000 00766;
MA 2000 00767;MA 2000 00768

Offentligt tilgængelige mønsteransøgninger

Akterne i nedenstående ansøgninger er tilgængelige for enhver, jfr. mønsterlovens § 19.

Klasse 02

Articles of clothing and haberdashery

(21)MA 2000 00685
(71)ANSØGER(E):

(54)Arbejdstøjsæt.
Andreas Stihl AG & Co., Badstrasse 115, D-71336 Waiblingen, Tyskland ; Dipl. Ing. Peter Haselmayer, Im guckvor 14, D-71336 Waiblingen, Tyskland
1999-12-23 DE 499 11 990.8
2000-06-22

(30)PRIORITET:
(22)ANSØGNINGS DATO:

(21)MA 2000 00750
(71)ANSØGER(E):

(54)En sko
Skechers U.S.A., Inc., II, 228 Manhattan Beach Blvd., Suite 200, Manhattan Beach, CA 90266, USA
2000-01-21 US 29/117,468
2000-07-20

(30)PRIORITET:
(22)ANSØGNINGS DATO:

Klasse 03

Travel goods, cases, parasols and personal belongings, not elsewhere specified

(21)MA 2000 00733
(71)ANSØGER(E):

(54)En beholder
Binney & Smith (Europe) Limited, 1 rue de la Mairie, 60130 Saint Remy en l'Éau, Frankrig
2000-01-13 GB 2089429
2000-07-13

(30)PRIORITET:
(22)ANSØGNINGS DATO:

Klasse 05

Textile piecegoods, artificial and natural sheet material

(21)MA 2000 00705
(71)ANSØGER(E):

(54)Ornament til absorberende papir;Ornament til absorberende papir
SCA Hygiene Products GmbH, 176, Sandhofer Strasse, D-68264 Mannheim, Tyskland
2000-01-04 WO DM/050 812
2000-07-04

(30)PRIORITET:
(22)ANSØGNINGS DATO:

Klasse 06

Furnishing

(21)MA 2000 00677
(71)ANSØGER(E):

(54)1-72) En fodstøtte 73-96) monteringsdel dertil
L&P Property Management Company, 4095 Firestone Boulevard, South Gate, California 90280, USA
1999-12-22 US 29/115,912
2000-06-21

(30)PRIORITET:
(22)ANSØGNINGS DATO:

(21)MA 2000 00705
(71)ANSØGER(E):

(54)Ornament til absorberende papir;Ornament til absorberende papir
SCA Hygiene Products GmbH, 176, Sandhofer Strasse, D-68264 Mannheim, Tyskland
2000-01-04 WO DM/050 812
2000-07-04

(30)PRIORITET:
(22)ANSØGNINGS DATO:

Klasse 08

Tools and hardware

(21)MA 2000 00752
(71)ANSØGER(E):

(54)Et håndtag
Fass S.p.A., Via G. Matteotti, 84, 51036 Larciano (PT), Italien
2000-01-20 US 29/117,177
2000-07-20

(30)PRIORITET:
(22)ANSØGNINGS DATO:

Klasse 09

Packages and containers for the transport or handling of goods

(21)MA 2000 00727
(71)ANSØGER(E):

(54)En udleveringsindretning
Colgate-Palmolive Company, a corporation of the State of Delaware, 300, Park Avenue, New York, N.Y. 10022, USA
2000-01-13 US 29/116,934
2000-07-12

(30)PRIORITET:
(22)ANSØGNINGS DATO:

Klasse 14

Recording, communication or information retrieval equipment

(21)MA 2000 00742
(71)ANSØGER(E):

(54)Streckkodsläsare för persondator
Connect Things Sweden AB, Årstaägsvägen 1B. SE-117 43 Stockholm, Sverige
2000-01-24 SE 00-0091
2000-07-18

(30)PRIORITET:
(22)ANSØGNINGS DATO:

(21)MA 2000 00743
(71)ANSØGER(E):

(54)Personlig stereo monitor modtager
Shure Incorporated, a corporation of the State of Illinois, 222, Hartrey Avenue, Evanston, Illinois, USA
2000-01-21 US 29/117,781
2000-07-18

(30)PRIORITET:
(22)ANSØGNINGS DATO:

Klasse 21**Games, toys, tents and sports goods**

(21)MA 2000 00760
(71)ANSØGER(E):
(30)PRIORITET:
(22)ANSØGNINGSDATO:

(54)En bil
Nikko Deutschland Gmbh, Itterpark 6, D-40724 Hilden, Tyskland
2000-01-24 WO DM/051245
2000-07-21

Klasse 23**Fluid distribution equipment, sanitary, heating, ventilation and air- conditioning equipment, solid fuel**

(21)MA 2000 00640
(71)ANSØGER(E):
(30)PRIORITET:
(22)ANSØGNINGSDATO:

(54)rørsamlinger og -forbindelser
Kee Klamp Limited, 10 Worton Drive, Worton Grange, Reading RG2 0TQ, Storbritannien
1999-12-14 GB 2088810
2000-06-13

(21)MA 2000 00641
(71)ANSØGER(E):
(30)PRIORITET:
(22)ANSØGNINGSDATO:

(54)En emhætte
Aktiebolaget Electrolux, S-105 45 Stockholm, Sverige
1999-12-14 SE 992264
2000-06-13

Klasse 25**Building units and construction elements**

(21)MA 2000 00725
(71)ANSØGER(E):
(30)PRIORITET:
(22)ANSØGNINGSDATO:

(54)En kabelbeskytter
Primo Sverige AB, Limhamnsvägen 110, S-216 13 Malmö, Sverige
2000-01-13 SE 00 0036
2000-07-11

Registrerede mønstre

(11) Ansøgningsnummer	(44) Bekendtgjort i Reg. Tid. nr.	(11) Registreringsnummer	(15) Registreringsdato	(18) Registreringen er gyldig til
MA 1998 01081	18. 2000	MR 2000 00848	20000721	20031015
MA 1998 01082	18. 2000	MR 2000 00849	20000721	20031015
MA 1999 01205	18. 2000	MR 2000 00850	20000721	20041011
MA 1999 01206	18. 2000	MR 2000 00851	20000721	20041011
MA 1999 01363	18. 2000	MR 2000 00852	20000721	20041122
MA 1999 01386	18. 2000	MR 2000 00853	20000721	20041130
MA 2000 00003	18. 2000	MR 2000 00854	20000721	20050103
MA 2000 00178	18. 2000	MR 2000 00855	20000721	20050215
MA 2000 00219	18. 2000	MR 2000 00856	20000721	20050225
MA 2000 00220	18. 2000	MR 2000 00857	20000721	20050225
MA 2000 00281	18. 2000	MR 2000 00858	20000721	20050310
MA 2000 00317	18. 2000	MR 2000 00859	20000721	20050320

Fornyelse af mønsterregistreringer

Fornyelse af registreringer foretaget i medfør af lov om mønstre nr. 218 af 27. maj 1970

(11) Registreringsnummer

(18) Gyldig til

MR 1996 00276
MR 1996 00445
MR 1996 00127
MR 1996 00425

20050125
20050326
20050216
20050328



**Patent- og
Varemærkestyrelsen**
Erhvervsministeriet

Helgeshøj Allé 81
2630 Taastrup

Tlf. 4350 8000
Fax 4350 8001
E-post pvs@dkpto.dk
www.dkpto.dk

Pr. 1. marts 2000

Patenter
Supplerende beskyttelsescertifikater
Brugsmodeller
Mønstre (design)
Chips (halvledertopografier)
Vare- og fællesmærker
Skorstensmærker og kontorflag
Kommunevåbener og -segl
Publikationer
Erhvervsservice
Kopiservice
Kurser og foredrag

Prisliste vedrørende internationale ansøgninger (PCT) og europæiske patentansøgninger (EPK) samt vedrørende ansøgninger om international varemærkeregistrering og EU-varemærkeregistrering kan fås ved henvendelse til Patent- og Varemærkestyrelsen.

PRISLISTE

(12.1-03/00) Udgivet 15. feb. 2000

Patenter

	kr.
1. Ansøgningsgebyr	
a. Grundgebyr	3000,00
b. Tillægsgebyr for hvert patentkrav ud over 10	300,00
2. Gebyr for nyhedsundersøgelse af international type (PL §9)	
I Når den svenske patentmyndighed er nyhedsundersøgende:	
a. Grundgebyr	7090,00
b. Tillægsgebyr for hvert krav ud over 10	115,00
c. Ekspeditionsgebyr	500,00
II Når Den Europæiske Patentmyndighed er nyhedsundersøgende:	
a. Grundgebyr	
1. For en prioritetsgivende ansøgning	7090,00
2. I alle andre tilfælde	11120,00
b. Ekspeditionsgebyr	500,00
3. Gebyr for senere indlevering af dansk oversættelse af international ansøgning	1100,00
4. Genoptagelsesgebyr	700,00
5. Patentmeddelelsesgebyr	
a. Grundgebyr	2850,00
b. Tillægsgebyr for hver side ud over 35 sider	80,00
c. Tillægsgebyr for hvert patentkrav, for hvilket der ikke er betalt ansøgningsgebyr	300,00
6. Gebyr for publicering af oversættelser af europæiske patentskrifter	
a. Grundgebyr	2250,00
b. Tillægsgebyr for hver side ud over 35 sider	80,00
7. Gebyr for publicering af ændrede danske patentskrifter	
a. Grundgebyr	2850,00
b. Tillægsgebyr for hver side ud over 35 sider	80,00
8. Gebyr for publicering af ændrede oversættelser af europæiske patentskrifter	
a. Grundgebyr	2250,00
b. Tillægsgebyr for hver side ud over 35 sider	80,00
9. Genoprettelsesgebyr	3000,00
10. Årsgebyrer	
1. gebyrår	500,00
2. gebyrår	500,00
3. gebyrår	500,00
4. gebyrår	1100,00
5. gebyrår	1250,00
6. gebyrår	1400,00
7. gebyrår	1600,00
8. gebyrår	1800,00
9. gebyrår	2050,00
10. gebyrår	2300,00
11. gebyrår	2550,00
12. gebyrår	2800,00
13. gebyrår	3050,00
14. gebyrår	3300,00
15. gebyrår	3600,00
16. gebyrår	3900,00
17. gebyrår	4200,00
18. gebyrår	4500,00
19. gebyrår	4800,00
20. gebyrår	5100,00
Årsgebyrer, der betales senere end forfaldsdag, forhøjes med 20%. Gebyret skal være betalt inden 6 måneder efter forfaldsdagen.	
11. Gebyr for fremsættelse af indsigelse	2000,00
12. Gebyr for administrativ omprøvning	7000,00
13. Klagegebyr	8000,00

Ovennævnte priser skal ikke tillægges moms

Supplerende beskyttelsescertifikater

	kr.
1. Ansøgningsgebyr	3000,00
2. Genoptagelsesgebyr	600,00
3. Genoprettelsesgebyr	3000,00
4. Årsgebyr pr. påbegyndt gebyrår	5100,00
Årsgebyrer, der betales senere end forfaldsdag, forhøjes med 20%. Gebyret skal være betalt inden 6 måneder efter forfaldsdagen.	
5. Gebyr for administrativ omprøvning	1500,00
Der skal betales et gebyr på 7000 kr. for eventuel omprøvning af grundpatentet	
6. Klagegebyr	4000,00

Ovennævnte priser skal ikke tillægges moms

Brugsmodeller

	kr.
1. Ansøgningsgebyr	2000,00
2. Gebyr for senere indlevering af dansk oversættelse af international ansøgning	1100,00
3. Genoptagelsesgebyr	400,00
4. Fornylsesgebyrer	
For 1. periode	2000,00
For 2. periode	3000,00
Fornylsesgebyrer, der betales efter udløbet af den pågældende registreringsperiode, forhøjes med 20%.	
5. Gebyr for prøvning før eller efter registrering	4000,00
6. Gebyr for behandling af anmodning om udslettelse	2000,00
7. Gebyr for bekendtgørelse af ændret registrering og publicering af ændret formulering	1100,00
8. Klagegebyr	5000,00

Ovennævnte priser skal ikke tillægges moms

Chips (halvledertopografier)

	kr.
1. Ansøgningsgebyr	1500,00
2. Gebyr for behandling af anmodning af overførelse af ansøgning om registrering	1000,00
3. Klagegebyr	4000,00

Ovennævnte priser skal ikke tillægges moms

Mønstre (design)

1. **Ansøgningsgebyr** kr. 1300,00

Tillægsgebyrer:

- a. Ved samregistrering for hvert mønster ud over det første 800,00
 b. For bekendtgørelse af hver afbildning ud over den første 400,00

2. **Genoptagelsesgebyr** 200,00

3. **Fornyelsesgebyr** 2200,00

Tillægsgebyr ved fornyelse:

Ved samregistrering for hvert mønster ud over det første 1100,00

Fornyelsesgebyrer inkl. tillægsgebyr, der betales efter udløbet af den pågældende registreringsperiode, forhøjes med 20%.

4. **Klagegebyr** 4000,00

Ovennævnte priser skal ikke tillægges moms

Vare- og fællesmærker

1. **Ansøgningsgebyr** kr.

- a. Grundgebyr 2350,00
 b. Tillægsgebyr for hver klasse ud over 3 600,00
 Der er i alt 42 klasser

2. **Gebyr for videreførelse af Madrid-Protokol-registrering som dansk vare- eller fællesmærke-ansøgning** 1500,00

3. **Fornyelsesgebyr**
 a. Grundgebyr 2800,00
 b. Tillægsgebyr for hver klasse ud over 3 600,00

Fornyelsesgebyrer inkl. tillægsgebyr, der betales efter udløbet af den pågældende registreringsperiode, forhøjes med 20%.

4. **Gebyr for anmodning om deling af en ansøgning eller en registrering**
 for hver udskilt ansøgning eller registrering 2000,00

5. **Gebyr for fremsættelse af indsigelse** 2500,00

6. **Gebyr for administrativ ophævelse** 2500,00

7. **Klagegebyr** 4000,00

8. **Gebyr for underretning til indehaver af varemærkerettighed**
 Årligt gebyr 1400,00

Ovennævnte priser skal ikke tillægges moms

Skorstensmærker og kontorflag

1. **Ansøgningsgebyr** kr. 2000,00

Ovennævnte pris skal ikke tillægges moms

Kommunevåbener og -segl

1. **Ansøgningsgebyr** kr. 2000,00

Ovennævnte pris skal ikke tillægges moms

Publikationer

1. **Årsabonnement** kr.

- a. Dansk Patenttidende 1000,00
 b. Patentskrifter
 - på papir 8000,00
 - på CD-ROM (SPACE-DK) 5000,00
 c. Dansk Patentregister 400,00
 d. Sammendrag af almindeligt tilgængelige danske patentansøgninger
 - Alle sektioner 8000,00
 - sektion A 1600,00
 - sektion B 1600,00
 - sektion C07 + C12 1600,00
 - sektion C, resten 900,00
 - sektion D 500,00
 - sektion E 900,00
 - sektion F 900,00
 - sektion G 900,00
 - sektion H 900,00
 e. Oversættelser af EP-skrifter 8000,00
 f. Dansk Brugsmodeltidende 600,00
 g. Brugsmodelskrifter 8000,00
 h. Dansk Varemærketidende 1000,00
 i. Dansk Varemærkeregister 200,00
 j. Varemærke-særtidende med §13-afslag 100,00
 k. Varemærkeindsigelsestidende 200,00
 l. Nye danske varemærkeansøgninger, ugeliste 450,00
 m. Dansk Mønstertidende 600,00
 n. Dansk Mønsterregister 200,00
 o. Patenthåndbog, ved tegning af abonnement 500,00
 - løsblade hertil, pr. side 10,00
 p. Brugsmodelhåndbog, ved tegning af abonnement 500,00
 - løsblade hertil, pr. side 10,00
 q. Ankenævnskendelser
 - alle kendelser 4200,00
 - kendelser/patent- og brugsmodelområdet 2000,00
 - kendelser/vare- og fællesmærkeområdet 2000,00
 - kendelser/mønster- og chipsområdet 400,00

Abonnementer tillægges porto

2. **Løssalg**
 a. Dansk Patenttidende 40,00
 b. Dansk Patentregister 400,00
 c. Sammendrag af alm. tilgængelige patentansøgninger 30,00
 d. Dansk Varemærketidende 40,00
 e. Dansk Varemærkeregister 200,00
 f. Varemærke-særtidende med §13-afslag 100,00
 g. Varemærkeindsigelsestidende 200,00
 h. Varemærkeindsigelsestidende, udk. 1995 300,00
 i. Dansk Mønstertidende 40,00
 j. Dansk Mønsterregister 200,00
 k. Dansk Brugsmodeltidende 40,00
 l. Sammendrag af alm. tilgængelige brugsmodelansøgninger 30,00
 m. Fremlæggelses- og patentskrifter på CD-ROM (SPACE-DK)
 - 1993-1999, pr. årgang 5000,00
 - 1990-1992, pr. årgang 2000,00

Ovennævnte priser skal ikke tillægges moms

Fremlæggelses-, patent- og brugsmodelskrifter samt oversættelser af EP-skrifter leveres til gældende kopipris

3. **Love og bekendtgørelser**
 vedr. industriel ejendomsret 12,00-33,00

4. **Andre publikationer**
 a. Varemærkeklassifikation
 - alfabetisk liste 500,00
 - klassedelt liste 400,00
 b. Mønsterklassifikation 35,00
 - ændringer og tilføjelser hertil 15,00

5. **"Fra væsen til virksomhed", Danske patenter gennem 100 år** (fås på dansk og engelsk), inkl. moms 195,00

Ovennævnte priser tillægges moms, hvis andet ikke er angivet

Erhvervsservice

1. Timepris*	kr. 850,00
2. Løbende overvågninger	
a. Overvågning af ansøgninger Overvågning af dansk patent-, brugsmode-, mønster- eller varemærkeansøgning sammensættes af: Pris pr. år	1500,00
Pris pr. meddelelse	375,00
b. Øvrige overvågninger beregnes efter timepris Hertil skal lægges evt. online-udgifter	
3. Navneundersøgelser*	
a. International undersøgelse af patentrettigheder i 1-2 navne inkl. op til 40 referencer	2500,00
Yderligere referencer, pr. reference	16,00
Yderligere navne, pr. navn	750,00
b. Undersøgelse af patent- og brugsmode-rettigheder med gyldighed for Danmark i 1-2 navne	1800,00
Yderligere navne, pr. navn	375,00
c. Øvrige navneundersøgelser beregnes efter timepris Hertil skal lægges evt. online-udgifter	
4. Patentfamilieundersøgelser og statusundersøgelser*	
a. Patentfamilieundersøgelse	1000,00
b. Patentfamilieundersøgelse, inkl. status	2000,00
c. Statusundersøgelse af udenlandske rettigheder Første nummer	750,00
Pr. følgende nummer	375,00
d. Statusundersøgelse af danske rettigheder, pr. nummer	375,00
e. Øvrige undersøgelser beregnes efter timepris Hertil skal lægges evt. online-udgifter	
5. Kollisionsundersøgelser af varemærker, inkl. 3 klasser*	
Yderligere klasser, pr. 10 klasser	2400,00
500,00	
6. Skanning af varemærker*	
a. Første klasse	500,00
b. Yderligere klasser, pr. klasse	200,00
c. Skanning af alle 42 klasser	3000,00
7. LOGO-skanning* , inkl. op til 25 referencer	2100,00
Yderligere referencer, pr. 25 referencer	500,00
8. Varemærkedatabase*	
a. Første klasse	3000,00
b. Yderligere klasser - op til 4, pr. klasse	1500,00
9. Skanning af varemærker ansøgt eller registreret i udlandet*	
a. Første klasse for 1-2 lande	1000,00
b. Følgende lande, pr. land	500,00
c. Følgende klasser, pr. klasse	200,00
10. Pris for levering pr. telefax	75,00

* Hastelevering kan aftales mod pristillæg.

Ovennævnte priser tillægges moms

Kopiservice

1. Fotokopier af patent- og brugsmodepublikationer	kr.
a. Ekspedition	30,00
b. Kopipris, pr. side	3,25
Dog minimum 30 kr. pr. publikation (svarende til 9 sider)	
2. Fotokopier, taget på læsesalen ved kontant betaling, pr. side, inkl. moms	3,00
3. Udenlandske patentpublikationer, der ikke findes i egne samlinger	
I ved hjemtagning fra udlandet:	
a. Pris for hjemtagning	100,00
b. Pris pr. publikation	100,00
Hjemtagning af sagsakter fra USA og patent- publikationer og sagsakter fra Sydafrika: Pris efter aftale.	
II ved levering af tilsvarende publikation fra egne samlinger:	
a. Identifikation	100,00
b. Kopipris (3,25 kr. pr. side)	
4. Engelsksprogede sammendrag, der ikke findes i egne samlinger , pr. sammendrag	50,00
5. Tidsskriftsartikler o.l., der ikke findes i egne samlinger	
a. Pris for hjemtagning	100,00
b. Pris pr. artikel	100,00
6. Aktindsigt i europæiske patenter og patentansøgninger	
a. Ekspedition (inkl. EPO-gebyr)	315,00
b. Kopier	
– ved tilsendelse, pr. side	3,25
– ved afhentning, pr. side	2,50
– ved afhentning og kontant betaling, pr. side inkl. moms	3,00
7. Databaseudskrift vedr. en varemærkerettilighed	50,00
Ovennævnte priser tillægges moms, hvis andet ikke er angivet	
8. Bekræftet kopi af en patent-, brugsmode-, mønster- eller varemærkeansøgning	300,00
Hertil skal lægges kopiprisen	
9. Bekræftet udskrift af patent-, certifikat-, brugsmode-, topografi-, mønster- eller varemærkesagsregistret	300,00
10. Bekræftet udskrift af registret over kommunevåbener og -segl eller registret over skorstensmærker og kontorflag ..	200,00
11. Udskrift af patent-, certifikat-, brugsmode-, topografi-, mønster- eller varemærkesagsregistret, registret over kommunevåbener og -segl eller registret over skorstensmærker og kontorflag	50,00
Ovennævnte priser skal ikke tillægges moms	
12. Priser for levering	
a. Levering pr. telefax	75,00
b. Ekspreslevering pr. telefax	275,00
c. Ekspreslevering pr. post	200,00
Hertil lægges porto	
Ovennævnte priser tillægges moms	

Kurser og foredrag

1. Kurser	kr.
Priser på åbne og virksomhedsinterne kurser fås ved direkte henvendelse til KursusCentret	
2. Foredrag*	
Første time	2000,00
Følgende timer, pr. time	1500,00
* Særpriser afhængig af deltagerantal og forberedelsestid	
Ovennævnte priser tillægges moms	

12. 1-03/00 Udgivet 15. feb. 2000

Gebyrændringer

pr. 1. januar 2001



**Patent- og
Varemærkestyrelsen**
Erhvervsministeriet

Helgeshøj Allé 81
2630 Taastrup

Tlf. 43 50 80 00
Fax 43 50 80 01
Postgiro 8 989 923
E-post pvs@dkpto.dk
www.dkpto.dk

Ændringerne er markeret med *

Patenter

	kr.
1. Ansøgningsgebyr	
a. Grundgebyr	3000,00
b. Tillægsgebyr for hvert patentkrav ud over 10	300,00
2. Gebyrer for nyhedsundersøgelse af international type (PL §9)	
I Når den svenske patentmyndighed er nyhedsundersøgende:	
a. Grundgebyr	7090,00
b. Tillægsgebyr for hvert krav ud over 10	115,00
c. Ekspeditionsgebyr	500,00
II Når Den Europæiske Patentmyndighed er nyhedsundersøgende:	
a. Grundgebyr	
1. For en prioritetsgivende ansøgning	7090,00
2. I alle andre tilfælde	11120,00
b. Ekspeditionsgebyr	500,00
3. Gebyr for senere indlevering af dansk oversættelse af international ansøgning	1100,00
4. Genoptagelsesgebyr	700,00
5. Patentmeddelelsesgebyr	
a. Grundgebyr	2850,00
b. Tillægsgebyr for hver side ud over 35 sider	80,00
c. Tillægsgebyr for hvert patentkrav, for hvilket der ikke er betalt ansøgningsgebyr	300,00
6. Gebyr for publicering af oversættelser af europæiske patentskrifter	
a. Grundgebyr	1700,00 *
b. Tillægsgebyr for hver side ud over 35 sider	80,00
7. Gebyr for publicering af ændrede danske patentskrifter	
a. Grundgebyr	2850,00
b. Tillægsgebyr for hver side ud over 35 sider	80,00
8. Gebyr for publicering af ændrede oversættelser af europæiske patentskrifter	
a. Grundgebyr	1700,00 *
b. Tillægsgebyr for hver side ud over 35 sider	80,00

9. Genoprettelsesgebyr	3000,00
10. Årsgebyrer	
1. gebyrår	500,00
2. gebyrår	500,00
3. gebyrår	500,00
4. gebyrår	1100,00
5. gebyrår	1250,00
6. gebyrår	1400,00
7. gebyrår	1600,00
8. gebyrår	1800,00
9. gebyrår	2050,00
10. gebyrår	2300,00
11. gebyrår	2550,00
12. gebyrår	2800,00
13. gebyrår	3050,00
14. gebyrår	3300,00
15. gebyrår	3600,00
16. gebyrår	3900,00
17. gebyrår	4200,00
18. gebyrår	4500,00
19. gebyrår	4800,00
20. gebyrår	5100,00

Årsgebyrer, der betales senere end forfaldsdag, forhøjes med 20%.
Gebyret skal være betalt inden 6 måneder efter forfaldsdagen.

11. Gebyr for fremsættelse af indsigelse	2500,00 *
12. Gebyr for administrativ omprøvning	7000,00
13. Klagegebyr	8000,00

Ovennævnte priser skal ikke tillægges moms

Supplerende beskyttelsescertifikater

1. Ansøgningsgebyr	kr. 3000,00
2. Genoptagelsesgebyr	600,00
3. Genoprettelsesgebyr	3000,00
4. Årsgebyr pr. påbegyndt gebyrår	5100,00

Årsgebyrer, der betales senere end forfaldsdag, forhøjes med 20%. Gebyret skal være betalt inden 6 måneder efter forfaldsdagen.

5. Gebyr for administrativ omprøvning	1500,00
---------------------------------------	---------

Der skal betales et gebyr på 7000 kr. for eventuel omprøvning af grundpatentet

6. Klagegebyr	4000,00
---------------	---------

Ovennævnte priser skal ikke tillægges moms

Brugsmodeller

1. Ansøgningsgebyr	kr. 2000,00
--------------------	-------------

2. Gebyr for senere indlevering af dansk oversættelse af international ansøgning	1100,00
--	---------

3. Genoptagelsesgebyr	400,00
-----------------------	--------

4. Fornyelsesgebyrer	
For 1. periode	2000,00
For 2. periode	3000,00

Fornyelsesgebyrer, der betales efter udløbet af den pågældende registreringsperiode, forhøjes med 20%.

5. Gebyr for prøvning før eller efter registrering	4000,00
--	---------

6. Gebyr for behandling af anmodning om udslettelse	2000,00
---	---------

7. Gebyr for bekendtgørelse af ændret registrering og publicering af ændret formulering	1100,00
---	---------

8. Klagegebyr	5000,00
---------------	---------

Ovennævnte priser skal ikke tillægges moms

Chips (halvledertopografier)

1. Ansøgningsgebyr	kr. 1500,00
--------------------	-------------

2. Gebyr for behandling af anmodning af overførelse af ansøgning om registrering	1000,00
--	---------

3. Klagegebyr	4000,00
---------------	---------

Ovennævnte priser skal ikke tillægges moms

Kommunevåbener og -segl

1. Ansøgningsgebyr	kr. 2000,00
--------------------	-------------

Ovennævnte pris skal ikke tillægges moms

Mønstre (design)

1. Ansøgningsgebyr	kr. 1300,00
--------------------	-------------

Tillægsgebyrer:

a. Ved samregistrering for hvert mønster ud over det første	800,00
b. For bekendtgørelse af hver afbildning ud over den første	400,00

2. Genoptagelsesgebyr	200,00
-----------------------	--------

3. Fornyelsesgebyr	2200,00
--------------------	---------

Tillægsgebyr ved fornyelse:

Ved samregistrering for hvert mønster ud over det første	1100,00
--	---------

Fornyelsesgebyrer inkl. tillægsgebyr, der betales efter udløbet af den pågældende registreringsperiode, forhøjes med 20%.

4. Klagegebyr	4000,00
---------------	---------

Ovennævnte priser skal ikke tillægges moms

Vare- og fællesmærker

1. Ansøgningsgebyr	kr.
--------------------	-----

a. Grundgebyr	2350,00
b. Tillægsgebyr for hver klasse ud over 3	600,00
Der er i alt 42 klasser	

2. Gebyr for videreførelse af Madrid-Protokol-registrering som dansk vare- eller fællesmærke-ansøgning	1500,00
--	---------

3. Fornyelsesgebyr	
a. Grundgebyr	2350,00 *
b. Tillægsgebyr for hver klasse ud over 3	600,00

Fornyelsesgebyrer inkl. tillægsgebyr, der betales efter udløbet af den pågældende registreringsperiode, forhøjes med 20%.

4. Gebyr for anmodning om deling af en ansøgning eller en registrering for hver udskilt ansøgning eller registrering	2000,00
--	---------

5. Gebyr for fremsættelse af indsigelse	2500,00
---	---------

6. Gebyr for administrativ ophævelse	2500,00
--------------------------------------	---------

7. Klagegebyr	4000,00
---------------	---------

8. Gebyr for underretning til indehaver af varemærkerettighed	
Årligt gebyr	1000,00 *

Ovennævnte priser skal ikke tillægges moms

Skorstensmærker og kontorflag

1. Ansøgningsgebyr	kr. 2000,00
--------------------	-------------

Ovennævnte pris skal ikke tillægges moms

INID-koder

Internationally agreed Numbers for the Identification of Data (INID)

- (11) Serial number of the registration
- (15) Date of the registration
- (17) Expected duration of the registration/renewal
- (18) Expected expiration date of the registration/renewal
- (21) Serial number of the application
- (22) Date of filing of the application
- (23) Exhibition priority data
- (24) Date from which the industrial design right has effect
- (29) Indication of the form in which the industrial design is filed
- (30) Data relating to priority under the Paris Convention
- (43) Date of publication of the industrial design before examination
- (44) Date of publication of the industrial design after examination
- (45) Date of publication of the registered industrial design
- (46) Date of expiration of deferment
- (51) Class and subclass of the Locarno Classification
- (54) Designation of article(s) or product(s) covered by the industrial design or title of the industrial design
- (55) Reproduction of the industrial design (e.g., drawing, photograph) and explanations relating to the reproduction
- (57) Description of characteristic features of the industrial design including indication of colors
- (58) Date of recording of any kind of amendment in the Register
- (62) Serial number(s) and, if available, filing date(s) of application(s), registration(s) or document(s) related by division
- (66) Serial number(s) of application(s) concerning design(s) which is(are) variant(s) of the present one
- (71) Name(s) and address(es) of the applicant
- (72) Name(s) of the creator(s)
- (73) Name(s) and address(es) of the owner(s)
- (74) Name(s) and address(es) of the representative(s)

Domestic Codes for the Identification of Data

- (DL) Data concerning license
- (DP) Data concerning pawning

Internationalt vedtagne Numre til Identifikation af Data (INID)

- Registreringsnummer
- Registreringsdato
- Forventet registreringsperiode/fornyelsesperiode
- Forventet udløbsdato for registrering/fornyelse
- Ansøgningsnummer
- Ansøgningsdato
- Udstillingsprioritetsoplysninger
- Indleveringsdato
- Model indleveret
- Konventionsprioritetsoplysninger
- Dato for offentlig tilgængelighed
- Bekendtgørelsesdato for ansøgningen
- Bekendtgørelsesdato for registreringen
- Udsættelsesdato
- Klasser
- Vareangivelse
- Mønstreet
- Beskrivelse herunder farver
- Dato for tilførsel/udslettelse
- Nummer på hovedansøgning eller udskilt ansøgning
- Beslægtede ansøgninger
- Ansøgners navn og -adresse
- Frembringers navn og -adresse
- Indehavernavn og -adresse
- Fuldmægtignavn og -adresse

Interne koder til identifikation af data

- Licensoplysninger
- Pantoplysninger