



Patent- og
Varemærkestyrelsen
Erhvervsministeriet

Dansk Mønster Tidende

Indholdsfortegnelse

Bekendtgørelse af mønsteransøgninger	79
Offentligt tilgængelige mønsteransøgninger	107
Registrerede mønstre	108
Fornyelse af mønsterregistreringer	109
Prisliste	110

Abonnementsprisen for årgangen er 1000,- kr. Abonnement tegnes i Patent- og Varemærkestyrelsen, Helgeshøj Allé 81, 2630 Tåstrup, tlf. 43 50 85 40 eller 43 50 85 35, Gironr. 4 02 05 53, hvor enkelte numre sælges for en pris af 40 kr.

Ansvarlig for redaktion: Niels Ravn
Trykt hos Patent- og Varemærkestyrelsen

ISSN 0903-8825

Bekendtgørelse af Mønsteransøgninger

Indsigelser mod registreringen skal fremsættes skriftligt i 2 eksemplarer til registreringsmyndigheden inden 2 måneder fra bekendtgørelsesdagen, jfr. lov om mønstre nr 218 af 27. maj 1970, § 18, stk. 2.
Er det bekendtgjort, at model af mønstret er indleveret, kan dette ses i direktoratet.
Hvis afbildningen er udført i farver, er dette angivet.
Er mønstret forbillede for et ornament, er dette angivet.

(21) MA 1998 00543

(54) 1) En profil til dobbeltdøre 2) justerbar profil dertil (51)-Cl.25 01

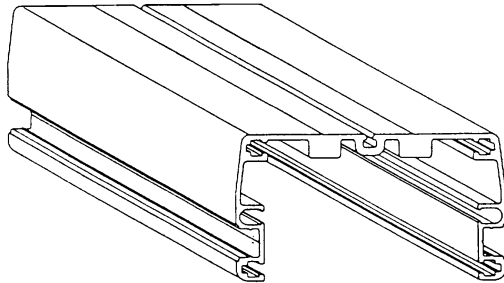

Løbenr. 1

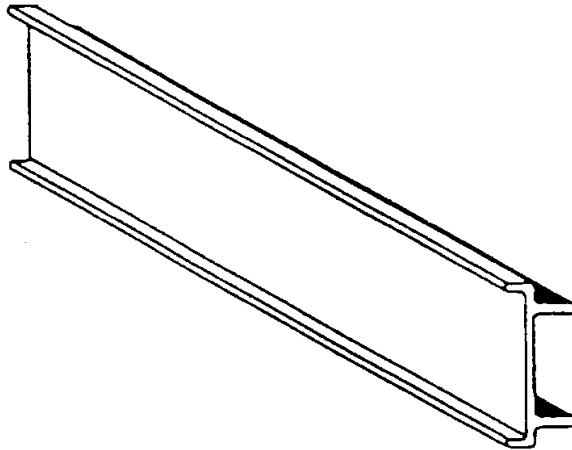

Løbenr. 2

(71)ANSØGER(E):
(74)FULDMÆGTIG:
(72)FREMBRINGER(E):
(30)PRIORITET:
(22)ANSØGNINGSDATO:
(66)BEMÆRKNINGER

Muovilami Oy, Yrittäjätie 5 63700 Ähtäri, Finland
Plougmann, Vingtoft & Partners A/S, Sankt Annæ Plads 11, 1250 København K, Danmark
Juha-Matti Aho, Maijantie 10, Finland
1998-04-15 FI FI 980260
1998-05-19
Ansøger har samme dag indleveret MA 1998 00542;MA 1998 00544

(21) MA 1998 00544

(54) 1) En justerbar profil til dobbeltdøre
2) justerbar fastgørelsesprofil dertil 3) justerbar rammeprofil

(51)-Cl.25 01

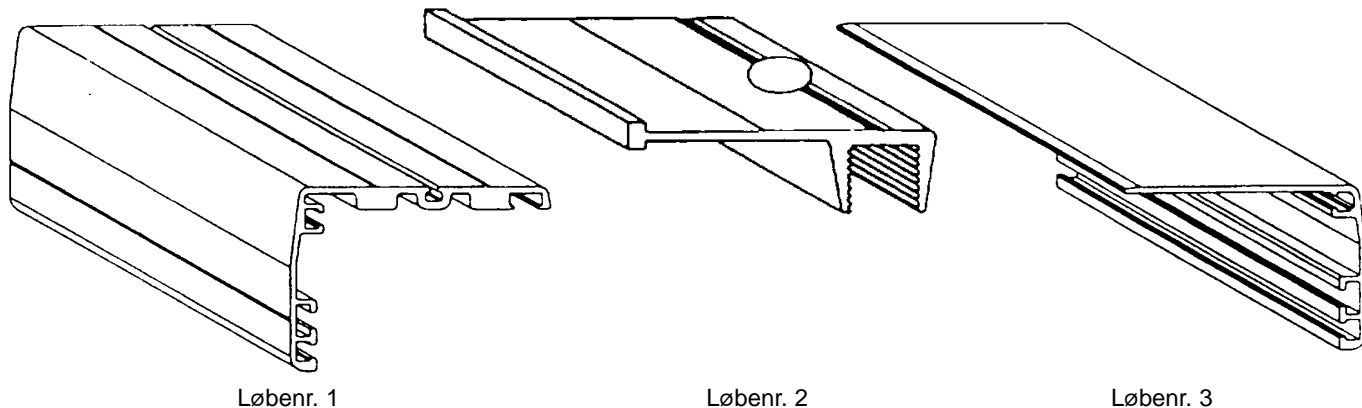

Løbenr. 1

Løbenr. 2

Løbenr. 3

(71)ANSØGER(E):
 (74)FULDMÆGTIG:
 (72)FREMBRINGER(E):
 (30)PRIORITET:
 (22)ANSØGNINGSDATO:
 (66)BEMÆRKNINGER

Muovilami Oy, Yrittäjantie 5 63700 Ähtäri, Finland
 Plougmann, Vingtoft & Partners A/S, Sankt Annæ Plads 11, 1250 København K, Danmark
 Juha-Matti Aho, Majantie 10, Finland
 1998-04-15 FI FI 980261
 1998-05-19
 Ansøger har samme dag indleveret MA 1998 00542;MA 1998 00543

(21) MA 1998 00964

(54) 1-2) indretninger til brug for afdækning af søjler i en lift, begge til et sæt (51)-Cl.12 05

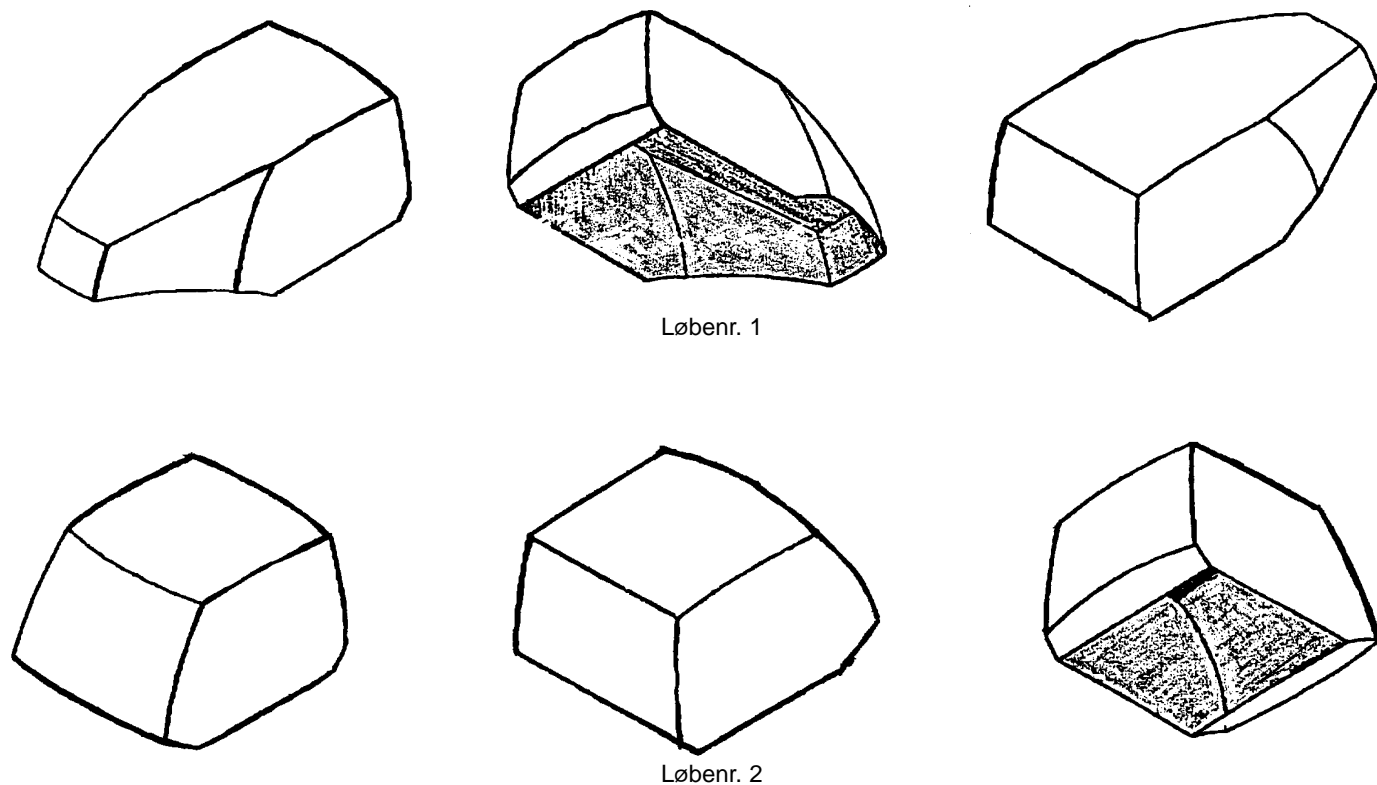

Løbenr. 1

Løbenr. 2

(71)ANSØGER(E):
 (74)FULDMÆGTIG:
 (72)FREMBRINGER(E):
 (22)ANSØGNINGSDATO:

Stenhøj Autolift A/S, Barrit Langgade 188-190, 7150 Barrit, Danmark
 Chas. Hude A/S, H.C. Andersens Boulevard 33, 1553 København V, Danmark
 Ole Grunnet Sørensen, Hulvej 24, 8700 Horsens, Danmark
 1998-09-11

(21) MA 1998 01033

(54) En pumpe til luftmadrasser

(51)-Cl.15 02

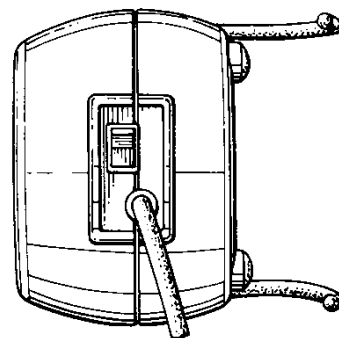
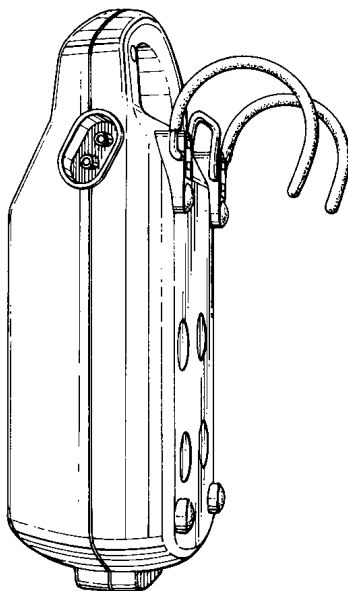
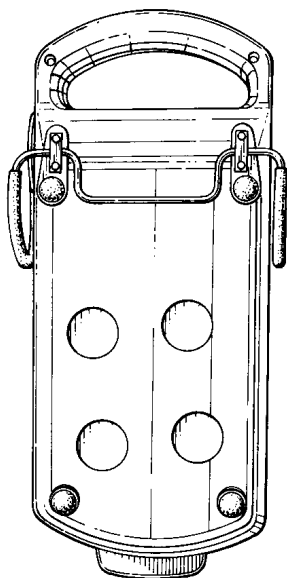
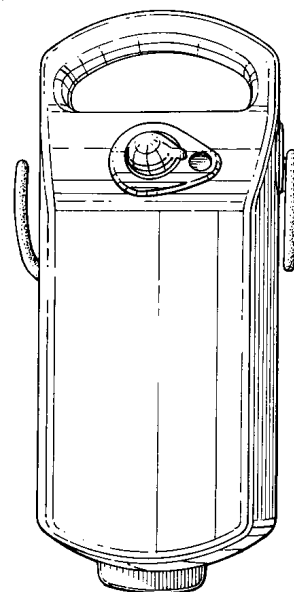
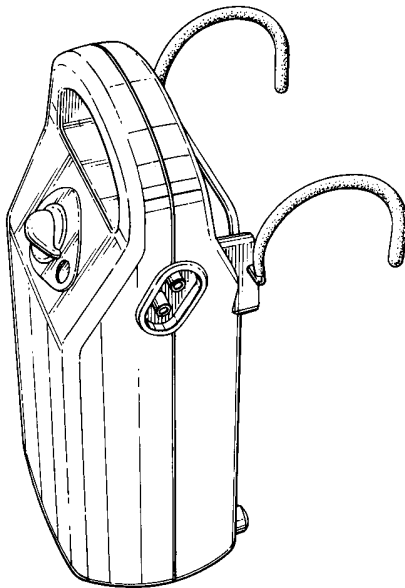
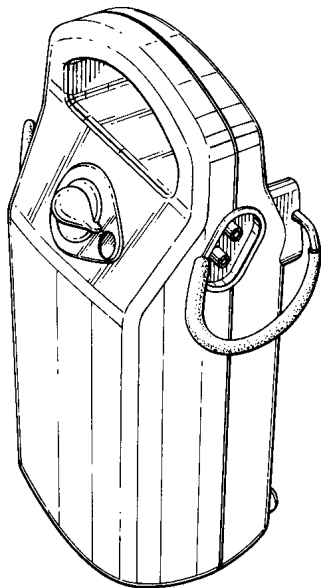

(71)ANSØGER(E):
 (74)FULDMÆGTIG:
 (72)FREMBRINGER(E):
 (30)PRIORITET:
 (22)ANSØGNINGS DATO:

Hunleigh Technology PLC, 310-312 Dallow Road Luton, Bedfordshire, LU1 1TD, Storbritannien
 Budde, Schou & Ostenfeld A/S, Vester Søgade 10, 1601 København V, Danmark
 Geoffrey Dennis Angel, 93A Harmer Green Lane, Burnham Green, Welund, Hertfordshire, AL6 OEY, Storbritannien
 1998-04-01 GB 2073615
 1998-10-01

(21) MA 1999 00257

(54) En lomske

(51)-Cl.08 05

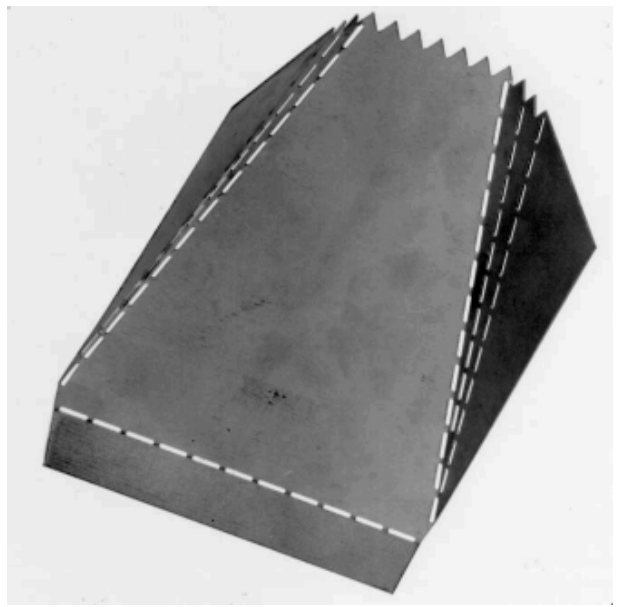
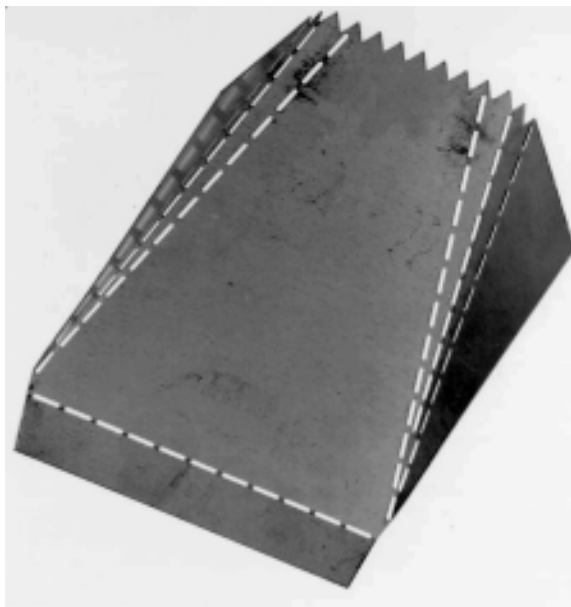
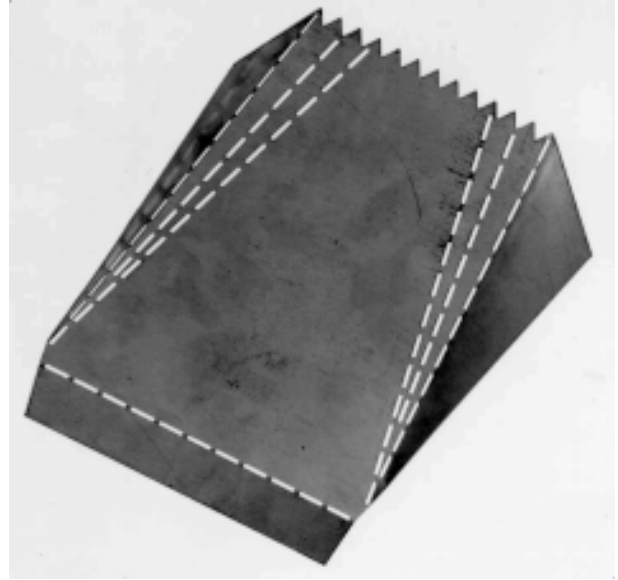
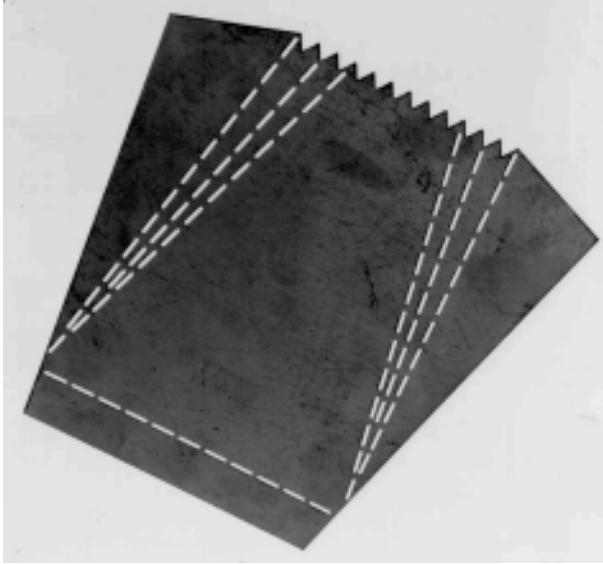

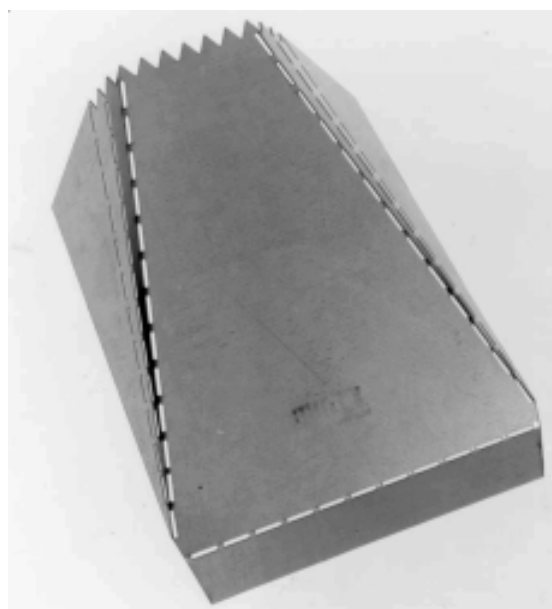
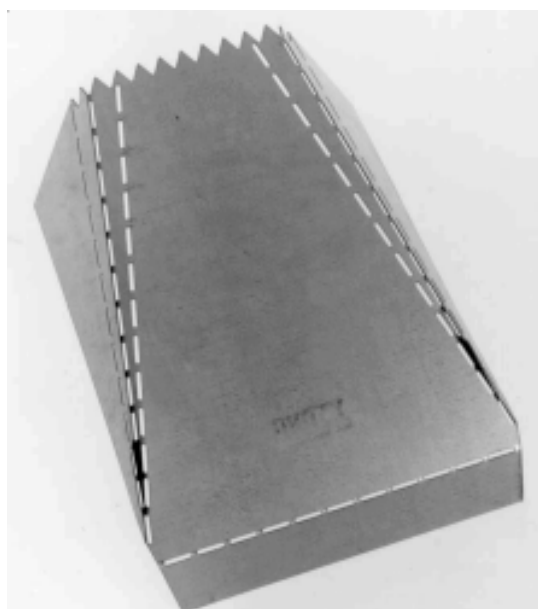
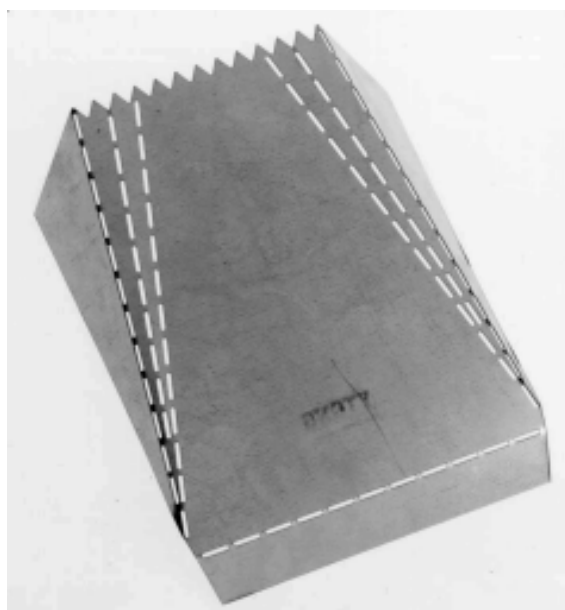
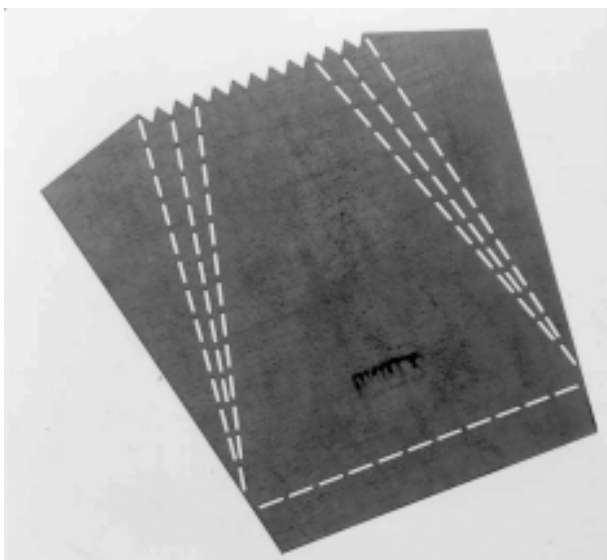

(71)ANSØGER(E):
(74)FULDMÆGTIG:
(72)FREMBRINGER(E):
(22)ANSØGNINGSDATO:

YTONG Danmark A/S, Saralyst Alle 53, 8270 Højbjerg, Danmark
Budde, Schou & Ostenfeld A/S, Vester Søgade 10, 1601 København V, Danmark
Poul Andreasen, Ørnegårdsvej 9, 8270 Højbjerg, Danmark
1999-03-03

(21) MA 1999 00443

(54) 1) En holder til en wirelås 2-3 dele dertil

(51)-Cl.08 07

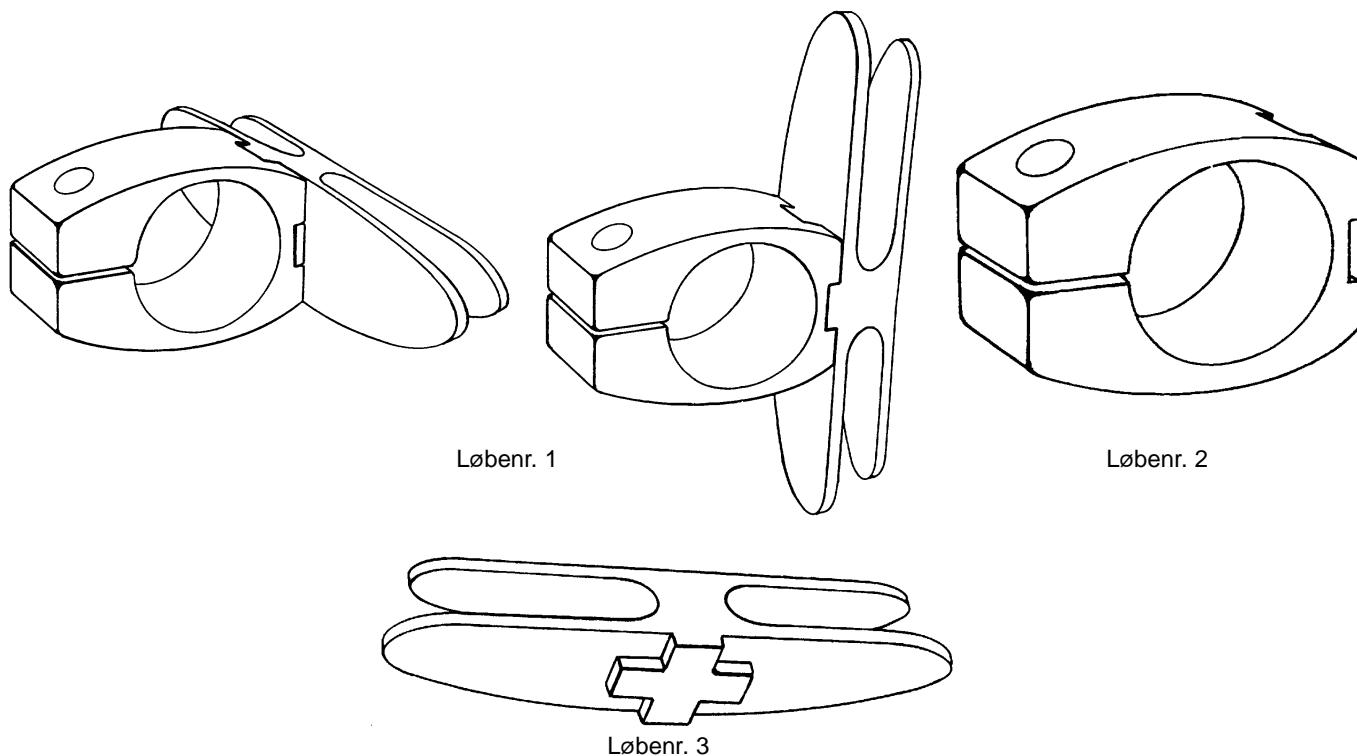

(71)ANSØGER(E):
 (74)FULDMÆGTIG:
 (72)FREMBRINGER(E):
 (22)ANSØGNINGSDATO:

Basta Danmark A/S, Lilleøbakken 8, 4220 Korsør, Danmark
 Larsen & Birkeholm A/S Skandinavisk Patentbureau, Banegårdspladsen 1, 1570 København V, Danmark
 Henrik Jeppesen, Ryde Vang 108, 2840 Holte, Danmark; Vibe Wilkens, Vester Fælledvej 17, 5 tv., 1750
 København V, Danmark
 1999-04-22

(21) MA 1999 00474

(54) Et hylster til limstift

(51)-Cl.19 02

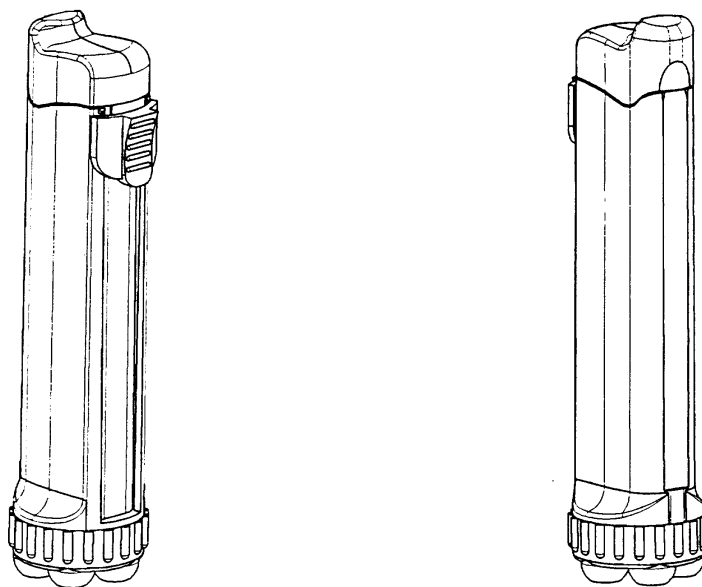

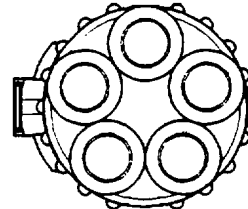
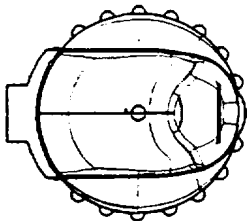
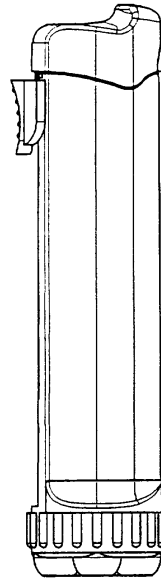
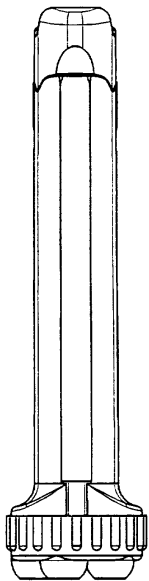
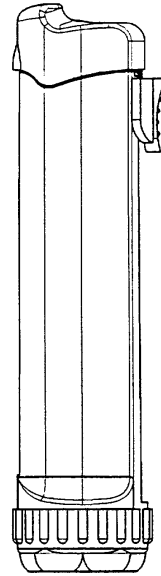
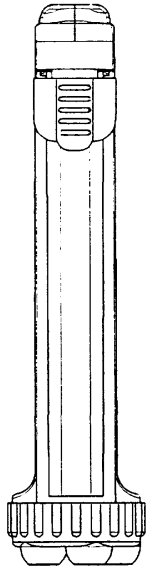

(71)ANSØGER(E):

(74)FULDMÆGTIG:

(72)FREMBRINGER(E):

(30)PRIORITET:

(22)ANSØGNINGSDATO:

(66)BEMÆRKNINGER

Henkel Kommanditgesellschaft auf Aktien, 40191 Düsseldorf, Tyskland

Chas. Hude A/S, H.C. Andersens Boulevard 33, 1553 København V, Danmark

Luigi Vanini, Via San Venanzio 2, 21041 Albizzate (VA), Italien ; Luca Cella, Piazza della Repubblica 1/A 20121 Milano, Italien

1998-05-18 WO DM/044008;1998-08-31 WO DM/044982

1998-10-19

Ansøger har samme dag indleveret MA 1998 01103

(21) MA 1999 00510

(54) Ornament til metalplader

(51)-Cl.25 01;99 00

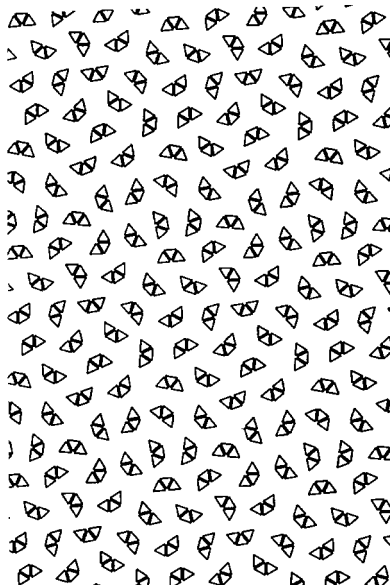

(71)ANSØGER(E):
 (74)FULDMÆGTIG:
 (72)FREMBRINGER(E):

SSAB Tunnbrät AB, S-781 84 Borlänge, Sverige
 Internationalt Patent-Bureau, Høje Taastrup Boulevard 23, 2630 Taastrup, Danmark
 Lars Cederhorn, Fäbodvägen 11 S-784 36 Borlänge Sverige, Sverige ; Lars Schön, Rösegatan 3 S-784 54
 Borlänge Sverige, Sverige ; Torsten Wångmar , Rorsmansväg 3, S-784 37 Borlänge Sverige, Sverige ; Björn
 Jansson, Skaffars väg 4 S-784 56 Borlänge Sverige, Sverige

(30)PRIORITET:
 (22)ANSØGNINGSDATO:
 (57)BEMÆRKNINGER

1998-11-11 SE 98-2210
 1999-05-07
 Ornament

(21) MA 1999 00516

(54) En vinreol

(51)-Cl.06 04

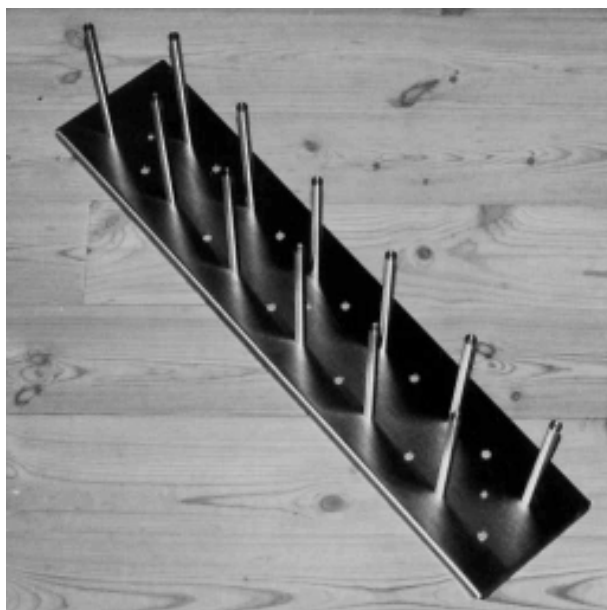

(71)ANSØGER(E):
 (72)FREMBRINGER(E):
 (22)ANSØGNINGSDATO:

Christen Boss Pedersen, Jødevej 18, 4900 Nakskov, Danmark; C & R Boss I/S, c/o Richo Boss Pedersen
 Odensevej 52, 2. mf, 4700 Næstved, Danmark
 Christen Boss Pedersen, Brogade 1 C, 1 sal, 4800 Nykøbing F, Danmark; Richo Boss Pedersen, Odensevej
 52, 2. mf, 4700 Næstved, Danmark
 1999-05-10

(21) MA 1999 00605

(54) 1) Et ildsted 2) vandpost, til et udekøkken, begge til et sæt.

(51)-Cl.07 02;23 02



Løbenr. 1

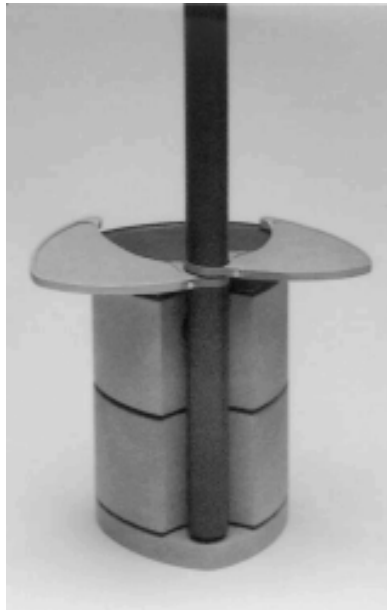

Løbenr. 2

(71)ANSØGER(E):
(72)FREMBRINGER(E):
(22)ANSØGNINGSDATO:

Kirsten Bente Dahl Thomsen, Søborg Hovedgade 21. 4.tv., 2860 Søborg, Danmark
Kirsten Bente Dahl Thomsen, Søborg Hovedgade 21. 4.tv., 2860 Søborg, Danmark
1999-05-31

(21) MA 1999 00849

(54) En pitch fork

(51)-Cl.08 01;21 01

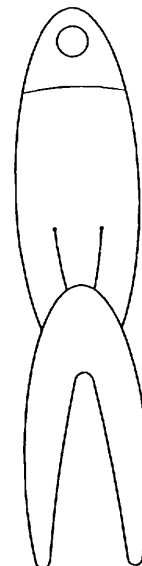
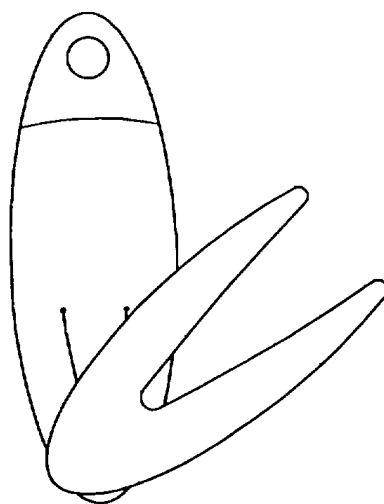
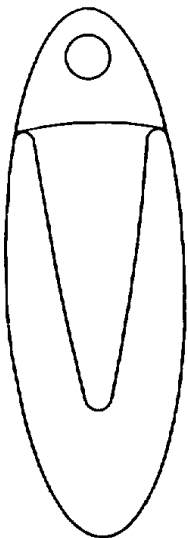

(71)ANSØGER(E):
(74)FULDMÆGTIG:
(72)FREMBRINGER(E):

Pyndt & Langbjerg, Søndre Molevej 4, 4600 Køge, Danmark
Høiberg ApS, Nørre Farimagsgade 37, 1364 København K, Danmark
Peter Pyndt Jørgensen, P.D. Løvs Allé 11, st.tv., 2200 København N, Danmark; Christian Langbjerg Larsen, Sygehusvej 27 B, 1-3, 4600 Køge, Danmark; Jan Gottlieb Larsen, Gammel Kalkbrænderivej 36, st. tv., 2100 København Ø, Danmark
1999-07-15

(22)ANSØGNINGSDATO:

(21) MA 1999 00864

(54) En ostehøvl

(51)-Cl.07 04

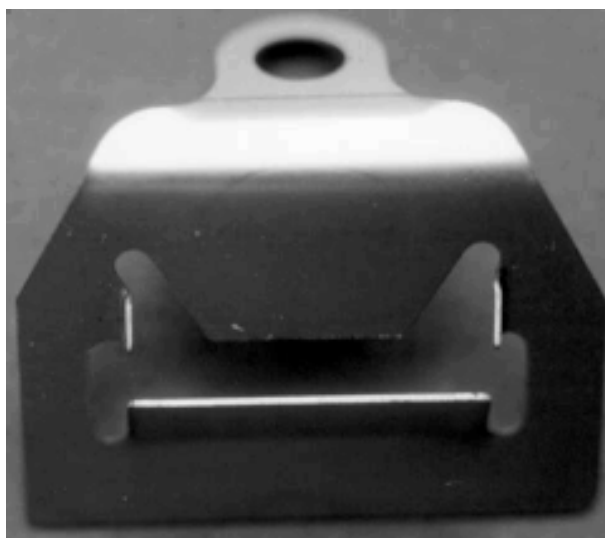

(71)ANSØGER(E):
(74)FULDMÆGTIG:
(72)FREMBRINGER(E):
(22)ANSØGNINGSDATO:
(29)BEMÆRKNINGER

Alfred Larsen, Ædelgranen 2, 8620 Kjellerup, Danmark
PATRADE A/S, Åboulevarden 21, 8000 Århus C, Danmark
Alfred Larsen, Ædelgranen 2, 8620 Kjellerup, Danmark
1999-07-16
Model

(21) MA 1999 00919

(54) En flaske

(51)-Cl.09 01

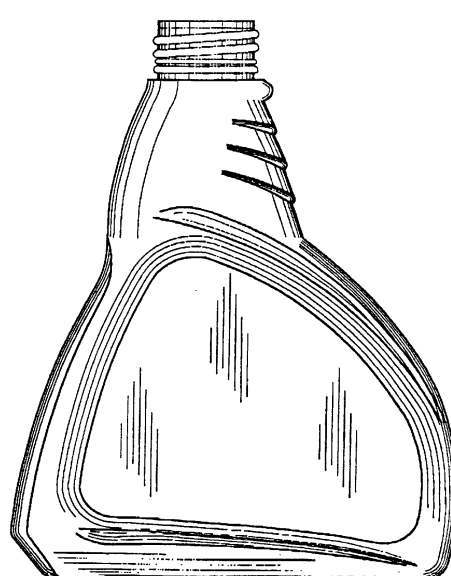
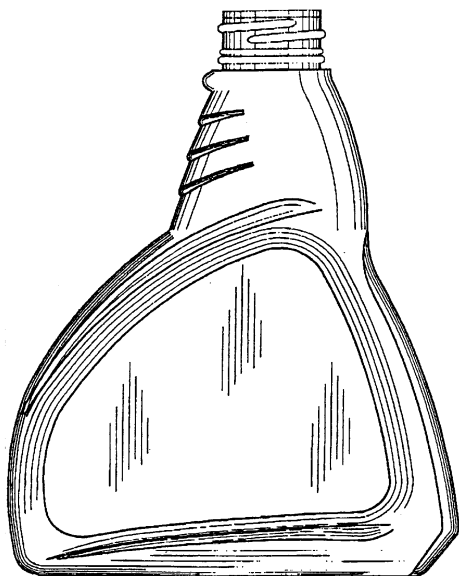

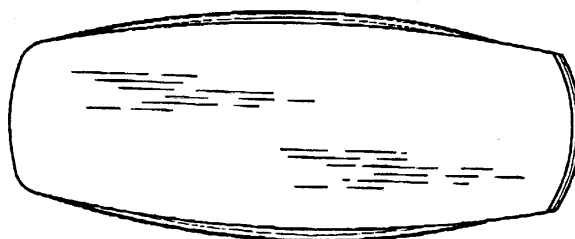
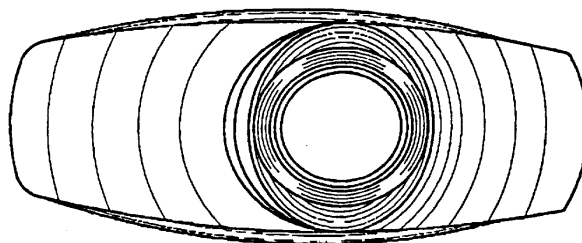
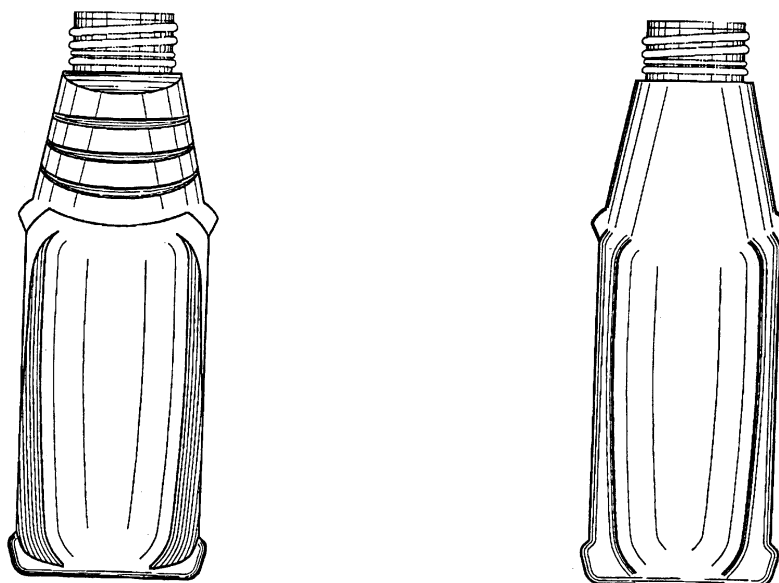

(71)ANSØGER(E):

Colgate-Palmolive Company, a corporation of the State of Delaware, 300, Park Avenue New York, N.Y. 10022, USA

(74)FULDMÆGTIG:

Chas. Hude A/S, H.C. Andersens Boulevard 33, 1553 København V, Danmark

(72)FREMBRINGER(E):

Bruce Cummings, 605 East 14th Street, Apartment 10C, New York, New York 10009, USA

(30)PRIORITET:

1999-02-09 US 29/100,289

(22)ANSØGNINGSDATO:

1999-08-06

(66)BEMÆRKNINGER

Ansøger har samme dag indleveret MA 1999 00920

(21) MA 1999 00920

(54) En flaske

(51)-Cl.09 01

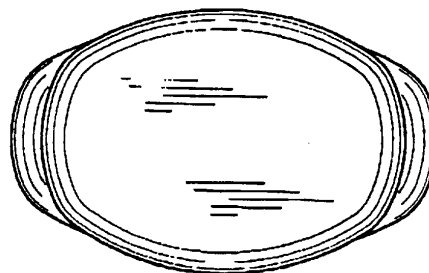
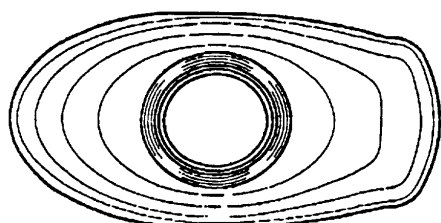
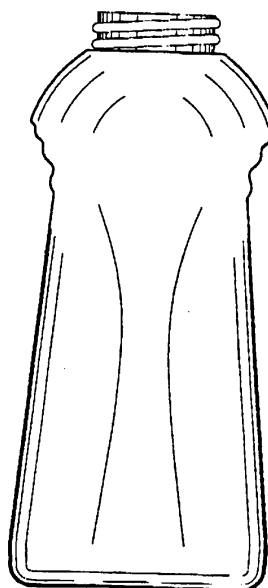
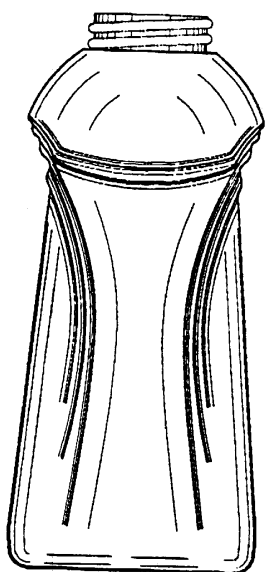
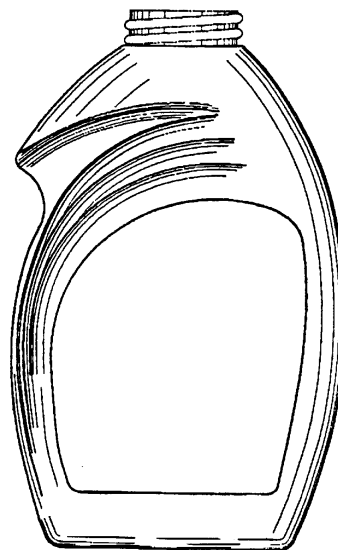
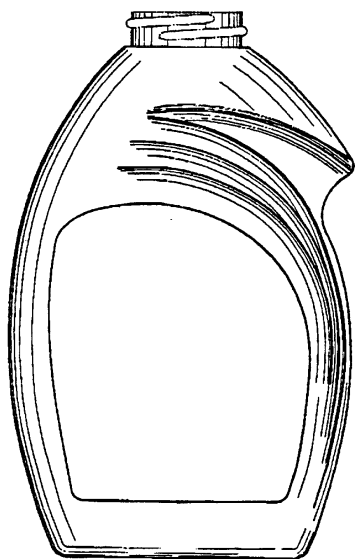

(71)ANSØGER(E):

Colgate-Palmolive Company, a corporation of the State of Delaware, 300, Park Avenue New York, N.Y. 10022, USA

(74)FULDMÆGTIG:

Chas. Hude A/S, H.C. Andersens Boulevard 33, 1553 København V, Danmark

(72)FREMBRINGER(E):

Bruce Cummings, 605 East 14th Street, Apartment 10C, New York, New York 10009, USA

(30)PRIORITET:

1999-02-09 US 29/100,342

(22)ANSØGNINGS DATO:

1999-08-06

(66)BEMÆRKNINGER

Ansøger har samme dag indleveret MA 1999 00919

(21) MA 1999 01009

(54) Ornament til papirvarer, såsom toiletpapir, køkkenrulle, servietter o.lign. (51)-Cl.05 06

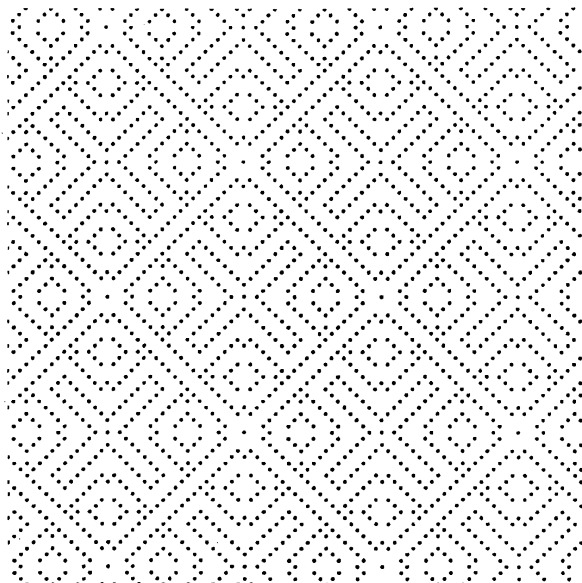

(71)ANSØGER(E):
(74)FULDMÆGTIG:
(72)FREMBRINGER(E):
(30)PRIORITET:
(22)ANSØGNINGSDATO:
(66)BEMÆRKNINGER

Fort James France, 11, route Industriell 68320 Kunheim, Frankrig
Hofman-Bang & Boutard, Lehmann & Ree A/S, Hans Bekkevolds Allé 7, 2900 Hellerup, Danmark
Carol Lefebvre Du Groseriez, 5, rue Biltzheim 68127 Oberbergheim, Frankrig ; Pierre Graff, 2, rue du Chêne
68600 Wolfgantzen, Frankrig ; Jean-Bernard Kuehn, 71, Grand Rue 68230 Turckheim, Frankrig
1999-02-26 GB 2 081 496
1999-08-26
Ansøger har samme dag indleveret MA 1999 01010;MA 1999 01011;MA 1999 01012

(21) MA 1999 01010

(54) Ornament til papirvarer, såsom toiletpapir, køkkenrulle, servietter o.lign. (51)-Cl.05 06

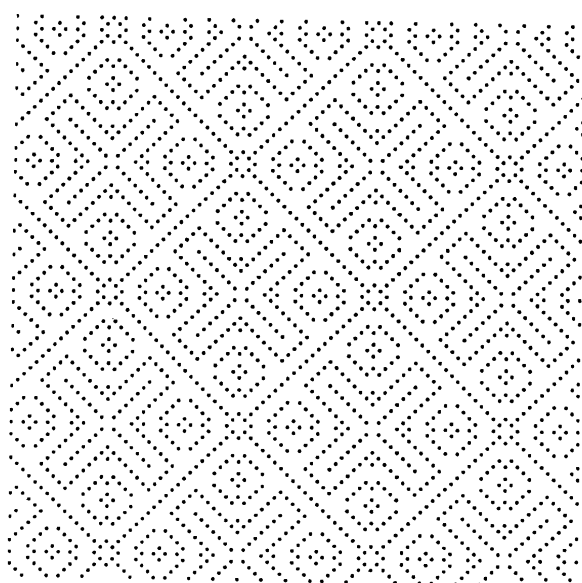

(71)ANSØGER(E):
(74)FULDMÆGTIG:
(72)FREMBRINGER(E):
(30)PRIORITET:
(22)ANSØGNINGSDATO:
(66)BEMÆRKNINGER

Fort James France, 11, route Industriell 68320 Kunheim, Frankrig
Hofman-Bang & Boutard, Lehmann & Ree A/S, Hans Bekkevolds Allé 7, 2900 Hellerup, Danmark
Carol Lefebvre Du Groseriez, 5, rue Biltzheim 68127 Oberbergheim, Frankrig ; Pierre Graff, 2, rue du Chêne
68600 Wolfgantzen, Frankrig ; Jean-Bernard Kuehn, 71, Grand Rue 68230 Turckheim, Frankrig
1999-02-26 GB 2 081 497
1999-08-26
Ansøger har samme dag indleveret MA 1999 01009;MA 1999 01011;MA 1999 01012

(21) MA 1999 01011

(54) Ornament til papirvarer, såsom toiletpapir, køkkenrulle, servietter o.lign. (51)-Cl.05 06

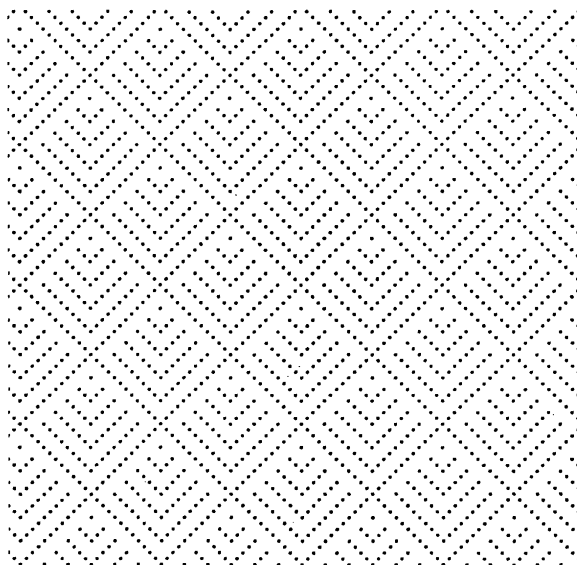

(71)ANSØGER(E):
(74)FULDMÆGTIG:
(72)FREMBRINGER(E):

(30)PRIORITET:
(22)ANSØGNINGSDATO:
(66)BEMÆRKNINGER

Fort James France, 11, route Industriell 68320 Kunheim, Frankrig
Hofman-Bang & Boutard, Lehmann & Ree A/S, Hans Bekkevolds Allé 7, 2900 Hellerup, Danmark
Carol Lefebvre Du Groseriez, 5, rue Biltzheim 68127 Oberbergheim, Frankrig ; Pierre Graff, 2, rue du Chêne
68600 Wolfgantzen, Frankrig ; Jean-Bernard Kuehn, 71, Grand Rue 68230 Turckheim, Frankrig
1999-02-26 GB 2 081 498
1999-08-26
Ansøger har samme dag indleveret MA 1999 01009;MA 1999 01010;MA 1999 01012

(21) MA 1999 01012

(54) Ornament til papirvarer, såsom toiletpapir, køkkenrulle, servietter o.lign. (51)-Cl.05 06

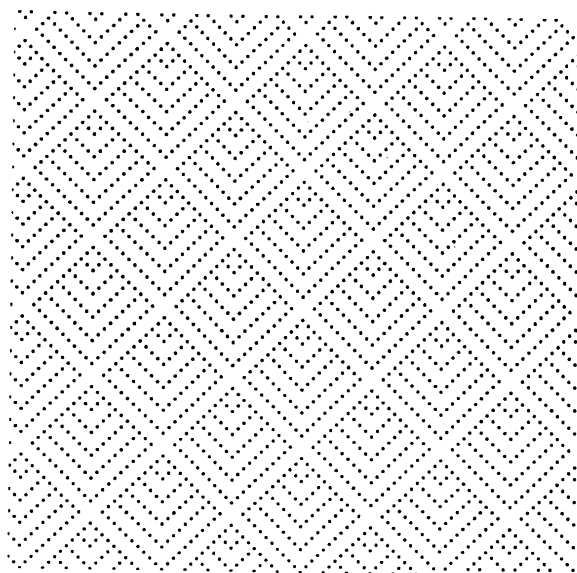

(71)ANSØGER(E):
(74)FULDMÆGTIG:
(72)FREMBRINGER(E):

(30)PRIORITET:
(22)ANSØGNINGSDATO:
(66)BEMÆRKNINGER

Fort James France, 11, route Industriell 68320 Kunheim, Frankrig
Hofman-Bang & Boutard, Lehmann & Ree A/S, Hans Bekkevolds Allé 7, 2900 Hellerup, Danmark
Carol Lefebvre Du Groseriez, 5, rue Biltzheim 68127 Oberbergheim, Frankrig ; Pierre Graff, 2, rue du Chêne
68600 Wolfgantzen, Frankrig ; Jean-Bernard Kuehn, 71, Grand Rue 68230 Turckheim, Frankrig
1999-02-26 GB 2 081 498
1999-08-26
Ansøger har samme dag indleveret MA 1999 01009;MA 1999 01010;MA 1999 01011

(21) MA 1999 01104

(54) En glasskærm til åbne ildsteder

(51)-Cl.23 03

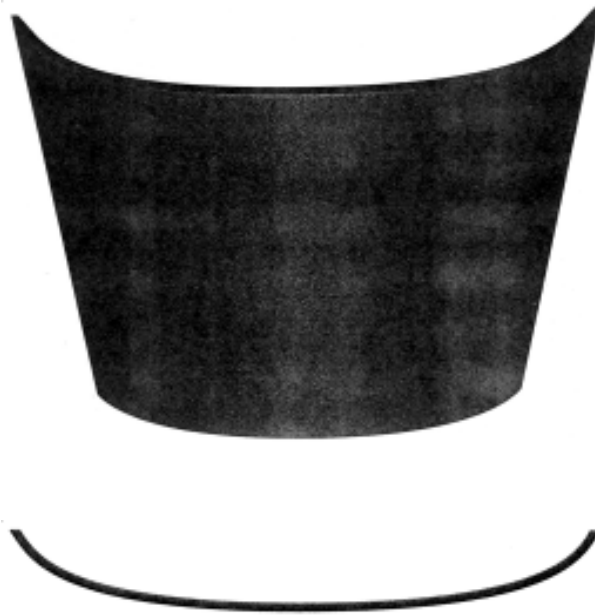

(71)ANSØGER(E):
(74)FULDMÆGTIG:
(72)FREMBRINGER(E):
(30)PRIORITET:
(22)ANSØGNINGSDATO:
(66)BEMÆRKNINGER

SCHOTT GLAS, Hattenbergstrasse 10 D-55122 Mainz, Tyskland
Budde, Schou & Ostenfeld A/S, Vester Søgade 10, 1601 København V, Danmark
Heike Zimmermann, c/o Schott Glas Hattenbergstrasse 10 D-55122 Mainz, Tyskland ; Klaus Schönberger, c/o
Schott Glas Hattenbergstrasse 10 D-55122 Mainz, Tyskland
1999-03-31 DE 499 03 274.8
1999-09-17
Ansøger har samme dag indleveret MA 1999 01105

(21) MA 1999 01105

(54) En glasskærm til åbne ildsteder

(51)-Cl.23 03

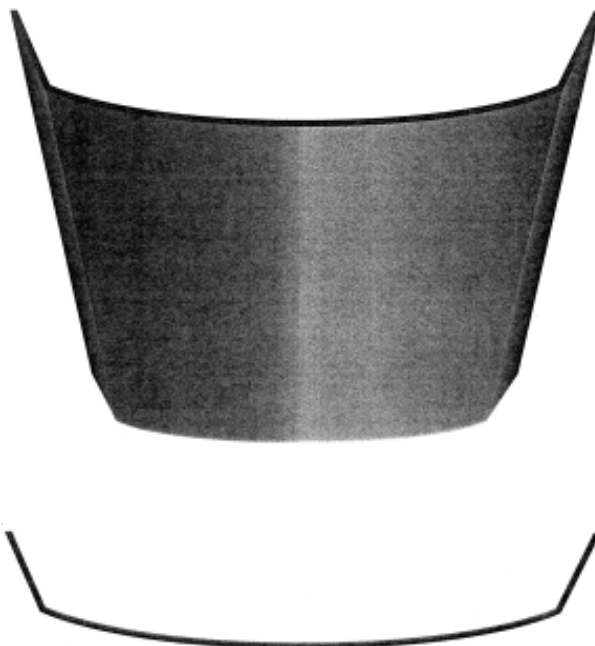

(71)ANSØGER(E):
(74)FULDMÆGTIG:
(72)FREMBRINGER(E):
(30)PRIORITET:
(22)ANSØGNINGSDATO:
(66)BEMÆRKNINGER

SCHOTT GLAS, Hattenbergstrasse 10 D-55122 Mainz, Tyskland
Budde, Schou & Ostenfeld A/S, Vester Søgade 10, 1601 København V, Danmark
Heike Zimmermann, c/o Schott Glas Hattenbergstrasse 10 D-55122 Mainz, Tyskland ; Klaus Schönberger, c/o
Schott Glas Hattenbergstrasse 10 D-55122 Mainz, Tyskland
1999-03-31 DE 499 03 274.8
1999-09-17
Ansøger har samme dag indleveret MA 1999 01104

(21) MA 1999 01134

(54) 1) En holder til et håndsæt 2) monteringsbeslag til en holder til et håndsæt

(51)-Cl.14 03

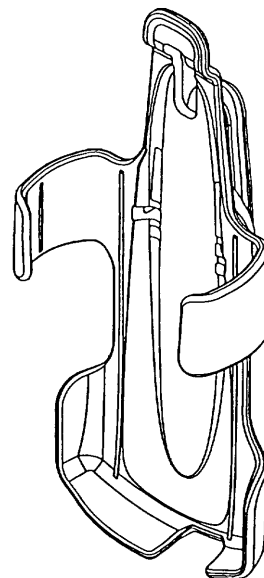
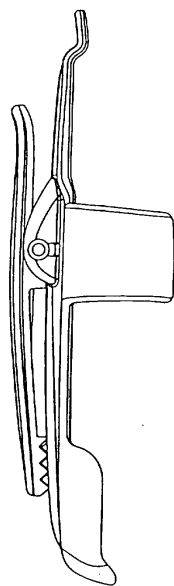
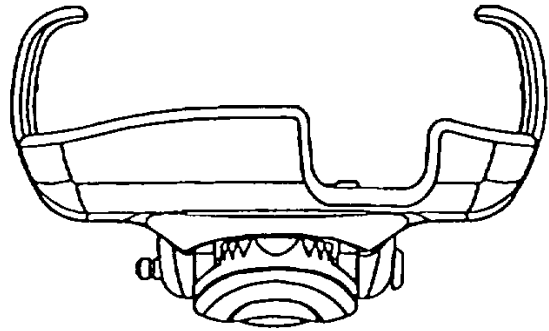
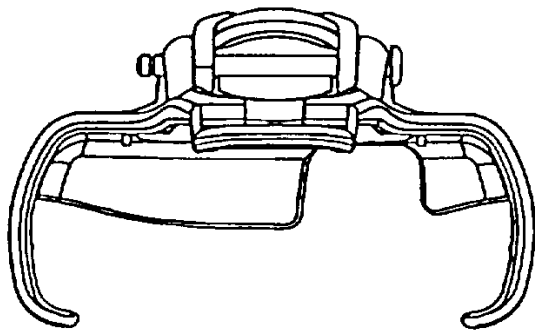
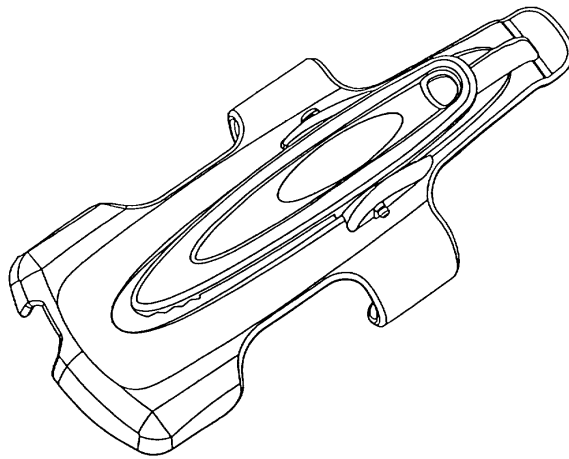

Løbenr. 1

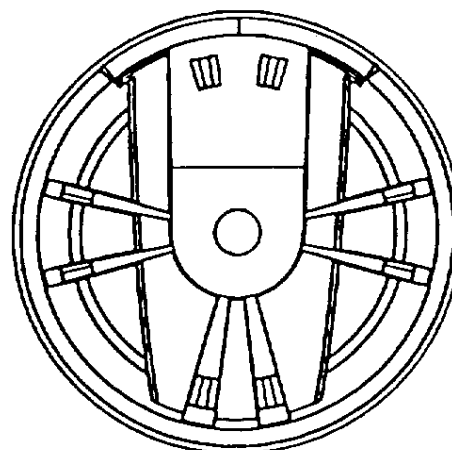
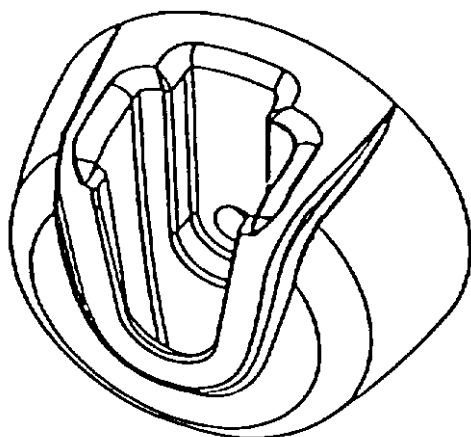
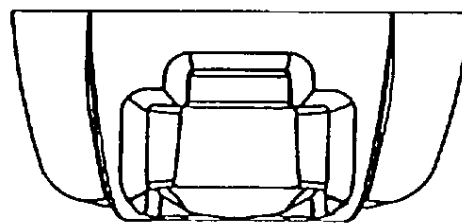
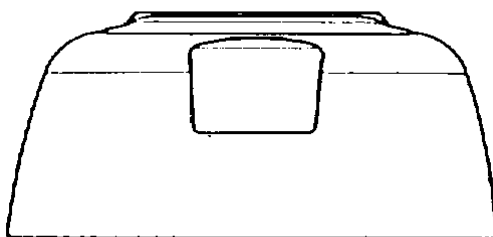
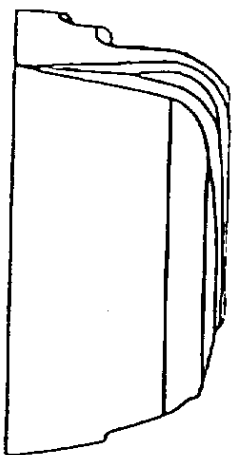
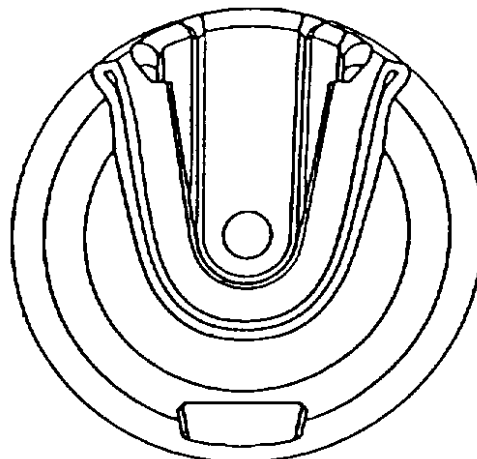
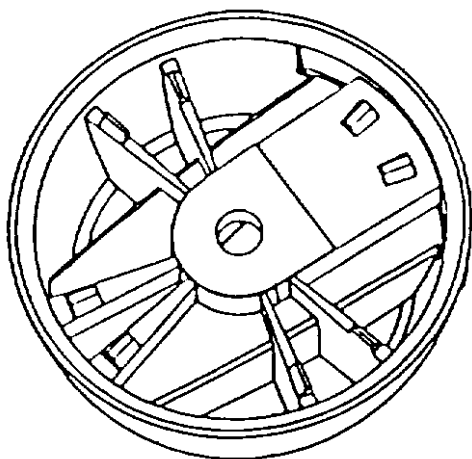

Løbenr. 2

(71)ANSØGER(E):
 (74)FULDMÆGTIG:
 (72)FREMBRINGER(E):
 (30)PRIORITET:
 (22)ANSØGNINGS DATO:

Nokia Mobile Phones LTD, P.O Box 86 SF-24101 SALO, Finland
 Internationalt Patent-Bureau, Høje Taastrup Boulevard 23, 2630 Taastrup, Danmark
 Pekka Majanen, Vanha Turuntie 8 as 15 fin-24800 Halikko, Finland ; Tapani Jokinen, Puutarhakatu 9A FIN-20100 TURKU, Finland
 1999-04-01 FI M19990280
 1999-09-28

(21) MA 1999 01150

(54) Ornament til smykker

(51)-Cl.11 01

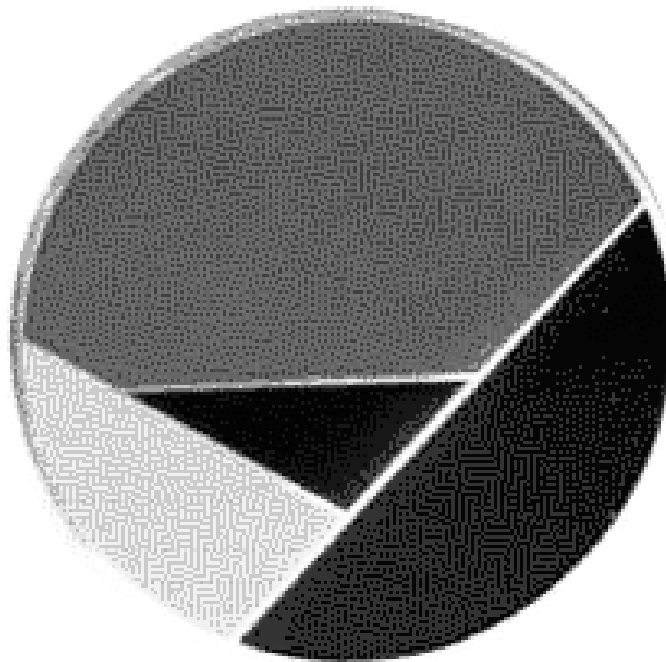

(71)ANSØGER(E):
(72)FREMBRINGER(E):
(22)ANSØGNINGSDATO:
(57)BEMÆRKNINGER

Gunhild Merete Hjorth, Vester-Vangen 1, 3230 Græsted, Danmark
Peter Hjorth, Vester-Vangen 1 Blistrup, 3230 Græsted, Danmark
1999-10-04
Farver, Ornament

(21) MA 1999 01152

(54) En emballageæske

(51)-Cl.09 03

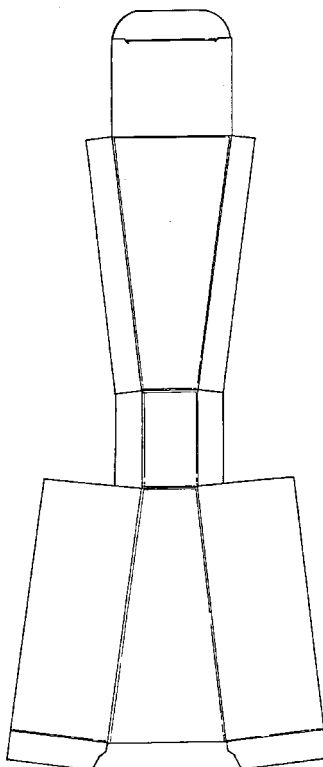

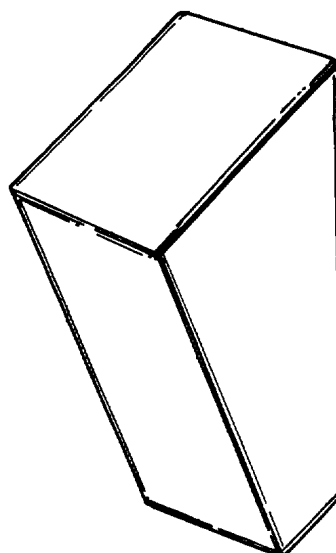
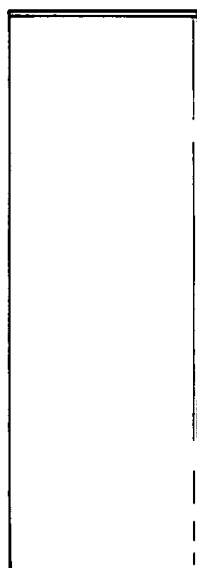
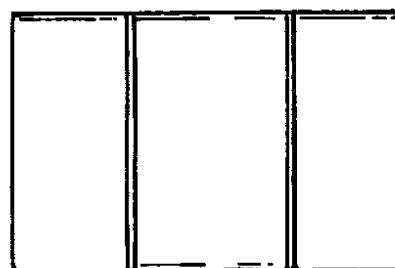
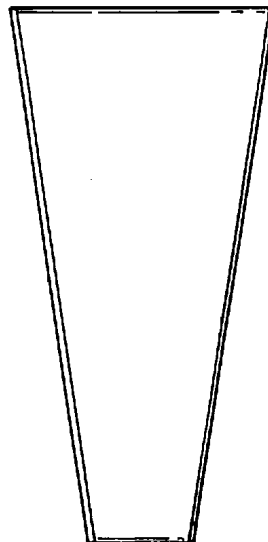

(71)ANSØGER(E):
 (74)FULDMÆGTIG:
 (72)FREMBRINGER(E):
 (30)PRIORITET:
 (22)ANSØGNINGS DATO:
 (66)BEMÆRKNINGER

SCA Hygiene Products AB, S-405 03 Göteborg, Sverige
 Albihns Patentbyrå Stockholm AB, P.O. Box 5581 S-114 85 STOCKHOLM, Sverige
 Solgun Drevik, Hulebacksvagen 16, 435 35 Molnlycke, Sverige ; Håkan Persson, Sjomansgatan 7, 413 15
 Goteborg, Sverige
 1999-04-08 SE 99-0635
 1999-10-04
 Ansøger har samme dag indleveret MA 1999 01153;MA 1999 01154;MA 1999 01155;MA 1999 01156

(21) MA 1999 01153

(54) En emballageæske

(51)-Cl.09 03

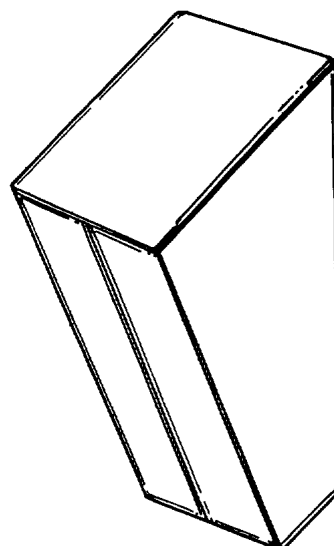
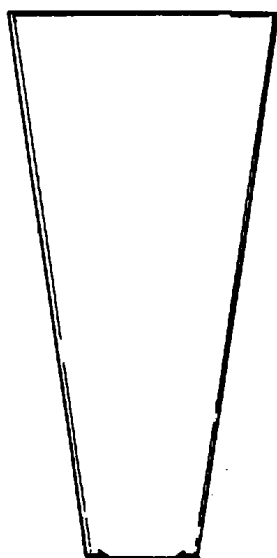
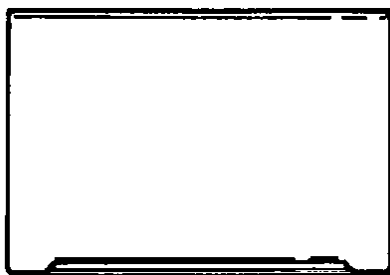
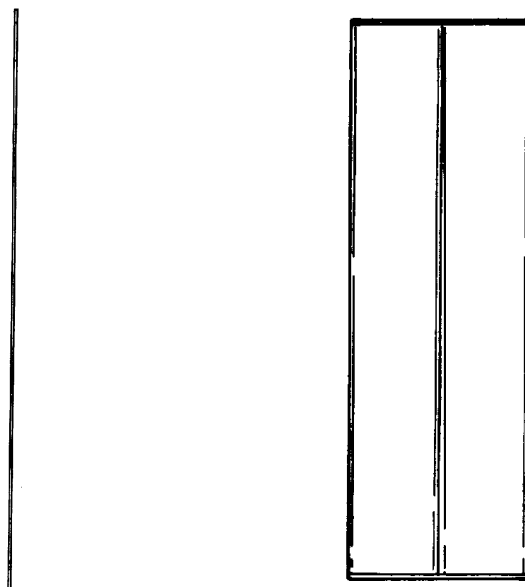
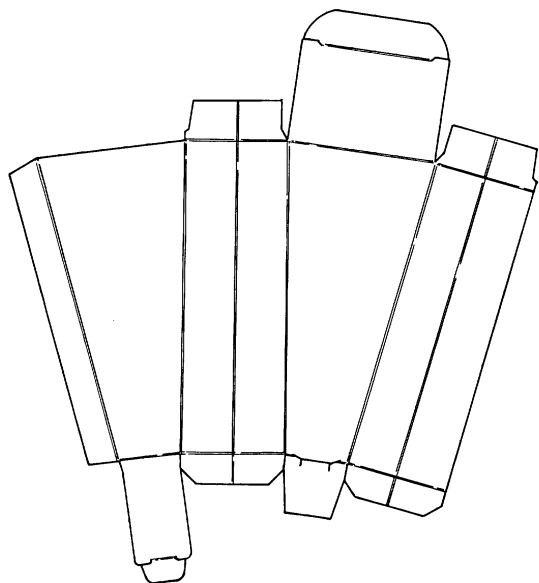

(71)ANSØGER(E):

(74)FULDMÆGTIG:

(72)FREMBRINGER(E):

(30)PRIORITET:

(22)ANSØGNINGSDATO:

(66)BEMÆRKNINGER

SCA Hygiene Products AB, S-405 03 Göteborg, Sverige

Albihns Patentbyrå Stockholm AB, P.O. Box 5581 S-114 85 STOCKHOLM, Sverige

Håkan Persson, Sjomansgatan 7, 413 15 Goteborg, Sverige ; Solgun Drevik, Hulebacksvagen 16, 435 35 Molnlycke, Sverige

1999-04-08 SE 99-0635

1999-10-04

Ansøger har samme dag indleveret MA 1999 01152;MA 1999 01154;MA 1999 01155;MA 1999 01156

(21) MA 1999 01154

(54) En emballageæske

(51)-Cl.09 03

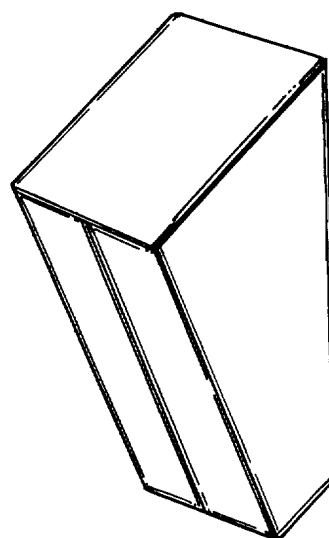
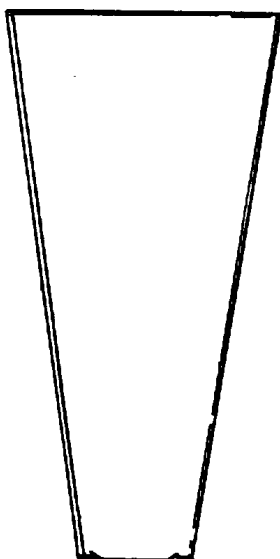
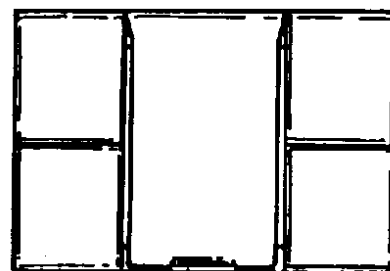
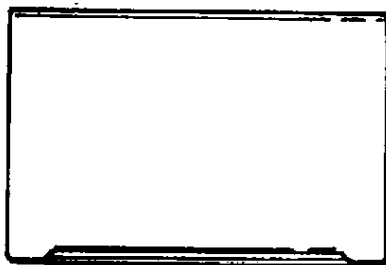
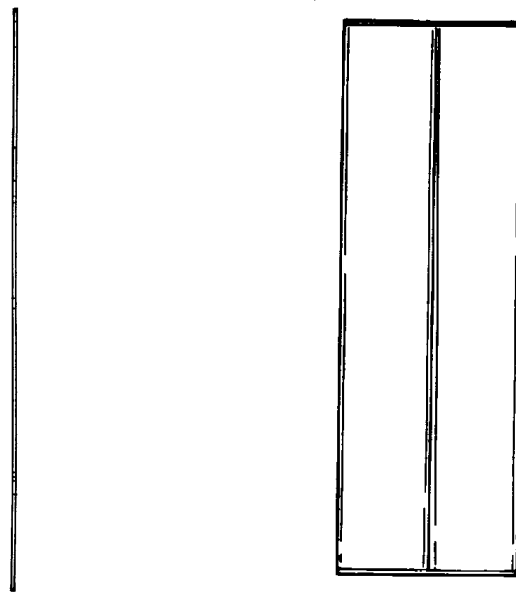
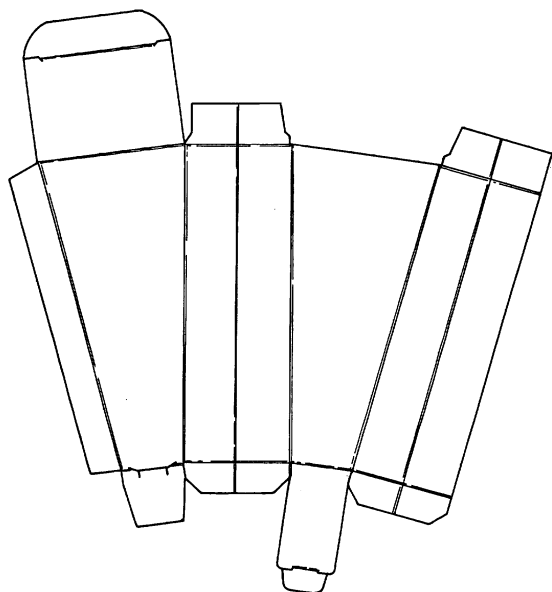

(71)ANSØGER(E):

(74)FULDMÆGTIG:

(72)FREMBRINGER(E):

(30)PRIORITET:

(22)ANSØGNINGSDATO:

(66)BEMÆRKNINGER

SCA Hygiene Products AB, S-405 03 Göteborg, Sverige

Albihns Patentbyrå Stockholm AB, P.O. Box 5581 S-114 85 STOCKHOLM, Sverige

Håkan Persson, Sjomansgatan 7, 413 15 Goteborg, Sverige ; Solgun Drevik, Hulebacksvagen 16, 435 35 Molnlycke, Sverige

1999-04-08 SE 99-0635

1999-10-04

Ansøger har samme dag indleveret MA 1999 01152;MA 1999 01153;MA 1999 01155;MA 1999 01156

(21) MA 1999 01155

(54) En emballageæske

(51)-Cl.09 03

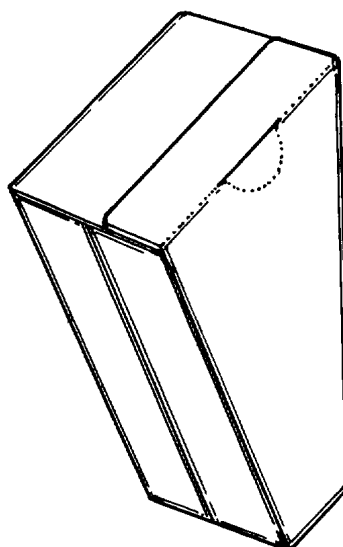
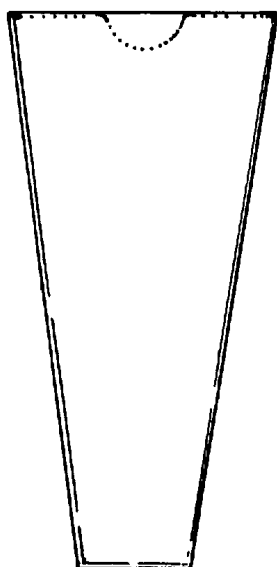
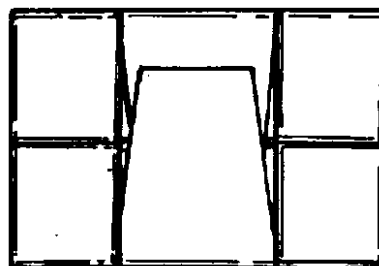
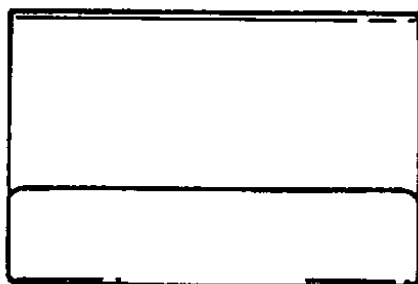
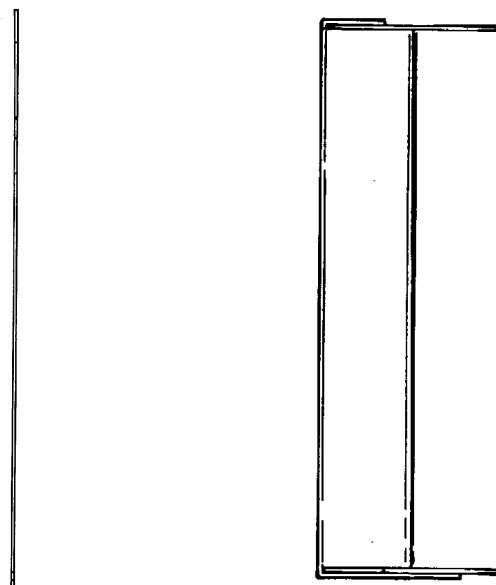
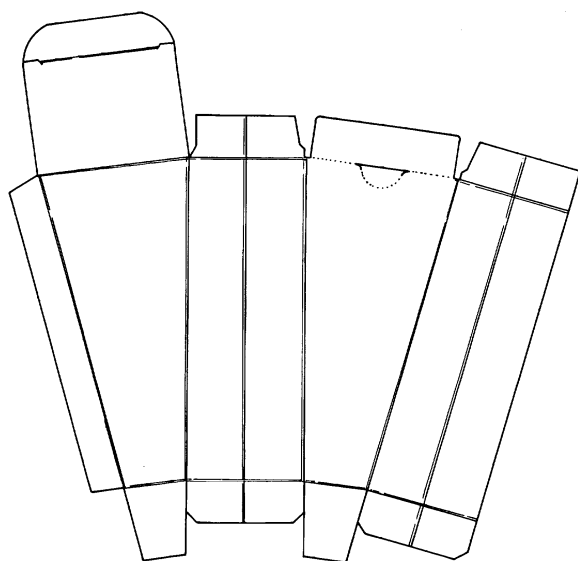

(71)ANSØGER(E):

(74)FULDMÆGTIG:

(72)FREMBRINGER(E):

(30)PRIORITET:

(22)ANSØGNINGSDATO:

(66)BEMÆRKNINGER

SCA Hygiene Products AB, S-405 03 Göteborg, Sverige

Albihns Patentbyrå Stockholm AB, P.O. Box 5581 S-114 85 STOCKHOLM, Sverige

Håkan Persson, Sjomansgatan 7, 413 15 Goteborg, Sverige ; Solgun Drevik, Hulebacksvagen 16, 435 35 Molnlycke, Sverige

1999-04-08 SE 99-0635

1999-10-04

Ansøger har samme dag indleveret MA 1999 01152;MA 1999 01153;MA 1999 01154;MA 1999 01156

(21) MA 1999 01156

(54) En emballageæske

(51)-Cl.09 03

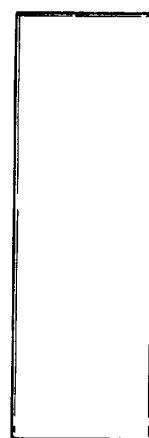
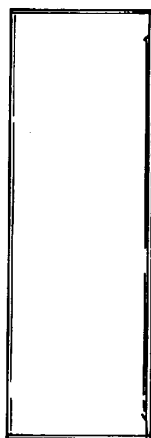
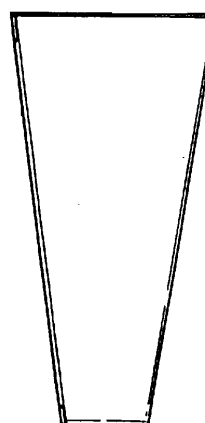
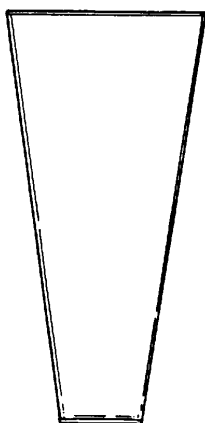
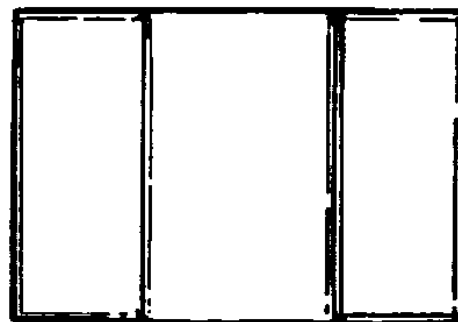
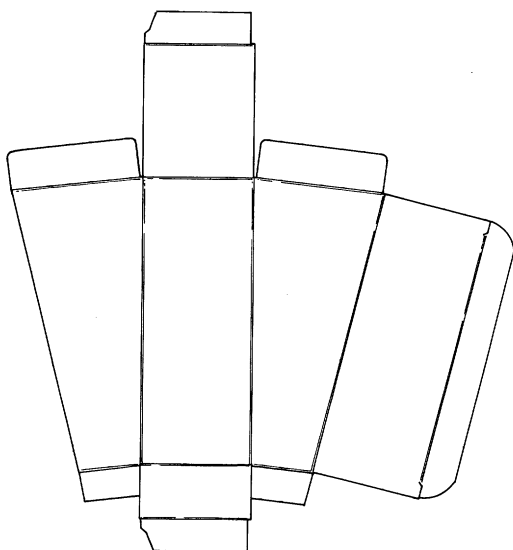

(71)ANSØGER(E):

(74)FULDMÆGTIG:

(72)FREMBRINGER(E):

(30)PRIORITET:

(22)ANSØGNINGSDATO:

(66)BEMÆRKNINGER

SCA Hygiene Products AB, S-405 03 Göteborg, Sverige

Albihns Patentbyrå Stockholm AB, P.O. Box 5581 S-114 85 STOCKHOLM, Sverige

Håkan Persson, Sjomansgatan 7, 413 15 Goteborg, Sverige ; Solgun Drevik, Hulebacksvagen 16, 435 35 Molnlycke, Sverige

1999-04-08 SE 99-0635

1999-10-04

Ansøger har samme dag indleveret MA 1999 01152;MA 1999 01153;MA 1999 01154;MA 1999 01155

(21) MA 1999 01160

(54) 1) Et køkkenskab med låger 2) køkkenskab uden låger. (51)-Cl.06 04

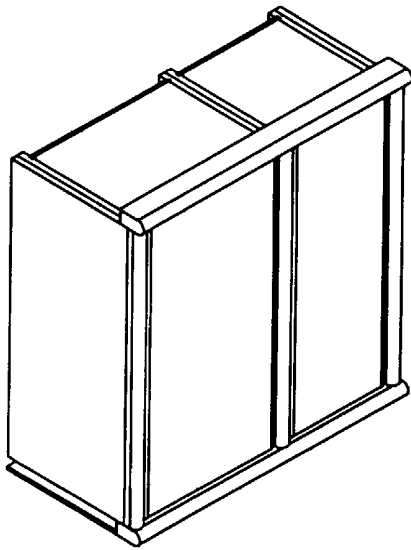

Løbenr. 1

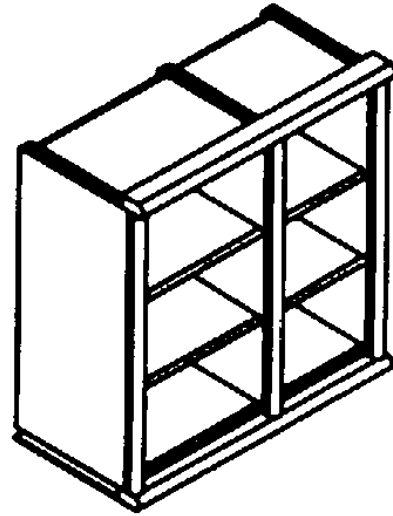

Løbenr. 2

(71)ANSØGER(E):
 (72)FREMBRINGER(E):
 (22)ANSØGNINGSDATO:

Frederiksborg Inventar A/S, Københavnsvej 21, 3400 Hillerød, Danmark
 Poul Wilcke, Pilealle 22, Nødebo, 3400 Hillerød, Danmark
 1999-10-04

(21) MA 1999 01235

(54) 1) En lampe 2) del dertil

(51)-Cl.26 05



Løbenr. 1

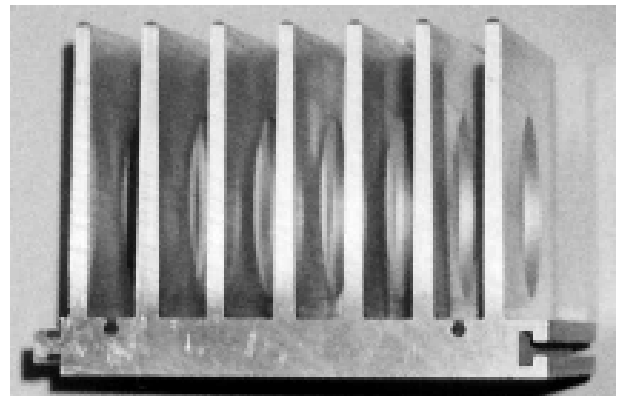
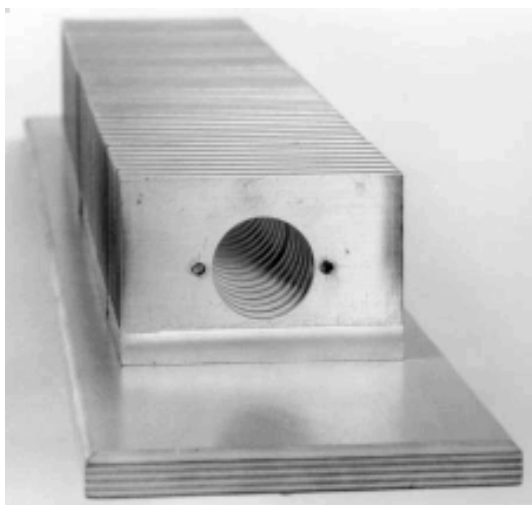
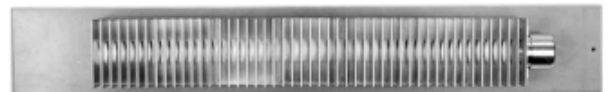

Løbenr. 2

(71)ANSØGER(E):
 (72)FREMBRINGER(E):
 (22)ANSØGNINGSDATO:

Santas Mekaniska AB, Spikvägen 2 S-574 37 Vetlanda, Sverige
 ATTILA SANTA, Formtegelvägen 1 S-574 39 Vetlanda, Sverige
 1999-10-20

(21) MA 1999 01343

(54) En opbevarings- og transportkasse

(51)-Cl.09 03

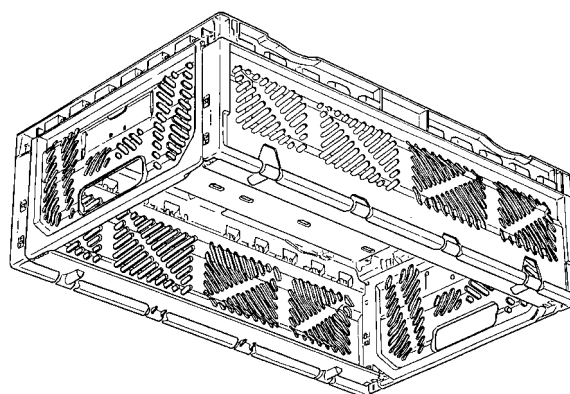
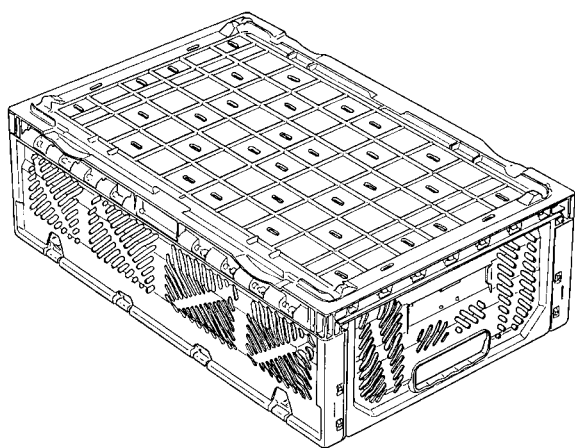

(71)ANSØGER(E):

Perstorp Plastic Systems AB, S-284 80 Perstorp, Sverige

(74)FULDMÆGTIG:

Hofman-Bang & Boutard, Lehmann & Ree A/S, Hans Bekkevolds Allé 7, 2900 Hellerup, Danmark

(72)FREMBRINGER(E):

Olivier Orset, 5 rue des Collonges F-01800 Meximieux, Frankrig

(30)PRIORITET:

1999-05-20 SE 990919

(22)ANSØGNINGSDATO:

1999-11-18

(21) MA 1999 01368

(54) En taske

(51)-Cl.03 01

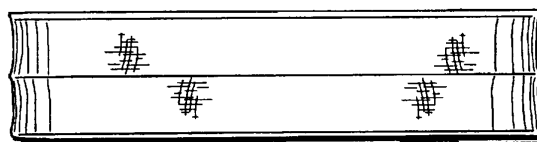
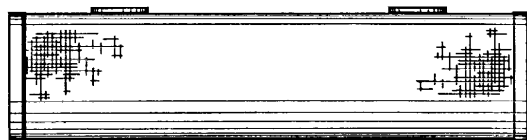
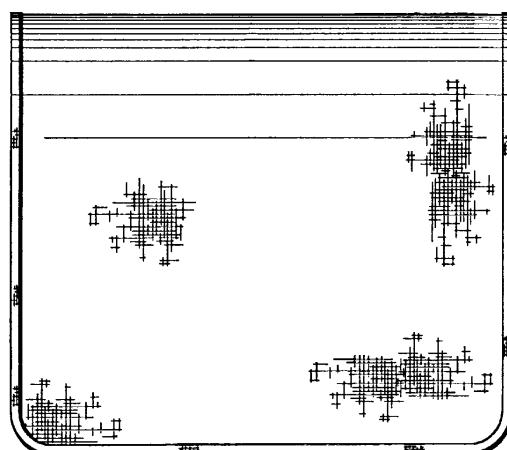
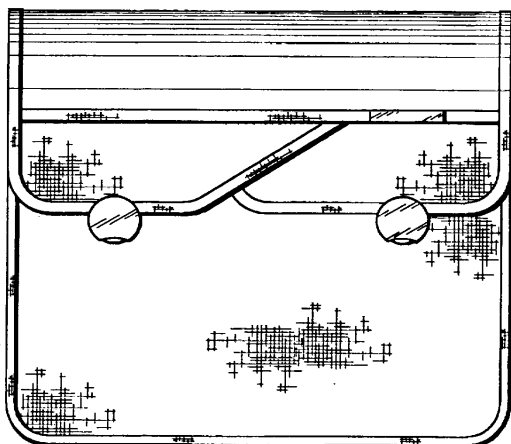
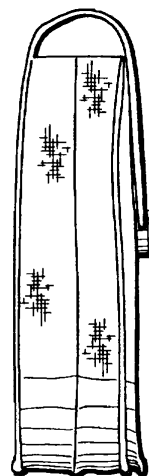
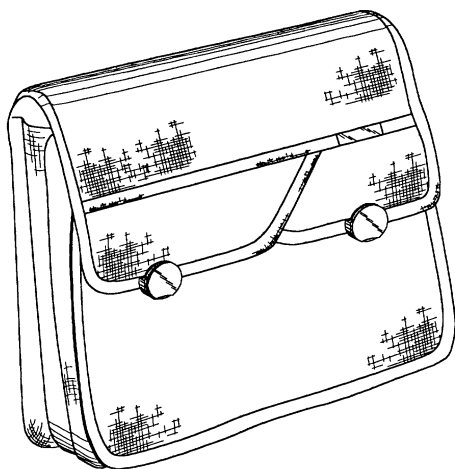

(71)ANSØGER(E):
 (74)FULDMÆGTIG:
 (72)FREMBRINGER(E):
 (30)PRIORITET:
 (22)ANSØGNINGS DATO:
 (66)BEMÆRKNINGER

Samsonite Corporation, 11200 East 45th Avenue Denver Colorado 80239, USA
 Hofman-Bang & Boutard, Lehmann & Ree A/S, Hans Bekkevolds Allé 7, 2900 Hellerup, Danmark
 Clemens Van Himbeeck, St. Saauveurstraat 104-101 B-9600 Ronse, Belgium
 1999-05-28 FR 9934424
 1999-11-24
 Ansøger har samme dag indleveret MA 1999 01369

(21) MA 1999 01369

(54) 1) En taske 2) lås dertil

(51)-Cl.03 01;08 07

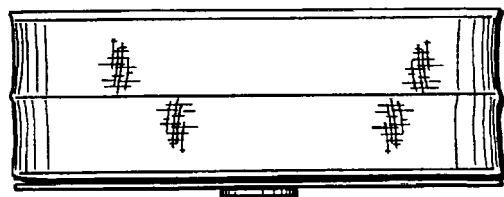
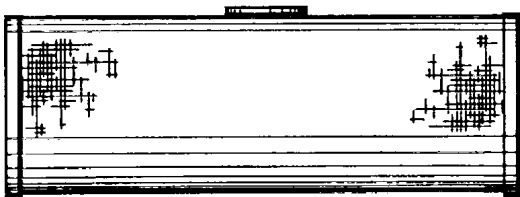
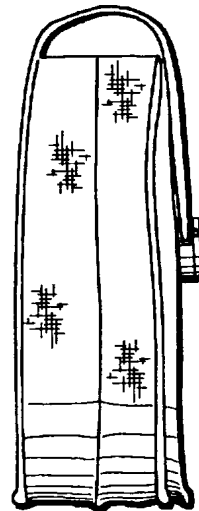
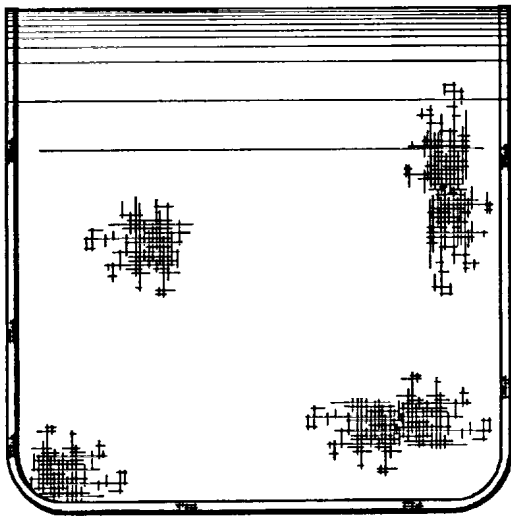
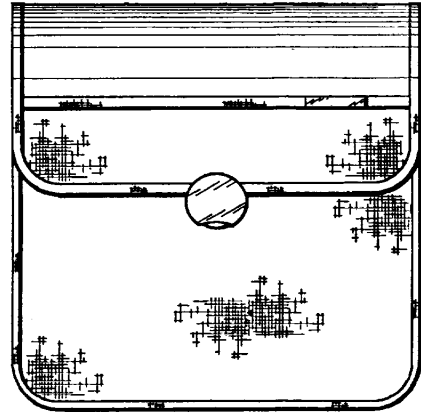
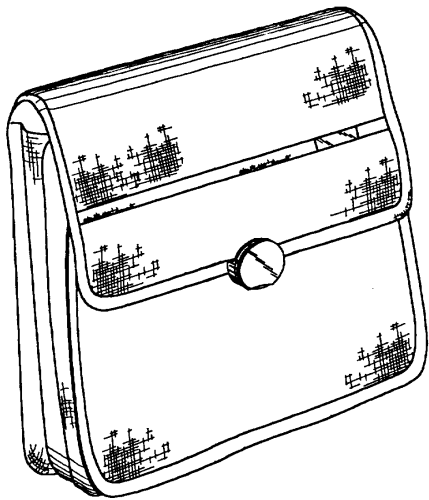

Løbenr. 1

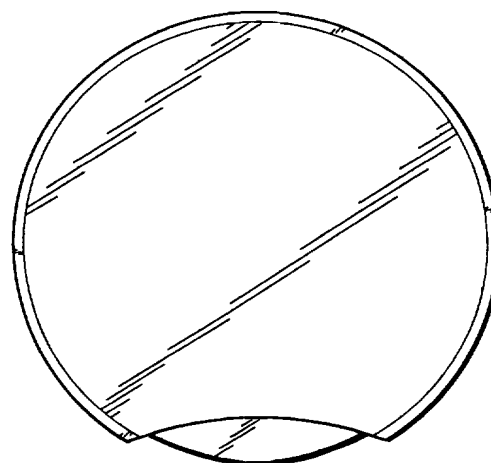
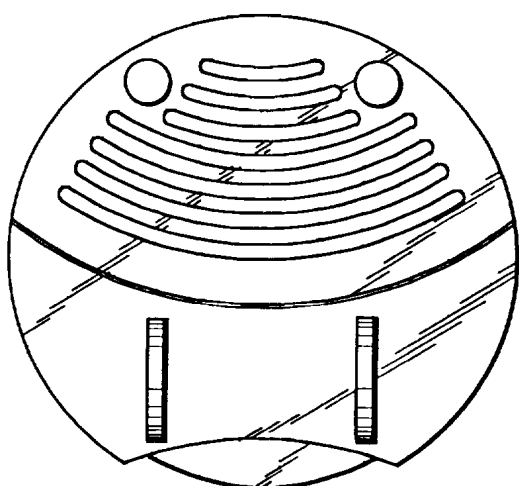
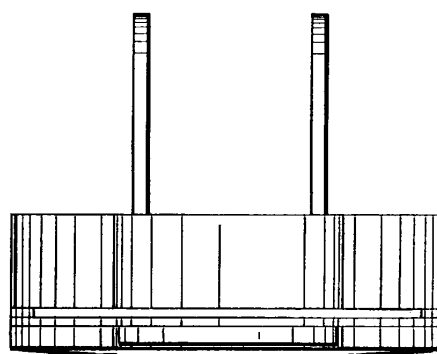
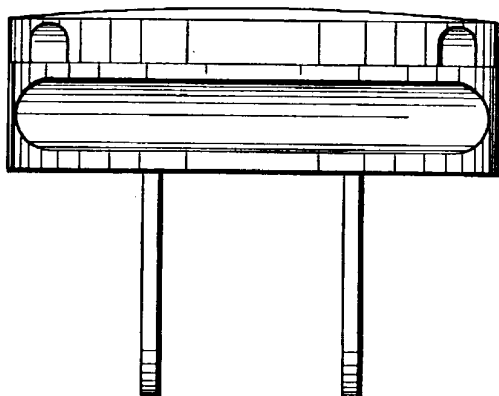
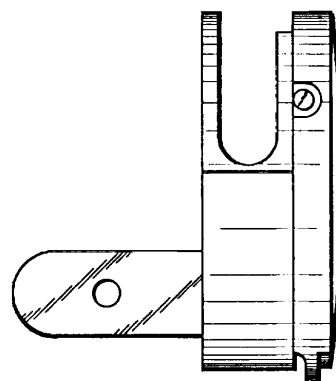
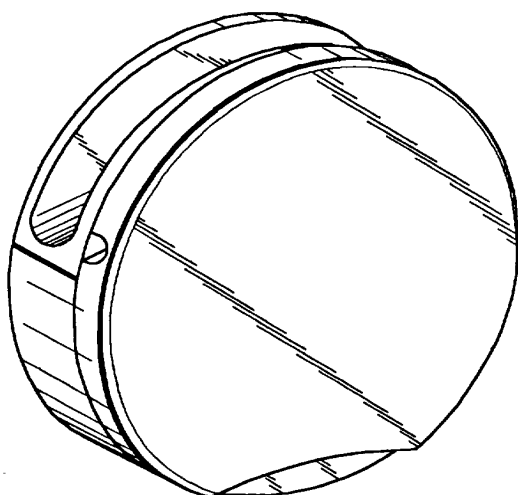

Løbenr. 2

(71)ANSØGER(E):
 (74)FULDMÆGTIG:
 (72)FREMBRINGER(E):
 (30)PRIORITET:
 (22)ANSØGNINGSDATO:
 (66)BEMÆRKNINGER

Samsonite Corporation, 11200 East 45th Avenue Denver Colorado 80239, USA
 Hofman-Bang & Boutard, Lehmann & Ree A/S, Hans Bekkevolds Allé 7, 2900 Hellerup, Danmark
 Clemens Van Himbeeck, St. Saauveurstraat 104-101 B-9600 Ronse, Belgien
 1999-05-28 FR 993424
 1999-11-24
 Ansøger har samme dag indleveret MA 1999 01368

Offentligt tilgængelige mønsteransøgninger

Akterne i nedenstående ansøgninger er tilgængelige for enhver, jfr. mønsterlovens § 19.

Klasse 09 Packages and containers for the transport or handling of goods

(21)MA 1999 00787 (54)En flaske
(71)ANSØGER(E): Lennart Axhamre, Box 205 430 30 Frillesås, Sverige
(22)ANSØGNINGSDATO: 1999-06-24

(21)MA 1999 00797 (54)En flaske
(71)ANSØGER(E): Lennart Axhamre, Box 205 430 30 Frillesås, Sverige
(22)ANSØGNINGSDATO: 1999-06-24

(21)MA 1999 00798 (54)En flaske
(71)ANSØGER(E): Lennart Axhamre, Box 205 430 30 Frillesås, Sverige
(22)ANSØGNINGSDATO: 1999-06-24

(21)MA 1999 00799 (54)En flaske
(71)ANSØGER(E): Lennart Axhamre, Box 205 430 30 Frillesås, Sverige
(22)ANSØGNINGSDATO: 1999-06-24

(21)MA 1999 01410 (54)Delbar forpackning
(71)ANSØGER(E): Eggstra Pack AB, Box 5365 S-402 68 Göteborg, Sverige
(30)PRIORITET: 1999-06-11 SE 99-1078;1999-06-11 SE 99-1079;1999-06-11 SE 99-1080;1999-09-08 SE 99-1613;
1999-09-08 SE 99-1614;1999-09-08 SE 99-1615
(22)ANSØGNINGSDATO: 1999-12-08

Klasse 14

Recording, communication or information retrieval equipment

(21)MA 1999 01421 (54)1) En frontplade til et telefonhåndsæt 2) bagplade til et telefonhåndsæt 3) bagplade med en lommeklips
4) tastatur til et håndsæt;1) En frontplade til et telefonhåndsæt 2) bagplade til et telefonhåndsæt
3) bagplade med en lommeklips 4) tastatur til et håndsæt
(71)ANSØGER(E): Nokia Mobile Phones Limited, Keilalahdentie 4 FIN-02150 Espoo, Finland
(30)PRIORITET: 1999-06-14 US 29/106,344 (Løbenr. 1);1999-06-14 US 29/106,354 (Løbenr. 2);1999-06-14 US 29/106,301
(Løbenr. 3);1999-06-14 US 29/106,300 (Løbenr. 4)
(22)ANSØGNINGSDATO: 1999-12-10

(21)MA 1999 01422 (54)1) Et håndsæt, et håndsæt til legetøj 2) frontplade dertil;1) Et håndsæt, et håndsæt til legetøj
2) frontplade dertil
(71)ANSØGER(E): Nokia Mobile Phones Limited, Keilalahdentie 4 FIN-02150 Espoo, Finland
(30)PRIORITET: 1999-06-14 US 29/106,361 (Løbenr. 1);1999-06-14 US 29/106,373 (Løbenr. 2)
(22)ANSØGNINGSDATO: 1999-12-10

(21)MA 1999 01423 (54)1) Et håndsæt, et håndsæt til legetøj 2) frontplade dertil 3) tastatur dertil 4) linse dertil;
1) Et håndsæt, et håndsæt til legetøj 2) frontplade dertil 3) tastatur dertil 4) linse dertil
(71)ANSØGER(E): Nokia Mobile Phones Limited, Keilalahdentie 4 FIN-02150 Espoo, Finland
(30)PRIORITET: 1999-06-14 FI M19990464
(22)ANSØGNINGSDATO: 1999-12-10

Klasse 21

Games, toys, tents and sports goods

(21)MA 1999 01421 (54)1) En frontplade til et telefonhåndsæt 2) bagplade til et telefonhåndsæt 3) bagplade med en lommeklips
4) tastatur til et håndsæt;1) En frontplade til et telefonhåndsæt 2) bagplade til et telefonhåndsæt
3) bagplade med en lommeklips 4) tastatur til et håndsæt
(71)ANSØGER(E): Nokia Mobile Phones Limited, Keilalahdentie 4 FIN-02150 Espoo, Finland
(30)PRIORITET: 1999-06-14 US 29/106,344 (Løbenr. 1);1999-06-14 US 29/106,354 (Løbenr. 2);1999-06-14 US 29/106,301
(Løbenr. 3);1999-06-14 US 29/106,300 (Løbenr. 4)
(22)ANSØGNINGSDATO: 1999-12-10

(21)MA 1999 01422 (54)1) Et håndsæt, et håndsæt til legetøj 2) frontplade dertil;1) Et håndsæt, et håndsæt til legetøj
2) frontplade dertil
(71)ANSØGER(E): Nokia Mobile Phones Limited, Keilalahdentie 4 FIN-02150 Espoo, Finland
(30)PRIORITET: 1999-06-14 US 29/106,361 (Løbenr. 1);1999-06-14 US 29/106,373 (Løbenr. 2)
(22)ANSØGNINGSDATO: 1999-12-10

(21)MA 1999 01423 (54)1) Et håndsæt, et håndsæt til legetøj 2) frontplade dertil 3) tastatur dertil 4) linse dertil;
1) Et håndsæt, et håndsæt til legetøj 2) frontplade dertil 3) tastatur dertil 4) linse dertil
(71)ANSØGER(E): Nokia Mobile Phones Limited, Keilalahdentie 4 FIN-02150 Espoo, Finland
(30)PRIORITET: 1999-06-14 FI M19990464
(22)ANSØGNINGSDATO: 1999-12-10

Registrerede mønstre

(11) Ansøgningsnummer	(44) Bekendtgjort i Reg. Tid. nr.	(11) Registreringsnummer	(15) Registreringsdato	(18) Registreringen er gyldig til
MA 1998 00989		MR 1999 01269	19991221	20030921
MA 1998 00990		MR 1999 01270	19991221	20030921

Fornyelse af mønsterregistreringer

Fornyelse af registreringer foretaget i medfør af lov om mønstre nr. 218 af 27. maj 1970

(11) Registreringsnummer	(18) Gyldig til
MR 1994 00084	20021111
MR 1995 01278	20040614
MR 1995 01221	20040614
MR 1995 00691	20040711
MR 1995 01131	20040703
MR 1995 01132	20040703
MR 1995 00754	20040803
MR 1995 00755	20040803
MR 1995 00756	20040803
MR 1995 01288	20040705
MR 1995 01224	20040616
MR 1991 00618	20050109
MR 1995 00832	20040824
MR 1995 00375	20040623
MR 1991 00349	20050308
MR 1991 00348	20050308
MR 1992 00631	20041229
MR 1992 00628	20041229
MR 1992 00624	20041229
MR 1992 00575	20041229
MR 1992 00559	20041229
MR 1991 00506	20050124
MR 1991 00215	20041220

Patenter

	kr.
1. Ansøgningsgebyr	
a. Grundgebyr	3000,00
b. Tillægsgebyr for hvert patentkrav ud over 10	300,00
2. Gebyrer for nyhedsundersøgelse af international type (PL §9)	
I Når den svenske patentmyndighed er nyhedsundersøgende:	
a. Grundgebyr	7090,00
b. Tillægsgebyr for hvert krav ud over 10	115,00
c. Ekspeditionsgebyr	500,00
II Når Den Europæiske Patentmyndighed er nyhedsundersøgende:	
a. Grundgebyr	
1. For en prioritetsgivende ansøgning	7090,00
2. I alle andre tilfælde	11120,00
b. Ekspeditionsgebyr	500,00
3. Gebyr for senere indlevering af dansk oversættelse af international ansøgning	1100,00
4. Genoptagelsesgebyr	700,00
5. Patentmeddelelsesgebyr	
a. Grundgebyr	2850,00
b. Tillægsgebyr for hver side ud over 35 sider	80,00
c. Tillægsgebyr for hvert patentkrav, for hvilket der ikke er betalt ansøgningsgebyr	300,00
6. Gebyr for publicering af oversættelser af europæiske patentskrifter	
a. Grundgebyr	2250,00
b. Tillægsgebyr for hver side ud over 35 sider	80,00
7. Gebyr for publicering af ændrede danske patentskrifter	
a. Grundgebyr	2850,00
b. Tillægsgebyr for hver side ud over 35 sider	80,00
8. Gebyr for publicering af ændrede oversættelser af europæiske patentskrifter	
a. Grundgebyr	2250,00
b. Tillægsgebyr for hver side ud over 35 sider	80,00
9. Genoprettelsesgebyr	3000,00
10. Årsgebyrer	
1. gebyrår	500,00
2. gebyrår	500,00
3. gebyrår	500,00
4. gebyrår	1100,00
5. gebyrår	1250,00
6. gebyrår	1400,00
7. gebyrår	1600,00
8. gebyrår	1800,00
9. gebyrår	2050,00
10. gebyrår	2300,00
11. gebyrår	2550,00
12. gebyrår	2800,00
13. gebyrår	3050,00
14. gebyrår	3300,00
15. gebyrår	3600,00
16. gebyrår	3900,00
17. gebyrår	4200,00
18. gebyrår	4500,00
19. gebyrår	4800,00
20. gebyrår	5100,00
Årsgebyrer, der betales senere end forfaldsdag, forhøjes med 20%. Gebyret skal være betalt inden 6 måneder efter forfaldsdagen.	
11. Gebyr for fremsættelse af indsigelse	2000,00
12. Gebyr for administrativ omprøvning	7000,00
13. Klagegebyr	8000,00

Ovennævnte priser skal ikke tillægges moms

Supplerende beskyttelsescertifikater

	kr.
1. Ansøgningsgebyr	3000,00
2. Genoptagelsesgebyr	600,00
3. Genoprettelsesgebyr	3000,00
4. Årsgebyr pr. påbegyndt gebyrår	5100,00
Årsgebyrer, der betales senere end forfaldsdag, forhøjes med 20%. Gebyret skal være betalt inden 6 måneder efter forfaldsdagen.	
5. Gebyr for administrativ omprøvning	1500,00
Der skal betales et gebyr på 7000 kr. for eventuel omprøvning af grundpatentet	
6. Klagegebyr	4000,00

Ovennævnte priser skal ikke tillægges moms

Brugsmodeller

	kr.
1. Ansøgningsgebyr	2000,00
2. Gebyr for senere indlevering af dansk oversættelse af international ansøgning	1100,00
3. Genoptagelsesgebyr	400,00
4. Fornyelsesgebyrer	
For 1. periode	2000,00
For 2. periode	3000,00
Fornyelsesgebyrer, der betales efter udløbet af den pågældende registreringsperiode, forhøjes med 20%.	
5. Gebyr for prøvning før eller efter registrering	4000,00
6. Gebyr for behandling af anmodning om udslettelse	2000,00
7. Gebyr for bekendtgørelse af ændret registrering og publicering af ændret formulering	1100,00
8. Klagegebyr	5000,00

Ovennævnte priser skal ikke tillægges moms

Chips (halvledertopografier)

	kr.
1. Ansøgningsgebyr	1500,00
2. Gebyr for behandling af anmodning af overførelse af ansøgning om registrering	1000,00
3. Klagegebyr	4000,00

Ovennævnte priser skal ikke tillægges moms

Mønstre (design)

1. **Ansøgningsgebyr** kr. 1300,00

Tillægsgebyrer:

- a. Ved samregistrering for hvert mønster ud over det første 800,00
 b. For bekendtgørelse af hver afbildning ud over den første 400,00

2. **Genoptagelsesgebyr** 200,00

3. **Fornylsesgebyr** 2200,00

Tillægsgebyr ved fornyelse:

Ved samregistrering for hvert mønster ud over det første 1100,00

Fornylsesgebyrer inkl. tillægsgebyr, der betales efter udløbet af den pågældende registreringsperiode, forhøjes med 20%.

4. **Klagegebyr** 4000,00

Ovennævnte priser skal ikke tillægges moms

Vare- og fællesmærker

1. **Ansøgningsgebyr** kr.

- a. Grundgebyr 2350,00
 b. Tillægsgebyr for hver klasse ud over 3 600,00
 Der er i alt 42 klasser

2. **Gebyr for videreførelse af Madrid-Protokol-registrering som dansk vare- eller fællesmærke-ansøgning** 1500,00

3. **Fornylsesgebyr**
 a. Grundgebyr 2800,00
 b. Tillægsgebyr for hver klasse ud over 3 600,00

Fornylsesgebyrer inkl. tillægsgebyr, der betales efter udløbet af den pågældende registreringsperiode, forhøjes med 20%.

4. **Gebyr for anmodning om deling af en ansøgning eller en registrering** for hver udskilt ansøgning eller registrering 2000,00

5. **Gebyr for fremsættelse af indsigelse** 2500,00

6. **Gebyr for administrativ ophævelse** 2500,00

7. **Klagegebyr** 4000,00

8. **Gebyr for underretning til indehaver af varemærkerettighed**
 Årligt gebyr 1400,00

Ovennævnte priser skal ikke tillægges moms

Skorstensmærker og kontorflag

1. **Ansøgningsgebyr** kr. 2000,00

Ovennævnte pris skal ikke tillægges moms

Kommunevåbener og -segl

1. **Ansøgningsgebyr** kr. 2000,00

Ovennævnte pris skal ikke tillægges moms

Publikationer

1. **Årsabonnement** kr.

- a. Dansk Patenttidende 1000,00
 b. Patentskrifter
 - på papir 8000,00
 - på CD-ROM (ESPACE-DK) 5000,00
 c. Dansk Patentregister 400,00
 d. Sammendrag af almindeligt tilgængelige danske patentansøgninger
 - Alle sektioner 8000,00
 - sektion A 1600,00
 - sektion B 1600,00
 - sektion C07 + C12 1600,00
 - sektion C, resten 900,00
 - sektion D 500,00
 - sektion E 900,00
 - sektion F 900,00
 - sektion G 900,00
 - sektion H 900,00
 e. Oversættelser af EP-skrifter 8000,00
 f. Dansk Brugsmodeltidende 600,00
 g. Brugsmodelskrifter 8000,00
 h. Dansk Varemærketidende 1000,00
 i. Dansk Varemærkerregister 200,00
 j. Varemærke-særtidende med §13-afslag 100,00
 k. Varemærkeindsigelsestidende 200,00
 l. Nye danske varemærkeansøgninger, ugeliste 450,00
 m. Dansk Mønstertidende 600,00
 n. Dansk Mønsterregister 200,00
 o. Patenthåndbog, ved tegning af abonnement 500,00
 - løbblade hertil, pr. side 10,00
 p. Brugsmodelhåndbog, ved tegning af abonnement 500,00
 - løbblade hertil, pr. side 10,00
 q. Ankenævnskendelser
 - alle kendelser 4200,00
 - kendelser/patent- og brugsmodelområdet 2000,00
 - kendelser/vare- og fællesmærkeområdet 2000,00
 - kendelser/mønster- og chipsområdet 400,00

Abonnementer tillægges porto

2. Løssalg

- a. Dansk Patenttidende 40,00
 b. Dansk Patentregister 400,00
 c. Sammendrag af alm. tilgængelige patentansøgninger 30,00
 d. Dansk Varemærketidende 40,00
 e. Dansk Varemærkerregister 200,00
 f. Varemærke-særtidende med §13-afslag 100,00
 g. Varemærkeindsigelsestidende 200,00
 h. Varemærkeindsigelsestidende, udk. 1995 300,00
 i. Dansk Mønstertidende 40,00
 j. Dansk Mønsterregister 200,00
 k. Dansk Brugsmodeltidende 40,00
 l. Sammendrag af alm. tilgængelige brugsmodelansøgninger 30,00
 m. Fremlæggelses- og patentskrifter på CD-ROM (ESPACE-DK)
 - 1993-1999, pr. årgang 5000,00
 - 1990-1992, pr. årgang 2000,00

Ovennævnte priser skal ikke tillægges moms

Fremlæggelses-, patent- og brugsmodelskrifter samt oversættelser af EP-skrifter leveres til gældende kopipris

3. **Love og bekendtgørelser**
 vedr. industriel ejendomsret 12,00-33,00

4. Andre publikationer

- a. Varemærkeklassifikation
 - alfabetisk liste 500,00
 - klassedelt liste 400,00
 b. Mønsterklassifikation 35,00
 - ændringer og tilføjelser hertil 15,00

5. **"Fra væsen til virksomhed", Danske patenter gennem 100 år (fås på dansk og engelsk), inkl. moms** 195,00

Ovennævnte priser tillægges moms, hvis andet ikke er angivet

Erhvervsservice

1. Timepris*	kr. 750,00
2. Løbende overvågninger	
a. Konkurrentovervågning	
Første søgning inkl. oprettelse af søgeprofil og levering af op til 40 nyeste referencer	2000,00
Overvågningskørsel pr. gang efter tilbud	
b. Overvågning af ansøgninger	
Overvågning af dansk patent-, brugsmode-, mønster- eller varemærkeansøgning sammensættes af:	
Pris pr. år	350,00
Pris pr. meddelelse	350,00
c. Øvrige overvågninger beregnes efter timepris	
Hertil skal lægges evt. online-udgifter	
3. Navneundersøgelser*	
a. International undersøgelse af patentrettigheder i 1-2 navne inkl. op til 40 referencer	2000,00
Yderligere referencer, pr. reference	16,00
Yderligere navne, pr. navn	700,00
b. Undersøgelse af patent- og brugsmodelettigheder med gyldighed for Danmark i 1-2 navne	1500,00
Yderligere navne, pr. navn	350,00
c. Øvrige navneundersøgelser beregnes efter timepris	
Hertil skal lægges evt. online-udgifter	
4. Patentfamilieundersøgelser og statusundersøgelser*	
a. Patentfamilieundersøgelse	800,00
b. Patentfamilieundersøgelse, inkl. status	1600,00
c. Tillæg for statusoplysninger, der knytter sig til tidligere udførte patentfamilieundersøgelser	1600,00
d. Statusundersøgelse af udenlandske rettigheder	
Første nummer	700,00
Pr. følgende nummer	350,00
e. Statusundersøgelse af danske rettigheder, pr. nummer	350,00
f. Øvrige undersøgelser beregnes efter timepris	
Hertil skal lægges evt. online-udgifter	
5. Kollisionsundersøgelser af varemærker, inkl. 3 klasser*	
Yderligere klasser, pr. 10 klasser	500,00
6. Skanning af varemærker*	
a. Første klasse	500,00
b. Yderligere klasser, pr. klasse	200,00
c. Skanning af alle 42 klasser	3000,00
7. LOGO-skanning* , inkl. op til 25 referencer	
Yderligere referencer, pr. 25 referencer	500,00
8. Varemærkedatabase*	
a. Første klasse	3000,00
b. Yderligere klasser - op til 4, pr. klasse	1500,00
9. Skanning af varemærker ansøgt eller registreret i udlandet*	
a. Første klasse for 1-2 lande	1000,00
b. Følgende lande, pr. land	500,00
c. Følgende klasser, pr. klasse	200,00
10. Pris for levering pr. telefax	
	75,00

* Hastelevering kan aftales mod pristillæg.

Ovennævnte priser tillægges moms

Kopiservice

	kr.
1. Fotokopier af patent- og brugsmodepublikationer	
a. Ekspedition	30,00
b. Kopipris, pr. side	3,25
Dog minimum 30 kr. pr. publikation (svarende til 9 sider)	
2. Fotokopier, taget på læsesalen	
ved kontant betaling, pr. side, inkl. moms	3,00
3. Udenlandske patentpublikationer, der ikke findes i egne samlinger	
I ved hjemtagning fra udlandet:	
a. Pris for hjemtagning	100,00
b. Pris pr. publikation	100,00
Hjemtagning af sagsakter fra USA og patentpublikationer og sagsakter fra Sydafrika: Pris efter aftale.	
II ved levering af tilsvarende publikation fra egne samlinger:	
a. Identifikation	100,00
b. Kopipris (3,25 kr. pr. side)	
4. Engelsksprogede sammendrag, der ikke findes i egne samlinger, pr. sammendrag	
	50,00
5. Tidsskriftsartikler o.l., der ikke findes i egne samlinger	
a. Pris for hjemtagning	100,00
b. Pris pr. artikel	100,00
6. Aktindsigt i europæiske patenter og patentansøgninger	
a. Ekspedition (inkl. EPO-gebyr)	315,00
b. Kopier	
- ved tilsendelse, pr. side	3,25
- ved afhentning, pr. side	2,50
- ved afhentning og kontant betaling, pr. side inkl. moms	3,00
7. Databaseudskrift vedr. en varemærkeretlighed	
	50,00
Ovennævnte priser tillægges moms, hvis andet ikke er angivet	
8. Bekræftet kopi af en patent-, brugsmode-, mønster- eller varemærkeansøgning	
	300,00
Hertil skal lægges kopiprisen	
9. Bekræftet udskrift af patent-, certifikat-, brugsmode-, topografi-, mønster- eller varemærkesagsregistret	
	300,00
10. Bekræftet udskrift af registret over kommunevåbener og -segl eller registret over skorstensmærker og kontorflag ..	
	200,00
11. Udskrift af patent-, certifikat-, brugsmode-, topografi-, mønster- eller varemærkesagsregistret, registret over kommunevåbener og -segl eller registret over skorstensmærker og kontorflag	
	50,00
Ovennævnte priser skal ikke tillægges moms	
12. Priser for levering	
a. Levering pr. telefax	75,00
b. Ekspreslevering pr. telefax	275,00
c. Ekspreslevering pr. post	200,00
Hertil lægges porto	
Ovennævnte priser tillægges moms	

Kurser og foredrag

	kr.
1. Kurser	
Priser på åbne og virksomhedsinterne kurser fås ved direkte henvendelse til KursusCentret	
2. Foredrag*	
Første time	2000,00
Følgende timer, pr. time	1500,00

* Særpriser afhængig af deltagerantal og forberedelsestid

Ovennævnte priser skal ikke tillægges moms

INID-koder

Internationally agreed Numbers for the Identification of Data (INID)

- (11) Serial number of the registration
- (15) Date of the registration
- (17) Expected duration of the registration/renewal
- (18) Expected expiration date of the registration/renewal
- (21) Serial number of the application
- (22) Date of filing of the application
- (23) Exhibition priority data
- (24) Date from which the industrial design right has effect
- (29) Indication of the form in which the industrial design is filed
- (30) Data relating to priority under the Paris Convention
- (43) Date of publication of the industrial design before examination
- (44) Date of publication of the industrial design after examination
- (45) Date of publication of the registered industrial design
- (46) Date of expiration of deferment
- (51) Class and subclass of the Locarno Classification
- (54) Designation of article(s) or product(s) covered by the industrial design or title of the industrial design
- (55) Reproduction of the industrial design (e.g., drawing, photograph) and explanations relating to the reproduction
- (57) Description of characteristic features of the industrial design including indication of colors
- (58) Date of recording of any kind of amendment in the Register
- (62) Serial number(s) and, if available, filing date(s) of application(s), registration(s) or document(s) related by division
- (66) Serial number(s) of application(s) concerning design(s) which is(are) variant(s) of the present one
- (71) Name(s) and address(es) of the applicant
- (72) Name(s) of the creator(s)
- (73) Name(s) and address(es) of the owner(s)
- (74) Name(s) and address(es) of the representative(s)

Domestic Codes for the Identification of Data

- (DL) Data concerning license
- (DP) Data concerning pawning

Internationalt vedtagne Numre til Identifikation af Data (INID)

- Registreringsnummer
- Registreringsdato
- Forventet registreringsperiode/fornyelsesperiode
- Forventet udløbsdato for registrering/fornyelse
- Ansøgningsnummer
- Ansøgningsdato
- Udstillingsprioritetsoplysninger
- Indleveringsdato

- Model indleveret

- Konventionsprioritetsoplysninger

- Dato for offentlig tilgængelighed

- Bekendtgørelsesdato for ansøgningen

- Bekendtgørelsesdato for registreringen

- Udsættelsesdato

- Klasser
- Vareangivelse

- Mønstreet

- Beskrivelse herunder farver

- Dato for tilførsel/udslettelse

- Nummer på hovedansøgning eller udskilt ansøgning

- Beslægtede ansøgninger

- Ansøgningsnavn og -adresse

- Frembringers navn og -adresse
- Indehavernavn og -adresse

- Fuldmægtignavn og -adresse

Interne koder til identifikation af data

- Licensoplysninger
- Pantoplysninger

