



Patent- og
Varemærkestyrelsen
Erhvervsministeriet

Dansk Mønster Tidende

Indholdsfortegnelse

Bekendtgørelse af mønsteransøgninger	39
Offentligt tilgængelige mønsteransøgninger	71
Henlagte, afslåede eller tilbagetagne mønsteransøgninger	72
Prisliste	73

Abonnementsprisen for årgangen er 1000,- kr. Abonnement tegnes i Patent- og Varemærkestyrelsen, Helgeshøj Allé 81, 2630 Tåstrup, tlf. 43 50 85 40 eller 43 50 85 35, Gironr. 4 02 05 53, hvor enkelte numre sælges for en pris af 40 kr.

Ansvarlig for redaktion: Niels Ravn
Trykt hos Patent- og Varemærkestyrelsen

ISSN 0903-8825

Bekendtgørelse af Mønsteransøgninger

Indsigelser mod registreringen skal fremsættes skriftligt i 2 eksemplarer til registreringsmyndigheden inden 2 måneder fra bekendtgørelsesdagen, jfr. lov om mønstre nr 218 af 27. maj 1970, § 18, stk. 2.
 Er det bekendtgjort, at model af mønstret er indleveret, kan dette ses i direktoratet.
 Hvis afbildningen er udført i farver, er dette angivet.
 Er mønstret forbillede for et ornamnt, er dette angivet.

(21) MA 1999 00448

(54) Et sædestativ til klapvogn

(51)-Cl.12 12

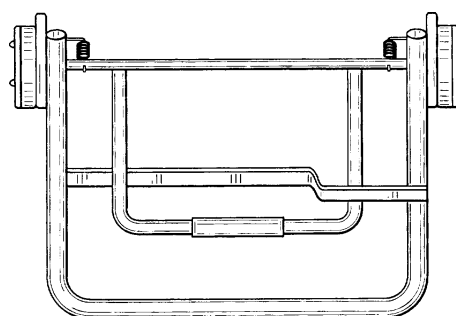
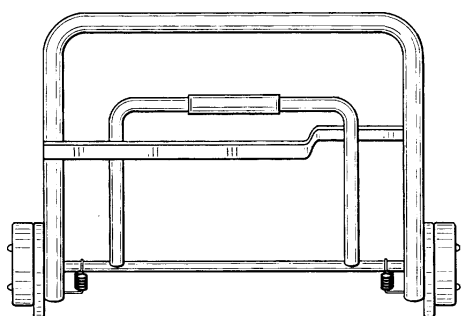
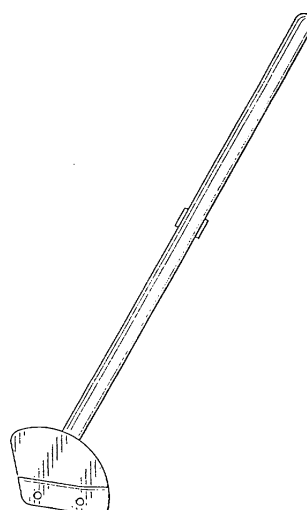
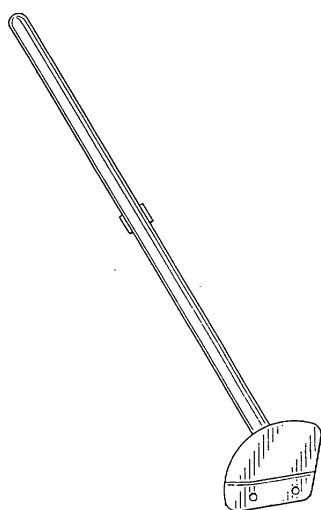
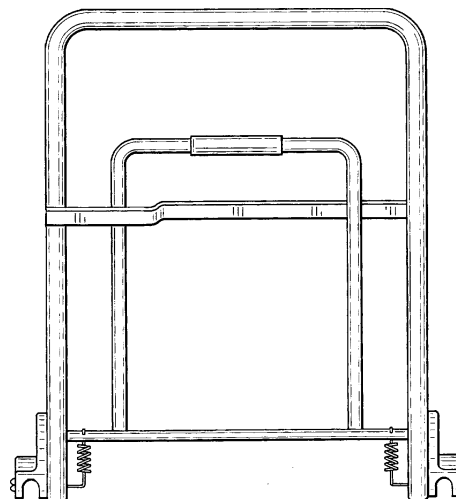
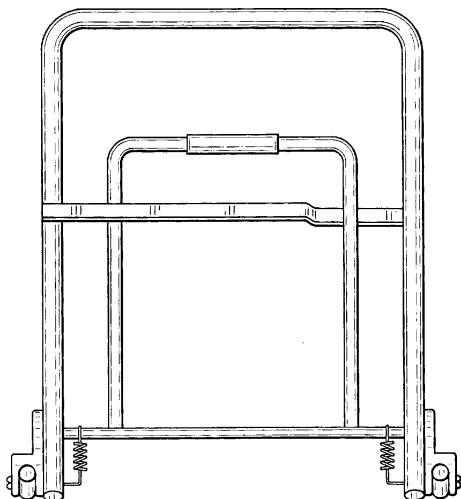

(71)ANSØGER(E):

Evenflo Company, Inc., Northwoods Business Center II 707 Crossroads Court Vandalia Ohio 45377 Delaware, USA

(74)FULDMÆGTIG:

Plougmann, Vingtoft & Partners A/S, Sankt Annæ Plads 11, 1250 København K, Danmark

(72)FREMBRINGER(E):

Thomas J. Witman, 1801 Commerce Drive Piqua Ohio 45356 U.S.A., USA

(30)PRIORITET:

1998-10-23 US 29/095,502

(22)ANSØGNINGSDATO:

1999-04-22

(21) MA 1999 00827

(54) En seng

(51)-Cl.06 01



Detail afbildning

(71)ANSØGER(E):
(74)FULDMÆGTIG:
(72)FREMBRINGER(E):
(30)PRIORITET:
(22)ANSØGNINGSDATO:

Matra AG (Matra SA), Talstrasse 72 CH-4112 Flüh, Schweiz
Chas. Hude A/S, H.C. Andersens Boulevard 33, 1553 København V, Danmark
André Rey, F-68480 Fislis, Frankrig
1999-01-12 WO DM/046348
1999-07-06

(21) MA 1999 00829

(54) En automobil

(51)-Cl.12 08



(71)ANSØGER(E):
(74)FULDMÆGTIG:
(72)FREMBRINGER(E):
(30)PRIORITET:
(22)ANSØGNINGSDATO:
(66)BEMÆRKNINGER

SEAT S.A., Zona Franca Calle 2, no. 1 E-08040 Barcelona, Spanien
Patentbureauet Magnus Jensens Eftf., Frederiksborgvej 15, 3520 Farum, Danmark
Felipe Cruz Alarcon, Zona Franca, Calle 2, no. 1 E-08040 Barcelona, Spanien
1999-03-04 ES 144.891
1999-07-06
Ansøger har samme dag indleveret MA 1999 00830

(21) MA 1999 00830

(54) En automobil

(51)-Cl.12 08



(71)ANSØGER(E):
 (74)FULDMÆGTIG:
 (72)FREMBRINGER(E):
 (30)PRIORITET:
 (22)ANSØGNINGSDATO:
 (66)BEMÆRKNINGER

SEAT S.A., Zona Franca Calle 2, no. 1 E-08040 Barcelona, Spanien
 Patentbureauet Magnus Jensens Eff., Frederiksborgvej 15, 3520 Farum, Danmark
 Felipe Cruz Alarcon, Zona Franca, Calle 2, no. 1 E-08040 Barcelona, Spanien
 1999-03-04 ES 144.891
 1999-07-06
 Ansøger har samme dag indleveret MA 1999 00829

(21) MA 1999 00879

(54) 1) En applikatorbeholder til farmaceutiske og kosmetiske produkter (51)-Cl.09 01;28 01;28 02
2-3) dele dertil

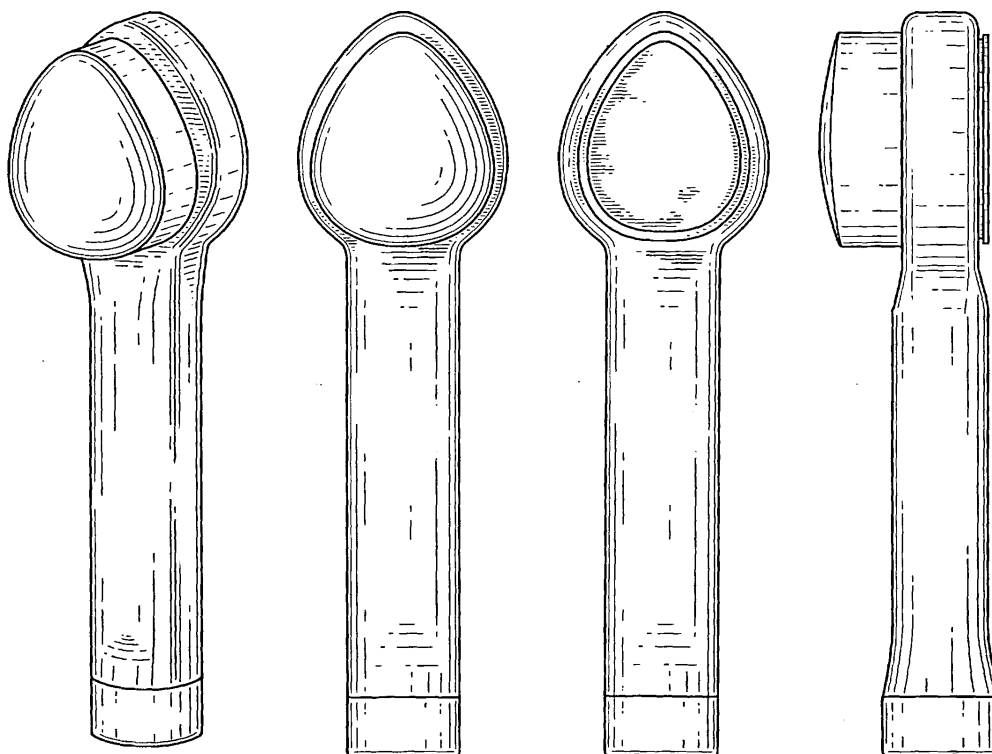

Løbenr. 1

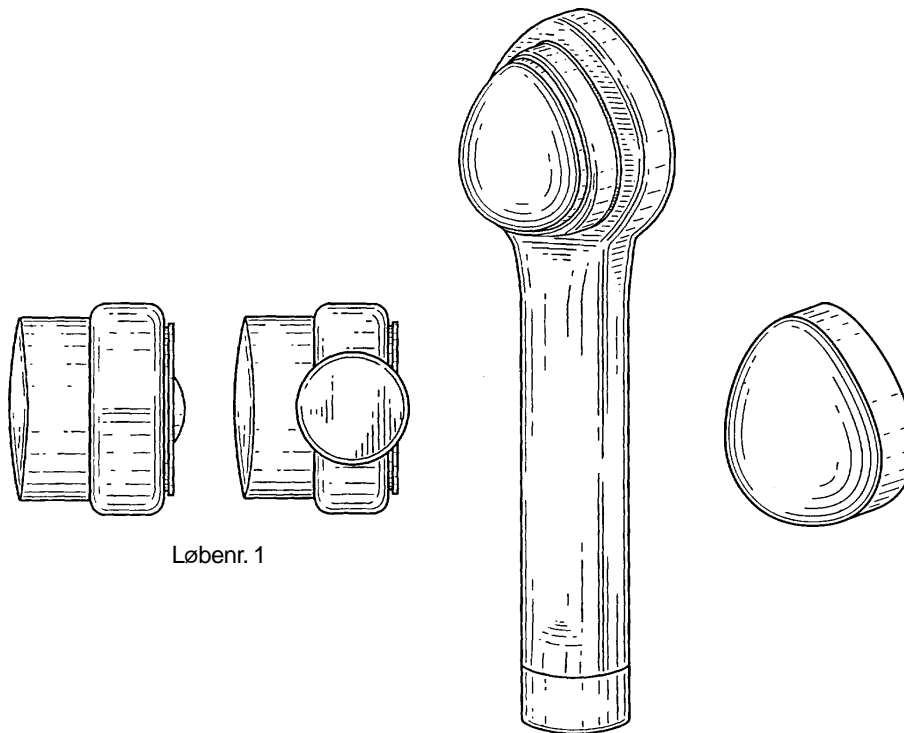

Løbenr. 1

Løbenr. 2

(71)ANSØGER(E):

Schering-Plough HealthCare Products, Inc., a corporation of the State of Delaware, 3030 Jackson Avenue
Memphis Tennessee 38151, USA

(74)FULDMÆGTIG:

Internationalt Patent-Bureau, Høje Taastrup Boulevard 23, 2630 Taastrup, Danmark

(72)FREMBRINGER(E):

Heidi N. Sachs, 20 North Belvedere Boulevard 1 MEMPHIS, TENNESSEE 38104, USA; Fred M. Killinger, 8594
Wood Mills Drive, CORDOVA, TENNESSEE 38018, USA

(30)PRIORITET:

1999-01-29 US 29/099,839

(22)ANSØGNINGSDATO:

1999-07-23

(21) MA 1999 00895

(54) Et dæksel

(51)-Cl.25 02

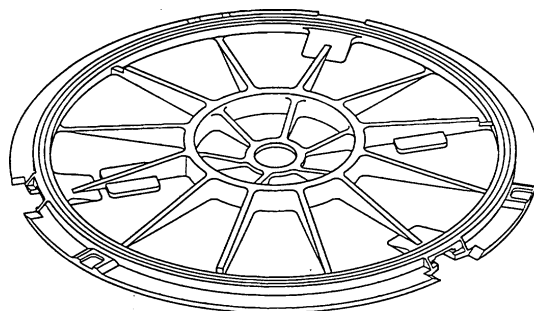
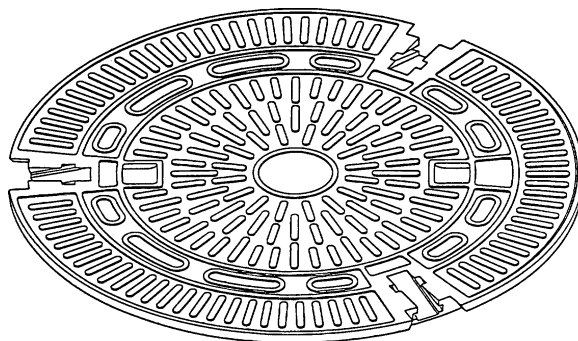

(71)ANSØGER(E):

(74)FULDMÆGTIG:

(72)FREMBRINGER(E):

(30)PRIORITET:

(22)ANSØGNINGSDATO:

ACO Severin Ahlmann GmbH & Co. KG, Am Ahlmannkai D-24768 Rendsburg, Tyskland

Heiden A/S, Rømersgade 3, 1362 København K, Danmark

Wolfgang Arm, Selkenkoppel 12, D-24782 Rickert, Tyskland ; Heino Messerschmidt, Schmiedeberg 5 b, D-25585 Lütjenwestedt, Tyskland ; Torsten Prophet, Im Winkel 7, D-29378 Wittingen - OT Ohrdorf, Tyskland

1999-02-05 DE 499 01 336.0

1999-07-29

(21) MA 1999 00950

(54) En emballagebakke

(51)-Cl.09 03

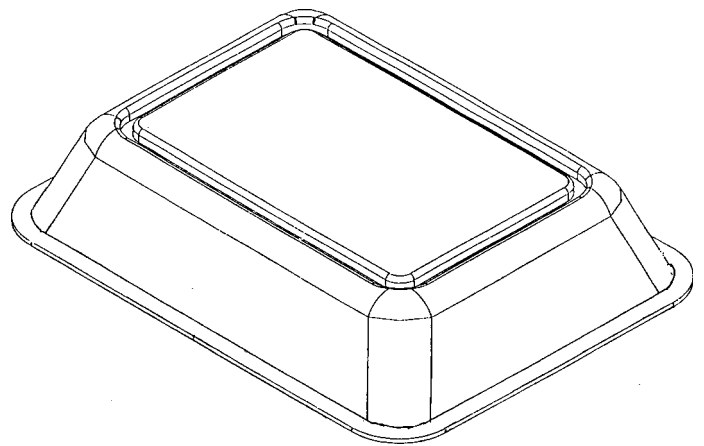
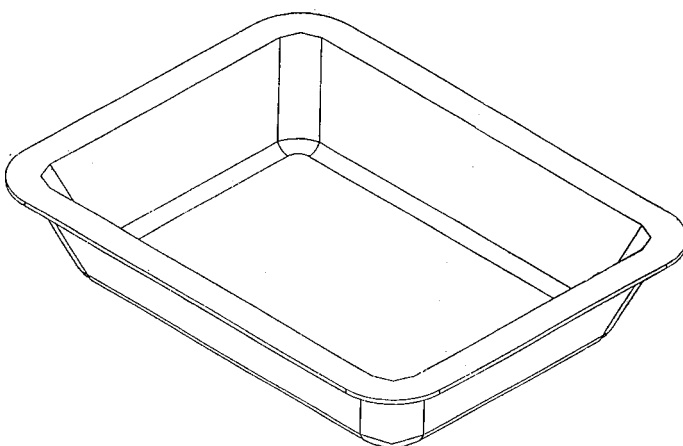
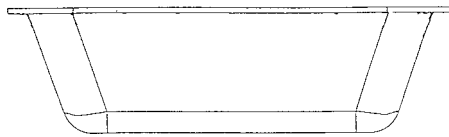
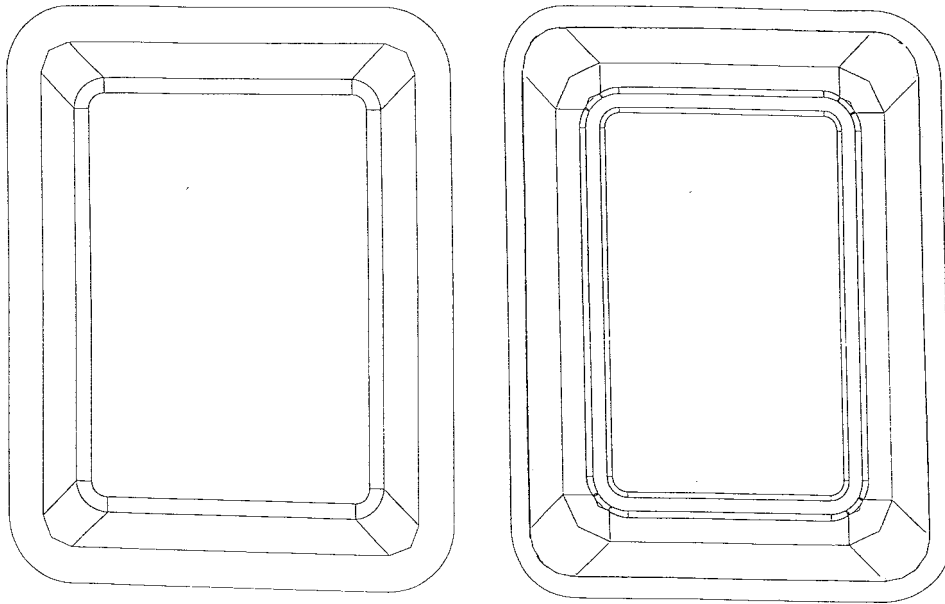

(71)ANSØGER(E):
(74)FULDMÆGTIG:
(72)FREMBRINGER(E):
(30)PRIORITET:
(22)ANSØGNINGSDATO:
(66)BEMÆRKNINGER

Linpac Plastics Limited, A 1 Business Park Knottingley West Yorkshire WF11 OBS, Storbritannien
Budde, Schou & Ostenfeld A/S, Vester Søgade 10, 1601 København V, Danmark
Gary John Mackay Jenkins, Elmwood, Collingham Wetherby, LS22 5AU, Storbritannien
1999-02-13 GB 2081218;1999-02-13 GB 2081220
1999-08-12
Ansøger har samme dag indleveret MA 1999 01065

(21) MA 1999 00963

(54) Ornament til papirvarer, såsom toilettepapir, køkkenrulle, servietter o.lign. (51)-Cl.05 06;23 02

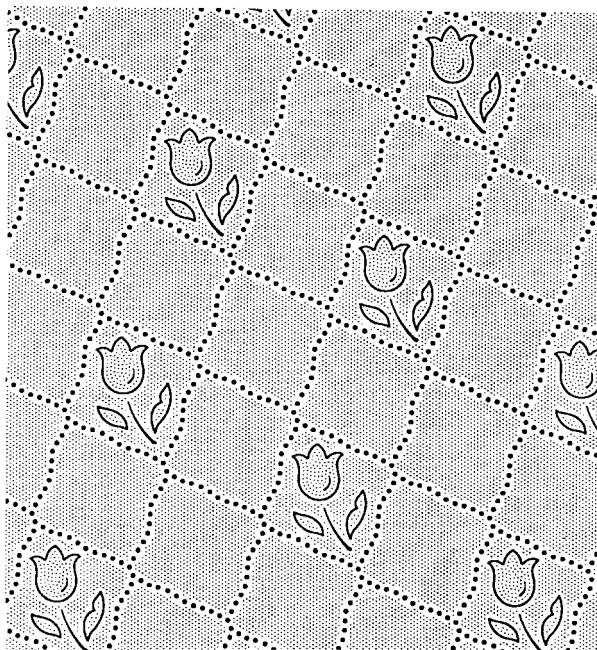

(71)ANSØGER(E):
(74)FULDMÆGTIG:
(72)FREMBRINGER(E):
(30)PRIORITET:
(22)ANSØGNINGSDATO:
(57)BEMÆRKNINGER

FORT JAMES FRANCE, 11, route Industrielle, 68320 Kunheim, Frankrig
Hofman-Bang & Boutard, Lehmann & Ree A/S, Hans Bekkevolds Allé 7, 2900 Hellerup, Danmark
Gilles Roussel, 25, rue de Mulhouse 68000 Colmar, Frankrig ; Francois Bournaud, 3, rue Lecuirot 75014 Paris, Frankrig
1999-02-17 FIM19990141
1999-08-17
Ornament

(21) MA 1999 00964

(54) En kabine til en kran

(51)-Cl.12 05

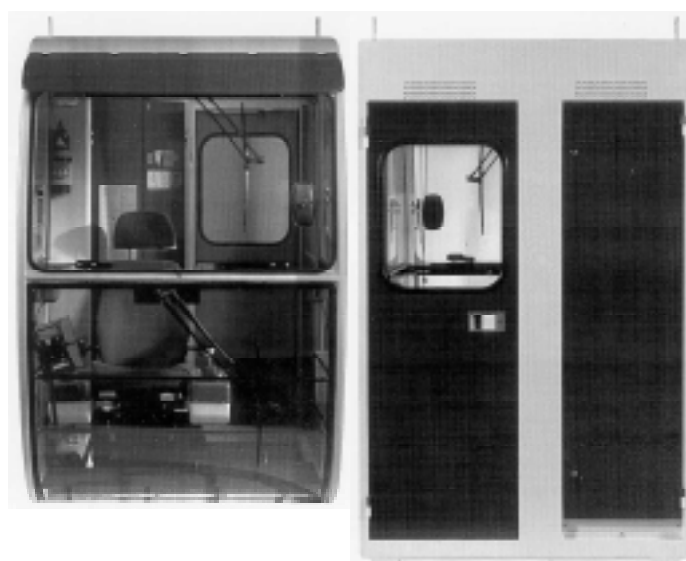
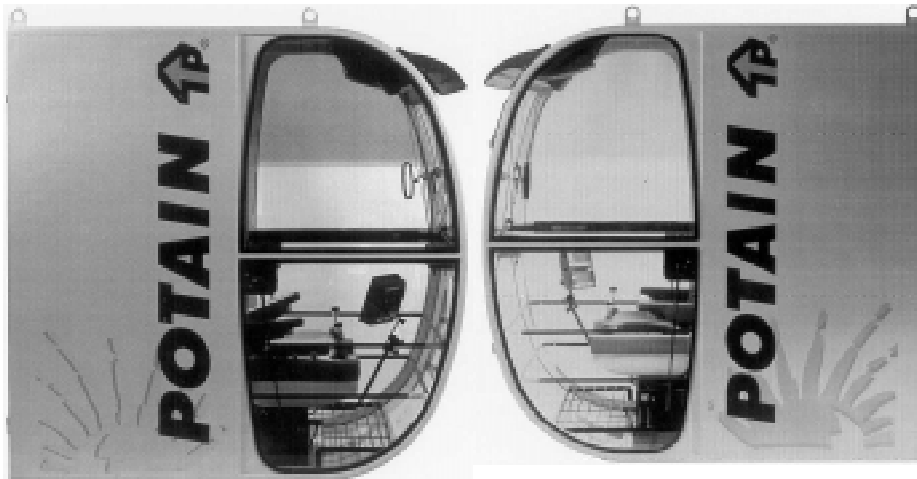
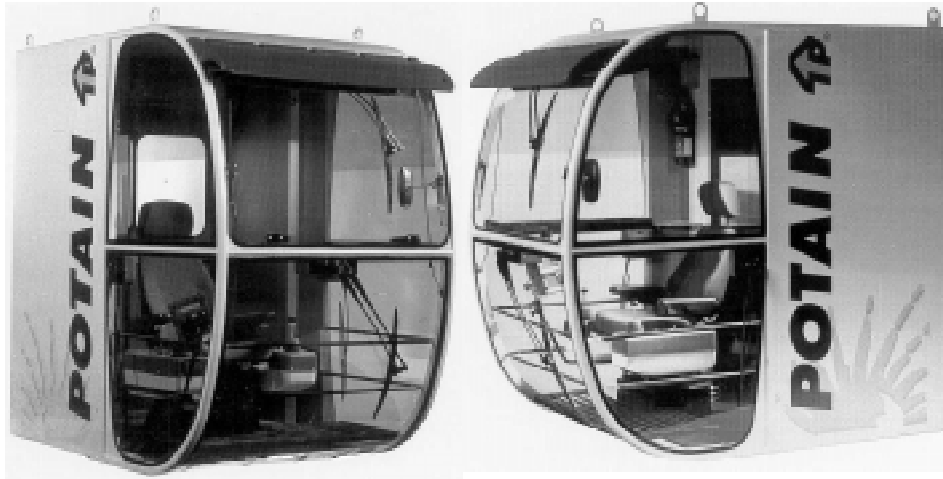

(71)ANSØGER(E):
(74)FULDMÆGTIG:
(72)FREMBRINGER(E):
(30)PRIORITET:
(22)ANSØGNINGSDATO:
(66)BEMÆRKNINGER

POTAIN, 18 rue de Charbonnieres 69130 Ecully , Frankrig
Hofman-Bang & Boutard, Lehmann & Ree A/S, Hans Bekkevolds Allé 7, 2900 Hellerup, Danmark
Claude Deroure, 61 boulevard Commandant Charcot, 92200 Neuilly, Frankrig
1999-02-19 WO DM/046 768
1999-08-17
Ansøger har samme dag indleveret MA 1999 01306

(21) MA 1999 00984

(54) En filterramme

(51)-Cl.12 16;15 01;23 04

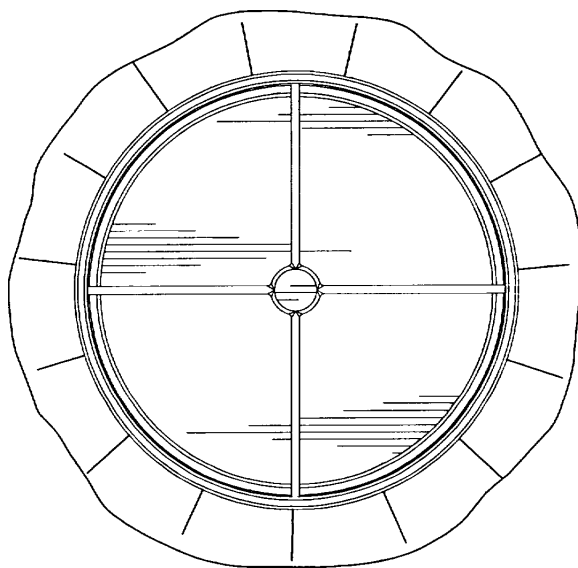
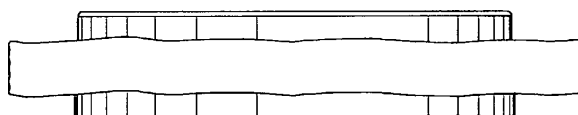
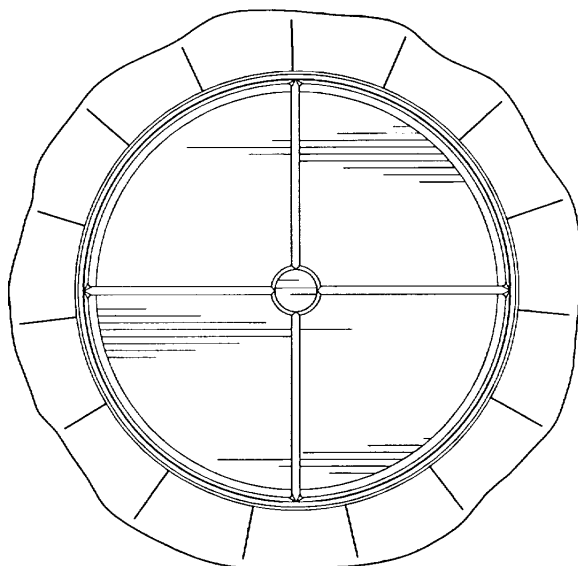
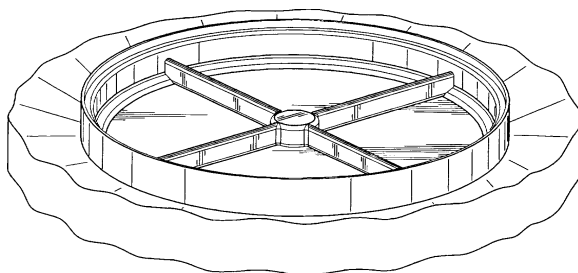

(71)ANSØGER(E):
(74)FULDMÆGTIG:
(72)FREMBRINGER(E):

(30)PRIORITET:
(22)ANSØGNINGSDATO:
(66)BEMÆRKNINGER

Donaldson Company, Inc., 1400 West 94th Street P.O Box 1299 Minneapolis, Minnesota 55440-1299, USA
Plougmann, Vingtoft & Partners A/S, Sankt Annæ Plads 11, 1250 København K, Danmark
Steven S. Gieseke, 6239 Third Avenue South Richfield, Minnesota 55423, USA ; Wayne R. Bishop, 2709 Salem Avenue South St. Louis Park Minnesota 55416, USA
1999-02-26 US 29/101,306
1999-08-20
Ansøger har samme dag indleveret MA 1999 01003;MA 1999 01304;MA 1999 01331

(21) MA 1999 01003

(54) Et filterelement

(51)-Cl.12 16;15 01;23 04

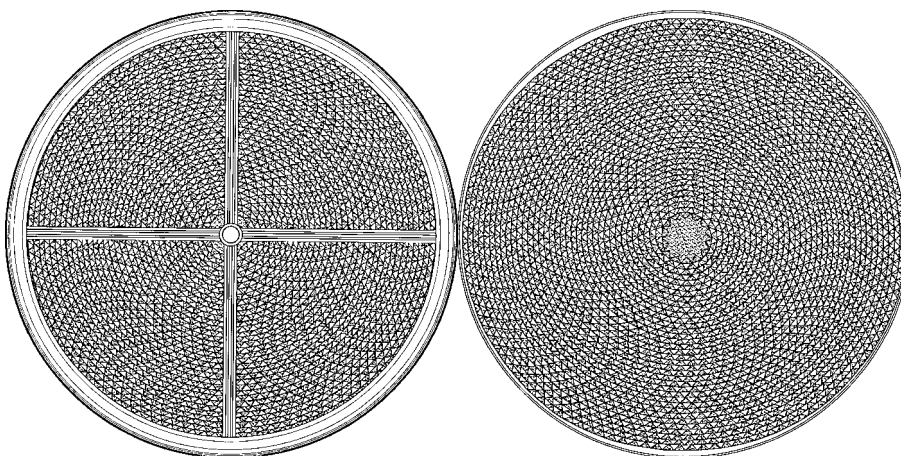
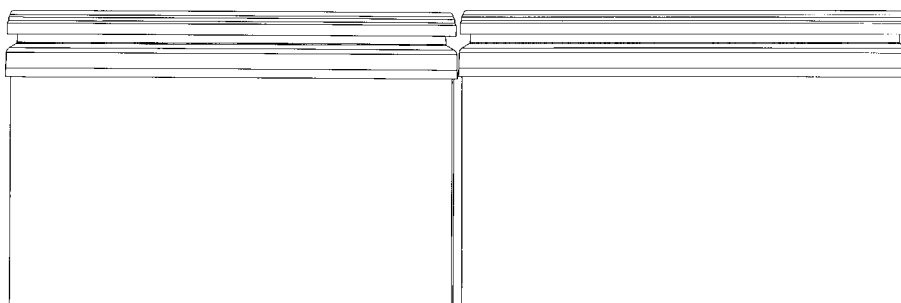
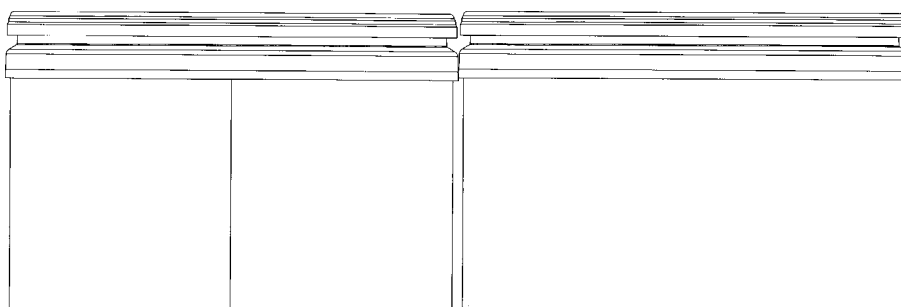
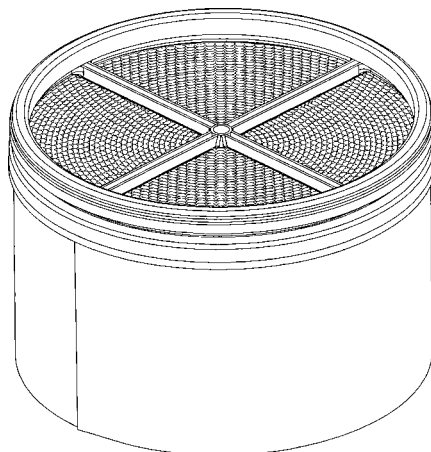

(71)ANSØGER(E):
 (74)FULDMÆGTIG:
 (72)FREMBRINGER(E):

Donaldson Company, Inc., 1400 West 94th Street P.O Box 1299 Minneapolis, Minnesota 55440-1299, USA
 Plougmann, Vingtoft & Partners A/S, Sankt Annæ Plads 11, 1250 København K, Danmark
 Steven S. Gieseke, 6239 Third Avenue South Richfield, Minnesota 55423, USA ; Carolyn J. Finnerty, 10441
 Johnson Avenue South Bloomington, Minnesota 55437, USA

(30)PRIORITET:
 (22)ANSØGNINGSDATO:
 (66)BEMÆRKNINGER

1999-02-26 US 29/101,193
 1999-08-25
 Ansøger har samme dag indleveret MA 1999 00984;MA 1999 01304;MA 1999 01331

(21) MA 1999 01035

(54) En cykelanhænger

(51)-Cl.12 10

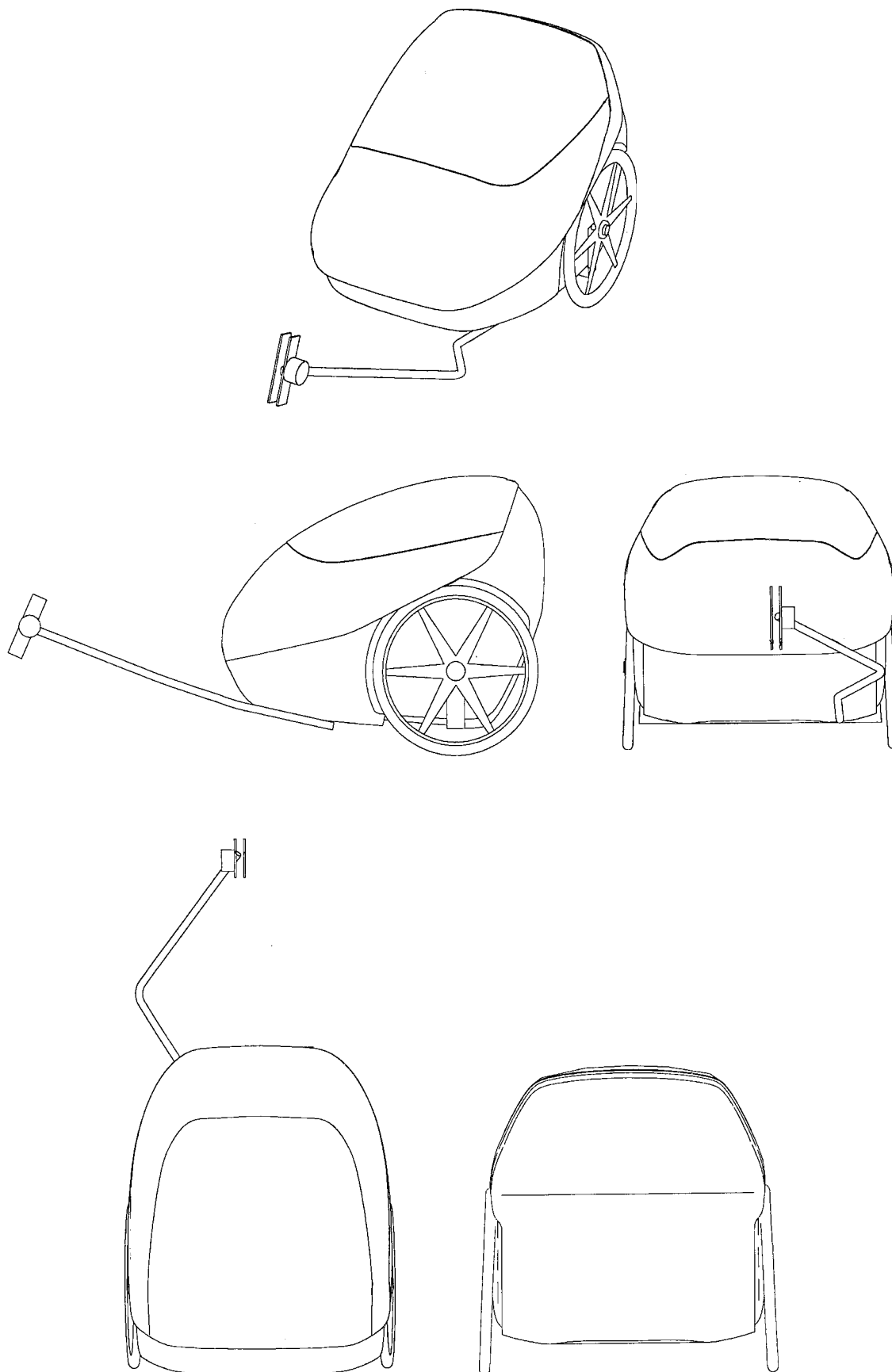

(71)ANSØGER(E):
(74)FULDMÆGTIG:
(72)FREMBRINGER(E):
(30)PRIORITET:
(22)ANSØGNINGSDATO:

Leo Laine Oy, Metallitie 4 FIN-26100 Rauma, Finland
Internationalt Patent-Bureau, Høje Taastrup Boulevard 23, 2630 Taastrup, Danmark
Veijo Kallionpää, Hallitie 12 26510 Rauma, Finland
1999-03-03 FIM19990199
1999-09-01

(21) MA 1999 01036

(54) Ornament til tekstilstof

(51)-Cl.05 05



(71)ANSØGER(E):
(74)FULDMÆGTIG:
(72)FREMBRINGER(E):
(22)ANSØGNINGSDATO:
(57)BEMÆRKNINGER

Zapf Creation AG, Möncheröderner Str. 13 96472 Rödental, Tyskland
Larsen & Birkeholm A/S Skandinavisk Patentbureau, Banegårdspladsen 1, 1570 København V, Danmark
Christel Koch, Hoffeldstrasse 261 70597 Stuttgart, Tyskland
1999-09-01
Farver, Ornament

(21) MA 1999 01046

(54) 1-5) Curlere, alle til et sæt

(51)-Cl.28 03



Løbenr. 1

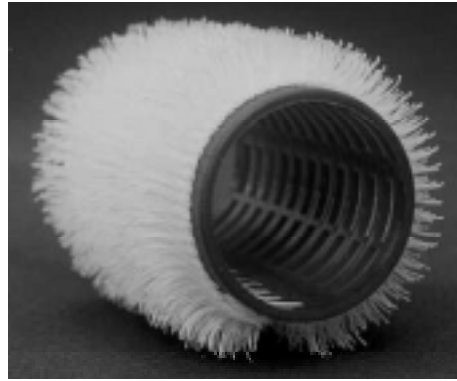

Løbenr. 2

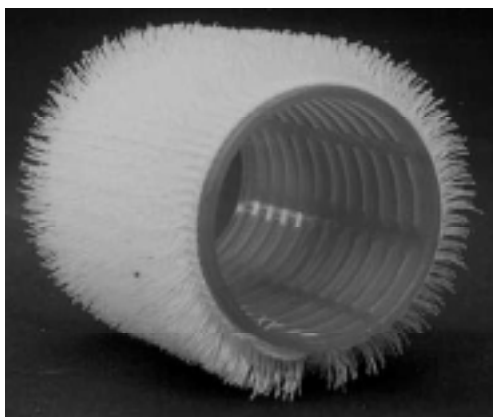

Løbenr. 3



Løbenr. 4

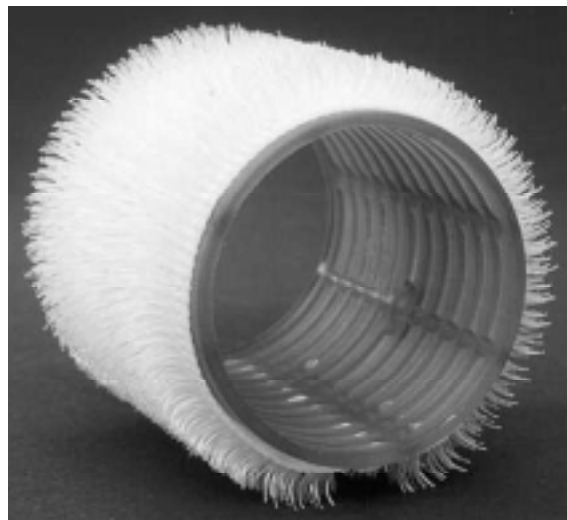

Løbenr. 5

(71)ANSØGER(E):
(74)FULDMÆGTIG:
(72)FREMBRINGER(E):
(30)PRIORITET:
(22)ANSØGNINGSDATO:

Friederikr Jünemann, Gilsasrasse 6 34119 Kassel, Tyskland
Hofman-Bang & Boutard, Lehmann & Ree A/S, Hans Bekkevolds Allé 7, 2900 Hellerup, Danmark
Friederikr Jünemann, Gilsasrasse 6 34119 Kassel, Tyskland
1999-03-05 DE 499 02 535.0
1999-09-03

(21) MA 1999 01054

(54) En oplader

(51)-Cl.13 02

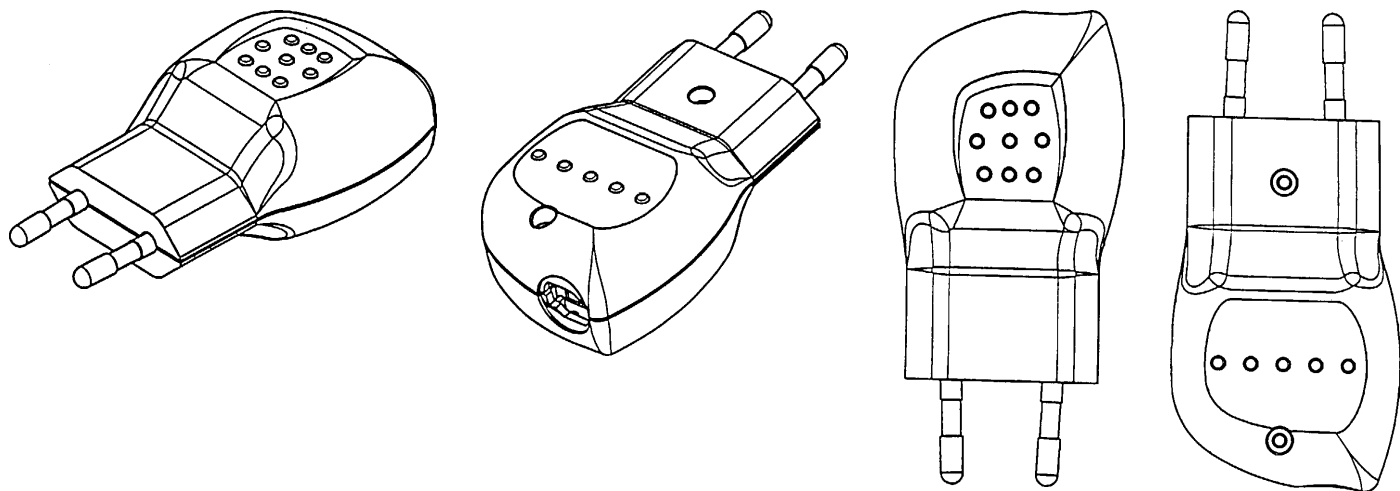

(71)ANSØGER(E):

(74)FULDMÆGTIG:

(72)FREMBRINGER(E):

(30)PRIORITET:

(22)ANSØGNINGSDATO:

Salcomp Oy, Salorantie 1 FIN-98310 Kemijärvi, Finland

Internationalt Patent-Bureau, Høje Taastrup Boulevard 23, 2630 Taastrup, Danmark

Kimmo Harjunpää, Vanha Turuntie 6 FIN-24800 Halikko, Finland ; Juha Tuulaniemi, Vartiokatu 21 A 10 FIN-96200 Rovaniemi, Finland

1999-03-11 FI M19990223

1999-09-07

(21) MA 1999 01065

(54) En emballagebakke

(51)-Cl.09 03

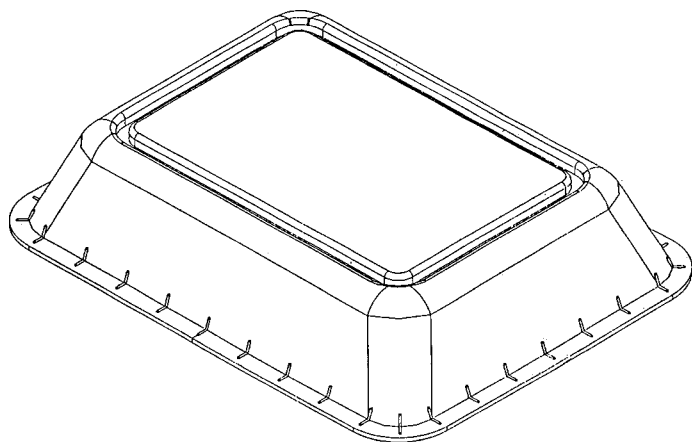
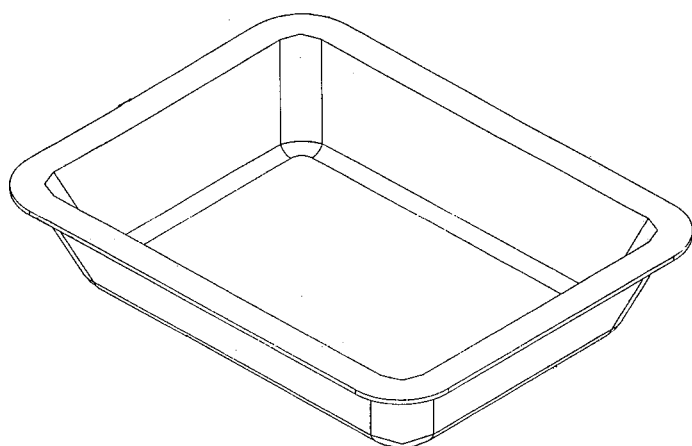
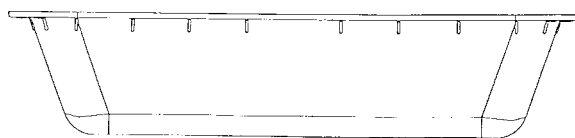
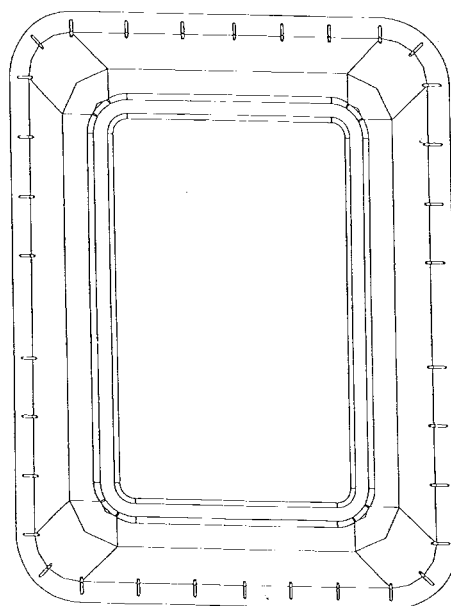
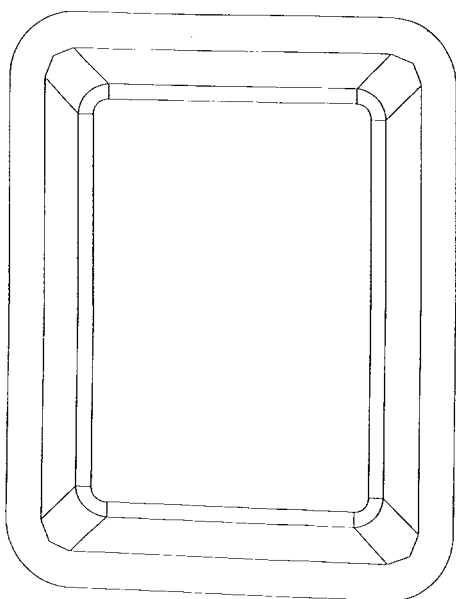

(71)ANSØGER(E):
(74)FULDMÆGTIG:
(72)FREMBRINGER(E):
(30)PRIORITET:
(22)ANSØGNINGSDATO:
(66)BEMÆRKNINGER

Linpac Plastics Limited, A 1 Business Park Knottingley West Yorkshire WF11 OBS, Storbritannien
Budde, Schou & Ostenfeld A/S, Vester Søgade 10, 1601 København V, Danmark
Gary John Mackay Jenkins, Elmwood, Collingham Wetherby, LS22 5AU, Storbritannien
1999-02-13 GB 2081220
1999-08-12
Ansøger har samme dag indleveret MA 1999 00950

(21) MA 1999 01067

(54) En basisstation til et telefonhåndsæt

(51)-Cl.14 03

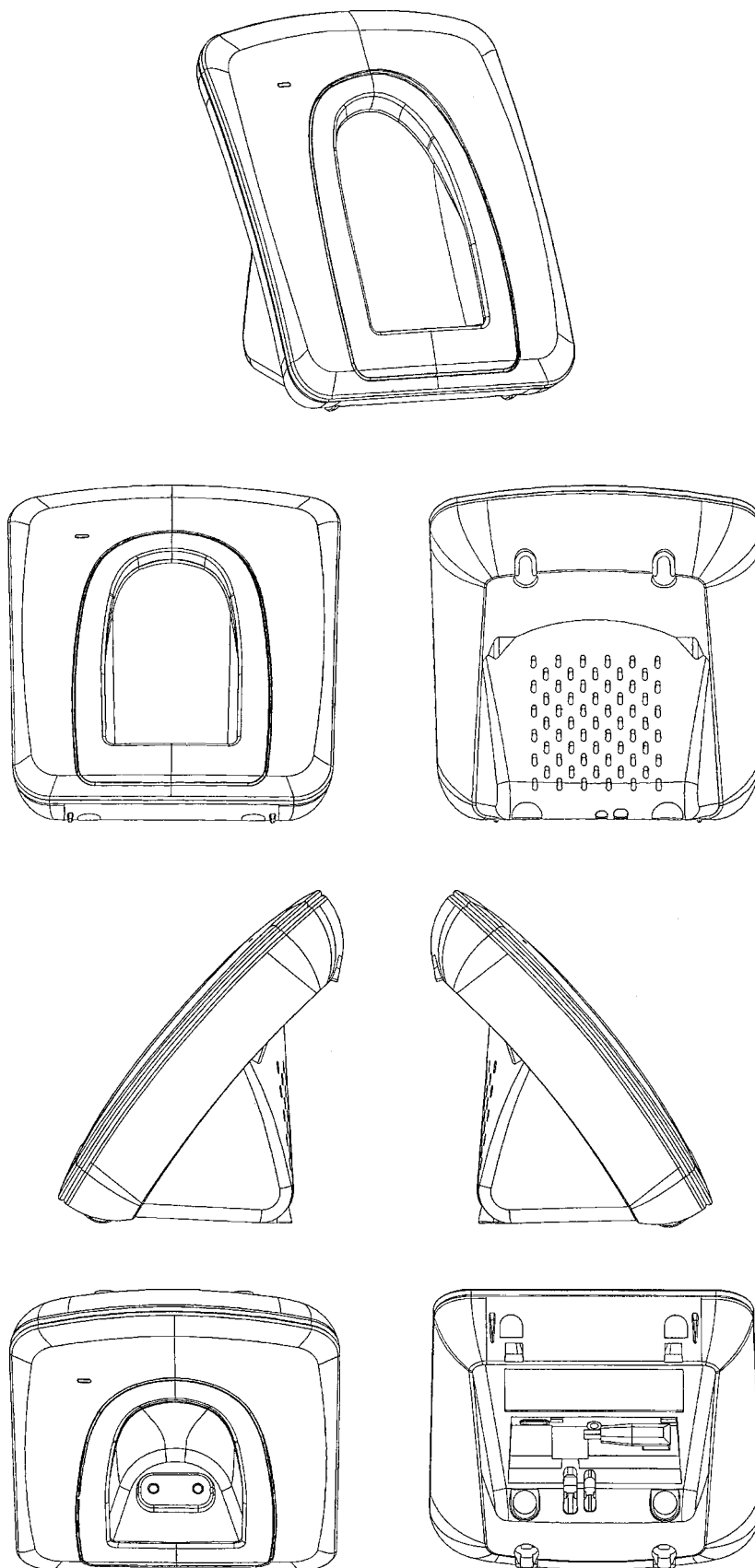

(71)ANSØGER(E):
 (74)FULDMÆGTIG:
 (72)FREMBRINGER(E):
 (30)PRIORITET:
 (22)ANSØGNINGSDATO:
 (66)BEMÆRKNINGER

Philips Consumer Communications B.V., Groenewoudseweg 1 NL-5621 BA Eindhoven, Holland
 Internationalt Patent-Bureau, Høje Taastrup Boulevard 23, 2630 Taastrup, Danmark
 David Carvalho, 26, rue Saint Hilaire F-7200 Le Mans, Frankrig
 1999-03-16 US DMA/004414
 1999-09-13
 Ansøger har samme dag indleveret MA 1999 01068

(21) MA 1999 01068

(54) Et telefonhåndsæt

(51)-Cl.14 03

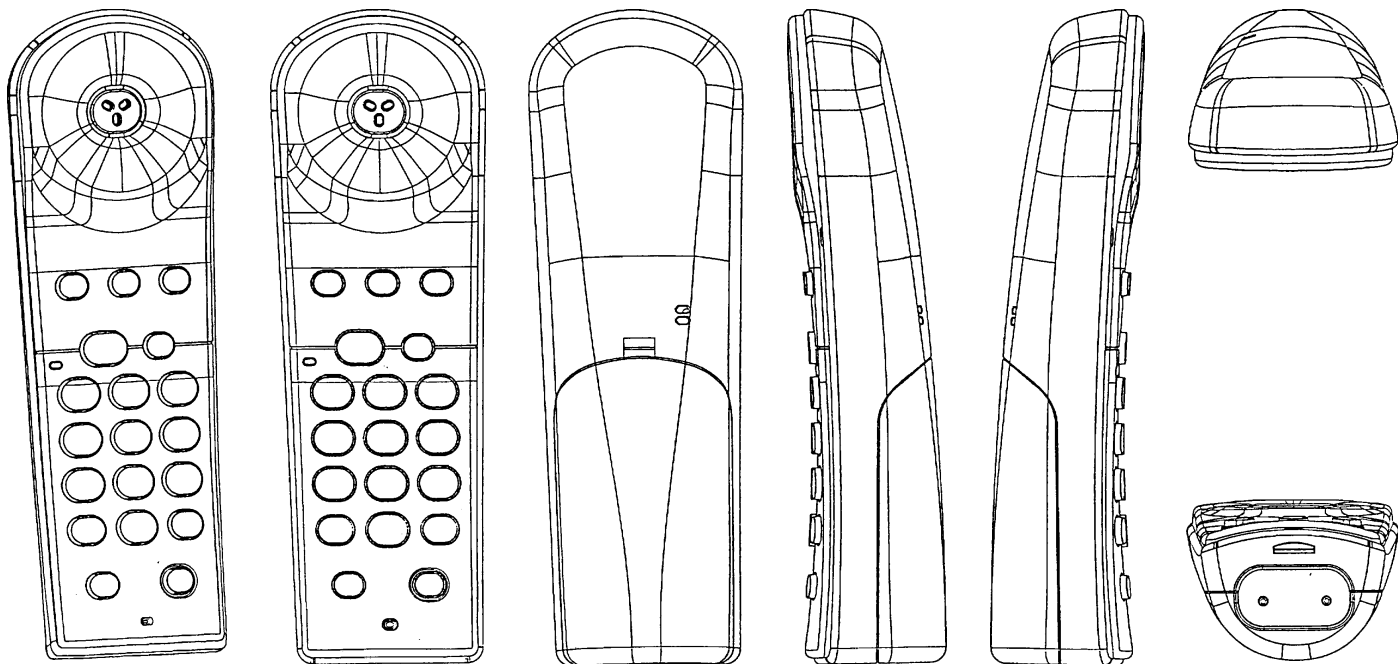

(71)ANSØGER(E):
 (74)FULDMÆGTIG:
 (72)FREMBRINGER(E):
 (30)PRIORITET:
 (22)ANSØGNINGSDATO:
 (66)BEMÆRKNINGER

Philips Consumer Communications B.V., Groenewoudseweg 1 NL-5621 BA Eindhoven, Holland
 Internationalt Patent-Bureau, Høje Taastrup Boulevard 23, 2630 Taastrup, Danmark
 David Carvalho, 26, rue Saint Hilaire F-7200 Le Mans, Frankrig
 1999-03-16 US DMA/004414
 1999-09-13
 Ansøger har samme dag indleveret MA 1999 01067

(21) MA 1999 01159

(54) Kombineret skilteholder og cykelstativ;Kombineret skilteholder og cykelstativ

(51)-Cl.08 10;20 03



(71)ANSØGER(E):
 (74)FULDMÆGTIG:
 (72)FREMBRINGER(E):
 (22)ANSØGNINGSDATO:
 (66)BEMÆRKNINGER

Sericol Reklame A/S, Gl. Holbækvej 5, 4200 Slagelse, Danmark
 Horten & Partnere A/S, Ved Stranden 18, 1012 København K, Danmark
 Børge Knakkegaard, Gl. Holbækvej 5, 4200 Slagelse, Danmark
 1999-10-04
 Ansøger har samme dag indleveret MA 1999 01158;MA 1999 01337

(21) MA 1999 01253

(54) En emballage

(51)-Cl.09 03

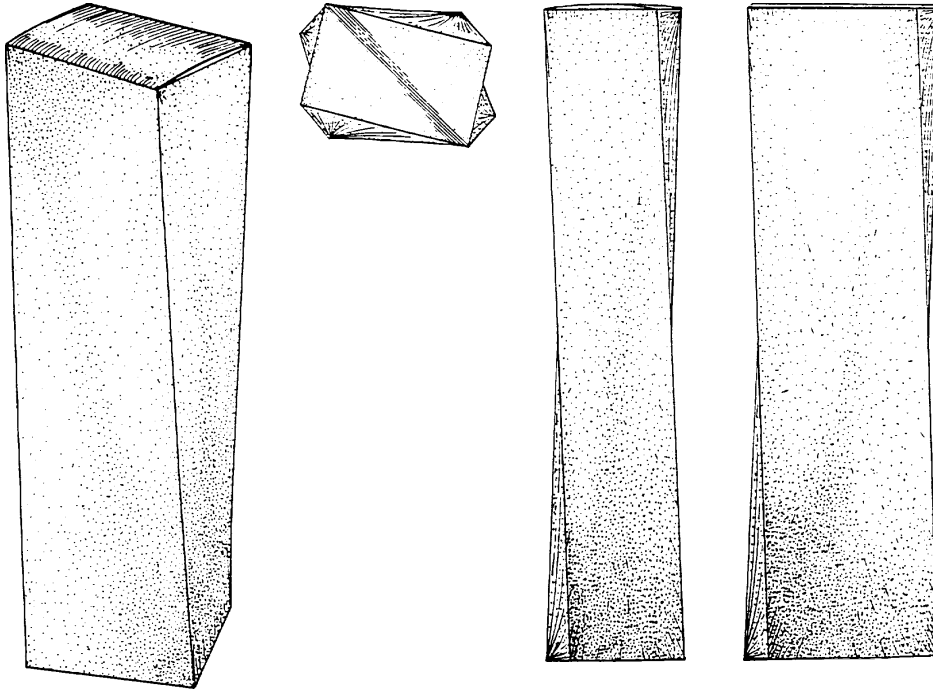

(71)ANSØGER(E):
(74)FULDMÆGTIG:
(72)FREMBRINGER(E):
(30)PRIORITET:
(22)ANSØGNINGSDATO:

Salvatore Ferragamo Italia S.p.A., 2, Via Tornabuoni 50100 Firenze, Italien
Hofman-Bang & Boutard, Lehmann & Ree A/S, Hans Bekkevolds Allé 7, 2900 Hellerup, Danmark
M. Therry de Baschmakoff, 10, Rue Chabanais 75002 Paris, Frankrig
1999-04-30 IT FI99 000036
1999-10-27

(21) MA 1999 01261

(54) 1) En bil;2) en forkofanger 3) en bagkofanger 5) en hjulfælg;4) en baglygte (51)-Cl.12 08;12 16;26 06



Løbenr. 1



Løbenr. 2

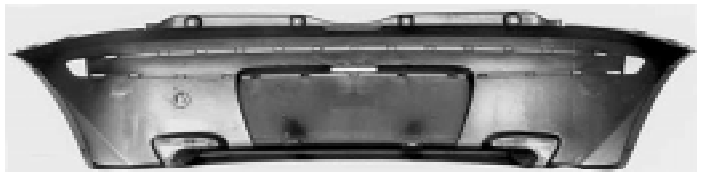

Løbenr. 3



Løbenr. 4



Løbenr. 5

(71)ANSØGER(E):
 (74)FULDMÆGTIG:
 (72)FREMBRINGER(E):
 (30)PRIORITET:
 (22)ANSØGNINGSDATO:
 (66)BEMÆRKNINGER

Fiat Auto S.p.A., Corso G. Agnelli 200 10135 Torino, Italien
 Hofman-Bang & Boutard, Lehmann & Ree A/S, Hans Bekkevolds Allé 7, 2900 Hellerup, Danmark
 Giancarlo Bertoldi, Corso Montecucco, 136 10141 Torino, Italien
 1999-04-30 IT TO 99 O 000117 (Løbenr. 1-3, 5); 1999-04-30 IT TO 99 O 000115 (Løbenr. 4)
 1999-10-28
 Ansøger har samme dag indleveret MA 1999 01262; MA 1999 01263; MA 1999 01264; MA 1999 01265

(21) MA 1999 01262

(54) 1) En bil;2) et sidespejl 3) en forkofanger;4) en baglygte 5) en forlygte

(51)-Cl.12 08;12 16;26 06



Løbenr. 1



Løbenr. 2

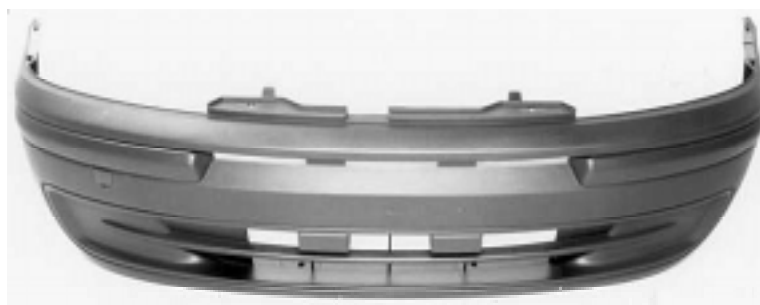

Løbenr. 3



Løbenr. 4

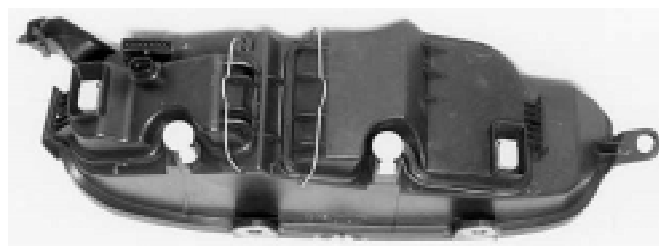
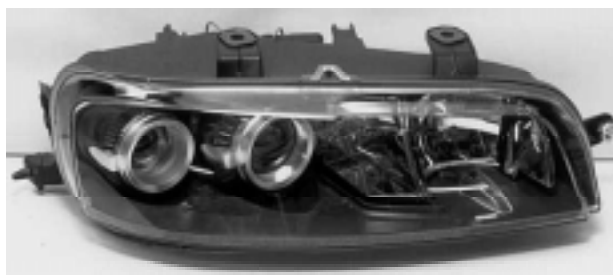

Løbenr. 5

(71)ANSØGER(E):
 (74)FULDMÆGTIG:
 (72)FREMBRINGER(E):
 (30)PRIORITET:
 (22)ANSØGNINGSDATO:
 (66)BEMÆRKNINGER

Fiat Auto S.p.A., Corso G. Agnelli 200 10135 Torino, Italien
 Hofman-Bang & Boutard, Lehmann & Ree A/S, Hans Bekkevolds Allé 7, 2900 Hellerup, Danmark
 Giancarlo Bertoldi, Corso Montecucco, 136 10141 Torino, Italien
 1999-04-30 IT TO 99 O 000117 (løbenr. 1-3);1999-04-30 IT TO 99 O 000115 (Løbenr. 4-5)
 1999-10-28
 Ansøger har samme dag indleveret MA 1999 01261;MA 1999 01263;MA 1999 01264;MA 1999 01265

(21) MA 1999 01263

(54) En hjulkapsel

(51)-Cl.12 16



(71)ANSØGER(E):
 (74)FULDMÆGTIG:
 (72)FREMBRINGER(E):
 (30)PRIORITET:
 (22)ANSØGNINGSDATO:
 (66)BEMÆRKNINGER

Fiat Auto S.p.A., Corso G. Agnelli 200 10135 Torino, Italien
 Hofman-Bang & Boutard, Lehmann & Ree A/S, Hans Bekkevolds Allé 7, 2900 Hellerup, Danmark
 Giancarlo Bertoldi, Corso Montecucco, 136 10141 Torino, Italien
 1999-04-30 IT TO 99 O 000117
 1999-10-28
 Ansøger har samme dag indleveret MA 1999 01261;MA 1999 01262;MA 1999 01264;MA 1999 01265

(21) MA 1999 01264

(54) En hjulkapsel

(51)-Cl.12 16



(71)ANSØGER(E):
 (74)FULDMÆGTIG:
 (72)FREMBRINGER(E):
 (30)PRIORITET:
 (22)ANSØGNINGSDATO:
 (66)BEMÆRKNINGER

Fiat Auto S.p.A., Corso G. Agnelli 200 10135 Torino, Italien
 Hofman-Bang & Boutard, Lehmann & Ree A/S, Hans Bekkevolds Allé 7, 2900 Hellerup, Danmark
 Giancarlo Bertoldi, Corso Montecucco, 136 10141 Torino, Italien
 1999-04-30 IT TO 99 O 000117
 1999-10-28
 Ansøger har samme dag indleveret MA 1999 01261;MA 1999 01262;MA 1999 01263;MA 1999 01265

(21) MA 1999 01265

(54) En hjulkapsel

(51)-Cl.12 16



(71)ANSØGER(E):
(74)FULDMÆGTIG:
(72)FREMBRINGER(E):
(30)PRIORITET:
(22)ANSØGNINGSDATO:
(66)BEMÆRKNINGER

Fiat Auto S.p.A., Corso G. Agnelli 200 10135 Torino, Italien
Hofman-Bang & Boutard, Lehmann & Ree A/S, Hans Bekkevolds Allé 7, 2900 Hellerup, Danmark
Giancarlo Bertoldi, Corso Montecucco, 136 10141 Torino , Italien
1999-04-30 IT TO 99 O 000117
1999-10-28
Ansøger har samme dag indleveret MA 1999 01261;MA 1999 01262;MA 1999 01263;MA 1999 01264

(21) MA 1999 01302

(54) En dispenser til modermælkserstatning

(51)-Cl.07 07;09 01

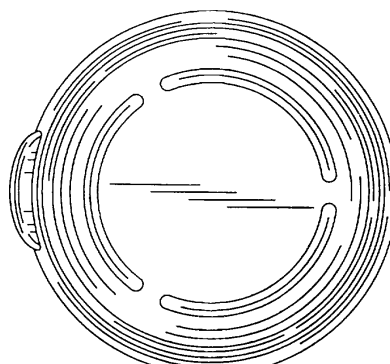
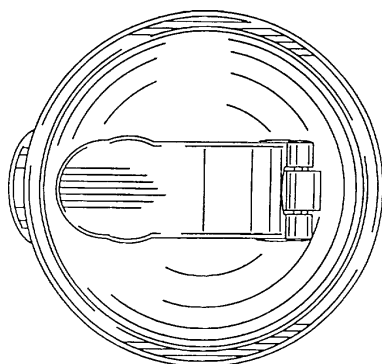
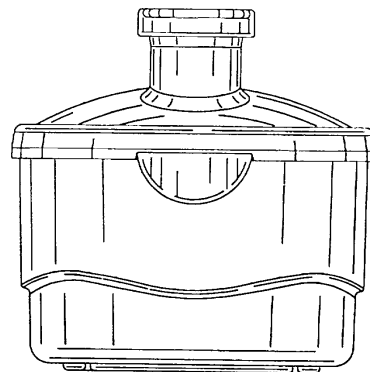
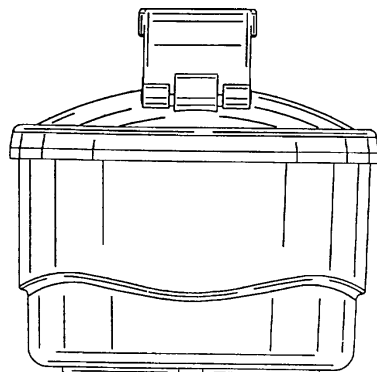
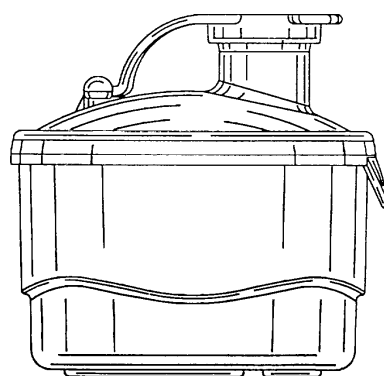
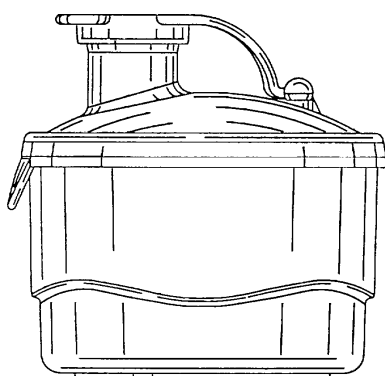
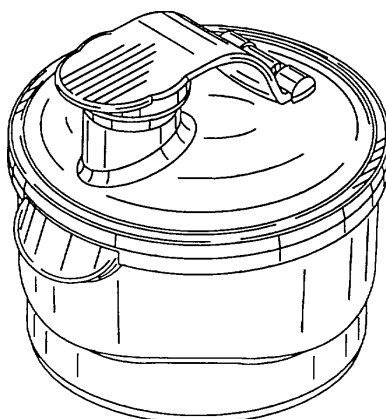

(71)ANSØGER(E):
 (74)FULDMÆGTIG:
 (72)FREMBRINGER(E):
 (30)PRIORITET:
 (22)ANSØGNINGSDATO:
 (66)BEMÆRKNINGER

Dart Industries Inc., 14901 S. Orange Blossom Trail Orlando, FL 32837, USA
 Hofman-Bang & Boutard, Lehmann & Ree A/S, Hans Bekkevolds Allé 7, 2900 Hellerup, Danmark
 D. Scott Miller, 14150 Colonial Grand Blvd., Apt. 1314, Orlando, Florida 32837, USA
 1999-05-05 US 29/104,452;1999-05-05 US 29/104,452
 1999-11-03
 Ansøger har samme dag indleveret MA 1999 01303

(21) MA 1999 01304

(54) En filtrerramme

(51)-Cl.12 16;15 01;23 04

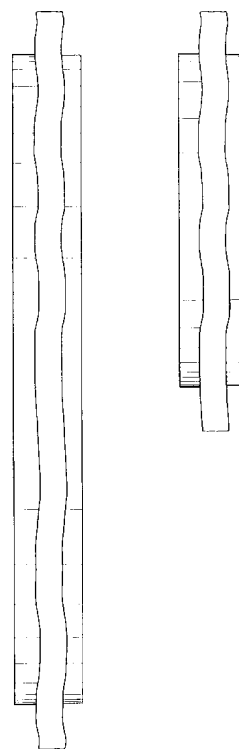
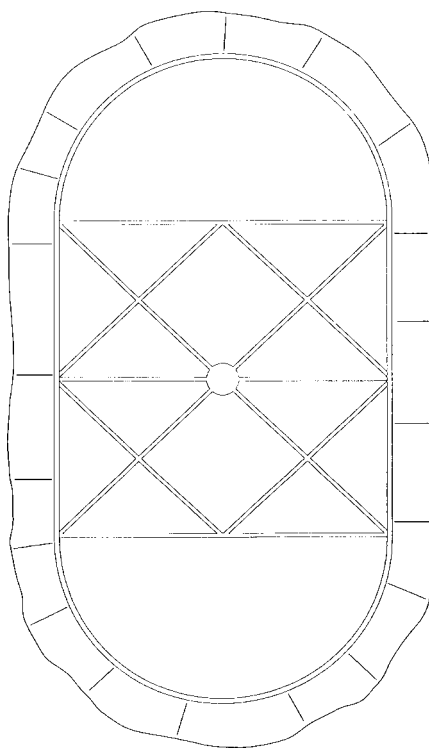
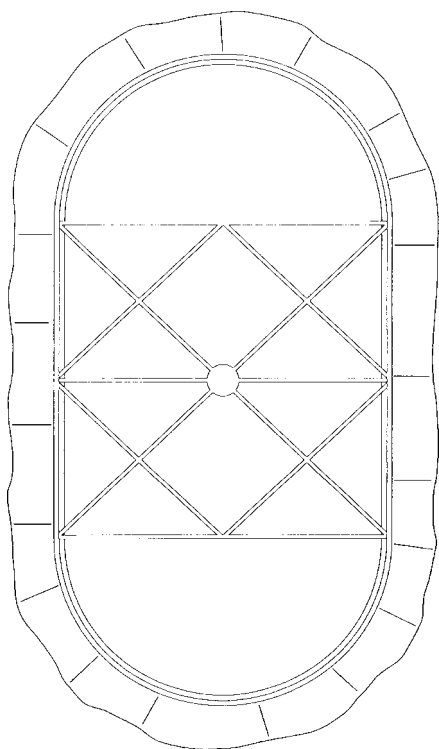
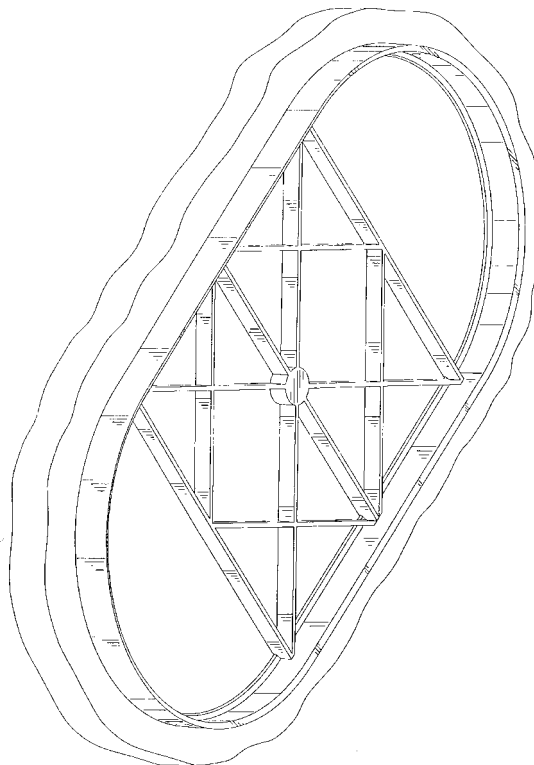

(71)ANSØGER(E):
 (74)FULDMÆGTIG:
 (72)FREMBRINGER(E):

Donaldson Company, Inc., 1400 West 94th Street P.O Box 1299 Minneapolis, Minnesota 55440-1299, USA
 Plougmann, Vingtoft & Partners A/S, Sankt Annæ Plads 11, 1250 København K, Danmark
 Steven S. Gieseke, 6239 Third Avenue South Richfield, Minnesota 55423, USA ; Wayne R. Bishop, 2709 Salem
 Avenue South St. Louis Park Minnesota 55416, USA

(30)PRIORITET:
 (22)ANSØGNINGS DATO:
 (66)BEMÆRKNINGER

1999-02-26 US 29/101,306
 1999-08-20
 Ansøger har samme dag indleveret MA 1999 00984;MA 1999 01003;MA 1999 01331

(21) MA 1999 01306

(54) En kabine til en kran

(51)-Cl.12 05

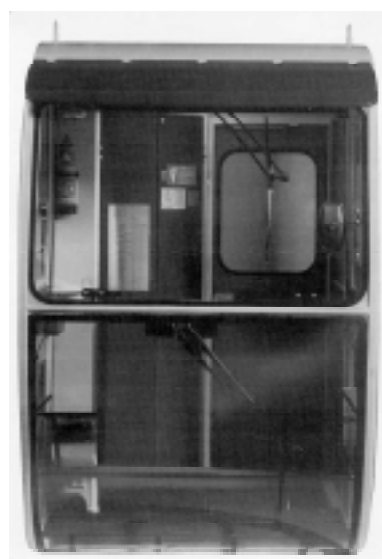
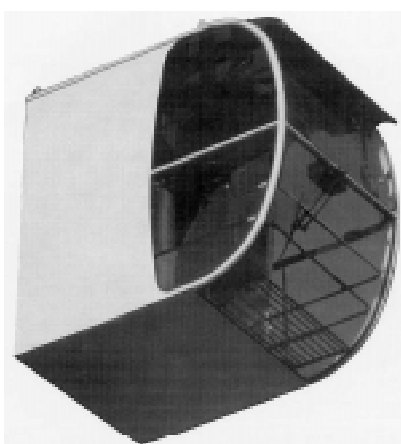
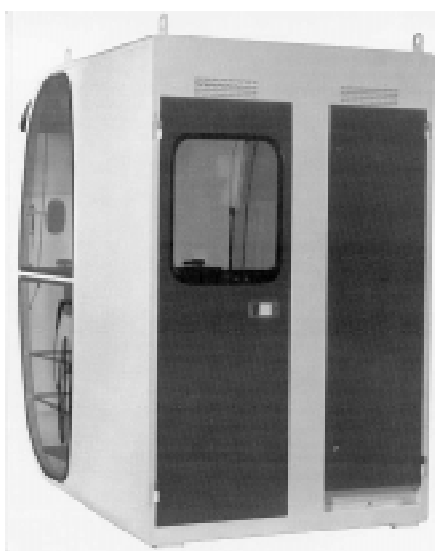

(71)ANSØGER(E):
(74)FULDMÆGTIG:
(72)FREMBRINGER(E):
(30)PRIORITET:
(22)ANSØGNINGSDATO:
(66)BEMÆRKNINGER

POTAIN, 18 rue de Charbonnières 69130 Ecully , Frankrig
Hofman-Bang & Boutard, Lehmann & Ree A/S, Hans Bekkevolds Allé 7, 2900 Hellerup, Danmark
Claude Deroure, 61 boulevard Commandant Charcot, 92200 Neuilly, Frankrig
1999-02-19 WO DM/046 768
1999-08-17
Ansøger har samme dag indleveret MA 1999 00964

(21) MA 1999 01331

(54) Et filterelement

(51)-Cl.12 16;15 01;23 04

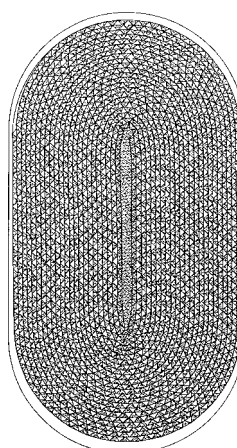
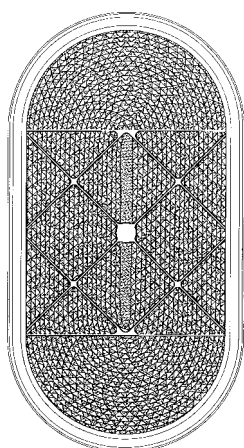
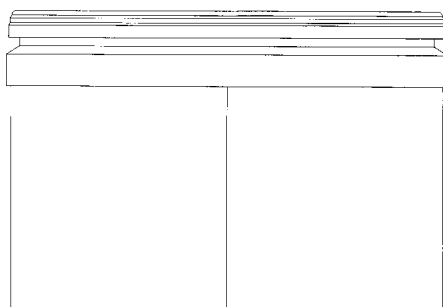
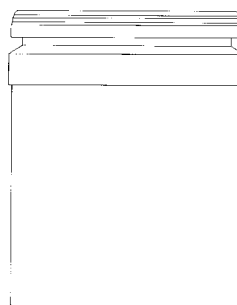
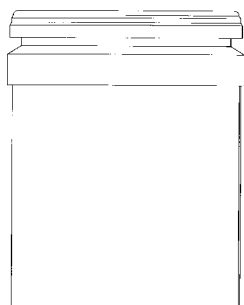
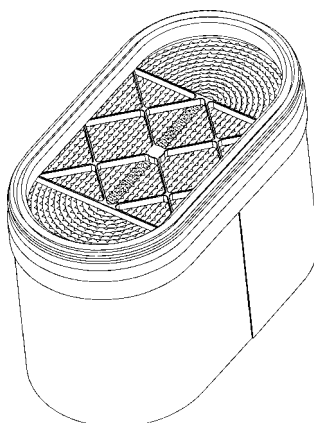

(71)ANSØGER(E):
 (74)FULDMÆGTIG:
 (72)FREMBRINGER(E):
 (30)PRIORITET:
 (22)ANSØGNINGSDATO:
 (66)BEMÆRKNINGER

Donaldson Company, Inc., 1400 West 94th Street P.O Box 1299 Minneapolis, Minnesota 55440-1299, USA
 Plougmann, Vingtoft & Partners A/S, Sankt Annæ Plads 11, 1250 København K, Danmark
 Steven S. Gieseke, 6239 Third Avenue South Richfield, Minnesota 55423, USA ; Carolyn J. Finnerty, 10441
 Johnson Avenue South Bloomington, Minnesota 55437, USA
 1999-02-26 US 29/101,193
 1999-08-25
 Ansøger har samme dag indleveret MA 1999 00984;MA 1999 01003;MA 1999 01304

(21) MA 1999 01337

(54) Kombineret skilteholder og cykelstativ

(51)-Cl.08 10;20 03



(71)ANSØGER(E):
(74)FULDMÆGTIG:
(72)FREMBRINGER(E):
(22)ANSØGNINGSDATO:
(66)BEMÆRKNINGER

Sericol Reklame A/S, Gl. Holbækvej 5, 4200 Slagelse, Danmark
Horten & Partnere, Ved Stranden 18, 1012 København K, Danmark
Børge Knakkegaard, Gl. Holbækvej 5, 4200 Slagelse, Danmark
1999-10-04
Ansøger har samme dag indleveret MA 1999 01158;MA 1999 01159

Offentligt tilgængelige mønsteransøgninger

Akterne i nedenstående ansøgninger er tilgængelige for enhver, jfr. mønsterlovens § 19.

Klasse 09

Packages and containers for the transport or handling of goods

(21)MA 1999 01398
(71)ANSØGER(E):
(30)PRIORITET:
(22)ANSØGNINGSDATO:

(54)En sikkerhedsventil til en gasbeholder;En sikkerhedsventil til en gasbeholder
AGA Aktiebolag, S-181 81 Lidingoe, Sverige
1999-06-04 SE 99-1026
1999-12-02

Klasse 23

Fluid distribution equipment, sanitary, heating, ventilation and air- conditioning equipment, solid fuel

(21)MA 1999 01398
(71)ANSØGER(E):
(30)PRIORITET:
(22)ANSØGNINGSDATO:

(54)En sikkerhedsventil til en gasbeholder;En sikkerhedsventil til en gasbeholder
AGA Aktiebolag, S-181 81 Lidingoe, Sverige
1999-06-04 SE 99-1026
1999-12-02

Klasse 24

Medical and laboratory equipment

(21)MA 1999 01386
(71)ANSØGER(E):
(30)PRIORITET:
(22)ANSØGNINGSDATO:

(54)En ringpose til centrifugering af blodkomponenter
Sanguistech AB, 69180 Karlskoga, Sverige
1999-05-31 SE 99-0973
1999-11-30

Henlagte, afslåede eller tilbagetagne mønsteransøgninger

Henlagte, afslåede eller tilbagetagne mønsteransøgninger, som er offentligt tilgængelige

(21) Ansøgningsnummer	(44) Bekendtgjort i Tidende nr.	(43) Offentliggjort i tidende
(21) MA 1999 00334	(44)	(43)
(21) MA 1999 00355	(44)	(43)



**Patent- og
Varemærkestyrelsen**
Erhvervsministeriet

Helgeshøj Allé 81
2630 Taastrup

Tlf. 4350 8000
Fax 4350 8001
E-post pvs@dkpto.dk
www.dkpto.dk

Pr. 1. januar 2000

Patenter
Supplerende beskyttelsescertifikater
Brugsmodeller
Mønstre (design)
Chips (halvledertopografier)
Vare- og fællesmærker
Skorstensmærker og kontorflag
Kommunevåbener og -segl
Publikationer*
Erhvervsservice*
Kopiservice*
Kurser og foredrag

* Priser vedrørende publikationer, erhvervsservice og kopiservice skal betragtes som vejledende, idet de endnu ikke er endeligt fastlagt.

Prisliste vedrørende internationale ansøgninger (PCT) og europæiske patentansøgninger (EPK) samt vedrørende ansøgninger om international varemærkeregistriering og EU-varemærkeregistriering kan fås ved henvendelse til Patent- og Varemærkestyrelsen.

E
T
S
I
L
S
R
I
R

Patenter

	kr.
1. Ansøgningsgebyr	
a. Grundgebyr	3000,00
b. Tillægsgebyr for hvert patentkrav ud over 10	300,00
2. Gebyrer for nyhedsundersøgelse af international type (PL §9)	
I Når den svenske patentmyndighed er nyhedsundersøgende:	
a. Grundgebyr	7090,00
b. Tillægsgebyr for hvert krav ud over 10	115,00
c. Ekspeditionsgebyr	500,00
II Når Den Europæiske Patentmyndighed er nyhedsundersøgende:	
a. Grundgebyr	
1. For en prioritetsgivende ansøgning	7090,00
2. I alle andre tilfælde	11120,00
b. Ekspeditionsgebyr	500,00
3. Gebyr for senere indlevering af dansk oversættelse af international ansøgning	1100,00
4. Genoptagelsesgebyr	700,00
5. Patentmeddelelsesgebyr	
a. Grundgebyr	2850,00
b. Tillægsgebyr for hver side ud over 35 sider	80,00
c. Tillægsgebyr for hvert patentkrav, for hvilket der ikke er betalt ansøgningsgebyr	300,00
6. Gebyr for publicering af oversættelser af europæiske patentskrifter	
a. Grundgebyr	2250,00
b. Tillægsgebyr for hver side ud over 35 sider	80,00
7. Gebyr for publicering af ændrede danske patentskrifter	
a. Grundgebyr	2850,00
b. Tillægsgebyr for hver side ud over 35 sider	80,00
8. Gebyr for publicering af ændrede oversættelser af europæiske patentskrifter	
a. Grundgebyr	2250,00
b. Tillægsgebyr for hver side ud over 35 sider	80,00
9. Genoprettelsesgebyr	3000,00
10. Årsgebyrer	
1. gebyrår	500,00
2. gebyrår	500,00
3. gebyrår	500,00
4. gebyrår	1100,00
5. gebyrår	1250,00
6. gebyrår	1400,00
7. gebyrår	1600,00
8. gebyrår	1800,00
9. gebyrår	2050,00
10. gebyrår	2300,00
11. gebyrår	2550,00
12. gebyrår	2800,00
13. gebyrår	3050,00
14. gebyrår	3300,00
15. gebyrår	3600,00
16. gebyrår	3900,00
17. gebyrår	4200,00
18. gebyrår	4500,00
19. gebyrår	4800,00
20. gebyrår	5100,00
Årsgebyrer, der betales senere end forfaldsdag, forhøjes med 20%. Gebyret skal være betalt inden 6 måneder efter forfaldsdagen.	
11. Gebyr for fremsættelse af indsigelse	2000,00
12. Gebyr for administrativ omprøvning	7000,00
13. Klagegebyr	8000,00

Ovennævnte priser skal ikke tillægges moms

Supplerende beskyttelsescertifikater

	kr.
1. Ansøgningsgebyr	3000,00
2. Genoptagelsesgebyr	600,00
3. Genoprettelsesgebyr	3000,00
4. Årsgebyr pr. påbegyndt gebyrår	5100,00
Årsgebyrer, der betales senere end forfaldsdag, forhøjes med 20%. Gebyret skal være betalt inden 6 måneder efter forfaldsdagen.	
5. Gebyr for administrativ omprøvning	1500,00
Der skal betales et gebyr på 7000 kr. for eventuel omprøvning af grundpatentet	
6. Klagegebyr	4000,00

Ovennævnte priser skal ikke tillægges moms

Brugsmodeller

	kr.
1. Ansøgningsgebyr	2000,00
2. Gebyr for senere indlevering af dansk oversættelse af international ansøgning	1100,00
3. Genoptagelsesgebyr	400,00
4. Fornyelsesgebyrer	
For 1. periode	2000,00
For 2. periode	3000,00
Fornyelsesgebyrer, der betales efter udløbet af den pågældende registreringsperiode, forhøjes med 20%.	
5. Gebyr for prøvning før eller efter registrering	4000,00
6. Gebyr for behandling af anmodning om udslettelse	2000,00
7. Gebyr for bekendtgørelse af ændret registrering og publicering af ændret formulering	1100,00
8. Klagegebyr	5000,00

Ovennævnte priser skal ikke tillægges moms

Chips (halvledertopografier)

	kr.
1. Ansøgningsgebyr	1500,00
2. Gebyr for behandling af anmodning af overførelse af ansøgning om registrering	1000,00
3. Klagegebyr	4000,00

Ovennævnte priser skal ikke tillægges moms

Mønstre (design)

1. **Ansøgningsgebyr** kr. 1300,00

Tillægsgebyrer:

a. Ved samregistrering for hvert mønster ud over det første 800,00
 b. For bekendtgørelse af hver afbildning ud over den første 400,00

2. **Genoptagelsesgebyr** 200,00

3. **Fornyelsesgebyr** 2200,00

Tillægsgebyr ved fornyelse:

Ved samregistrering for hvert mønster ud over det første 1100,00

Fornyelsesgebyrer inkl. tillægsgebyr, der betales efter udløbet af den pågældende registreringsperiode, forhøjes med 20%.

4. **Klagegebyr** 4000,00

Ovennævnte priser skal ikke tillægges moms

Vare- og fællesmærker

1. **Ansøgningsgebyr** kr.

a. Grundgebyr 2350,00
 b. Tillægsgebyr for hver klasse ud over 3 600,00
 Der er i alt 42 klasser

2. **Gebyr for videreførelse af Madrid-Protokol-registrering som dansk vare- eller fællesmærke-ansøgning** 1500,00

3. **Fornyelsesgebyr**
 a. Grundgebyr 2800,00
 b. Tillægsgebyr for hver klasse ud over 3 600,00

Fornyelsesgebyrer inkl. tillægsgebyr, der betales efter udløbet af den pågældende registreringsperiode, forhøjes med 20%.

4. **Gebyr for anmodning om deling af en ansøgning eller en registrering** for hver udskilt ansøgning eller registrering 2000,00

5. **Gebyr for fremsættelse af indsigelse** 2500,00

6. **Gebyr for administrativ ophævelse** 2500,00

7. **Klagegebyr** 4000,00

8. **Gebyr for underretning til indehaver af varemærkerettighed**
 Årligt gebyr 1400,00

Ovennævnte priser skal ikke tillægges moms

Skorstensmærker og kontorflag

1. **Ansøgningsgebyr** kr. 2000,00

Ovennævnte pris skal ikke tillægges moms

Kommunevåbener og -segl

1. **Ansøgningsgebyr** kr. 2000,00

Ovennævnte pris skal ikke tillægges moms

Publikationer

1. **Årsabonnement** kr.

a. Dansk Patenttidende 1000,00
 b. Patentskrifter
 - på papir 8000,00
 - på CD-ROM (ESPACE-DK) 5000,00
 c. Dansk Patentregister 400,00
 d. Sammendrag af almindeligt tilgængelige danske patentansøgninger
 - Alle sektioner 8000,00
 - sektion A 1600,00
 - sektion B 1600,00
 - sektion C07 + C12 1600,00
 - sektion C, resten 900,00
 - sektion D 500,00
 - sektion E 900,00
 - sektion F 900,00
 - sektion G 900,00
 - sektion H 900,00
 e. Oversættelser af EP-skrifter 8000,00
 f. Dansk Brugsmodeltidende 600,00
 g. Brugsmodelskrifter 8000,00
 h. Dansk Varemærketidende 1000,00
 i. Dansk Varemærkerregister 200,00
 j. Varemærke-særtidende med §13-afslag 100,00
 k. Varemærkeindsigelsestidende 200,00
 l. Nye danske varemærkeansøgninger, ugeliste 450,00
 m. Dansk Mønstertidende 600,00
 n. Dansk Mønsterregister 200,00
 o. Patenthåndbog, ved tegning af abonnement 500,00
 - løbblade hertil, pr. side 10,00
 p. Brugsmodelhåndbog, ved tegning af abonnement 500,00
 - løbblade hertil, pr. side 10,00
 q. Ankenævnskendelser
 - alle kendelser 4200,00
 - kendelser/patent- og brugsmodelområdet 2000,00
 - kendelser/vare- og fællesmærkeområdet 2000,00
 - kendelser/mønster- og chipsområdet 400,00

Abonnementer tillægges porto

2. Løssalg

a. Dansk Patenttidende 40,00
 b. Dansk Patentregister 400,00
 c. Sammendrag af alm. tilgængelige patentansøgninger 30,00
 d. Dansk Varemærketidende 40,00
 e. Dansk Varemærkerregister 200,00
 f. Varemærke-særtidende med §13-afslag 100,00
 g. Varemærkeindsigelsestidende 200,00
 h. Varemærkeindsigelsestidende, udk. 1995 300,00
 i. Dansk Mønstertidende 40,00
 j. Dansk Mønsterregister 200,00
 k. Dansk Brugsmodeltidende 40,00
 l. Sammendrag af alm. tilgængelige brugsmodelansøgninger 30,00
 m. Fremlæggelses- og patentskrifter på CD-ROM (ESPACE-DK)
 - 1993-1999, pr. årgang 5000,00
 - 1990-1992, pr. årgang 2000,00

Ovennævnte priser skal ikke tillægges moms

Fremlæggelses-, patent- og brugsmodelskrifter samt oversættelser af EP-skrifter leveres til gældende kopipris

3. **Love og bekendtgørelser** vedr. industriel ejendomsret 12,00-33,00

4. **Andre publikationer**
 a. Varemærkeklassifikation
 - alfabetisk liste 500,00
 - klassedelt liste 400,00
 b. Mønsterklassifikation 35,00
 - ændringer og tilføjelser hertil 15,00

5. **"Fra væsen til virksomhed", Danske patenter gennem 100 år** (fås på dansk og engelsk), inkl. moms 195,00

Ovennævnte priser tillægges moms, hvis andet ikke er angivet

Erhvervsservice

1. Timepris*	kr. 750,00
2. Løbende overvågninger	
a. Konkurrentovervågning	
Første søgning inkl. oprettelse af søgeprofil og levering af op til 40 nyeste referencer	2000,00
Overvågningskørsel pr. gang efter tilbud	
b. Overvågning af ansøgninger	
Overvågning af dansk patent-, brugsmode-, mønster- eller varemærkeansøgning sammensættes af:	
Pris pr. år	350,00
Pris pr. meddelelse	350,00
c. Øvrige overvågninger beregnes efter timepris	
Hertil skal lægges evt. online-udgifter	
3. Navneundersøgelser*	
a. International undersøgelse af patentrettigheder i 1-2 navne inkl. op til 40 referencer	2000,00
Yderligere referencer, pr. reference	16,00
Yderligere navne, pr. navn	700,00
b. Undersøgelse af patent- og brugsmodele rettigheder med gyldighed for Danmark i 1-2 navne	1500,00
Yderligere navne, pr. navn	350,00
c. Øvrige navneundersøgelser beregnes efter timepris	
Hertil skal lægges evt. online-udgifter	
4. Patentfamilieundersøgelser og statusundersøgelser*	
a. Patentfamilieundersøgelse	800,00
b. Patentfamilieundersøgelse, inkl. status	1600,00
c. Tillæg for statusoplysninger, der knytter sig til tidligere udførte patentfamilieundersøgelser	1600,00
d. Statusundersøgelse af udenlandske rettigheder	
Første nummer	700,00
Pr. følgende nummer	350,00
e. Statusundersøgelse af danske rettigheder, pr. nummer	350,00
f. Øvrige undersøgelser beregnes efter timepris	
Hertil skal lægges evt. online-udgifter	
5. Kollisionsundersøgelser af varemærker, inkl. 3 klasser*	
Yderligere klasser, pr. 10 klasser	500,00
6. Skanning af varemærker*	
a. Første klasse	500,00
b. Yderligere klasser, pr. klasse	200,00
c. Skanning af alle 42 klasser	3000,00
7. LOGO-skanning* , inkl. op til 25 referencer	
Yderligere referencer, pr. 25 referencer	500,00
8. Varemærkedatabase*	
a. Første klasse	3000,00
b. Yderligere klasser - op til 4, pr. klasse	1500,00
9. Skanning af varemærker ansøgt eller registreret i udlandet*	
a. Første klasse for 1-2 lande	1000,00
b. Følgende lande, pr. land	500,00
c. Følgende klasser, pr. klasse	200,00
10. Pris for levering pr. telefax	
	75,00

* Hastelevering kan aftales mod pristillæg.

Ovennævnte priser tillægges moms

Kopiservice

1. Fotokopier af patent- og brugsmodepublikationer	kr.
a. Ekspedition	30,00
b. Kopipris, pr. side	3,25
Dog minimum 30 kr. pr. publikation (svarende til 9 sider)	
2. Fotokopier, taget på læsesalen	
ved kontant betaling, pr. side, inkl. moms	3,00
3. Udenlandske patentpublikationer, der ikke findes i egne samlinger	
I ved hjemtagning fra udlandet:	
a. Pris for hjemtagning	100,00
b. Pris pr. publikation	100,00
Hjemtagning af sagsakter fra USA og patentpublikationer og sagsakter fra Sydafrika: Pris efter aftale.	
II ved levering af tilsvarende publikation fra egne samlinger:	
a. Identifikation	100,00
b. Kopipris (3,25 kr. pr. side)	
4. Engelsksprogede sammendrag, der ikke findes i egne samlinger, pr. sammendrag	
	50,00
5. Tidsskriftsartikler o.l., der ikke findes i egne samlinger	
a. Pris for hjemtagning	100,00
b. Pris pr. artikel	100,00
6. Aktindsigt i europæiske patenter og patentansøgninger	
a. Ekspedition (inkl. EPO-gebyr)	315,00
b. Kopier	
- ved tilsendelse, pr. side	3,25
- ved afhentning, pr. side	2,50
- ved afhentning og kontant betaling, pr. side inkl. moms	3,00
7. Databaseudskrift vedr. en varemærkeretlighed	
	50,00
Ovennævnte priser tillægges moms, hvis andet ikke er angivet	
8. Bekræftet kopi af en patent-, brugsmode-, mønster- eller varemærkeansøgning	
	300,00
Hertil skal lægges kopiprisen	
9. Bekræftet udskrift af patent-, certifikat-, brugsmode-, topografi-, mønster- eller varemærkesagsregistret	
	300,00
10. Bekræftet udskrift af registret over kommunevåbener og -segl eller registret over skorstensmærker og kontorflag ..	
	200,00
11. Udskrift af patent-, certifikat-, brugsmode-, topografi-, mønster- eller varemærkesagsregistret, registret over kommunevåbener og -segl eller registret over skorstensmærker og kontorflag	
	50,00
Ovennævnte priser skal ikke tillægges moms	
12. Priser for levering	
a. Levering pr. telefax	75,00
b. Ekspreslevering pr. telefax	275,00
c. Ekspreslevering pr. post	200,00
Hertil lægges porto	
Ovennævnte priser tillægges moms	

Kurser og foredrag

1. Kurser	kr.
Priser på åbne og virksomhedsinterne kurser fås ved direkte henvendelse til KursusCentret	
2. Foredrag*	
Første time	2000,00
Følgende timer, pr. time	1500,00

* Særpriser afhængig af deltagerantal og forberedelsestid

Ovennævnte priser skal ikke tillægges moms

INID-koder

Internationally agreed Numbers for the Identification of Data (INID)

- (11) Serial number of the registration
- (15) Date of the registration
- (17) Expected duration of the registration/
renewal
- (18) Expected expiration date of the registra-
tion/renewal
- (21) Serial number of the application
- (22) Date of filing of the application
- (23) Exhibition priority data
- (24) Date from which the industrial design
right has effect
- (29) Indication of the form in which the
industrial design is filed
- (30) Data relating to priority under the Paris
Convention
- (43) Date of publication of the industrial
design before examination
- (44) Date of publication of the industrial
design after examination
- (45) Date of publication of the registered
industrial design
- (46) Date of expiration of deferment
- (51) Class and subclass of the Locarno
Classification
- (54) Designation of article(s) or product(s)
covered by the industrial design or title
of the industrial design
- (55) Reproduction of the industrial design
(e.g., drawing, photograph) and explana-
tions relating to the reproduction
- (57) Description of characteristic features of
the industrial design including indication
of colors
- (58) Date of recording of any kind of
amendment in the Register
- (62) Serial number(s) and, if available, filing
date(s) of application(s), registration(s)
or document(s) related by division
- (66) Serial number(s) of application(s)
concerning design(s) which is(are)
variant(s) of the present one
- (71) Name(s) and address(es) of the
applicant
- (72) Name(s) of the creator(s)
- (73) Name(s) and address(es) of the
owner(s)
- (74) Name(s) and address(es) of the
representative(s)

Domestic Codes for the Identification of Data

- (DL) Data concerning license
- (DP) Data concerning pawning

Internationalt vedtagne Numre til Identifikation af Data (INID)

- Registreringsnummer
- Registreringsdato
- Forventet registreringsperiode/fornyelses-
periode
- Forventet udløbsdato for registrering/forny-
else
- Ansøgningsnummer
- Ansøgningsdato
- Udstillingsprioritetsoplysninger
- Indleveringsdato

- Model indleveret

- Konventionsprioritetsoplysninger

- Dato for offentlig tilgængelighed

- Bekendtgørelsesdato for ansøgningen

- Bekendtgørelsesdato for registreringen

- Udsættelsesdato

- Klasser
- Vareangivelse

- Mønstret

- Beskrivelse herunder farver

- Dato for tilførsel/udslettelse

- Nummer på hovedansøgning eller udskilt
ansøgning

- Beslægtede ansøgninger

- Ansøgners navn og -adresse

- Frembringers navn og -adresse
- Indehavernavn og -adresse

- Fuldmægtignavn og -adresse

Interne koder til identifikation af data

- Licensoplysninger
- Pantoplysninger



**Patent- og
Varemærkestyrelsen**

Erhvervsministeriet

Helgeshøj Allé 81
DK-2630 Taastrup
Tlf. +45 43 50 80 00
Fax +45 43 50 80 01
Giro 8 989 923
E-mail pvs@dkpto.dk
www.dkpto.dk