



Patent- og  
Varemærkestyrelsen  
Erhvervsministeriet

# Dansk Designtidende

## Indholdsfortegnelse

### Designsager

Offentliggørelse af designregistreringer .....	928
Offentligt tilgængelige designansøgninger .....	944
Ændringer til design .....	946

### Mønstersager

Ændringer til mønstre .....	948
Fornyelse af mønsterregistreringer .....	949
Udslettelse af mønsterregistreringer .....	950
Prisliste .....	951

Abonnementsprisen for årgangen er 1000,- kr. Abonnement tegnes i Patent- og Varemærkestyrelsen, Helgeshøj Allé 81, 2630 Tåstrup, tlf. 43 50 85 35, Gironr. 4 02 05 53, hvor enkelte numre sælges for en pris af 40 kr.

Ansvarlig for redaktion: Niels Ravn  
Trykt hos Patent- og Varemærkestyrelsen

ISSN 1601-7374

Design

## Offentliggørelse af designregistreringer

Enhver kan anmode om hel- eller delvis udslettelse af en registrering (administrativ prøvning), jf. § 25 i designlov nr. 1259 af 20. december 2000. En model af designet kan ses i Patent- og Varemærkestyrelsen, hvis det er offentliggjort, at en model er indleveret til styrelsen. Det er anført, hvis et design er registreret i farve.

(11) DR 2002 00531  
(21) DA 2002 00411

(54) 1-3) Legetæpper

(51)-Cl.06 11;21 01

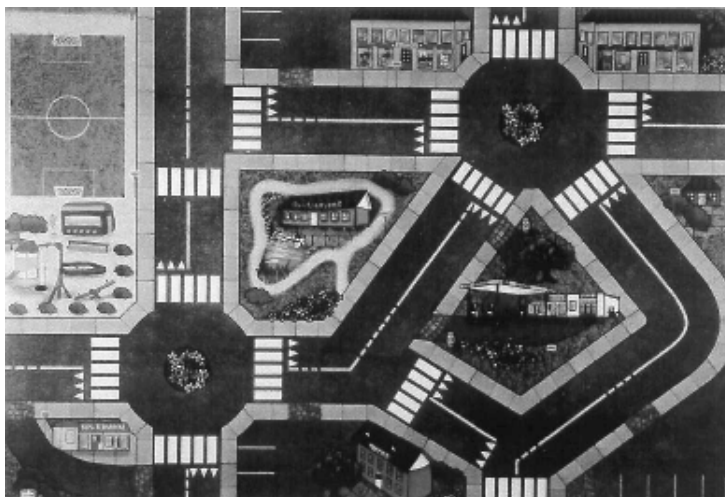

Løbenr. 1

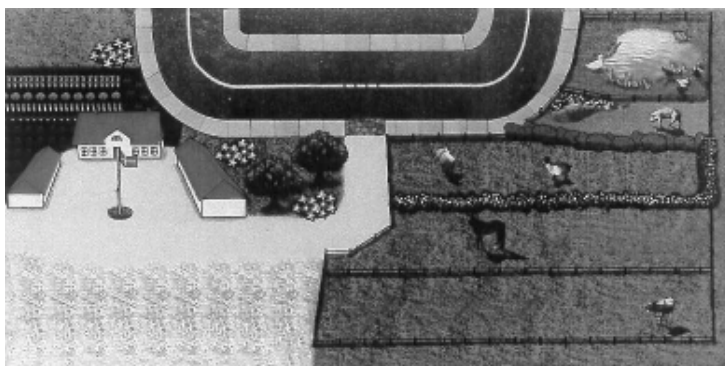

Løbenr. 2



Løbenr. 3

(71) ANSØGER(E):  
(72) FREMBRINGER(E):  
(22) ANSØGNINGS DATO:  
(18) GYLDIG TIL:

Olje-Toy Trading ApS, Damstensvej 1, 3660 Stenløse, Danmark  
Olje-Toy Trading ApS, Damstensvej 1, 3660 Stenløse, Danmark  
2002-05-17  
2007-05-17

(11) DR 2002 00532  
(21) DA 2002 00464

(54) En postkasse

(51)-Cl.99



(71) ANSØGER(E):  
(72) FREMBRINGER(E):  
(22) ANSØGNINGSDATO:  
(18) GYLDIG TIL:

Dennis Rasmussen, Slåenvej 20, 7400 Herning, Danmark  
Dennis Rasmussen, Slåenvej 20, 7400 Herning, Danmark  
2002-06-04  
2007-06-04

(11) DR 2002 00533  
(21) DA 2002 00452

(54) Indvendig del af mobilklinik

(51)-Cl.06 01;12 08

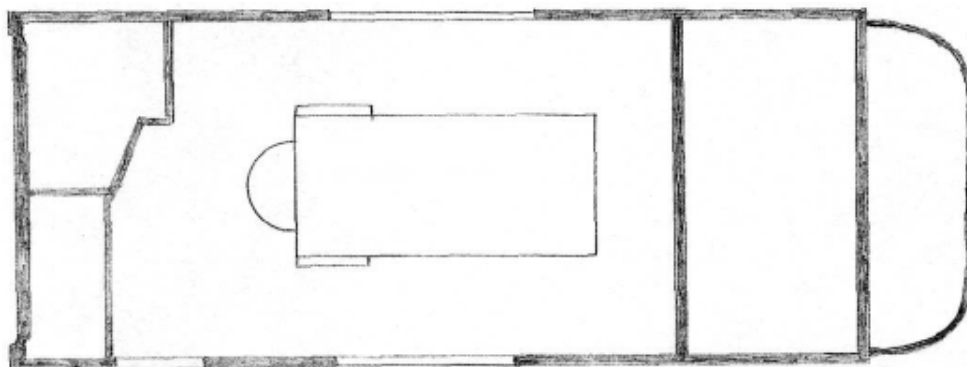
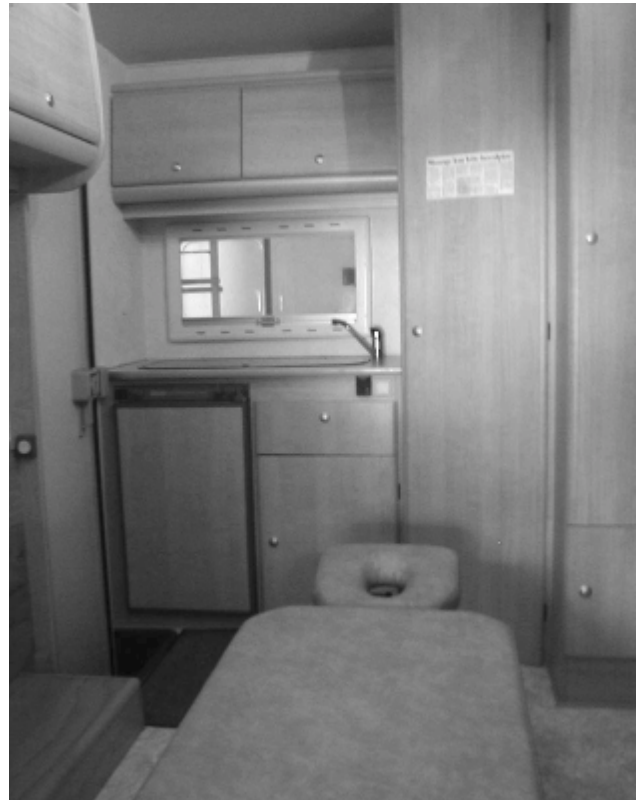

(71) ANSØGER(E):  
(22) ANSØGNINGS DATO:  
(18) GYLDIG TIL:

Fysiorgisk Massør Inge Lindved Sørensen, Overvej 22, 7140 Stouby, Danmark  
2002-05-29  
2007-05-31

(11) DR 2002 00534  
 (21) DA 2002 00579

(54) 1) En emballage til fleksible rør, ledninger o.lign. 2-5) dele dertil

(51)-Cl.09 03

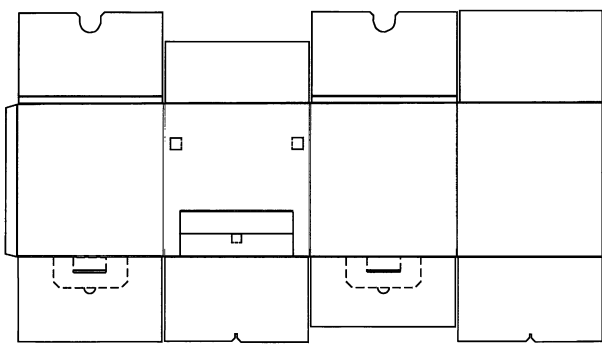
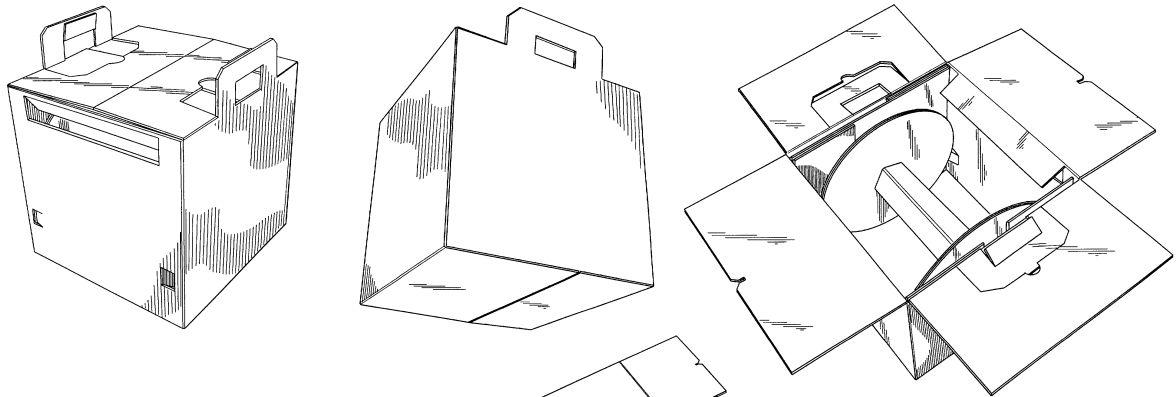

Løbenr. 1

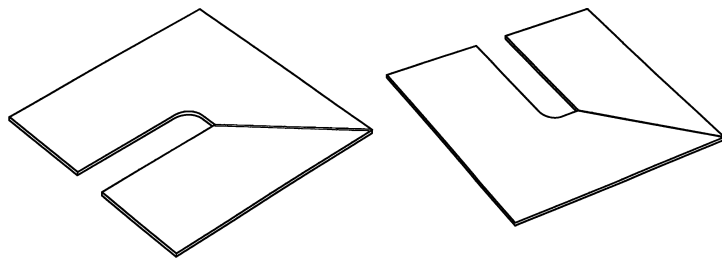
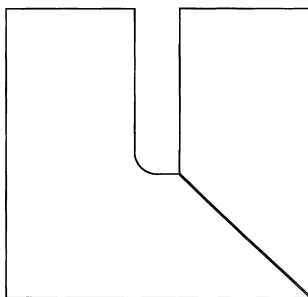
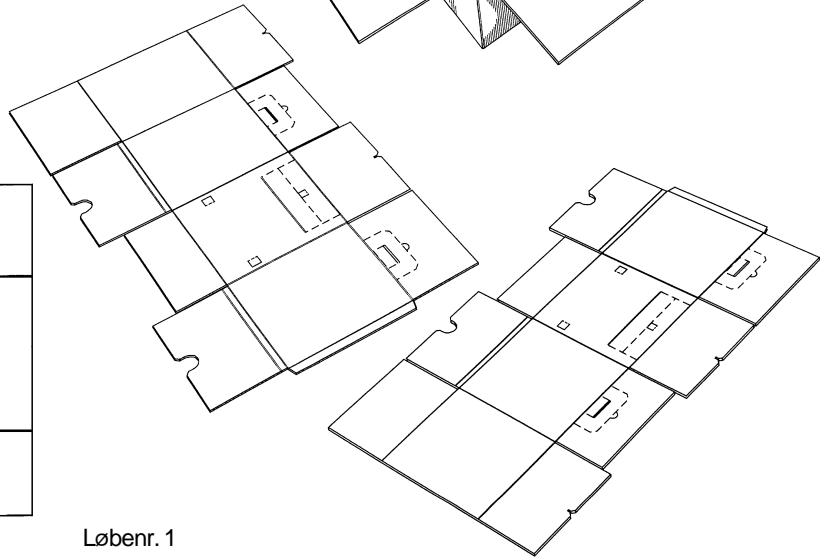

Løbenr. 2

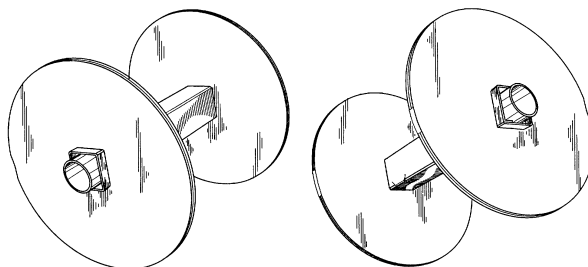

Løbenr. 3

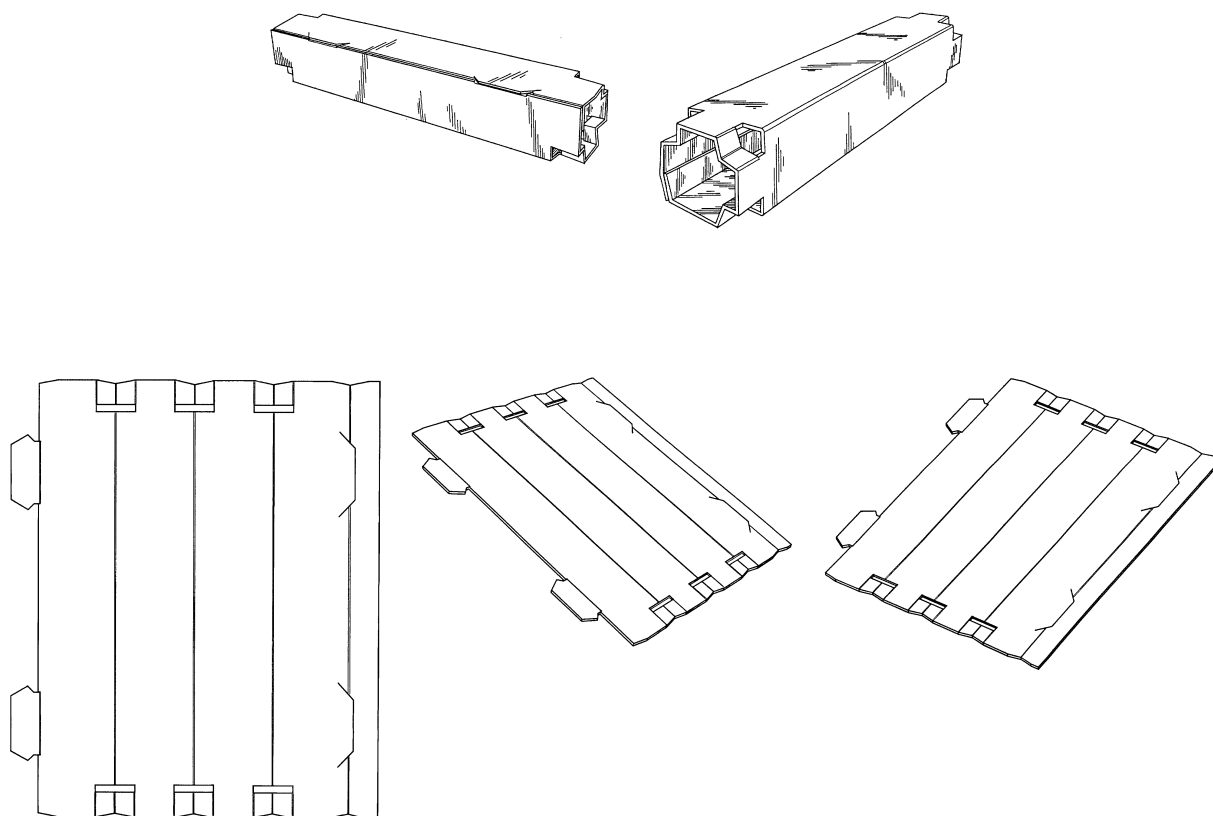

Løbenr. 4

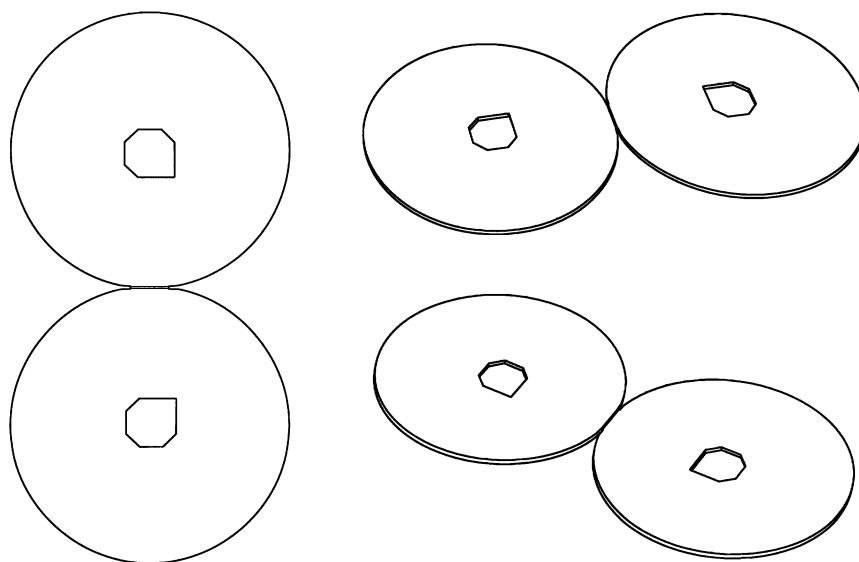

Løbenr. 5

(71) ANSØGER(E):

Kappa Förenade Well AB, Box 1104, SE-241 26 Eslöv, Sverige ; Uponor Innovation AB, Industrivägen, S-513 81 Fristad, Sverige

(74) FULDMÆGTIG:

Awapatent AB Patentbyrå A.W.Anderson, Box 5117, S-200 71 Malmö, Sverige

(72) FREMBRINGER(E):

Per Ohlsson, Brännögård Sjöslingan 28, SE-314 97 Torup, Sverige

(30) PRIORITET:

2002-01-25 SE 02 0130

(22) ANSØGNINGSDATO:

2002-07-23

(18) GYLDIG TIL:

2007-07-23

(11) DR 2002 00535  
(21) DA 2002 00149

(54) En knæbeskytter

(51)-Cl.02 04

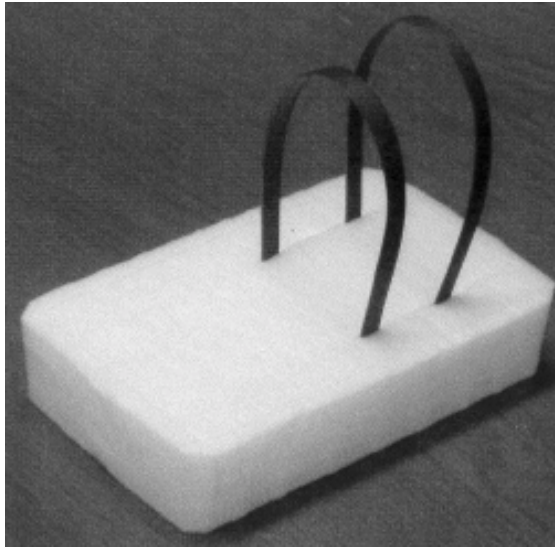

(71) ANSØGER(E):  
(72) FREMBRINGER(E):  
(22) ANSØGNINGSDATO:  
(18) GYLDIG TIL:

Anders Holkjær, Parmagade 21, st. th., 2300 København S, Danmark  
Anders Holkjær, Parmagade 21, st. th., 2300 København S, Danmark  
2002-02-21  
2007-02-21

(11) DR 2002 00536  
(21) DA 2002 00150

(54) 1) Et betjeningspanel til badeværelsesudstyr  
2) ramme til betjeningspanel til badeværelsesudstyr  
3) betjeningspanel og ramme til badeværelsesudstyr

(51)-Cl.23 02;23 99

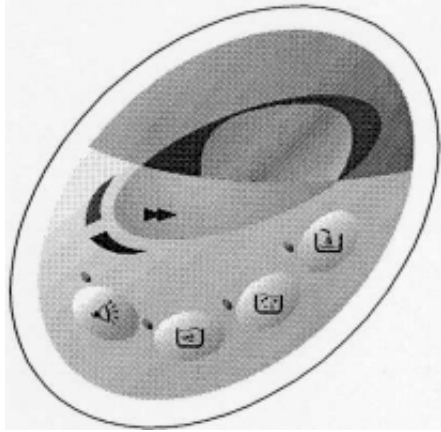

Løbenr. 1

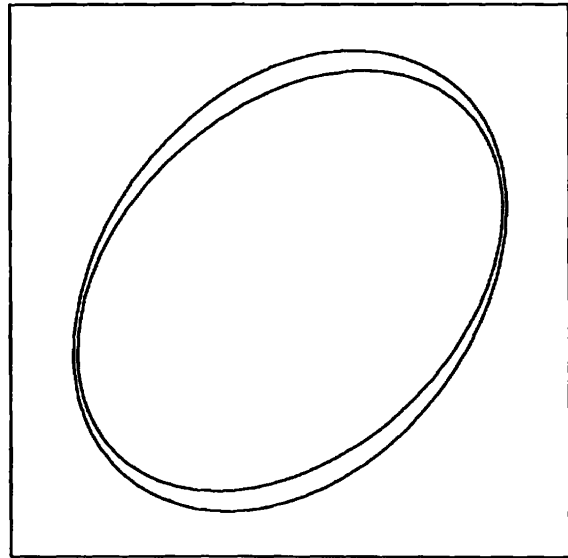

Løbenr. 2

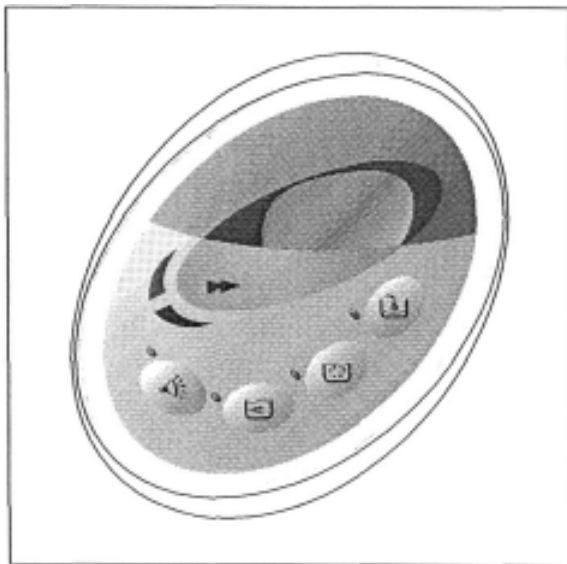

Løbenr. 3

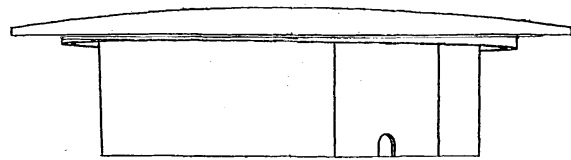

(71) ANSØGER(E):  
(74) FULDMÆGTIG:  
(72) FREMBRINGER(E):  
(22) ANSØGNINGSDATO:  
(18) GYLDIG TIL:

Royal Scandinavian Bathrooms a/s, Fabriksvej 21, 7441 Bording, Danmark  
Plougmann & Vingtoft A/S, Sundkrogsgade 9, 2100 København Ø, Danmark  
Henrik Andersen, Bissensgade 11, 1. tv., 8000 Århus C, Danmark; Frederick Rickmann, Tranbjerg Hovedgade 98,  
8310 Tranbjerg Jylland, Danmark  
2002-02-21  
2007-02-21

(11) DR 2002 00537  
(21) DA 2002 00656

(54) Et blandingsbatteri

(51)-Cl.23 01



(71) ANSØGER(E):  
(74) FULDMÆGTIG:  
(72) FREMBRINGER(E):  
(30) PRIORITET:  
(22) ANSØGNINGSDATO:  
(18) GYLDIG TIL:

Hansgrohe AG, Auestrasse 9, D-77761 Schiltach, Tyskland  
Chas. Hude A/S, H.C. Andersens Boulevard 33, 1780 København V, Danmark  
Felix Heck, Werastrasse 8, D-70182 Stuttgart, Tyskland ; Tom Schönherr, Argonenstrasse 22, D-70374 Stuttgart, Tyskland ; Andreas Haug, Franklinstrasse 77, D-70435 Stuttgart, Tyskland  
2002-02-23 DE 402 01 581.9  
2002-08-20  
2007-08-20

(11) DR 2002 00538  
(21) DA 2002 00643

(54) 1) Et køle-/vinskab 2-3) dele dertil

(51)-Cl.15 07



Løbenr. 1



Løbenr. 2



Løbenr. 3

(71) ANSØGER(E):  
(74) FULDMÆGTIG:  
(30) PRIORITET:  
(22) ANSØGNINGSDATO:  
(18) GYLDIG TIL:

BSH Bosch und Siemens Hausgeräte GmbH, Hochstrasse 17, D-81669 München, Tyskland  
Giersing & Stelling Patentbureau A/S, Teglporten 3, 3460 Birkerød, Danmark  
2002-02-22 DE 40201731.5  
2002-08-15  
2007-08-15

(11) DR 2002 00539  
(21) DA 2002 00609

(54) Et loftarmatur

(51)-Cl.26 05

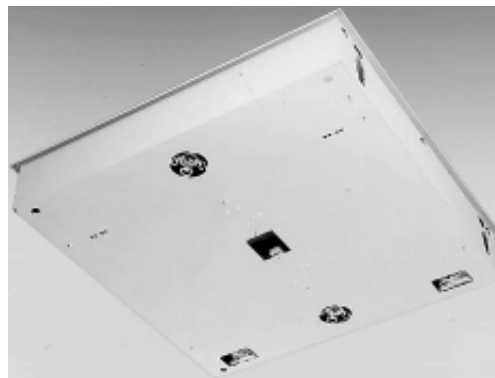

Detailafbildning

(71) ANSØGER(E):  
(74) FULDMÆGTIG:  
(72) FREMBRINGER(E):  
(22) ANSØGNINGSDATO:  
(18) GYLDIG TIL:

Zumtobel Staff GMBH, Schweizer Strasse 30, A-6859 Dornbirn, Østrig  
Budde, Schou & Ostenfeld A/S, Vester Søgade 10, 1601 København V, Danmark  
Torsten Fritze, Via Giorgio Vasari 26, I - 20135 Milano, Italien  
2002-08-06  
2007-08-06

(11) DR 2002 00540  
(21) DA 2002 00313

(54) En kaffemaskine

(51)-Cl.07 02

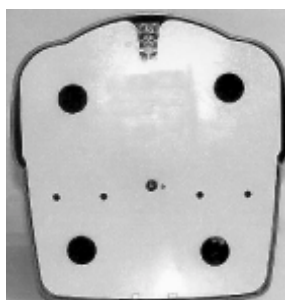
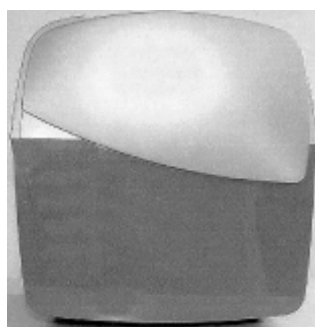
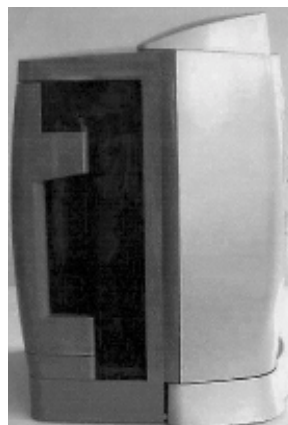

(71) ANSØGER(E):  
(74) FULDMÆGTIG:  
(30) PRIORITET:  
(22) ANSØGNINGSDATO:  
(18) GYLDIG TIL:

Société des Produits Nestlé S.A., Case postale 353, CH-1800 Vevey, Schweiz  
Hofman-Bang Zacco A/S, Hans Bekkevolds Allé 7, 2900 Hellerup, Danmark  
2001-10-18 WO DM/057621  
2002-04-18  
2007-04-18

(11) DR 2002 00541  
(21) DA 2002 00517

(54) En etiket til emballage

(51)-Cl.19 08



(71) ANSØGER(E):  
(74) FULDMÆGTIG:  
(30) PRIORITET:  
(22) ANSØGNINGSDATO:  
(18) GYLDIG TIL:

Société des Produits Nestlé S.A., Case Postale 353, CH-1800 Vevey, Schweiz  
Hofman-Bang Zacco A/S, Hans Bekkevolds Allé 7, 2900 Hellerup, Danmark  
2002-03-26 WO DM/059611  
2002-06-21  
2007-06-21

(11) DR 2002 00542  
(21) DA 2002 00519

(54) 1) En lænestol 2) nakkestøtte 3) lænestol uden  
nakkestøtte 4) fodskammel

(51)-Cl.06 01;06 06

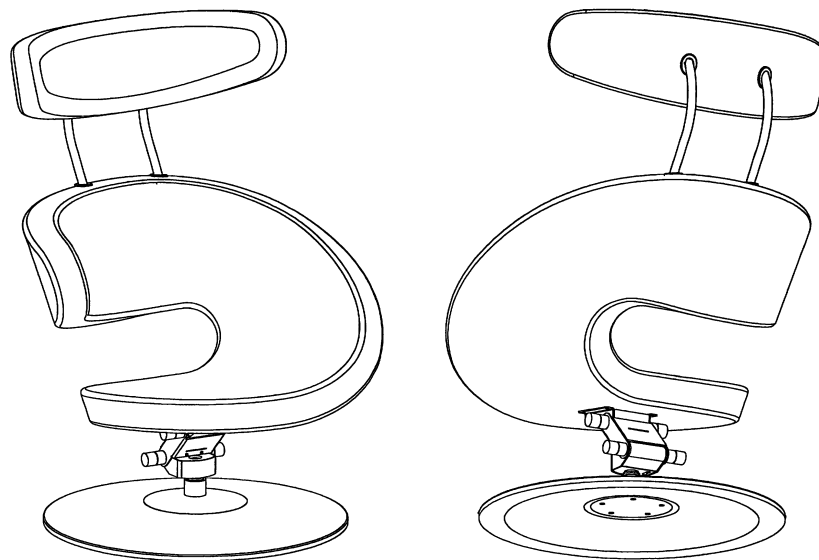
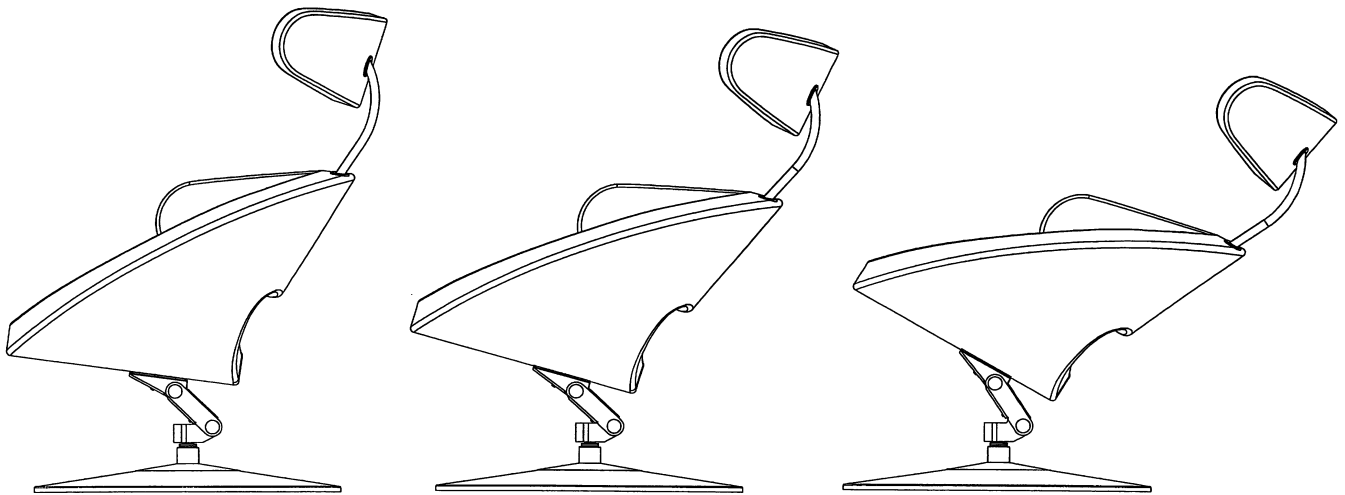

Løbenr. 1

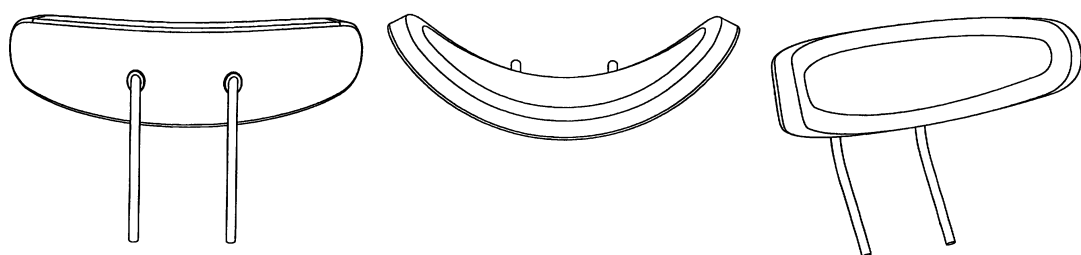

Løbenr. 2

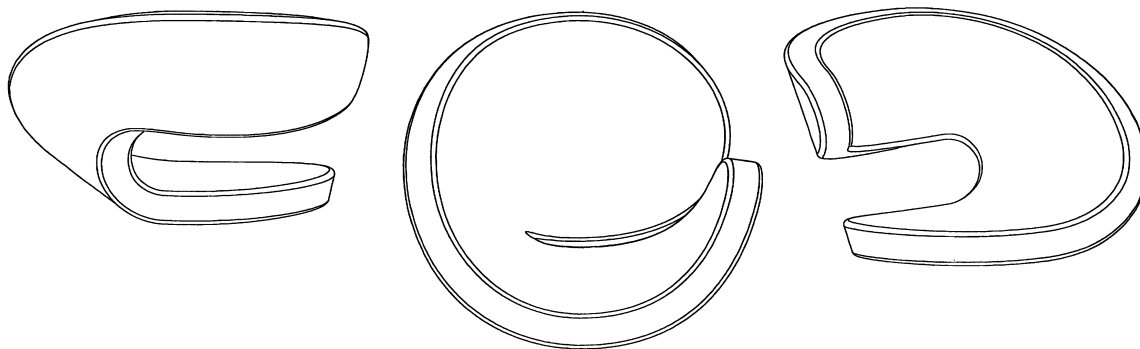

Løbenr. 3

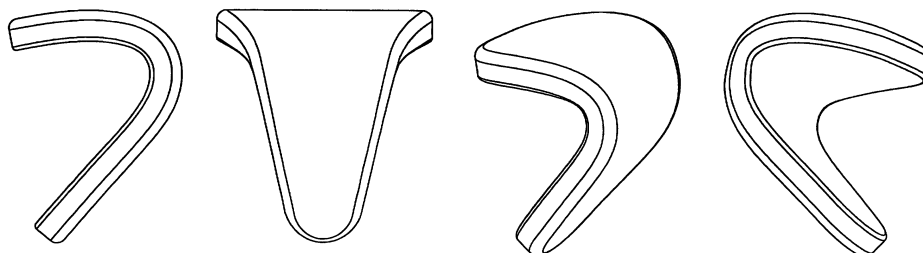

Løbenr. 4

(71) ANSØGER(E): Olav Eldøy, Stokken, N-5410 Sagvåg, Norge  
 (74) FULDMÆGTIG: Internationalt Patent-Bureau A/S, Høje Taastrup Boulevard 23, 2630 Taastrup, Danmark  
 (72) FREMBRINGER(E): Olav Eldøy, Stokken, N-5410 Sagvåg, Norge  
 (30) PRIORITET: 2002-01-04 NO 20020010  
 (22) ANSØGNINGSDATO: 2002-06-24  
 (18) GYLDIG TIL: 2007-06-24

(11) DR 2002 00543  
 (21) DA 2002 00551

(54) En bakke til glas

(51)-Cl.07 99

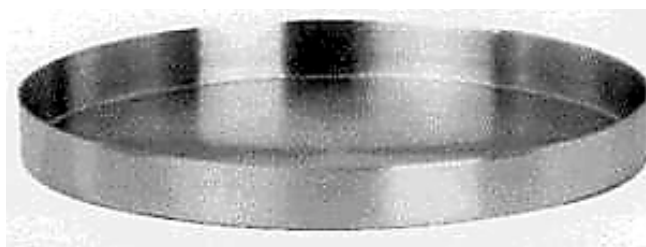

(71) ANSØGER(E): Herold A/S, Farvervej 1, 8800 Viborg, Danmark  
 (72) FREMBRINGER(E): Poul Jepsen, c/o Herold A/S, Livøvej 23, 8800 Viborg, Danmark  
 (22) ANSØGNINGSDATO: 2002-07-08  
 (18) GYLDIG TIL: 2007-07-08

(11) DR 2002 00544  
(21) DA 2002 00543

(54) En bakke

(51)-Cl.07 99



(71) ANSØGER(E):  
(72) FREMBRINGER(E):  
(22) ANSØGNINGSDATO:  
(18) GYLDIG TIL:

Herold A/S, Farvervej 1, 8800 Viborg, Danmark  
Poul Jepsen, c/o Herold A/S, Livøvej 23, 8800 Viborg, Danmark  
2002-07-08  
2007-07-08

(11) DR 2002 00545  
(21) DA 2002 00546

(54) En bøjle

(51)-Cl.06 08



(71) ANSØGER(E):  
(72) FREMBRINGER(E):  
(22) ANSØGNINGSDATO:  
(18) GYLDIG TIL:

Herold A/S, Farvervej 1, 8800 Viborg, Danmark  
Poul Jepsen, c/o Herold A/S, Livøvej 23, 8800 Viborg, Danmark  
2002-07-08  
2007-07-08

(11) DR 2002 00546  
(21) DA 2002 00547

(54) En krydderikrukke

(51)-Cl.07 07



(71) ANSØGER(E):  
(72) FREMBRINGER(E):  
(22) ANSØGNINGSDATO:  
(18) GYLDIG TIL:

Herold A/S, Farvervej 1, 8800 Viborg, Danmark  
Poul Jepsen, c/o Herold A/S, Livøvej 23, 8800 Viborg, Danmark  
2002-07-08  
2007-07-08

(11) DR 2002 00547  
(21) DA 2002 00552

(54) En vinprop

(51)-Cl.09 07



(71) ANSØGER(E):  
(72) FREMBRINGER(E):  
(22) ANSØGNINGSDATO:  
(18) GYLDIG TIL:

Herold A/S, Farvervej 1, 8800 Viborg, Danmark  
Poul Jepsen, c/o Herold A/S, Livøvej 23, 8800 Viborg, Danmark  
2002-07-08  
2007-07-08

(11) DR 2002 00548  
(21) DA 2002 00154

(54) Et varerum til en bil

(51)-Cl.12 08;12 16

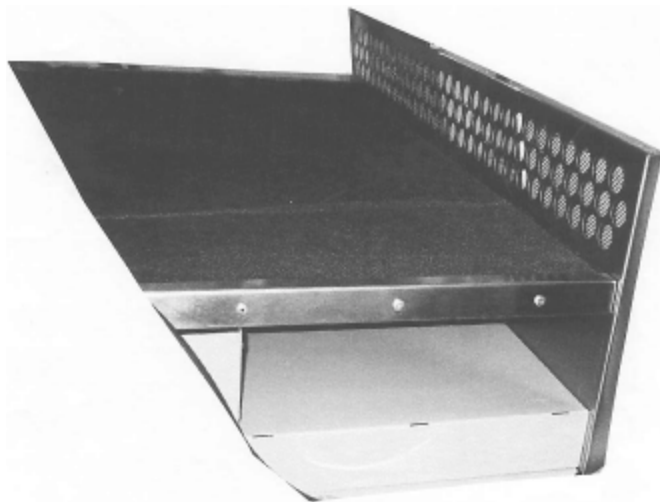

(71) ANSØGER(E):  
(22) ANSØGNINGSDATO:  
(18) GYLDIG TIL:

JAN MØLLER, Birkedalen 34, 2670 Greve, Danmark  
2002-02-25  
2007-02-25

(11) DR 2002 00549  
(21) DA 2002 00518

(54) En lampe

(51)-Cl.26 05

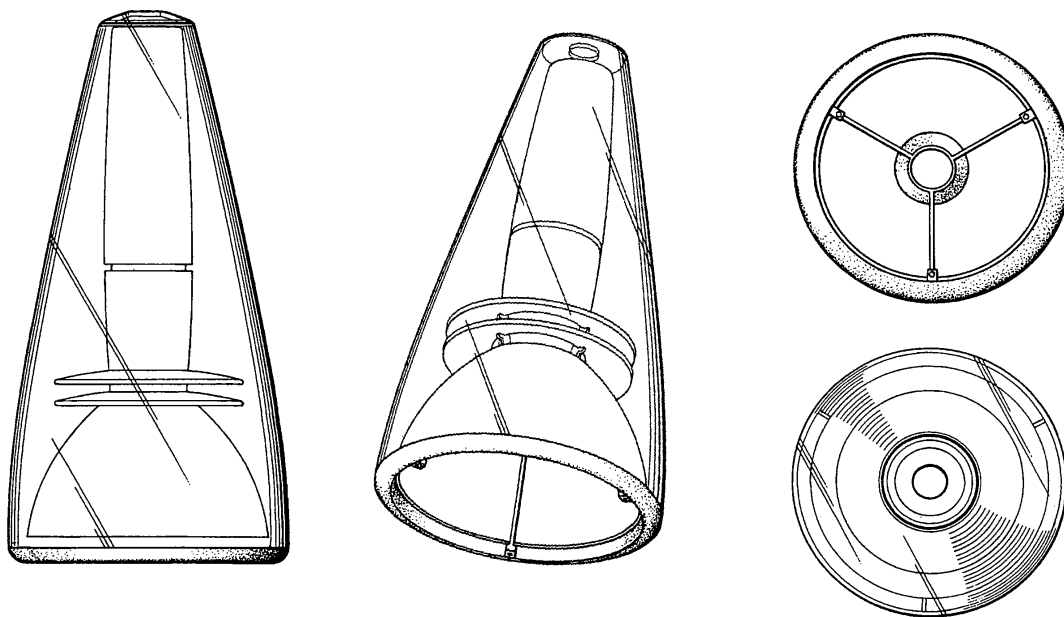

(71) ANSØGER(E):  
(74) FULDMÆGTIG:  
(72) FREMBRINGER(E):  
(22) ANSØGNINGSDATO:  
(18) GYLDIG TIL:

Louis Poulsen Lighting A/S, Nyhavn 11, 1001 København K, Danmark  
Sandel, Løje & Wallberg, Frederiksgade 7, 1265 København K, Danmark  
Henning Solfeldt, c/o PLH Design A/S, Dampfærgevej 10, Pakhus 12, 2100 København Ø, Danmark  
2002-06-21  
2007-06-21

(11) DR 2002 00550  
(21) DA 2002 00559

(54) En rygekabine

(51)-Cl.25 03

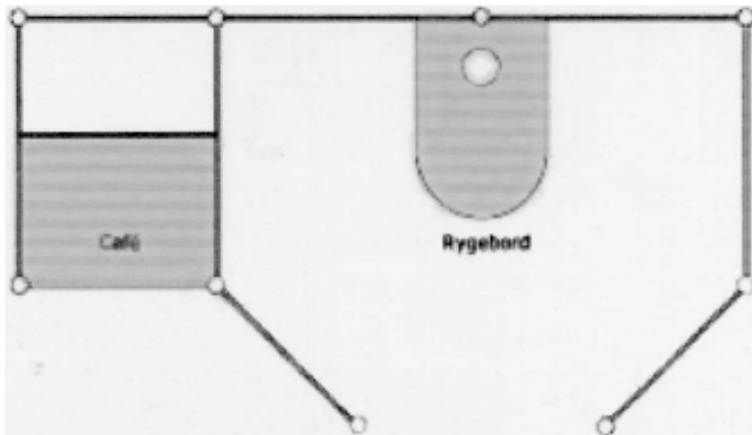

(71) ANSØGER(E):  
(72) FREMBRINGER(E):  
(22) ANSØGNINGSDATO:  
(18) GYLDIG TIL:

Smoketrap A/S, Nordengen 37, 2980 Kokkedal, Danmark  
Douglas Fullerton, Nordengen 37, 2980 Kokkedal, Danmark  
2002-07-13  
2007-07-13

## Offentligt tilgængelige designansøgninger og -registreringer

Akterne i nedenstående ansøgninger eller registreringer er tilgængelige for enhver, jf. § 21, stk. 2, i designlov nr. 1259 af 20. december 2000.

### Klasse 2

#### Beklædningsgenstande og sy- og besætningsartikler til beklædning

(21) DA 2002 00149  
(71) ANSØGER(E):  
(22) ANSØGNINGSDATO:

(54) En knæbeskytter  
Anders Holkjær, Parmagade 21, st. th., 2300 København S, Danmark  
2002-02-21

### Klasse 7

#### Husholdningsartikler (ikke indeholdt i andre klasser)

(21) DA 2002 00157  
(71) ANSØGER(E):  
(22) ANSØGNINGSDATO:

(54) 1) En kartonholder til mælk 2) kartonholder til juice og cacao 3) kartonholder til smør  
Claus Nielsen, Sønderskovvej 59, 6360 Tinglev, Danmark  
2002-02-25

### Klasse 8

#### Værktøj og isenkramvarer

(21) DA 2002 00657  
(71) ANSØGER(E):  
(30) PRIORITET:  
(22) ANSØGNINGSDATO:

(54) 1) Et hylster til en tromleaksel; 2) æske til en tromle med tromleaksel  
Draka Norsk Kabel AS, Kjerraten 16, N-3013 Drammen, Norge  
2002-02-22 NO 20020137  
2002-08-21

### Klasse 9

#### Emballage og beholdere til transport eller håndtering af varer

(21) DA 2002 00157  
(71) ANSØGER(E):  
(22) ANSØGNINGSDATO:

(54) 1) En kartonholder til mælk 2) kartonholder til juice og cacao 3) kartonholder til smør  
Claus Nielsen, Sønderskovvej 59, 6360 Tinglev, Danmark  
2002-02-25

(21) DA 2002 00657  
(71) ANSØGER(E):  
(30) PRIORITET:  
(22) ANSØGNINGSDATO:

(54) 1) Et hylster til en tromleaksel; 2) æske til en tromle med tromleaksel  
Draka Norsk Kabel AS, Kjerraten 16, N-3013 Drammen, Norge  
2002-02-22 NO 20020137  
2002-08-21

### Klasse 10

#### Ure og andre måleinstrumenter, instrumenter til kontrol og signalgivning

(21) DA 2002 00647  
(71) ANSØGER(E):  
(30) PRIORITET:  
(22) ANSØGNINGSDATO:

(54) Et tælleapparat  
Schering Corporation, a corporation of the State of New Jersey, 2000 Galloping Hill Road, Kenilworth, New Jersey 07033, USA  
2002-02-22 US 29/156,119  
2002-08-15

(21) DA 2002 00648  
(71) ANSØGER(E):  
(30) PRIORITET:  
(22) ANSØGNINGSDATO:

(54) Et tælleapparat  
Schering Corporation, a corporation of the State of New Jersey, 2000 Galloping Hill Road, Kenilworth, New Jersey 07033, USA  
2002-02-22 US 29/156,129  
2002-08-15

(21) DA 2002 00649  
(71) ANSØGER(E):  
(30) PRIORITET:  
(22) ANSØGNINGSDATO:

(54) Et tælleapparat  
Schering Corporation, a corporation of the State of New Jersey, 2000 Galloping Hill Road, Kenilworth, New Jersey 07033, USA  
2002-02-22 US 29/156,120  
2002-08-15

(21) DA 2002 00663  
(71) ANSØGER(E):  
(30) PRIORITET:  
(22) ANSØGNINGSDATO:

(54) Visual analogue scale  
Euro-Celtique S.A., 122 Boulevard De La Petrusse, 2330 Luxembourg, Luxembourg  
2002-02-25 US 29/156,229  
2002-08-23

### Klasse 13

#### Udstyr til produktion, distribution og transformation af elektricitet

(21) DA 2002 00170  
(71) ANSØGER(E):  
(22) ANSØGNINGSDATO:

(54) En elektrisk installationsdåse  
LK as, Industriparken 32, 2750 Ballerup, Danmark  
2002-02-27

(21) DA 2002 00650  
(71) ANSØGER(E):  
(30) PRIORITET:  
(22) ANSØGNINGSDATO:

(54) En oplader til rejsebrug  
Philip Morris Products Inc., 3601 Commerce Road, Richmond, Virginia 23234, USA  
2002-02-21 US 29/155,882  
2002-08-15

**Klasse 14****Udstyr til optagelse og gengivelse af data, telekommunikationsudstyr**

(21) DA 2002 00650  
(71) ANSØGER(E):  
(30) PRIORITET:  
(22) ANSØGNINGS DATO:

(54) En oplader til rejsebrug  
Philip Morris Products Inc., 3601 Commerce Road, Richmond, Virginia 23234, USA  
2002-02-21 US US 29/155,882  
2002-08-15

**Klasse 15****Maskiner (ikke indeholdt i andre klasser)**

(21) DA 2002 00643  
(71) ANSØGER(E):  
(30) PRIORITET:  
(22) ANSØGNINGS DATO:

(54) 1) Et køle-/vinskab 2-3) dele dertil  
BSH Bosch und Siemens Hausgeräte GmbH, Hochstrasse 17, D-81669 München, Tyskland  
2002-02-22 DE 40201731.5  
2002-08-15

(21) DA 2002 00659  
(71) ANSØGER(E):  
(30) PRIORITET:  
(22) ANSØGNINGS DATO:

(54) En boremaskine  
Black & Decker Inc., Drummond Plaza Office Park, 1423 Kirkwood Highway, Newark Delaware 19711, USA  
2002-02-27 GB 3001808  
2002-08-22

**Klasse 23****Udstyr til distribution af væsker og luftarter, sanitets-, opvarmnings-, ventilations- og luftkonditioneringsudstyr, fast brændsel**

(21) DA 2002 00150  
(71) ANSØGER(E):  
(22) ANSØGNINGS DATO:

(54) 1) Et betjeningspanel til badeværelsesudstyr 2) ramme til betjeningspanel til badeværelsesudstyr 3)  
betjeningspanel og ramme til badeværelsesudstyr  
Royal Scandinavian Bathrooms a/s, Fabrikvej 21, 7441 Bording, Danmark  
2002-02-21

## Ændringer

Ændringer vedrørende retten til designet, indehaverens navn/firma og adresse, fuldmægtig m.v.

### Navneændringer:

(11) DR 2002 00088

Til: (71) Memorex International, Inc., P.O. Box 957, Offshore Incorporations Centre, Road Town, Tortola, Britiske Jomfruøer

Mønster

## Ændringer

Ændringer vedrørende retten til mønstret, mønsterhavers navn, bopæl, fulm. m.v.

### Adresseændringer:

(11) MR 2002 00055

Til: (71) Martin Skjøth, Apt. 3, 27 Elmwood Park, Quincy, MA 02170, USA

### Ændring af fuldmægtigoplysninger:

(11) MR 1992 00972

Til: (74) Hofman-Bang Zacco A/S, Hans Bekkevolds Allé 7, 2900 Hellerup, Danmark

(11) MR 1993 00384

Til: (74) Ansøger ikke længere repræsenteret ved fuldmægtig

(11) MR 1993 00503

Til: (74) Hofman-Bang Zacco A/S, Hans Bekkevolds Allé 7, 2900 Hellerup, Danmark

(11) MR 1993 00586

Til: (74) Awapatent AB Patentbyrå A.W.Anderson, Box 5117, S-200 71 Malmø, Sverige

(11) MR 1994 00596

Til: (74) Hofman-Bang Zacco A/S, Hans Bekkevolds Allé 7, 2900 Hellerup, Danmark

(11) MR 1995 00267

Til: (74) Hofman-Bang Zacco A/S, Hans Bekkevolds Allé 7, 2900 Hellerup, Danmark

(11) MR 1997 00607

Til: (74) Sandel, Løje & Wallberg, Frederiksgade 7, 1265 København K, Danmark

(11) MR 1998 00316

Til: (74) Ansøger ikke længere repræsenteret ved fuldmægtig

(11) MR 1998 00317

Til: (74) Ansøger ikke længere repræsenteret ved fuldmægtig

(11) MR 1998 00318

Til: (74) Ansøger ikke længere repræsenteret ved fuldmægtig

(11) MR 1998 00403

Til: (74) Ansøger ikke længere repræsenteret ved fuldmægtig

## Fornyelse af mønsterregistreringer

Fornyelse af registreringer foretaget i medfør af lov om mønstre nr. 218 af 27. maj 1970.

(11) Registreringsnummer

(18) Gyldig til

MR 1998 00888  
MR 1998 00181  
MR 1998 00045  
MR 1995 00803  
MR 1998 00402  
MR 1994 00055  
MR 1993 00586  
MR 1998 00368  
MR 1998 00369  
MR 1993 00658  
MR 1998 00322

20070804  
20070826  
20070219  
20070909  
20070903  
20070929  
20070909  
20070908  
20070908  
20071020  
20071003

## Udslettelser af registreringer

Udslettelser af registreringer foretaget i medfør af lov om mønstre nr. 218 af 27. maj 1970.

(11)MR 1998 00609

(11)MR 1998 00610



PATENT- OG VAREMÆRKESTYRELSEN

# PRISLISTE

Pr. 1. januar 2002

Patenter

Supplerende beskyttelsescertifikater

Brugsmodeller

Chips (halvledertopografier)

Kommunevåbener og -segl

Skorstensmærker og kontorflag

Design

Vare- og fællesmærker

Publikationer

Erhvervsservice

Kopiservice

Kurser og foredrag

**Patent- og Varemærkestyrelsen**

Helgeshøj Allé 81, 2630 Taastrup

tlf. 4350 8000, fax 4350 8001

e-post [pvs@dkpto.dk](mailto:pvs@dkpto.dk)

[www.dkpto.dk](http://www.dkpto.dk)

Prisliste vedrørende internationale ansøgninger (PCT) og europæiske patentansøgninger (EPK) samt vedrørende ansøgninger om international varemærkeregistrering og EU-varemærkeregistrering kan fås ved henvendelse til Patent- og Varemærkestyrelsen.

## Patenter

	kr.
<b>1. Ansøgningsgebyr</b>	
a. Grundgebyr .....	3000,00
b. Tillægsgebyr for hvert patentkrav ud over 10 .....	300,00
<b>2. Gebyrer for nyhedsundersøgelse af international type (PL §9)</b>	
I Når den svenske patentmyndighed er nyhedsundersøgende:	
a. Grundgebyr .....	7030,00
b. Tillægsgebyr for hvert krav ud over 10 .....	115,00
c. Ekspeditionsgebyr .....	500,00
II Når Den Europæiske Patentmyndighed er nyhedsundersøgende:	
a. Grundgebyr *	
1. For en prioritetsgivende ansøgning .....	7030,00
2. I alle andre tilfælde .....	11015,00
b. Ekspeditionsgebyr .....	500,00
<b>3. Gebyr for senere indlevering af dansk oversættelse af international ansøgning</b> .....	1100,00
<b>4. Genoptagelsesgebyr</b> .....	700,00
<b>5. Patentmeddelelsesgebyr</b>	
a. Grundgebyr .....	2850,00
b. Tillægsgebyr for hver side ud over 35 sider .....	80,00
c. Tillægsgebyr for hvert patentkrav, for hvilket der ikke er betalt ansøgningsgebyr .....	300,00
<b>6. Gebyr for publicering af oversættelser af europæiske patentskrifter</b>	
a. Grundgebyr .....	1150,00
b. Tillægsgebyr for hver side ud over 35 sider .....	80,00
<b>7. Gebyr for publicering af ændrede danske patentskrifter</b>	
a. Grundgebyr .....	2850,00
b. Tillægsgebyr for hver side ud over 35 sider .....	80,00
<b>8. Gebyr for publicering af ændrede oversættelser af europæiske patentskrifter</b>	
a. Grundgebyr .....	1150,00
b. Tillægsgebyr for hver side ud over 35 sider .....	80,00
<b>9. Genoprettelsesgebyr</b> .....	3000,00
<b>10. Årsgebyrer</b>	
1. gebyrår .....	500,00
2. gebyrår .....	500,00
3. gebyrår .....	500,00
4. gebyrår .....	1100,00
5. gebyrår .....	1250,00
6. gebyrår .....	1400,00
7. gebyrår .....	1600,00
8. gebyrår .....	1800,00
9. gebyrår .....	2050,00
10. gebyrår .....	2300,00
11. gebyrår .....	2550,00
12. gebyrår .....	2800,00
13. gebyrår .....	3050,00
14. gebyrår .....	3300,00
15. gebyrår .....	3600,00
16. gebyrår .....	3900,00
17. gebyrår .....	4200,00
18. gebyrår .....	4500,00
19. gebyrår .....	4800,00
20. gebyrår .....	5100,00

Årsgebyrer, der betales senere end forfaldsdag, forhøjes med 20%.  
Gebyret skal være betalt inden 6 måneder efter forfaldsdagen.

<b>11. Gebyr for fremsættelse af indsigelse</b> .....	2500,00
<b>12. Gebyr for administrativ omprøvnig</b> .....	7000,00
<b>13. Klagegebyr</b> .....	8000,00

Ovennævnte priser skal ikke tillægges moms

## Supplerende beskyttelsescertifikater

	kr.
<b>1. Ansøgningsgebyr</b> .....	3000,00
<b>2. Genoptagelsesgebyr</b> .....	600,00
<b>3. Genoprettelsesgebyr</b> .....	3000,00
<b>4. Årsgebyr pr. påbegyndt gebyrår</b> .....	5100,00
Årsgebyrer, der betales senere end forfaldsdag, forhøjes med 20%. Gebyret skal være betalt inden 6 måneder efter forfaldsdagen.	
<b>5. Gebyr for administrativ omprøvnig</b> .....	1500,00
Der skal betales et gebyr på 7000 kr. for eventuel omprøvnig af grundpatentet	
<b>6. Klagegebyr</b> .....	4000,00

Ovennævnte priser skal ikke tillægges moms

## Brugsmodeller

	kr.
<b>1. Ansøgningsgebyr</b> .....	2000,00
<b>2. Gebyr for senere indlevering af dansk oversættelse af international ansøgning</b> .....	1100,00
<b>3. Genoptagelsesgebyr</b> .....	400,00
<b>4. Fornyelsesgebyrer</b>	
For 1. periode .....	2000,00
For 2. periode .....	3000,00

Fornyelsesgebyrer, der betales efter udløbet af den pågældende registreringsperiode, forhøjes med 20%.

<b>5. Gebyr for prøvning før eller efter registrering</b> .....	4000,00
<b>6. Gebyr for behandling af anmodning om udslettelse</b> .....	2000,00
<b>7. Gebyr for bekendtgørelse af ændret registrering og publicering af ændret formulering</b> .....	1100,00
<b>8. Klagegebyr</b> .....	5000,00

Ovennævnte priser skal ikke tillægges moms

## Chips (halvledertopografier)

	kr.
<b>1. Ansøgningsgebyr</b> .....	1500,00
<b>2. Gebyr for behandling af anmodning af overførelse af ansøgning om registrering</b> .....	1000,00
<b>3. Klagegebyr</b> .....	4000,00

Ovennævnte priser skal ikke tillægges moms

## Kommunevåbener og -segl

	kr.
<b>1. Ansøgningsgebyr</b> .....	2000,00

Ovennævnte pris skal ikke tillægges moms

## Skorstensmærker og kontorflag

	kr.
<b>1. Ansøgningsgebyr</b> .....	2000,00

Ovennævnte pris skal ikke tillægges moms

## Design

<b>1. Ansøgningsgebyr</b> .....	kr. 1200,00
<b>Tillægsgebyrer:</b>	
a. Ved samregistrering for hvert design ud over det første .....	700,00
b. For offentliggørelse af hver afbildning ud over den første <sup>1)</sup> .....	400,00
<b>2. Genoptagelsesgebyr</b> .....	400,00
<b>3. Gebyr for supplerende forundersøgelse</b> .....	1500,00
<b>Tillægsgebyr:</b>	
Ved samregistrering for hvert design ud over det første .....	900,00
<b>4. Fornylsesgebyr</b> <sup>2)</sup> .....	2200,00
<b>Tillægsgebyr:</b>	
Ved samregistrering for hvert design ud over det første .....	1100,00

Fornylsesgebyrer inkl. tillægsgebyr, der betales efter udløbet af den pågældende registreringsperiode, forhøjes med 20%.

<b>5. Gebyr for administrativ prøvning</b>	
Pr. design, herunder design indeholdt i en samregistrering .....	3000,00
<b>6. Gebyr for offentliggørelse af registrering i ændret form</b> .....	400,00
<b>Tillægsgebyr:</b>	
For offentliggørelse af hver afbildning ud over den første .....	400,00
<b>7. Genoprettelsesgebyr</b> .....	3000,00
<b>8. Klagegebyr</b> .....	4000,00

Ovennævnte priser skal ikke tillægges moms

<sup>1)</sup> Omfatter også bekendtgørelse iht. den hidtil gældende mønsterlov

<sup>2)</sup> Omfatter også fornyelse af registreringer iht. den hidtil gældende mønsterlov

## Vare- og fællesmærker

<b>1. Ansøgningsgebyr</b> .....	kr. 2350,00
a. Grundgebyr .....	2350,00
b. Tillægsgebyr for hver klasse ud over 3 .....	600,00
Der er i alt 45 klasser	
<b>2. Gebyr for videreførelse af Madrid-Protokol-registrering som dansk vare- eller fællesmærke-ansøgning</b> .....	1500,00
<b>3. Fornylsesgebyr</b>	
a. Grundgebyr .....	2350,00
b. Tillægsgebyr for hver klasse ud over 3 .....	600,00

Fornylsesgebyrer inkl. tillægsgebyr, der betales efter udløbet af den pågældende registreringsperiode, forhøjes med 20%.

<b>4. Gebyr for anmodning om deling af en ansøgning eller en registrering</b> for hver udskilt ansøgning eller registrering .....	2000,00
<b>5. Gebyr for fremsættelse af indsigelse</b> .....	2500,00
<b>6. Gebyr for administrativ ophævelse</b> .....	2500,00
<b>7. Klagegebyr</b> .....	4000,00
<b>8. Gebyr for underretning til indehaver af varemærkerettighed</b> Årligt gebyr .....	1000,00

Ovennævnte priser skal ikke tillægges moms

## Publikationer

<b>1. Årsabonnement</b>	kr.
a. Dansk Patenttidende .....	1000,00
b. Patentskrifter	
– på papir .....	8000,00
– på CD-ROM (ESPACE-DK) .....	5000,00
c. Dansk Patentregister .....	400,00
d. Sammendrag af almindeligt tilgængelige danske patentansøgninger	
– Alle sektioner .....	8000,00
– sektion A .....	1600,00
– sektion B .....	1600,00
– sektion C07 + C12 .....	1600,00
– sektion C, resten .....	900,00
– sektion D .....	500,00
– sektion E .....	900,00
– sektion F .....	900,00
– sektion G .....	900,00
– sektion H .....	900,00
e. Oversættelser af EP-skrifter .....	8000,00
f. Dansk Brugsmodeltidende .....	600,00
g. Brugsmodelskrifter .....	8000,00
h. Dansk Varemærketidende .....	1000,00
i. Dansk Varemærkeregister .....	200,00
j. Varemærkesærtidende med §13-afslag .....	100,00
k. Nye danske varemærkeansøgninger, ugeliste .....	450,00
l. Dansk Designtidende .....	600,00
m. Dansk Designregister .....	200,00
n. Patenthåndbog, ved tegning af abonnement .....	500,00
– løbblade hertil, pr. side .....	10,00
o. Brugsmodelhåndbog, ved tegning af abonnement .....	500,00
– løbblade hertil, pr. side .....	10,00
p. Ankenævnskendelser	
– alle kendelser .....	4200,00
– kendelser/patent- og brugsmodelområdet .....	2000,00
– kendelser/vare- og fællesmærkeområdet .....	2000,00
– kendelser/design- og chipsområdet .....	400,00

Abonnementer tillægges porto

### 2. Løssalg

a. Dansk Patenttidende .....	40,00
b. Dansk Patentregister .....	400,00
c. Sammendrag af alm. tilgængelige patentansøgninger .....	30,00
d. Dansk Varemærketidende .....	40,00
e. Dansk Varemærkeregister .....	200,00
f. Varemærkesærtidende med §13-afslag .....	100,00
g. Varemærkeindsigelsestidende, 1996-2001 pr. årgang .....	200,00
h. Varemærkeindsigelsestidende, udk. 1995 .....	300,00
i. Dansk Designtidende .....	40,00
j. Dansk Designregister .....	200,00
k. Dansk Brugsmodeltidende .....	40,00
l. Sammendrag af alm. tilgængelige brugsmodelansøgninger .....	30,00
m. Fremlæggelses- og patentskrifter på CD-ROM (ESPACE-DK)	
– 1993-2001, pr. årgang .....	5000,00
– 1990-1992, pr. årgang .....	2000,00

Ovennævnte priser skal ikke tillægges moms

Fremlæggelses-, patent- og brugsmodelskrifter samt oversættelser af EP-skrifter leveres til gældende kopipris

### 3. Loveogbekendtgørelser

vedr. industriel ejendomsret .....	12,00-33,00
------------------------------------	-------------

### 4. Andrepublikationer

a. Varemærkeklassifikation	
– alfabetisk liste .....	500,00
– klassesdelt liste .....	400,00
b. Mønsterklassifikation .....	35,00
– ændringer og tilføjelser hertil .....	15,00

### 5. "Fravæsentilvirksomhed", Danske patenter gennem

<b>100 år</b> (Fås på dansk og engelsk), inkl. moms .....	195,00
---	--------

Ovennævnte priser tillægges moms, hvis andet ikke er angivet

## Erhvervsservice

<b>1. Timepris*</b> .....	kr. 900,00
<b>2. Patente tekniske undersøgelser</b> Beregnes efter timepris	
<b>3. Løbende overvågninger</b>	
a. Overvågning af ansøgninger Overvågning af dansk patent-, brugsmodel-, design- eller varemærkeansøgning sammensættes af: Pris pr. år .....	1500,00
Pris pr. meddelelse .....	375,00
b. Overvågning af nationale og internationale varemærkeretigheder Overvågning af dansk varemærkeansøgning eller -registrering eller af Madrid Protokoll-registrering med gyldighed for Danmark i relation til nye varemærkeansøgninger Pris pr. år, første varemærke .....	1050,00
Pris pr. år, yderligere varemærker, pr. varemærke .....	300,00
c. Øvrige overvågninger beregnes efter timepris Hertil skal lægges evt. online-udgifter	
<b>4. Navneundersøgelser*</b>	
a. International undersøgelse af patentrettigheder i 1-2 navne inkl. op til 40 referencer .....	3500,00
Yderligere referencer, pr. reference .....	16,00
Yderligere navne, pr. navn .....	900,00
b. Undersøgelse af patent- og brugsmodelrettigheder omfattende Danmark i 1-2 navne .....	1800,00
Yderligere navne, pr. navn .....	450,00
c. Øvrige navneundersøgelser beregnes efter timepris Hertil skal lægges evt. online-udgifter	
<b>5. Patentfamilieundersøgelser og statusundersøgelser*</b>	
a. Patentfamilieundersøgelse .....	1000,00
b. Patentfamilieundersøgelse, inkl. status for lande med statusoplysninger i Inpadoc .....	2200,00
Status for yderligere lande beregnes efter timepris	
c. Statusundersøgelse af udenlandske rettigheder Første nummer .....	900,00
Pr. følgende nummer .....	450,00
d. Statusundersøgelse af danske rettigheder, pr. nummer ...	450,00
e. Øvrige undersøgelser beregnes efter timepris Hertil skal lægges evt. online-udgifter	
<b>6. Kollisionsundersøgelser af varemærker*</b>	
a. Inkl. op til 3 klasser .....	2400,00
b. Yderligere klasser, pr. 10 klasser .....	500,00
Klasserne 42-45 betragtes prismæssigt som én klasse	
<b>7. Skanning af varemærker*</b>	
a. Første klasse .....	500,00
b. Yderligere klasser, pr. klasse .....	200,00
c. Skanning af alle 45 klasser .....	3000,00
Klasserne 42-45 betragtes prismæssigt som én klasse	
<b>8. LOGO-skanning*</b>	
a. Inkl. op til 25 referencer .....	2100,00
b. Yderligere referencer, pr. 25 referencer .....	500,00
<b>9. Varemærkedatabase*</b>	
a. Første klasse .....	3000,00
b. Yderligere klasser - op til 4, pr. klasse .....	1500,00
Klasserne 42-45 betragtes prismæssigt som én klasse	
<b>10. Skanning af varemærker ansøgt eller registreret i udlandet*</b>	
a. Første klasse for 1-2 lande .....	1000,00
b. Følgende lande, pr. land .....	500,00
c. Følgende klasser, pr. klasse .....	200,00

\*Hastelevering kan aftales mod pristillæg

Ovennævnte priser tillægges moms

## Kopiservice

<b>1. Fotokopier af patent- og brugsmodelpublikationer</b>	kr.
a. Pris pr. publikation indtil 200 sider .....	50,00
b. Publikationer ud over 200 sider: pris efter aftale	
<b>2. Fotokopier, taget på læsesalen</b> ved kontant betaling, pr. side, inkl. moms .....	3,00
<b>3. Udenlandske patentpublikationer, der ikke findes i egne samlinger</b>	
I ved hjemtagning fra udlandet:	
a. Pris for hjemtagning .....	100,00
b. Pris pr. publikation .....	100,00
Hjemtagning af sagsakter fra USA og patentpublikationer og sagsakter fra Sydafrika: Pris efter aftale.	
II ved levering af tilsvarende publikation fra egne samlinger:	
a. Identifikation .....	100,00
b. Kopipris (se pkt. 1)	
<b>4. Engelsksprogede sammendrag, der ikke findes i egne samlinger</b> , pr. sammendrag .....	50,00
<b>5. Tidsskriftsartikler o.l., der ikke findes i egne samlinger</b>	
a. Pris for hjemtagning .....	100,00
b. Pris pr. artikel .....	100,00
<b>6. Aktindsigt i europæiske patenter og patentansøgninger</b>	
a. Ekspedition (inkl. EPO-gebyr) .....	315,00
b. Kopier	
- ved tilsendelse, pr. side .....	3,25
- ved afhentning, pr. side .....	2,50
- ved afhentning og kontant betaling, pr. side inkl. moms ...	3,00
<b>7. Databaseudskrift vedr. en varemærkeretighed</b> .....	50,00

Ovennævnte priser tillægges moms, hvis andet ikke er angivet

<b>8. Bekræftet kopi af en patent-, brugsmodel-, design- eller varemærkeansøgning</b> .....	300,00
Hertil skal lægges kopiprisen (3,25 kr. pr. side)	
<b>9. Bekræftet udskrift af patent-, certifikat-, brugsmodel-, topografi-, design- eller varemærkesagsregistret</b> .....	300,00
<b>10. Bekræftet udskrift af registret over kommunevåbener og -segler eller registret over skorstensmærker og kontorflag</b> .....	200,00
<b>11. Udskrift af patent-, certifikat-, brugsmodel-, topografi-, design- eller varemærkesagsregistret, registret over kommunevåbener og -segler eller registret over skorstensmærker og kontorflag</b> .....	50,00

Ovennævnte priser skal ikke tillægges moms

### 12. Priser for levering

a. Levering pr. telefax .....	75,00
b. Ekspreslevering pr. telefax .....	275,00
c. Ekspreslevering pr. post .....	200,00
Hertil lægges porto	

Ovennævnte priser tillægges moms

## Kurser og foredrag

<b>1. Kurser</b>	kr.
Priser på åbne og virksomhedsinterne kurser fås ved direkte henvendelse til KursusCentret	
<b>2. Foredrag*</b>	
Første time .....	2000,00
Følgende timer, pr. time .....	1500,00

\* Særpriser afhængig af deltagerantal og forberedelsestid

Ovennævnte priser tillægges moms

## WIPO Standard 80

# INID-koder

## Internationally agreed Numbers for the Identification of (bibliographic) data (INID)

- (11) Serial number of the registration
- (15) Date of the registration/Date of the renewal
- (17) Expected duration of the registration/renewal
- (18) Expected expiration date of the registration/renewal
- (21) Serial number of the application
- (22) Date of filing of the application
- (23) Name and place of exhibition, and date on which the industrial design was first exhibited there (Exhibition priority date)
- (24) Date from which the industrial design right has effect
- (29) Indication of the form in which the industrial design is filed, e.g. as a reproduction of the industrial design or as a specimen thereof
- (30) Data relating to priority under the Paris Convention
- (43) Date of publication of the industrial design before examination
- (44) Date of publication of the industrial design after examination but before registration
- (45) Date of publication of the registered industrial design
- (46) Date of expiration of deferment
- (51) International Classification for Industrial Designs (class and subclass of the Locarno Classification)
- (54) Designation of article(s) or product(s) covered by the industrial design or title of the industrial design
- (55) Reproduction of the industrial design (e.g., drawing, photograph) and explanations relating to the reproduction
- (57) Description of characteristic features of the industrial design including indication of colors
- (58) Date of recording of any kind of amendment in the Register
- (62) Serial number(s) and, if available, filing date(s) of application(s), registration(s) or document(s) related by division
- (66) Serial number(s) of the application or the registration of the design(s), which is(are) a variant(s) of the present one
- (71) Name(s) and address(es) of the applicant(s)
- (72) Name(s) of the creator(s) if known to be such
- (73) Name(s) and address(es) of the owner(s)
- (74) Name(s) and address(es) of the representative(s)

## Domestic Codes for the Identification of Data

- (DL) Data concerning license
- (DP) Data concerning pawning

## Internationalt vedtagne Numre til Identifikation af Data (INID)

- Registreringsnummer
- Registreringsdato/fornyelsesdato
- Forventet registreringsperiode/fornyelsesperiode
- Forventet udløbsdato for registrering/fornyelse
- Ansøgningsnummer
- Ansøgningsdato
- Udstillingsnavn og -sted og dato for første udstilling (udstillingsprioritetsoplysninger)
- Indleveringsdato
- Angivelse af i hvilken form designet er indleveret, fx som en afbildning af designet eller som en model heraf
- Oplysninger om prioritet efter Pariserkonventionen
- Dato for offentlig tilgængelighed
- Bekendtgørelsesdato for ansøgningen
- Offentliggørelse af registreringen
- Udsættelsesdato
- International klassifikation af design (klasser og underklasser i Locarno Klassifikationen)
- Vareangivelse/produktangivelse
- Afbildninger af designet (fx tegninger, fotografier) og forklaringer vedrørende afbildningerne
- Beskrivelse af karakteristiske træk vedr. designet, herunder angivelse af farver
- Dato for tilførsel til registret
- Nummer på hovedansøgning eller udskilt ansøgning
- Numre på beslægtede ansøgninger
- Ansøgners navn og -adresse
- Frembringers/designers navn og adresse
- Indehaverens navn og -adresse
- Fuldsmægtighedsnavn og -adresse

## Interne koder til identifikation af data

- Licensoplysninger
- Pantoplysninger
- Oplysninger om konkurs