



Patent- og
Varemærkestyrelsen
Erhvervsministeriet

Dansk Design Tidende

Indholdsfortegnelse

Designsager

Offentliggørelse af designregistreringer	180
Offentligt tilgængelige designansøgninger	194
Henlagte, afslåede eller tilbagetagne designansøgninger	195
Genoprettelser	196

Mønstersager

Bekendtgørelse af mønsteransøgninger	198
Registrerede mønstre	203
Fornyelse af mønsterregistreringer	204
Udslettelse af mønsterregistreringer	205
Prisliste	206

Abonnementsprisen for årgangen er 1000,- kr. Abonnement tegnes i Patent- og Varemærkestyrelsen, Helgeshøj Allé 81, 2630 Tåstrup, tlf. 43 50 85 35, Gironr. 4 02 05 53, hvor enkelte numre sælges for en pris af 40 kr.

Ansvarlig for redaktion: Niels Ravn
Trykt hos Patent- og Varemærkestyrelsen

ISSN 1601-7374

Design

Offentliggørelse af designregistreringer

Enhver kan anmode om hel- eller delvis udslettelse af en registrering (administrativ prøvning), jf. § 25 i designlov nr. 1259 af 20. december 2000. En model af designet kan ses i Patent- og Varemærkestyrelsen, hvis det er offentliggjort, at en model er indleveret til styrelsen. Det er anført, hvis et design er registreret i farve.

(11) DR 2002 00108
(21) DA 2001 00212

(54) Et vindue

(51)-Cl.25 02

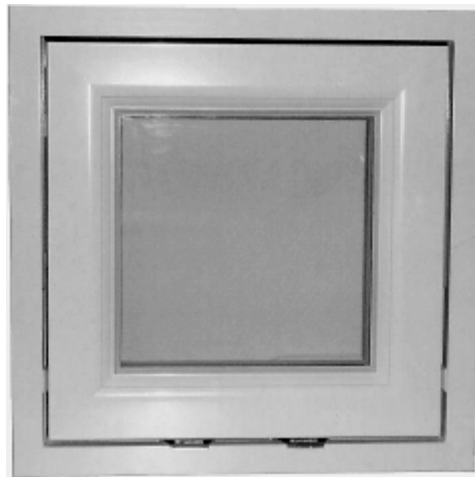
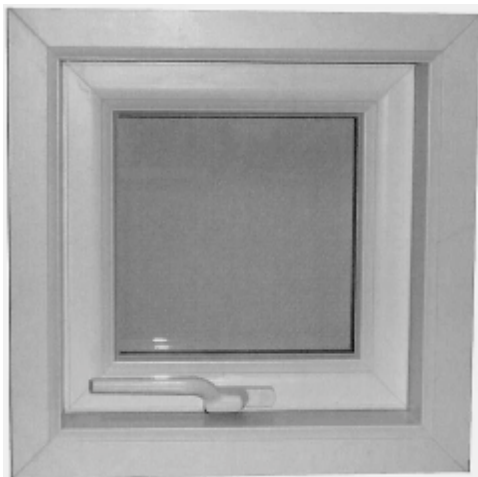

(71) ANSØGER(E):
(72) FREMBRINGER(E):
(22) ANSØGNINGSDATO:
(18) GYLDIG TIL:
(29) BEMÆRKNINGER

Kastrup Plast Vinduet A/S, Mosebyvej 40, 7500 Holstebro, Danmark
ID 33 Industriel Design, , Stefansgade 33, , 2200 København N, Danmark
2001-12-19
2006-12-19
Model

(11) DR 2002 00109
(21) DA 2002 00030

(54) En brændeovn

(51)-Cl.23 03



(71) ANSØGER(E):
(74) FULDMÆGTIG:
(72) FREMBRINGER(E):
(30) PRIORITET:
(22) ANSØGNINGSDATO:
(18) GYLDIG TIL:

Bitech Engineering, Barn Road, Dunleer, IR-County Louth, Irland
Hofman-Bang Zacco A/S, Hans Bekkevolds Allé 7, 2900 Hellerup, Danmark
Bitech Engineering, Barn Road, Dunleer, IR-County Louth, Irland
2001-07-23 GB 2103379
2002-01-15
2007-01-15

(11) DR 2002 00110
(21) DA 2002 00116

(54) 1-2) Underkopper

(51)-Cl.07 01

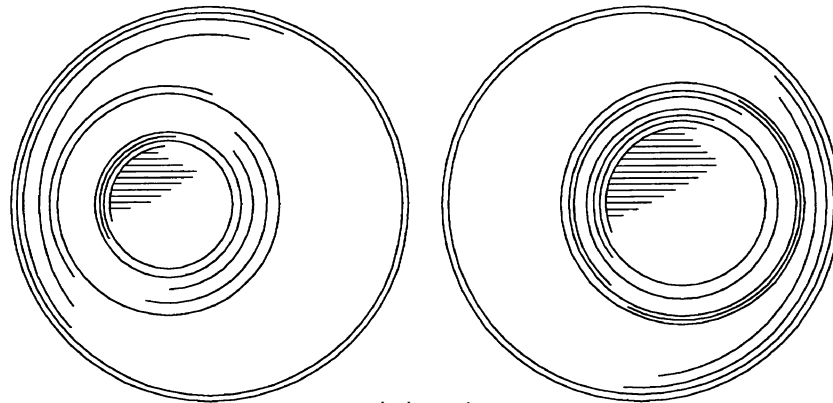
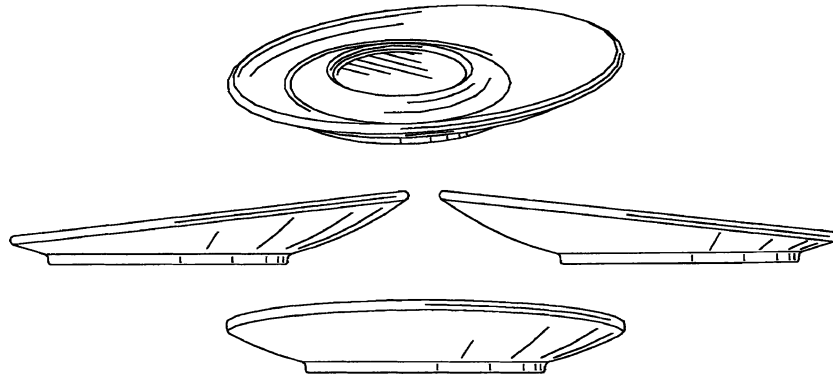

Løbenr. 1

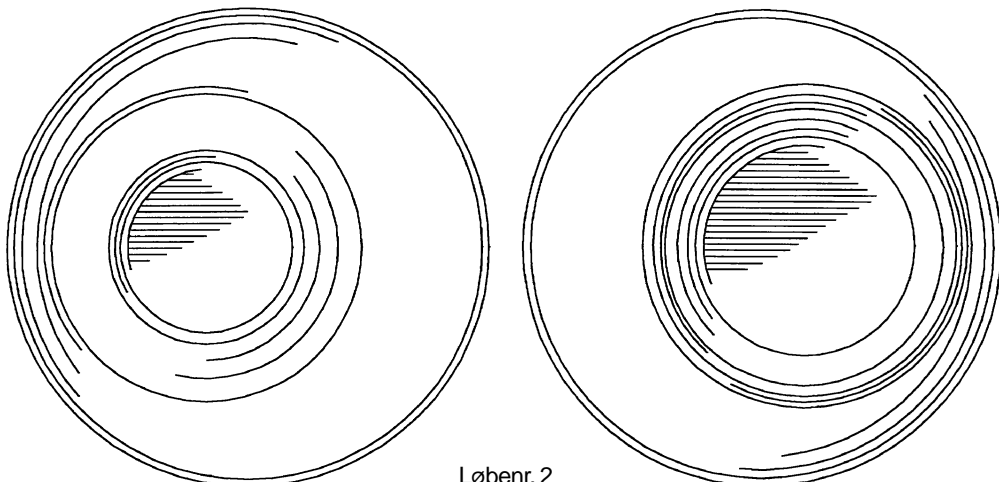
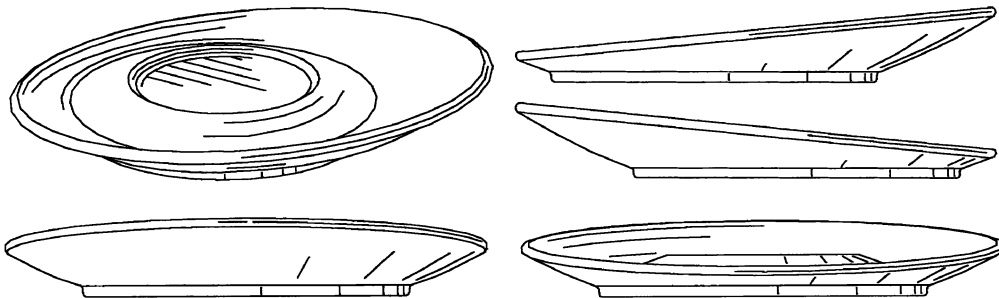

Løbenr. 2

(71) ANSØGER(E):
(74) FULDMÆGTIG:
(72) FREMBRINGER(E):
(30) PRIORITET:
(22) ANSØGNINGSDATO:
(18) GYLDIG TIL:

Dart Industries Inc., 14901 S. Orange Blossom Trail, Orlando, FL 32837, USA
Hofman-Bang Zacco A/S, Hans Bekkevolds Allé 7, 2900 Hellerup, Danmark
Hanno Kortleven, Mottantstraat 52 - Bus 2, B-9308 Hofstade, Belgien
2001-08-14 US 29/146,708
2002-02-12
2007-02-12

(11) DR 2002 00111
(21) DA 2001 00160

(54) En mærkeanordning til golfkøller og golfjern

(51)-Cl.21 02

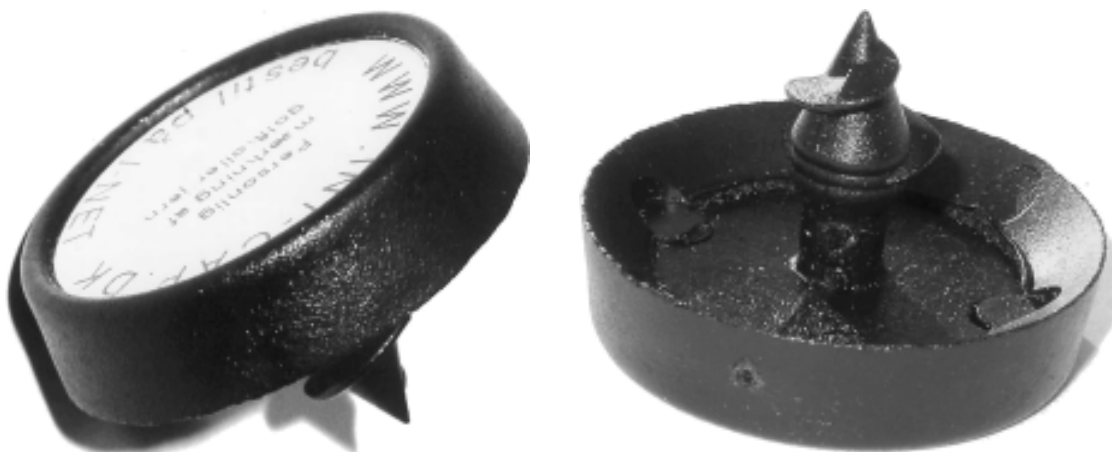

(71) ANSØGER(E):
(72) FREMBRINGER(E):
(22) ANSØGNINGSDATO:
(18) GYLDIG TIL:
(29) BEMÆRKNINGER

John Ove Christiansen, Snebær Alle 23, 2770 Kastrup, Danmark
John Ove Christiansen, Snebær Alle 23, 2770 Kastrup, Danmark
2001-11-28
2006-11-28
Model

(11) DR 2002 00112
(21) DA 2001 00209

(54) En bogkasse

(51)-Cl.06 04

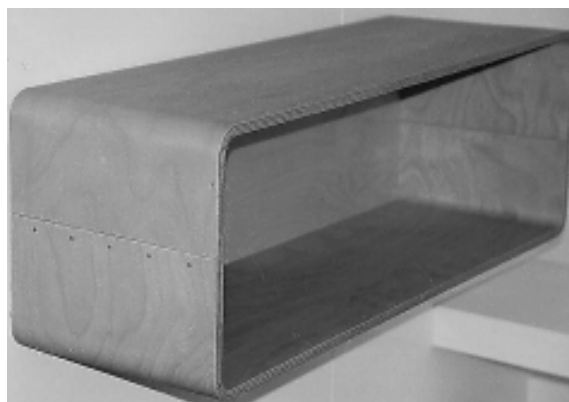

(71) ANSØGER(E):
(72) FREMBRINGER(E):
(22) ANSØGNINGSDATO:
(18) GYLDIG TIL:

Lex Ørneborg, Sortemosevej 159, 2730 Herlev, Danmark
Lex Ørneborg, Sortemosevej 159, 2730 Herlev, Danmark
2001-12-18
2006-12-18

(11) DR 2002 00113
(21) DA 2002 00018

(54) 1) En data adapter 2) forbindelsesterminal

(51)-Cl.14 03

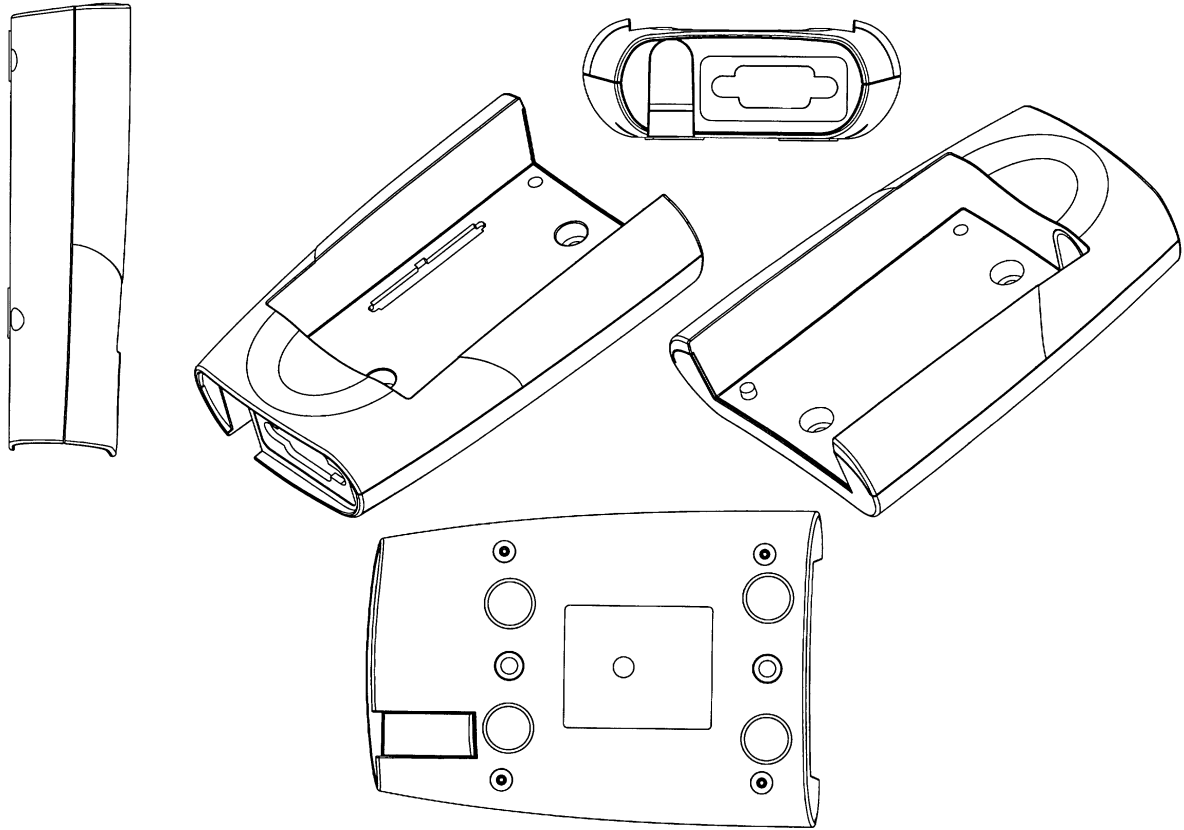

Løbenr. 1

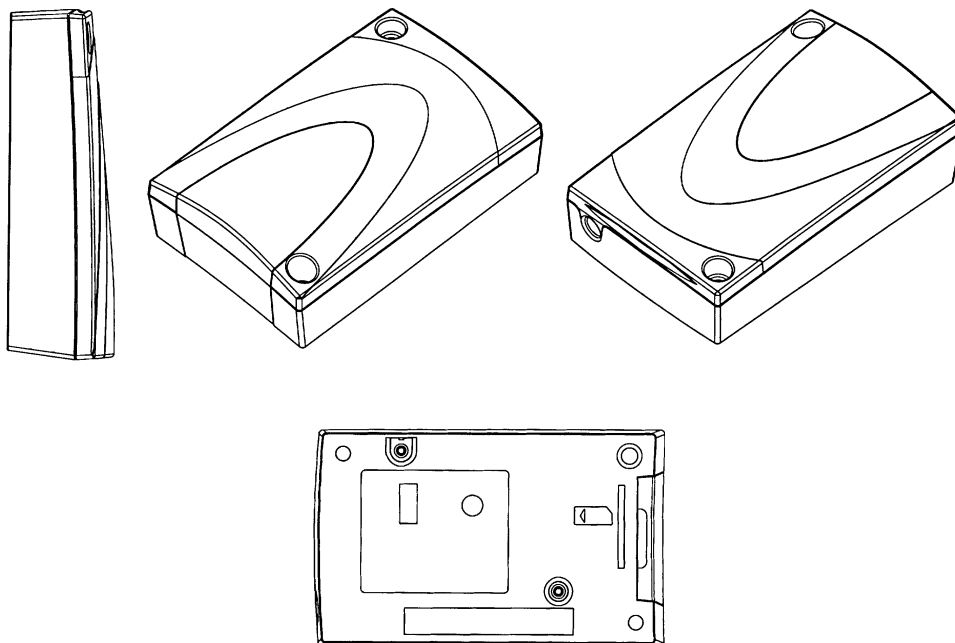

Løbenr. 2

(71) ANSØGER(E):
(74) FULDMÆGTIG:
(72) FREMBRINGER(E):
(30) PRIORITET:
(22) ANSØGNINGSDATO:
(18) GYLDIG TIL:

Nokia Corporation, Keilalahdentie 4, 02150 Espoo, Finland
Internationalt Patent-Bureau A/S, Høje Taastrup Boulevard 23, 2630 Taastrup, Danmark
Petri Tuhkanen, Hanhitie 17 J B 13, FIN-90150 Oulo, Finland
2001-10-10 FIM20010683
2002-01-10
2007-01-10

(11) DR 2002 00114
(21) DA 2002 00061

(54) 1) Et elektrisk strygejern 2-3) kedelhuse til
dampstrygejern med stænkfunktion
4) dampstrygejern med stænkfunktion

(51)-Cl.07 05

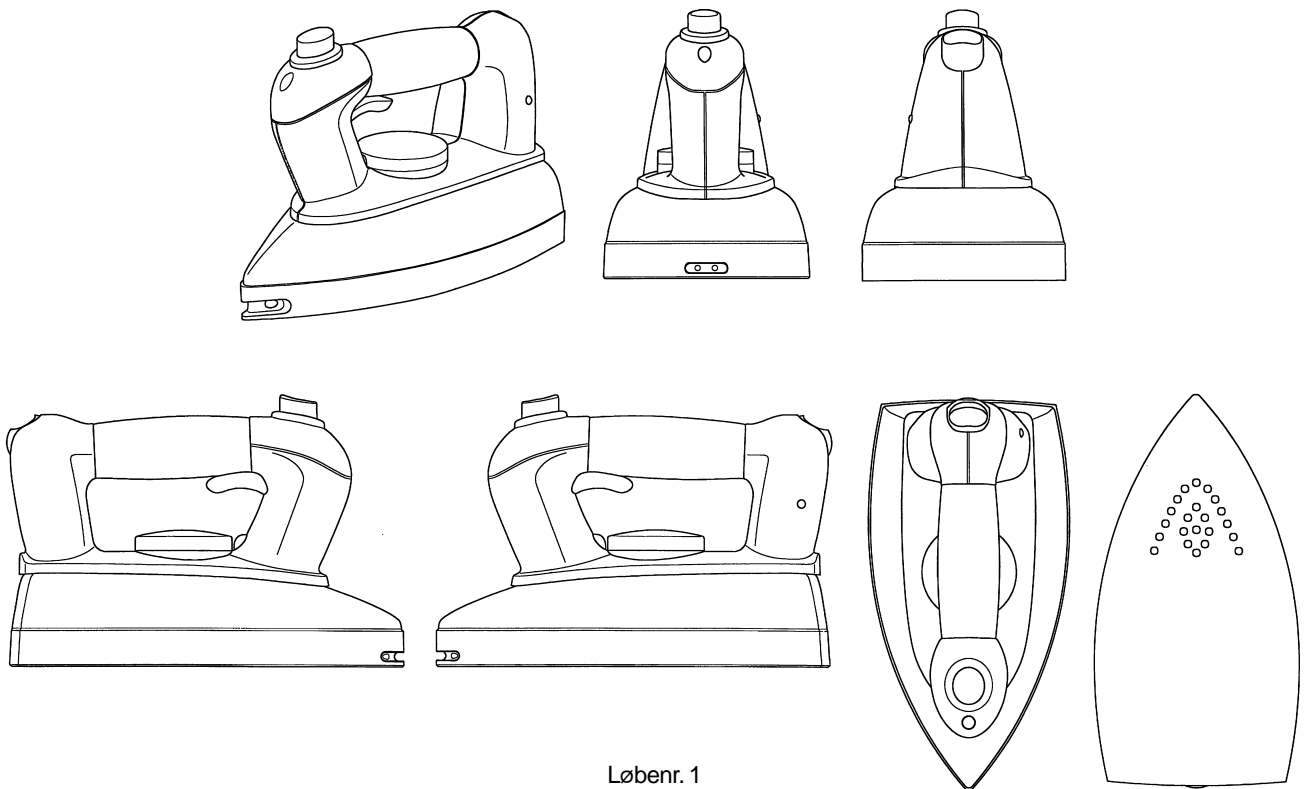

Løbenr. 1

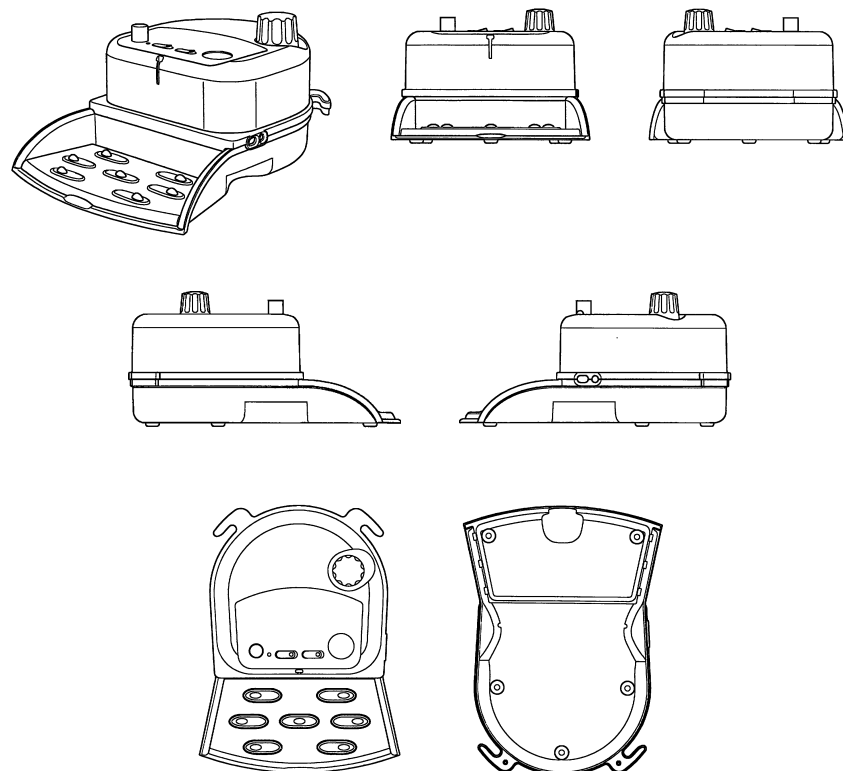

Løbenr. 2

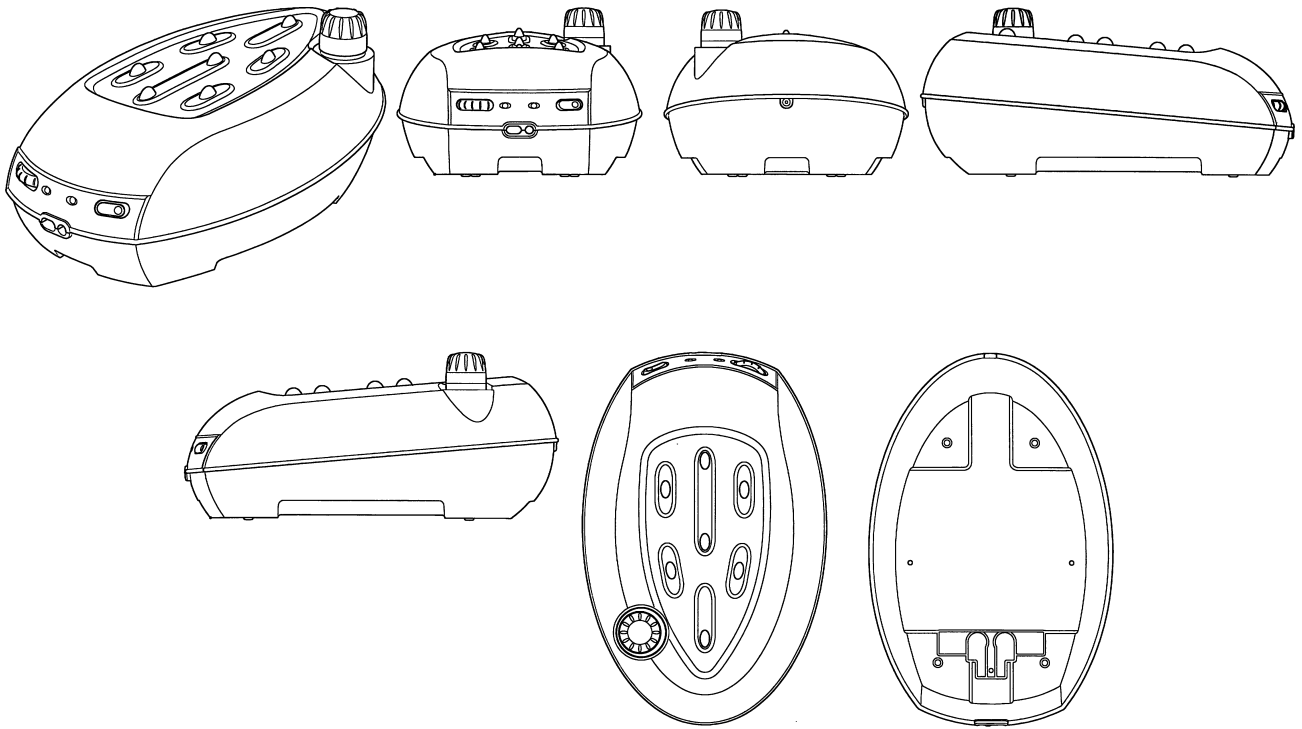

Løbenr. 3

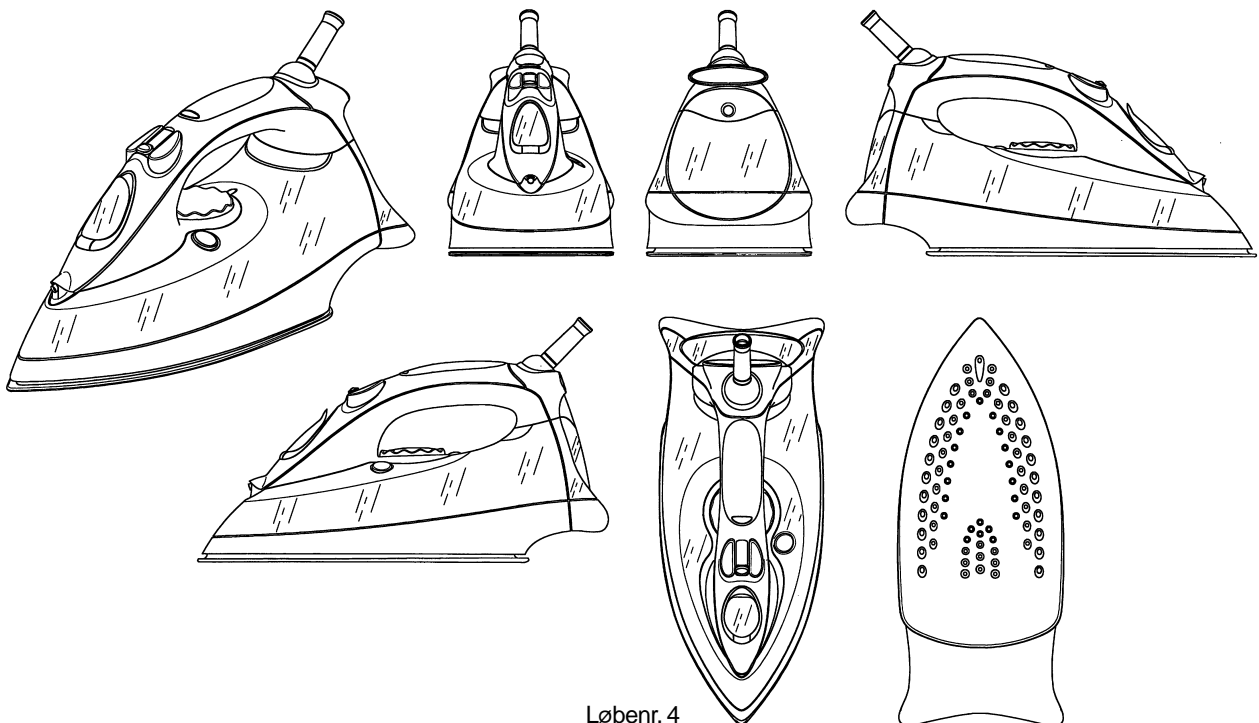

Løbenr. 4

(71) ANSØGER(E):
 (74) FULDMÆGTIG:
 (72) FREMBRINGER(E):

KONINKLIJKE PHILIPS ELECTRONICS N.V., 1, Groenewoudseweg, NL-5621 BA EINDHOVEN, Holland
 Internationalt Patent-Bureau A/S, Høje Taastrup Boulevard 23, 2630 Taastrup, Danmark
 Tah Ching Yang, 21 A Blk 1 Royal Sea Crest, 8 Lung Tang Rd. Tsing Lung Tau, Tsuen Wan, Hong Kong, Hong Kong ;
 Andreas Schupp, 7A Happy Mansion, 39-41 Wong Nai Chung Road, Happy Valley, Hong Kong S. A. R., Hong Kong

(30) PRIORITET:
 (22) ANSØGNINGSDATO:
 (18) GYLDIG TIL:

2001-08-06 WO DMA/005411
 2002-01-23
 2007-01-23

(11) DR 2002 00115
(21) DA 2002 00130

(54) 1-3) Ornament til fliser

(51)-Cl.25 01

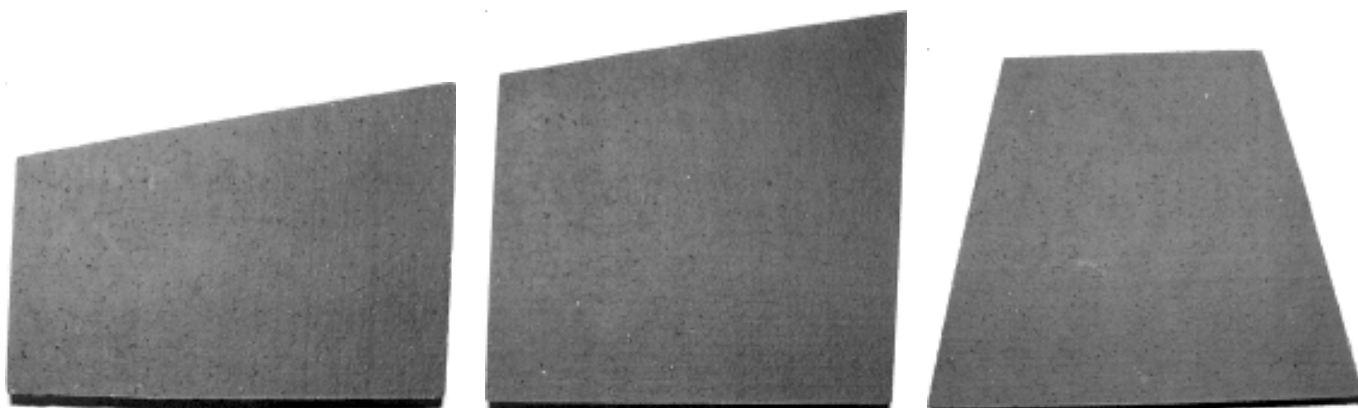

Løbenr. 1

Løbenr. 2

Løbenr. 3

(71) ANSØGER(E):
(74) FULDMÆGTIG:
(72) FREMBRINGER(E):
(22) ANSØGNINGSDATO:
(18) GYLDIG TIL:

Betongruppen RBR A/S, Industrivej 8, 6800 Varde, Danmark
Patentgruppen ApS, Arosgården, Åboulevarden 31, 8000 Århus C, Danmark
David Saks, Klostervej 75, Kloster, 6950 Ringkøbing, Danmark
2002-02-15
2007-02-15

(11) DR 2002 00116
(21) DA 2002 00012

(54) En urinanordning

(51)-Cl.24 04

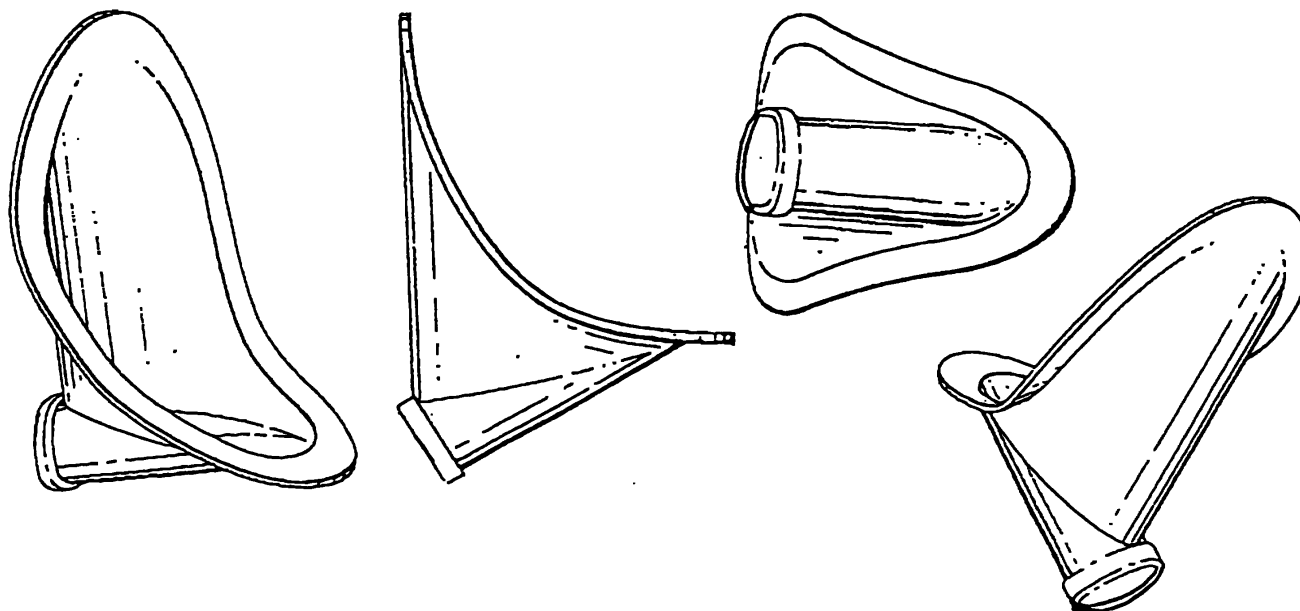

(71) ANSØGER(E):
(74) FULDMÆGTIG:
(72) FREMBRINGER(E):
(30) PRIORITET:
(22) ANSØGNINGSDATO:
(18) GYLDIG TIL:

Orde Levinson, Caudwell's Castle, Folly Bridge, Oxford OX1 4LB, Storbritannien
Holme Patent A/S, Vesterbrogade 20, 1620 København V, Danmark
Orde Levinson, Caudwell's Castle, Folly Bridge, Oxford OX1 4LB, Storbritannien
2001-07-16 GB 2103229
2002-01-08
2007-01-08

(11) DR 2002 00117
(21) DA 2002 00121

(54) 1-2) Termokander

(51)-Cl.07 01



Løbenr. 1



Løbenr. 2

(71) ANSØGER(E):

Benedicte Find, Rugårdsvej 892, 5471 Søndersø, Danmark; Poul Erik Find, Rugårdsvej 892, 5471 Søndersø, Danmark

(72) FREMBRINGER(E):

Benedicte Find, Rugårdsvej 892, 5471 Søndersø, Danmark; Poul Erik Find, Rugårdsvej 892, 5471 Søndersø, Danmark

(22) ANSØGNINGSDATO:

2002-02-14

(18) GYLDIG TIL:

2007-02-14

(11) DR 2002 00118
 (21) DA 2002 00123

(54) 1-2) Kopper

(51)-Cl.07 01

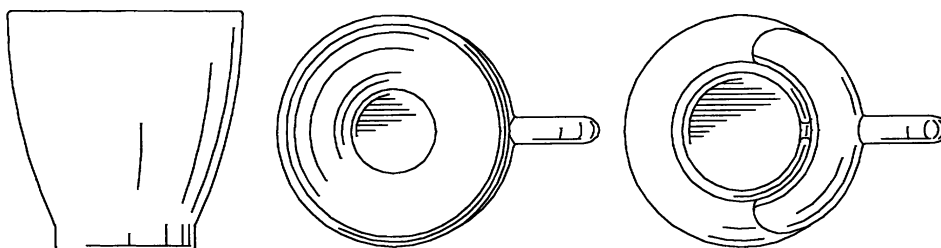
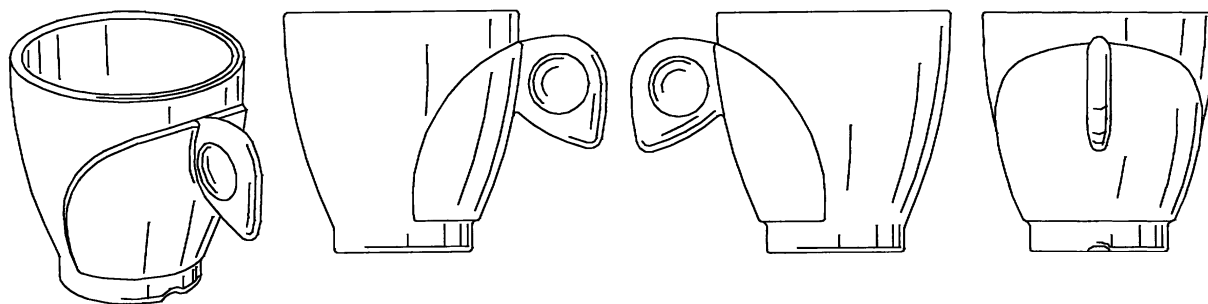

Løbenr. 1

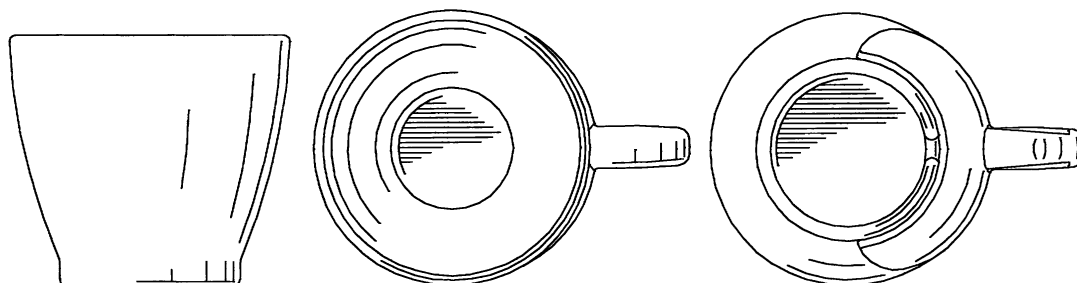
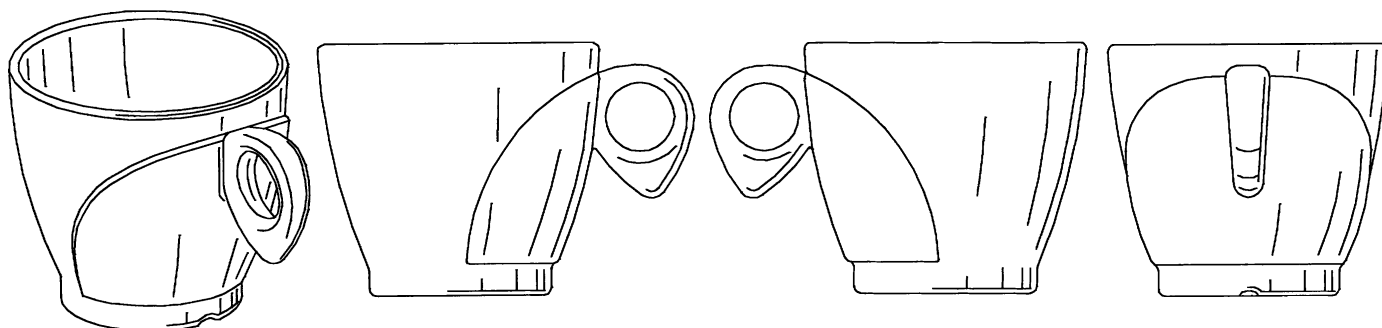

Løbenr. 2

(71) ANSØGER(E):
 (74) FULDMÆGTIG:
 (72) FREMBRINGER(E):
 (30) PRIORITET:
 (22) ANSØGNINGSDATO:
 (18) GYLDIG TIL:

Dart Industries Inc., 14901 S. Orange Blossom Trail, Orlando, FL 32837, USA
 Hofman-Bang Zacco A/S, Hans Bekkevolds Allé 7, 2900 Hellerup, Danmark
 Hanno Kortleven, Mottantstraat 52 - Bus 2, B-9308 Hofstade, Belgien
 2001-08-14 US 29/146,723
 2002-02-14
 2007-02-14

(11) DR 2002 00119
(21) DA 2002 00124

(54) En isskraber

(51)-Cl.07 05;08 03

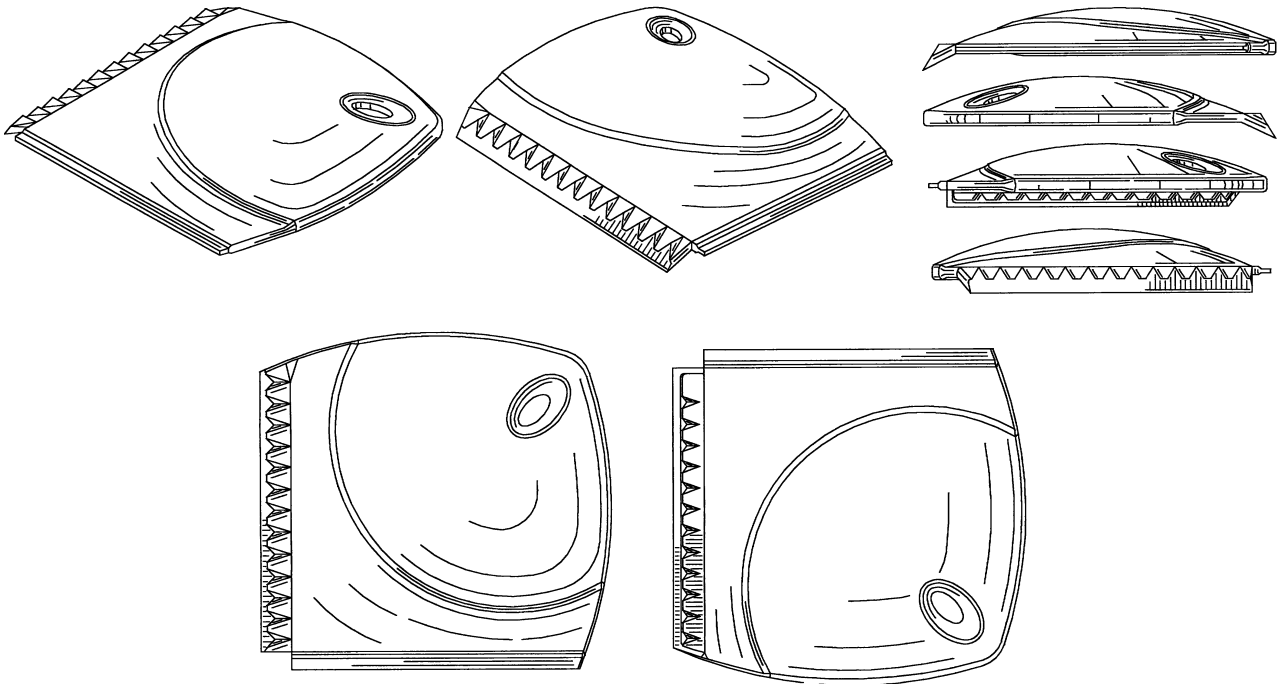

(71) ANSØGER(E):
(74) FULDMÆGTIG:
(72) FREMBRINGER(E):
(30) PRIORITET:
(22) ANSØGNINGSDATO:
(18) GYLDIG TIL:

Dart Industries Inc., 14901 S. Orange Blossom Trail, Orlando, FL 32837, USA
Hofman-Bang Zacco A/S, Hans Bekkevolds Allé 7, 2900 Hellerup, Danmark
Hanno Kortleven, Mottantstraat 52 - Bus 2, B-9308 Hofstade, Belgien
2001-08-14 US 29/146,720
2002-02-14
2007-02-14

(11) DR 2002 00120
(21) DA 2002 00125

(54) Et låg til en kande

(51)-Cl.07 01

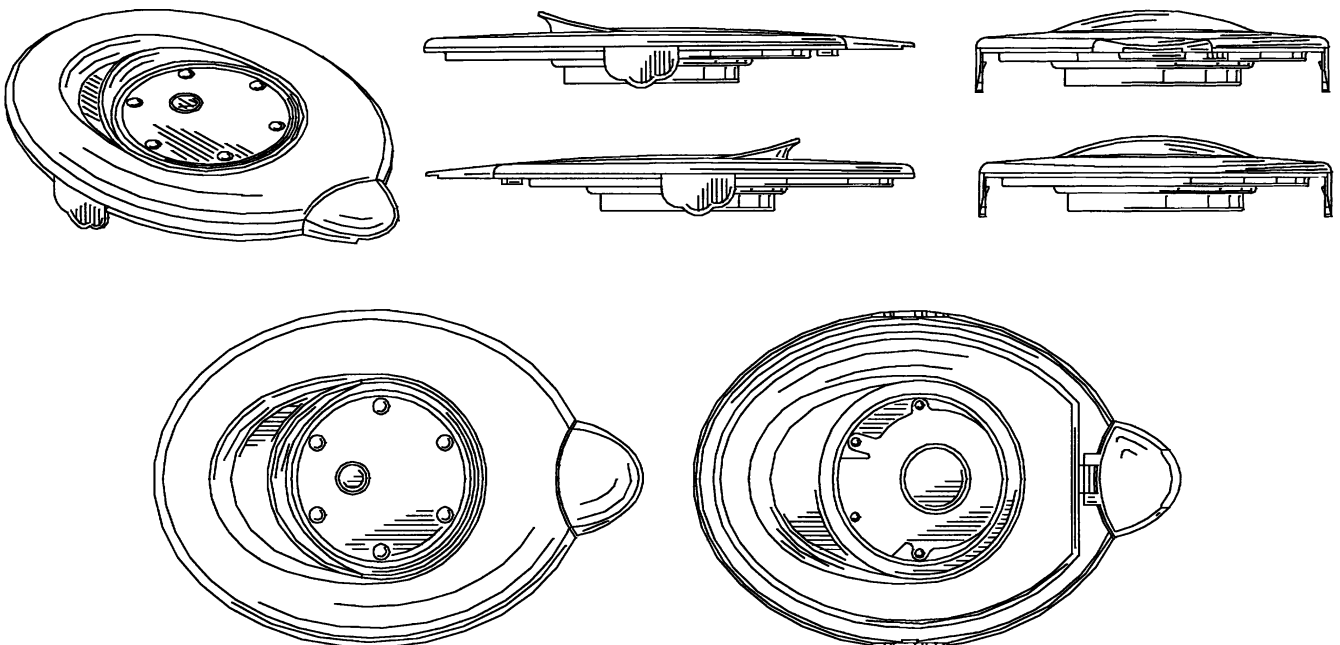

(71) ANSØGER(E):
(74) FULDMÆGTIG:
(72) FREMBRINGER(E):
(30) PRIORITET:
(22) ANSØGNINGSDATO:
(18) GYLDIG TIL:

Dart Industries Inc., 14901 S. Orange Blossom Trail, Orlando, FL 32837, USA
Hofman-Bang Zacco A/S, Hans Bekkevolds Allé 7, 2900 Hellerup, Danmark
D. Scott Miller, 14150 Colonial Grand Blvd., Apt. 1314, Orlando, Florida 32837, USA
2001-08-17 US 29/146,915
2002-02-14
2007-02-14

(11) DR 2002 00121
(21) DA 2001 00198

(54) 1-2) Kontormøbel/informationsstander

(51)-Cl.14 02;20 02

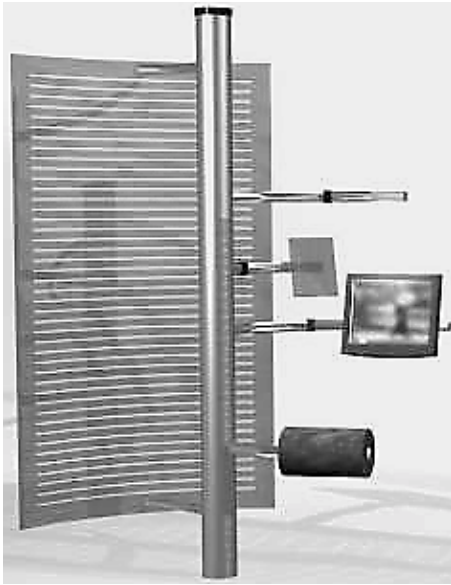

Løbenr. 1



Løbenr. 2

(71) ANSØGER(E):
(72) FREMBRINGER(E):
(22) ANSØGNINGS DATO:
(18) GYLDIG TIL:

Pap's ApS, v/Sten Engelbrecht, Langebjergvej 418, 3050 Humlebæk, Danmark
Pap's ApS, v/Sten Engelbrecht, Langebjergvej 418, 3050 Humlebæk, Danmark
2001-12-13
2006-12-13

(11) DR 2002 00122
(21) DA 2002 00171

(54) Et tandbørstehåndtag

(51)-Cl.04 02

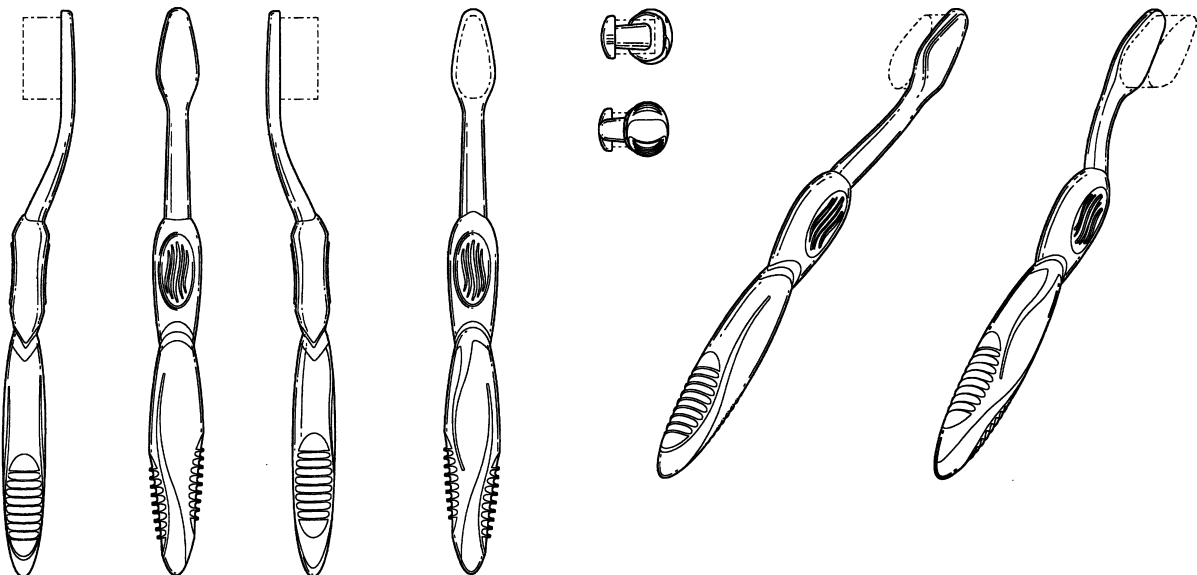

(71) ANSØGER(E):
(74) FULDMÆGTIG:
(72) FREMBRINGER(E):
(30) PRIORITET:
(22) ANSØGNINGS DATO:
(18) GYLDIG TIL:

Colgate-Palmolive Company, a corporation of the State of Delaware, 300, Park Avenue, New York, N.Y. 10022, USA
Chas. Hude A/S, H.C. Andersens Boulevard 33, 1780 København V, Danmark
Douglas J. Hohlbein, 45 Diverty Street, Pennington, New Jersey 08534, USA
2001-08-29 US 29/147,488
2002-02-27
2007-02-27

(11) DR 2002 00123
(21) DA 2002 00163

(54) En cd-holder

(51)-Cl.06 04

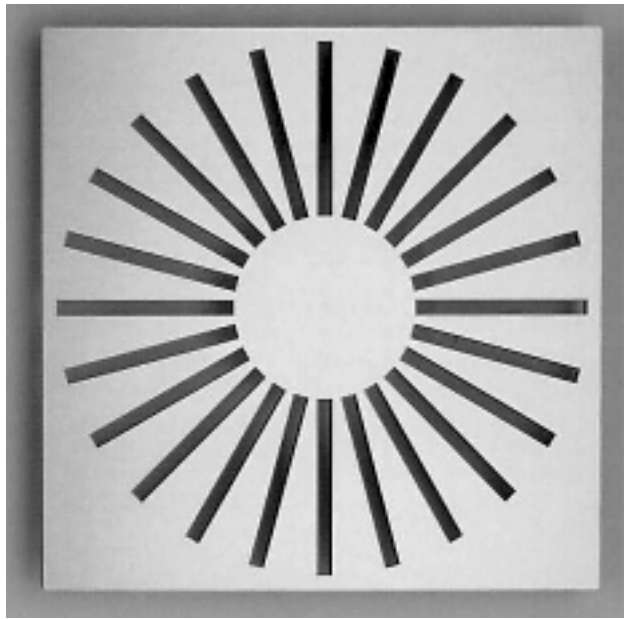

(71) ANSØGER(E):
(72) FREMBRINGER(E):
(22) ANSØGNINGSDATO:
(18) GYLDIG TIL:

Kenneth Ammitzbøll, Mellemvej 6, 8800 Viborg, Danmark
Kenneth Ammitzbøll, Mellemvej 6, 8800 Viborg, Danmark
2002-02-26
2007-02-26

(11) DR 2002 00124
(21) DA 2002 00126

(54) En stempelkande

(51)-Cl.07 01

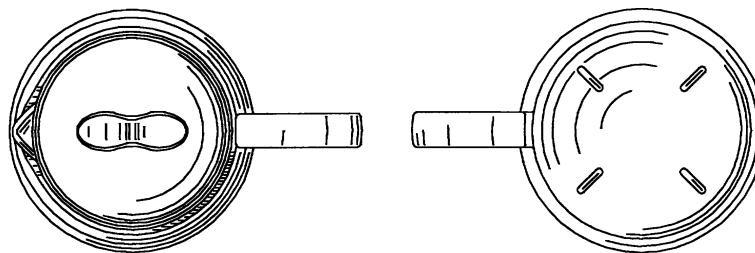
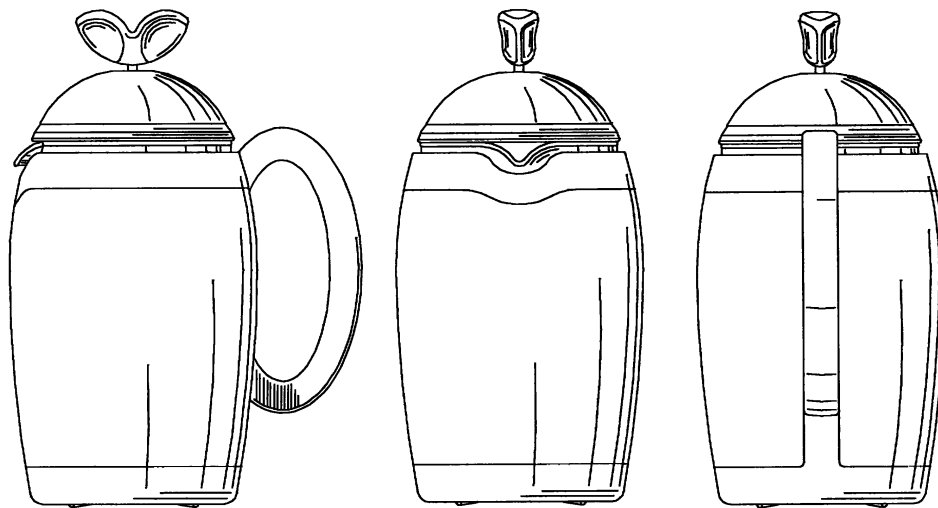
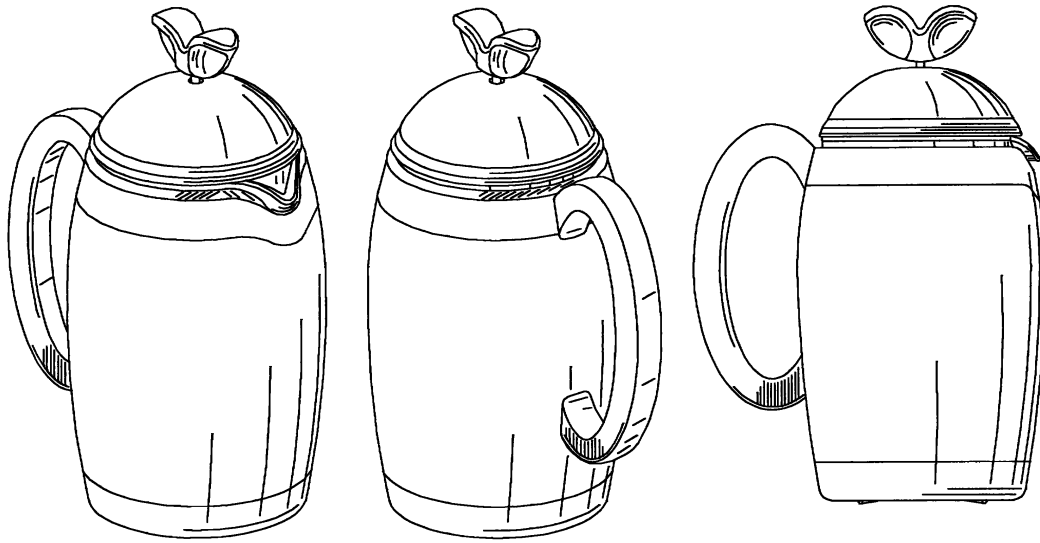

(71) ANSØGER(E):
(74) FULDMÆGTIG:
(72) FREMBRINGER(E):

Dart Industries Inc., 14901 S. Orange Blossom Trail, Orlando, FL 32837, USA
Hofman-Bang Zacco A/S, Hans Bekkevolds Allé 7, 2900 Hellerup, Danmark
Stig Lillelund, Garderhøjvej 33, 2820 Gentofte, Danmark; Jacob Heiberg, Grønnevænge 15, 2920 Charlottenlund, Danmark; Hanne Dalsgaard Jeppesen, Rudevang 108, 2840 Holte, Danmark; Robert H.C.M. Daenen, , Residentie Osbroek, Parklaan 48E, Bus 11, B-9300 Aalst, , Belgien
2001-08-17 US 29/146,896
2002-02-14
2007-02-14

(30) PRIORITET:
(22) ANSØGNINGSDATO:
(18) GYLDIG TIL:

(11) DR 2002 00125
(21) DA 2001 00086

(54) 1) En gummispiral til samling af ledninger 2) del dertil (51)-Cl.13 03, 13 99



Løbenr. 1



Løbenr. 2

(71) ANSØGER(E):
(72) FREMBRINGER(E):
(22) ANSØGNINGSDATO:
(18) GYLDIG TIL:
(29) BEMÆRKNINGER

Jeffery Pascal Shore, Falkoner Alle 44, 4. th, 2000 Frederiksberg, Danmark
Jeffery Pascal Shore, Falkoner Alle 44, 4. th, 2000 Frederiksberg, Danmark
2001-10-31
2006-10-31
Model

(11) DR 2002 00126
(21) DA 2002 00008

(54) En kuglepen

(51)-Cl.19 06



(71) ANSØGER(E):
(74) FULDMÆGTIG:
(72) FREMBRINGER(E):
(22) ANSØGNINGSDATO:
(18) GYLDIG TIL:

Prodir SA, Zona Industriale 1/2 P.O. Box 580, CH-6802 Rivera, Schweiz
Albihns Stockholm AB, Box 5581, 114 85 STOCKHOLM, Sverige
Christoph Schung, Studio C Milano, Via Tagliamento 3, 20139 Milano, Italien
2002-01-03
2007-01-03

Offentligt tilgængelige designansøgninger og -registreringer

Akterne i nedenstående ansøgninger eller registreringer er tilgængelige for enhver, jf. § 21, stk. 2, i designlov nr. 1259 af 20. december 2000.

Klasse 4

Børstenbinderverer

(21) DA 2002 00171
(71) ANSØGER(E):

(54) Et tandbørstehåndtag
Colgate-Palmolive Company, a corporation of the State of Delaware, 300, Park Avenue, New York, N.Y. 10022, USA

(30) PRIORITET:
(22) ANSØGNINGSDATO:

2001-08-29 US 29/147,488
2002-02-27

Klasse 7

Husholdningsartikler (ikke indeholdt i andre klasser)

(21) DA 2002 00140
(71) ANSØGER(E):
(30) PRIORITET:
(22) ANSØGNINGSDATO:

(54) 1) Et fad med låg 2) fad dertil 3) låg dertil
Dart Industries Inc., 14901 S. Orange Blossom Trail, Orlando, FL 32837, USA
2001-08-28 US 29/147,387
2002-02-19

(21) DA 2002 00148
(71) ANSØGER(E):
(30) PRIORITET:
(22) ANSØGNINGSDATO:

(54) 1) En kande med indsats 2) kande dertil 3) indsats dertil
The Procter & Gamble Company, One Procter & Gamble Plaza, Cincinnati, Ohio 45202, USA
2001-08-28 US 29/147,396
2002-02-20

(21) DA 2002 00158
(71) ANSØGER(E):
(30) PRIORITET:
(22) ANSØGNINGSDATO:

(54) 1 - 2) En citruspresse 3) del dertil
BSH Bosch und Siemens Hausgeräte GmbH, 17, Hochstrasse, D-81669 München, Tyskland ; Porsche Design GesmbH, Flugplatzstr. 29, A-5700 Zell am See, Østrig
2001-08-30 DE 40107877.9
2002-02-23

(21) DA 2002 00175
(71) ANSØGER(E):
(30) PRIORITET:
(22) ANSØGNINGSDATO:

(54) 1) En bakke med tilhørende beholder 2-3) dee dertil
Jouni Kurttio, Karl Bondeväg 11, SE-302 43 Halmstad, Sverige
2001-09-03 SE 01-1416
2002-03-01

Klasse 8

Værktøj og isenkramvarer

(21) DA 2002 00167
(71) ANSØGER(E):
(30) PRIORITET:
(22) ANSØGNINGSDATO:

(54) Pincett för att öppna plastpåsar
Stig Rylander, Fridhemstorget 20 A, S-217 53 Malmö, Sverige
2001-08-30 SE 01-1409
2002-02-27

Klasse 12

Transportmidler og hejseapparater

(21) DA 2002 00173
(71) ANSØGER(E):
(30) PRIORITET:
(22) ANSØGNINGSDATO:

(54) En cykelanhænger
Brüggli Produktion und Dienstleistung, 5, Hofstrasse, CH-8590 Romanshorn 1, Schweiz
2001-08-29 DE DE 401 07 980.5
2002-02-28

Klasse 16

Fotografiske, kinematografiske og optiske artikler

(21) DA 2002 00165
(71) ANSØGER(E):
(30) PRIORITET:
(22) ANSØGNINGSDATO:

(54) 1-2) Lup-lamper
Herbert Waldmann GmbH & Co., Peter-Henlein-Strasse 5, D-78056 Villingen-Schwenningen, Tyskland
2001-09-01 DE 40107757.8
2002-02-26

Klasse 23

Udstyr til distribution af væsker og luftarter, sanitets-, opvarmnings-, ventilations- og luftkonditioneringsudstyr, fast brændsel

(21) DA 2002 00166
(71) ANSØGER(E):
(30) PRIORITET:
(22) ANSØGNINGSDATO:

(54) En slange til bla. havebrug
Fitt S.p.A., Via Piave 4, I-36066 Sandrigo (Vecenza), Italien
2001-08-29 IT VI2001000057
2002-02-26

Klasse 24

Medicinal- og laboratorieudstyr

(21) DA 2002 00174
(71) ANSØGER(E):
(30) PRIORITET:
(22) ANSØGNINGSDATO:

(54) En blodglukosemåler
Hypoguard Limited, Dock Lane, Melton, Woodbridge, Suffolk IP12 1PE, Storbritannien
2001-09-04 US 29/147,634
2002-02-28

Klasse 26

Belysningsapparatur

(21) DA 2002 00165
(71) ANSØGER(E):
(30) PRIORITET:
(22) ANSØGNINGSDATO:

(54) 1-2) Lup-lamper
Herbert Waldmann GmbH & Co., Peter-Henlein-Strasse 5, D-78056 Villingen-Schwenningen, Tyskland
2001-09-01 DE 40107757.8
2002-02-26

(21) DA 2002 00172
(71) ANSØGER(E):
(30) PRIORITET:
(22) ANSØGNINGSDATO:

(54) En lommelygte
David Allen, 93890 Pope Road, Blachly, Oregon 97412, USA
2001-08-31 US 29/147,680
2002-02-27

Henlagte, afslåede eller tilbagetagne designansøgninger

Henlagte, afslåede eller tilbagetagne designansøgninger, som er offentligt tilgængelige.

(21) Ansøgningsnummer

(43) Offentliggjort i tidende

DA 2001 00054

3, 2001

Mønster

Bekendtgørelse af mønsteransøgninger

Indsigelser mod registreringen skal fremsættes skriftligt i 2 eksemplarer til registreringsmyndigheden inden 2 måneder fra bekendtgørelsesdagen, jfr. lov om mønstre nr 218 af 27. maj 1970, § 18, stk. 2.
 Er det bekendtgjort, at model af mønstret er indleveret, kan dette ses i direktoratet.
 Hvis afbildningen er udført i farver, er dette angivet.
 Er mønstret forbillede for et ornament, er dette angivet.

(21) MA 2001 00430

(54) En limstift

(51)-Cl.09 05;19 02

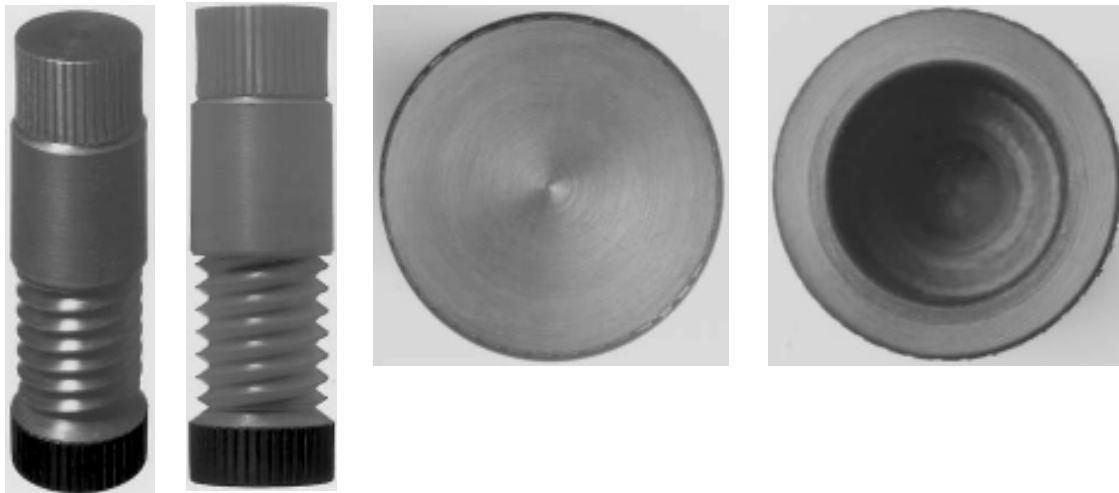

(71)ANSØGER(E):
 (74)FULDMÆGTIG:
 (72)FREMBRINGER(E):

Henkel Kommanditgesellschaft auf Aktien, 40191 Düsseldorf, Tyskland
 Chas. Hude A/S, H.C. Andersens Boulevard 33, 1780 København V, Danmark
 Matthew Cotterill, Ground floor Flat, 184 Ashmore Road, London N8 8LU, Storbritannien ; Matthew Walton, 15
 Conisborough Court, Osbourne Road, Stone, Dartford, DA2, Storbritannien

(30)PRIORITET:
 (22)ANSØGNINGSDATO:
 (66)BEMÆRKNINGER

2000-10-20 DE 40009980.2
 2001-04-20
 Ansøger har samme dag indleveret MA 2001 00432;MA 2001 00433;MA 2001 00434

(21) MA 2001 00741

(54) En kølekande

(51)-Cl.07 01

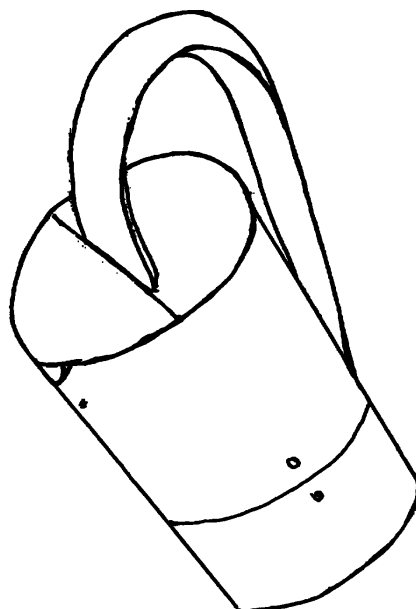

(71)ANSØGER(E):
 (72)FREMBRINGER(E):
 (22)ANSØGNINGSDATO:

Bo Gram, Mariagervej 6, 6700 Esbjerg, Danmark; Jens Henrik Hansen, Thunøgade 54 kld, 8000 Århus C,
 Danmark
 Bo Gram, Mariagervej 6, 6700 Esbjerg, Danmark; Jens Henrik Hansen, Thunøgade 54 kld, 8000 Århus C,
 Danmark
 2001-08-14

(21) MA 2001 00874

(54) En konfektur

(51)-CI.01 01

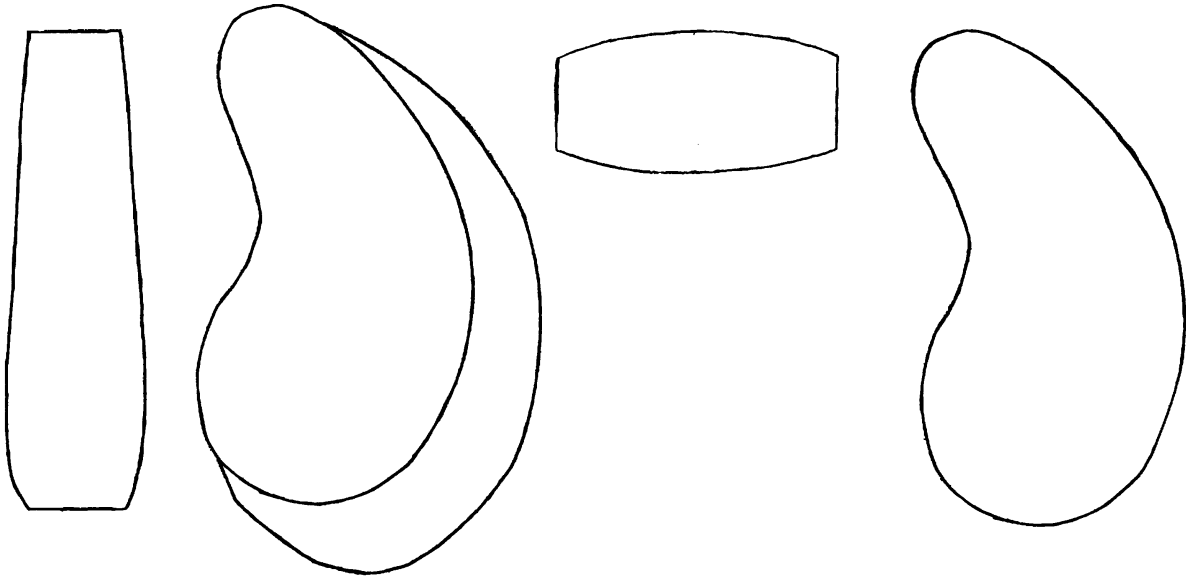

(71)ANSØGER(E):
 (74)FULDMÆGTIG:
 (72)FREMBRINGER(E):
 (30)PRIORITET:
 (22)ANSØGNINGSDATO:

Mars U.K. Limited, 3D Dundee Road, Slough, Berkshire SL1 4LG, Storbritannien
 Chas. Hude A/S, H.C. Andersens Boulevard 33, 1780 København V, Danmark
 Nicholas S. Steel, 17 Penton road, Staines Micddx, TW1825x, Storbritannien
 2001-03-06 GB GB2100039
 2001-08-30

(21) MA 2001 00893

(54) En fikseringsindretning til knoglebrud

(51)-CI.24 04

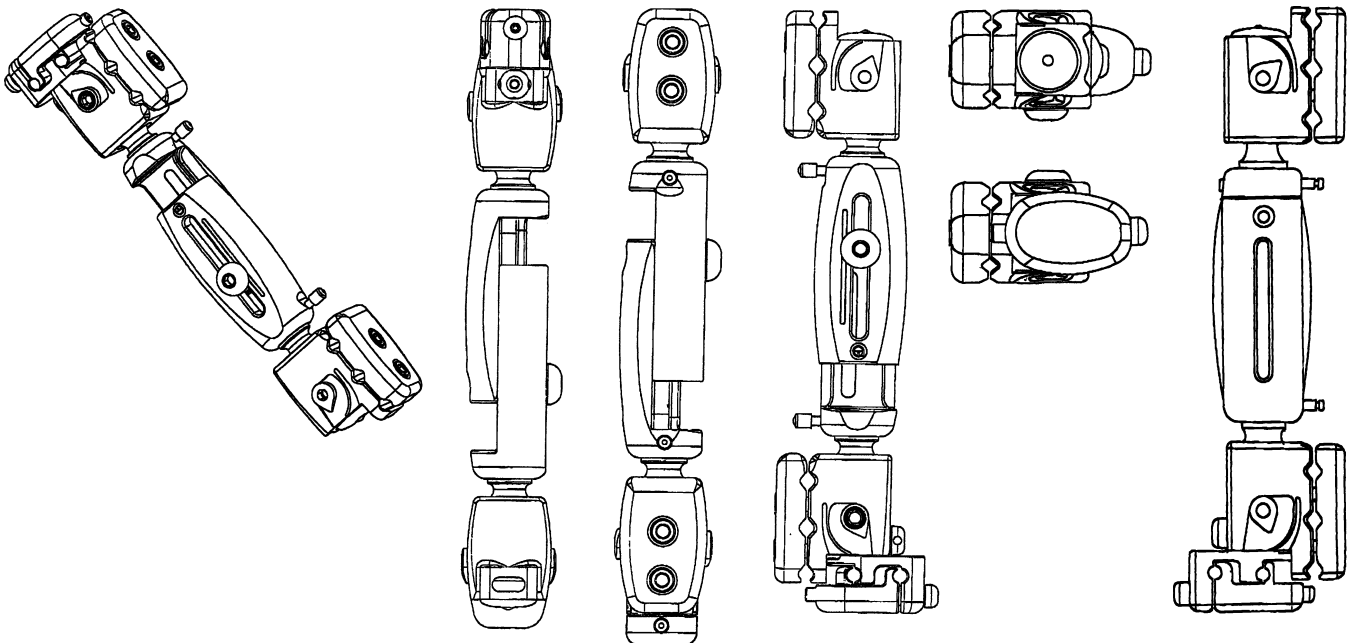

(71)ANSØGER(E):
 (74)FULDMÆGTIG:
 (72)FREMBRINGER(E):

Orthofix S.r.l., 9, Via delle Nazioni, 37012 Bussolengo, Verona, Italien
 Chas. Hude A/S, H.C. Andersens Boulevard 33, 1780 København V, Danmark
 Daniele Venturini, Via dei Carpini 36, 37064 Povegliano Veronese (VR), Italien ; Michele Coati, Via A. Vivaldi 2, 37029 San Pietro in Cariano (VR), Italien ; Luigi Rossi, Via Forte Laghetto 8, 37019 Peschiera del Garda (VR), Italien

(30)PRIORITET:
 (22)ANSØGNINGSDATO:
 (66)BEMÆRKNINGER

2001-03-06 WO DM/056568
 2001-09-05
 Ansøger har samme dag indleveret MA 2002 00010;MA 2002 00011

(21) MA 2001 00930

(54) 1) En stol;2) del dertil

(51)-Cl.06 01;06 06



Løbenr. 1



Detail afbildning



Løbenr. 2

(71)ANSØGER(E):
(74)FULDMÆGTIG:
(72)FREMBRINGER(E):
(22)ANSØGNINGSDATO:

Labofa A/S, Smidstrupvej 11, 4230 Skælskør, Danmark
Hofman-Bang Zacco A/S, Hans Bøkkvold's Allé 7, 2900 Hellerup, Danmark
Erik Simonsen, Østre Havnevej 8-10, 5400 Bogense, Danmark
2001-09-14

(21) MA 2001 00932

(54) Et spillekort

(51)-Cl.21 01



(71)ANSØGER(E):
(72)FREMBRINGER(E):
(22)ANSØGNINGSDATO:

Finn Pedersen, Skelagervej 650, 8200 Århus N, Danmark
Finn Pedersen, Skelagervej 650, 8200 Århus N, Danmark
2001-09-17

(21) MA 2001 00933

(54) En internet kiosk

(51)-Cl.14 02



(71)ANSØGER(E):
(74)FULDMÆGTIG:
(72)FREMBRINGER(E):
(30)PRIORITET:
(22)ANSØGNINGSDATO:

e-3 Solutions Oy, Itälahdenkatu 15-17, SF-00210 Helsinki, Finland
Sandel, Løje & Wallberg, Frederiksgade 7, 1265 København K, Danmark
Teppo Asikainen, Lastenodinkatu 9d53, SF-00180 Helsinki, Finland
2001-03-20 FI M200110197
2001-09-17

(21) MA 2002 00010

(54) En fikseringsindretning til knoglebrud

(51)-Cl.24 04

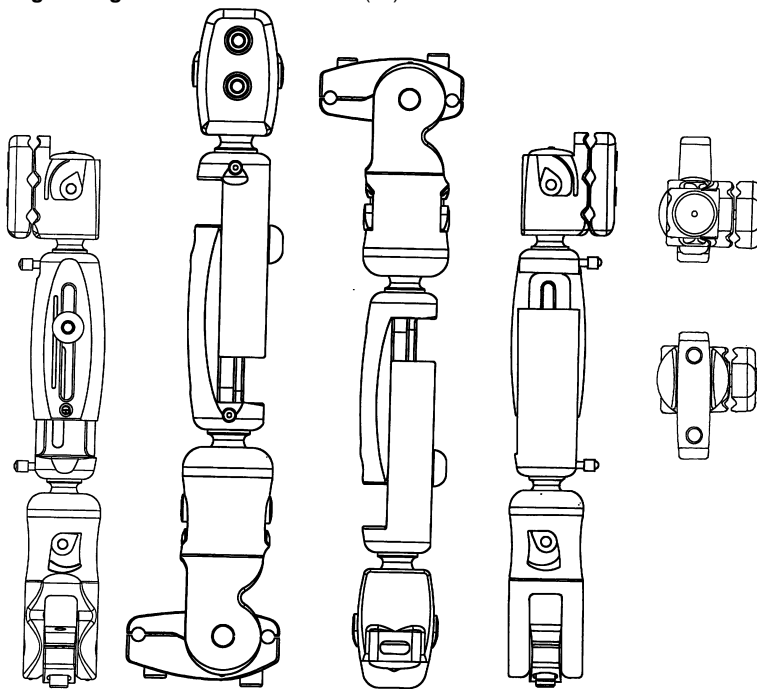
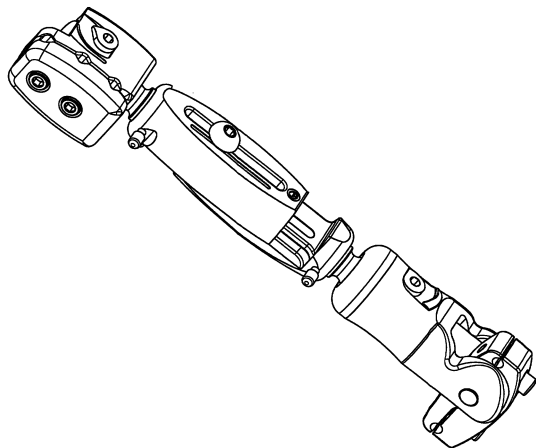

(71)ANSØGER(E):
 (74)FULDMÆGTIG:
 (72)FREMBRINGER(E):

Orthofix S.r.l., 9, Via delle Nazioni, 37012 Bussolengo, Verona, Italien
 Chas. Hude A/S, H.C. Andersens Boulevard 33, 1780 København V, Danmark
 Daniele Venturini, Via dei Carpini 36, 37064 Povegliano Veronese (VR), Italien ; Michele Coati, Via A. Vivaldi 2,
 37029 San Pietro in Cariano (VR), Italien ; Luigi Rossi, Via Forte Laghetto 8, 37019 Peschiera del Garda (VR),
 Italien

(30)PRIORITET:
 (22)ANSØGNINGSDATO:
 (66)BEMÆRKNINGER

2001-03-06 WO DM/056568
 2001-09-05
 Ansøger har samme dag indleveret MA 2001 00893;MA 2002 00011

(21) MA 2002 00011

(54) En fikseringsindretning til knoglebrud

(51)-Cl.24 04

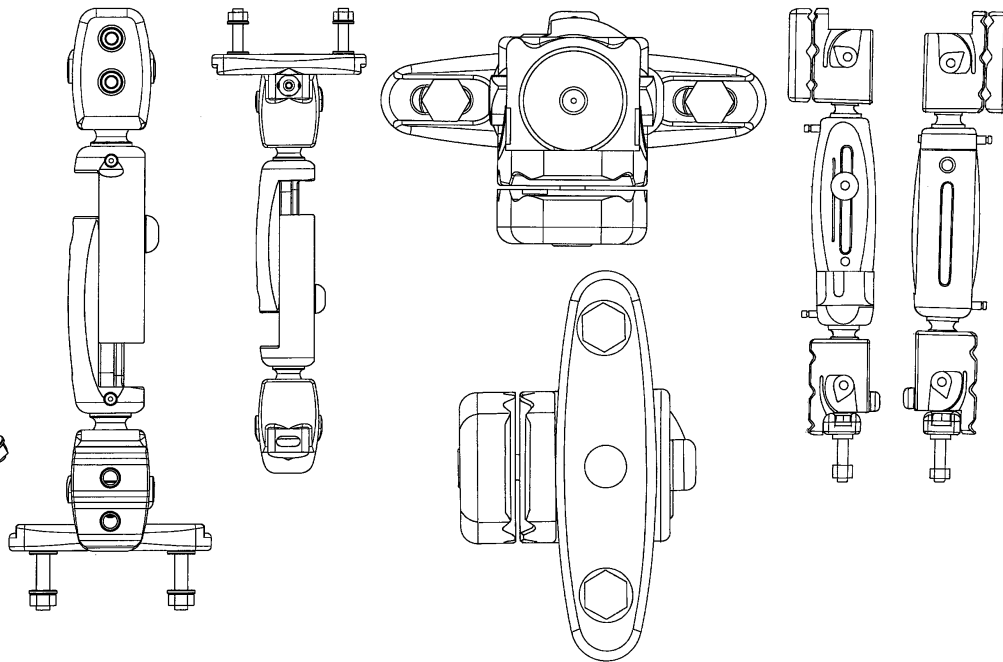
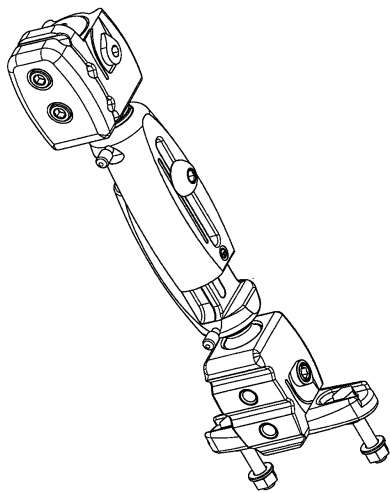

(71)ANSØGER(E):
 (74)FULDMÆGTIG:
 (72)FREMBRINGER(E):

Orthofix S.r.l., 9, Via delle Nazioni, 37012 Bussolengo, Verona, Italien
 Chas. Hude A/S, H.C. Andersens Boulevard 33, 1780 København V, Danmark
 Daniele Venturini, Via dei Carpini 36, 37064 Povegliano Veronese (VR), Italien ; Michele Coati, Via A. Vivaldi 2,
 37029 San Pietro in Cariano (VR), Italien ; Luigi Rossi, Via Forte Laghetto 8, 37019 Peschiera del Garda (VR),
 Italien

(30)PRIORITET:
 (22)ANSØGNINGSDATO:
 (66)BEMÆRKNINGER

2001-03-06 WO DM/056568
 2001-09-05
 Ansøger har samme dag indleveret MA 2001 00893;MA 2002 00010

Registrerede mønstre

Akterne i nedenstående ansøgninger er tilgængelige for enhver, jfr. mønsterlovens § 19.

(11) Ansøgningsnummer	(44) Bekendtgjort i Reg. Tid. nr.	(11) Registreringsnummer	(15) Registreringsdato	(18) Registreringen er gyldig til
MA 1998 00910	02, 1999	MR 2002 00131	20020228	20030902
MA 1998 00911	02, 1999	MR 2002 00132	20020228	20030902
MA 2001 00031	9, 2001	MR 2002 00122	20020228	20060109
MA 2001 00208	10, 2001	MR 2002 00133	20020306	20060220
MA 2001 00598	9, 2001	MR 2002 00123	20020228	20060614
MA 2001 00612	9, 2001	MR 2002 00124	20020228	20060619
MA 2001 00613	9, 2001	MR 2002 00125	20020228	20060619
MA 2001 00614	9, 2001	MR 2002 00126	20020228	20060619
MA 2001 00622	10, 2001	MR 2002 00134	20020306	20060622
MA 2001 00688	10, 2001	MR 2002 00135	20020306	20060720
MA 2001 00716	10, 2001	MR 2002 00136	20020306	20060807
MA 2001 00855	9, 2001	MR 2002 00127	20020228	20060824
MA 2001 00905	9, 2001	MR 2002 00128	20020228	20060907
MA 2001 00922	10, 2001	MR 2002 00137	20020306	20060912
MA 2001 00924	9, 2001	MR 2002 00129	20020228	20060913
MA 2001 00958	9, 2001	MR 2002 00130	20020228	20060927

Fornyelse af mønsterregistreringer

Fornyelse af registreringer foretaget i medfør af lov om mønstre nr. 218 af 27. maj 1970.

(11) Registreringsnummer

(18) Gyldig til

MR 1993 00067

20070326

MR 1997 01049

20070318

MR 1997 00601

20070312

MR 1997 00849

20070306

Udslettelser af registreringer

Udslettelser af registreringer foretaget i medfør af lov om mønstre nr. 218 af 27. maj 1970.

(11)MR 1992 00839
(11)MR 1997 00536
(11)MR 1997 00845
(11)MR 1997 00846
(11)MR 1998 00092

**Patent- og
Varemærkestyrelsen**Økonomi- og
ErhvervsministerietHelgeshøj Allé 81
2630 Taastrup

Tlf. 4350 8000

Fax 4350 8001

E-post pvs@dkpto.dk

www.dkpto.dk

Pr. 1. januar 2002

Patenter
Supplerende beskyttelsescertifikater
Brugsmodeller
Chips (halvledertopografier)
Kommunevåbener og -segl
Skorstensmærker og kontorflag
Design
Vare- og fællesmærker
Publikationer
Erhvervsservice
Kopiservice
Kurser og foredrag

Prisliste vedrørende internationale ansøgninger (PCT) og europæiske patentansøgninger (EPK) samt vedrørende ansøgninger om international varemærkeregistrering og EU-varemærkeregistrering kan fås ved henvendelse til Patent- og Varemærkestyrelsen.

PRISLISTE

(12.1.jan02) Is/PVS - Udgivet 20 dec 2001

Patenter

	kr.
1. Ansøgningsgebyr	
a. Grundgebyr	3000,00
b. Tillægsgebyr for hvert patentkrav ud over 10	300,00
2. Gebyrer for nyhedsundersøgelse af international type (PL §9)	
I Når den svenske patentmyndighed er nyhedsundersøgende:	
a. Grundgebyr	7030,00
b. Tillægsgebyr for hvert krav ud over 10	115,00
c. Ekspeditionsgebyr	500,00
II Når Den Europæiske Patentmyndighed er nyhedsundersøgende:	
a. Grundgebyr *	
1. For en prioritetsgivende ansøgning	7030,00
2. I alle andre tilfælde	11015,00
b. Ekspeditionsgebyr	500,00
3. Gebyr for senere indlevering af dansk oversættelse af international ansøgning	1100,00
4. Genoptagelsesgebyr	700,00
5. Patentmeddelelsesgebyr	
a. Grundgebyr	2850,00
b. Tillægsgebyr for hver side ud over 35 sider	80,00
c. Tillægsgebyr for hvert patentkrav, for hvilket der ikke er betalt ansøgningsgebyr	300,00
6. Gebyr for publicering af oversættelser af europæiske patentskrifter	
a. Grundgebyr	1150,00
b. Tillægsgebyr for hver side ud over 35 sider	80,00
7. Gebyr for publicering af ændrede danske patentskrifter	
a. Grundgebyr	2850,00
b. Tillægsgebyr for hver side ud over 35 sider	80,00
8. Gebyr for publicering af ændrede oversættelser af europæiske patentskrifter	
a. Grundgebyr	1150,00
b. Tillægsgebyr for hver side ud over 35 sider	80,00
9. Genoprettelsesgebyr	3000,00
10. Årsgebyrer	
1. gebyrår	500,00
2. gebyrår	500,00
3. gebyrår	500,00
4. gebyrår	1100,00
5. gebyrår	1250,00
6. gebyrår	1400,00
7. gebyrår	1600,00
8. gebyrår	1800,00
9. gebyrår	2050,00
10. gebyrår	2300,00
11. gebyrår	2550,00
12. gebyrår	2800,00
13. gebyrår	3050,00
14. gebyrår	3300,00
15. gebyrår	3600,00
16. gebyrår	3900,00
17. gebyrår	4200,00
18. gebyrår	4500,00
19. gebyrår	4800,00
20. gebyrår	5100,00
Årsgebyrer, der betales senere end forfaldsdag, forhøjes med 20%. Gebyret skal være betalt inden 6 måneder efter forfaldsdagen.	
11. Gebyr for fremsættelse af indsigelse	2500,00
12. Gebyr for administrativ omprøvning	7000,00
13. Klagegebyr	8000,00

Ovennævnte priser skal ikke tillægges moms

Supplerende beskyttelsescertifikater

	kr.
1. Ansøgningsgebyr	3000,00
2. Genoptagelsesgebyr	600,00
3. Genoprettelsesgebyr	3000,00
4. Årsgebyr pr. påbegyndt gebyrår	5100,00
Årsgebyrer, der betales senere end forfaldsdag, forhøjes med 20%. Gebyret skal være betalt inden 6 måneder efter forfaldsdagen.	
5. Gebyr for administrativ omprøvning	1500,00
Der skal betales et gebyr på 7000 kr. for eventuel omprøvning af grundpatentet	
6. Klagegebyr	4000,00

Ovennævnte priser skal ikke tillægges moms

Brugsmodeller

	kr.
1. Ansøgningsgebyr	2000,00
2. Gebyr for senere indlevering af dansk oversættelse af international ansøgning	1100,00
3. Genoptagelsesgebyr	400,00
4. Fornyelsesgebyrer	
For 1. periode	2000,00
For 2. periode	3000,00
Fornyelsesgebyrer, der betales efter udløbet af den pågældende registreringsperiode, forhøjes med 20%.	
5. Gebyr for prøvning før eller efter registrering	4000,00
6. Gebyr for behandling af anmodning om udslettelse	2000,00
7. Gebyr for bekendtgørelse af ændret registrering og publicering af ændret formulering	1100,00
8. Klagegebyr	5000,00

Ovennævnte priser skal ikke tillægges moms

Chips (halvledertopografier)

	kr.
1. Ansøgningsgebyr	1500,00
2. Gebyr for behandling af anmodning af overførelse af ansøgning om registrering	1000,00
3. Klagegebyr	4000,00

Ovennævnte priser skal ikke tillægges moms

Kommunevåbener og -segl

1. Ansøgningsgebyr	2000,00
---------------------------------	---------

Ovennævnte pris skal ikke tillægges moms

Skorstensmærker og kontorflag

	kr.
1. Ansøgningsgebyr	2000,00

Ovennævnte pris skal ikke tillægges moms

Design

1. Ansøgningsgebyr:	kr. 1200,00
Tillægsgebyrer:	
a. Ved samregistrering for hvert design ud over det første	700,00
b. For offentliggørelse af hver afbildning ud over den første ¹⁾	400,00
2. Genoptagelsesgebyr:	400,00
3. Gebyr for supplerende forundersøgelse:	1500,00
Tillægsgebyr:	
Ved samregistrering for hvert design ud over det første	900,00
4. Fornylsesgebyr ²⁾:	2200,00
Tillægsgebyr:	
Ved samregistrering for hvert design ud over det første	1100,00
Fornylsesgebyrer inkl. tillægsgebyr, der betales efter udløbet af den pågældende registreringsperiode, forhøjes med 20%.	
5. Gebyr for administrativ prøvning	
Pr. design, herunder design indeholdt i en samregistrering	3000,00
6. Gebyr for offentliggørelse af registrering i ændret form:	400,00
Tillægsgebyr:	
For offentliggørelse af hver afbildning ud over den første	400,00
7. Genoprettelsesgebyr:	3000,00
8. Klagegebyr:	4000,00

Ovennævnte priser skal ikke tillægges moms

¹⁾ Omfatter også bekendtgørelse iht. den hidtil gældende mønsterlov

²⁾ Omfatter også fornyelse af registreringer iht. den hidtil gældende mønsterlov

Vare- og fællesmærker

1. Ansøgningsgebyr	kr. 2350,00
a. Grundgebyr	2350,00
b. Tillægsgebyr for hver klasse ud over 3	600,00
Der er i alt 45 klasser	
2. Gebyr for videreførelse af Madrid-Protokol-registrering som dansk vare- eller fællesmærke-ansøgning:	1500,00
3. Fornylsesgebyr	
a. Grundgebyr	2350,00
b. Tillægsgebyr for hver klasse ud over 3	600,00

Fornylsesgebyrer inkl. tillægsgebyr, der betales efter udløbet af den pågældende registreringsperiode, forhøjes med 20%.

4. Gebyr for anmodning om deling af en ansøgning eller en registrering	
for hver udskilt ansøgning eller registrering	2000,00
5. Gebyr for fremsættelse af indsigelse:	2500,00
6. Gebyr for administrativ ophævelse:	2500,00
7. Klagegebyr:	4000,00
8. Gebyr for underretning til indehaver af varemærkerettighed	
Årligt gebyr	1000,00

Ovennævnte priser skal ikke tillægges moms

Publikationer

1. Årsabonnement	kr.
a. Dansk Patenttidende	1000,00
b. Patentskrifter	
– på papir	8000,00
– på CD-ROM (ESPACE-DK)	5000,00
c. Dansk Patentregister	400,00
d. Sammendrag af almindeligt tilgængelige danske patentansøgninger	
– Alle sektioner	8000,00
– sektion A	1600,00
– sektion B	1600,00
– sektion C07 + C12	1600,00
– sektion C, resten	900,00
– sektion D	500,00
– sektion E	900,00
– sektion F	900,00
– sektion G	900,00
– sektion H	900,00
e. Oversættelser af EP-skrifter	8000,00
f. Dansk Brugsmodeltidende	600,00
g. Brugsmodelskrifter	8000,00
h. Dansk Varemærketidende	1000,00
i. Dansk Varemærkerregister	200,00
j. Varemærkesærtidende med §13-afslag	100,00
k. Nye danske varemærkeansøgninger, ugeliste	450,00
l. Dansk Designtidende	600,00
m. Dansk Designregister	200,00
n. Patenthåndbog, ved tegning af abonnement	
– løbblade hertil, pr. side	10,00
o. Brugsmodelhåndbog, ved tegning af abonnement	
– løbblade hertil, pr. side	10,00
p. Ankenævnskendelser	
– alle kendelser	4200,00
– kendelser/patent- og brugsmodelområdet	2000,00
– kendelser/vare- og fællesmærkeområdet	2000,00
– kendelser/design- og chipsområdet	400,00

Abonnementer tillægges porto

2. Løssalg

a. Dansk Patenttidende	40,00
b. Dansk Patentregister	400,00
c. Sammendrag af alm. tilgængelige patentansøgninger	30,00
d. Dansk Varemærketidende	40,00
e. Dansk Varemærkerregister	200,00
f. Varemærkesærtidende med §13-afslag	100,00
g. Varemærkeindsigelsestidende, 1996-2001 pr. årgang	200,00
h. Varemærkeindsigelsestidende, udk. 1995	300,00
i. Dansk Designtidende	40,00
j. Dansk Designregister	200,00
k. Dansk Brugsmodeltidende	40,00
l. Sammendrag af alm. tilgængelige brugsmodelansøgninger	30,00
m. Fremlæggelses- og patentskrifter på CD-ROM (ESPACE-DK)	
– 1993-2001, pr. årgang	5000,00
– 1990-1992, pr. årgang	2000,00

Ovennævnte priser skal ikke tillægges moms

Fremlæggelses-, patent- og brugsmodelskrifter samt oversættelser af EP-skrifter leveres til gældende kopipris

3. Love og bekendtgørelser

vedr. industriel ejendomsret	12,00-33,00
------------------------------------	-------------

4. Andre publikationer

a. Varemærkeklassifikation	
– alfabetisk liste	500,00
– klassedelt liste	400,00
b. Mønsterklassifikation	35,00
– ændringer og tilføjelser hertil	15,00

5. "Fra væsen til virksomhed", Danske patenter gennem

100 år (fås på dansk og engelsk), inkl. moms	195,00
--	--------

Ovennævnte priser tillægges moms, hvis andet ikke er angivet

Erhvervsservice

	kr.
1. Timepris*	900,00
2. Patenttekniske undersøgelser Beregnes efter timepris	
3. Løbende overvågninger	
a. Overvågning af ansøgninger Overvågning af dansk patent-, brugsmodel-, design- eller varemærkeansøgning sammensættes af: Pris pr. år	1500,00
Pris pr. meddelelse	375,00
b. Overvågning af nationale og internationale varemærkeret- rettigheder Overvågning af dansk varemærkeansøgning eller -registrering eller af MadridProtokol-registrering med gyldighed for Danmark i relation til nye varemærke- ansøgninger Pris pr. år, første varemærke	1050,00
Pris pr. år, yderligere varemærker, pr. varemærke	300,00
c. Øvrige overvågninger beregnes efter timepris Hertil skal lægges evt. online-udgifter	
4. Navneundersøgelser*	
a. International undersøgelse af patentrettigheder i 1-2 navne inkl. op til 40 referencer	3500,00
Yderligere referencer, pr. reference	16,00
Yderligere navne, pr. navn	900,00
b. Undersøgelse af patent- og brugsmodelrettigheder omfattende Danmark i 1-2 navne	1800,00
Yderligere navne, pr. navn	450,00
c. Øvrige navneundersøgelser beregnes efter timepris Hertil skal lægges evt. online-udgifter	
5. Patentfamilieundersøgelser og statusundersøgelser*	
a. Patentfamilieundersøgelse	1000,00
b. Patentfamilieundersøgelse, inkl. status for lande med statusoplysninger i Inpadoc	2200,00
Status for yderligere lande beregnes efter timepris	
c. Statusundersøgelse af udenlandske rettigheder Første nummer	900,00
Pr. følgende nummer	450,00
d. Statusundersøgelse af danske rettigheder, pr. nummer	450,00
e. Øvrige undersøgelser beregnes efter timepris Hertil skal lægges evt. online-udgifter	
6. Kollisionsundersøgelser af varemærker*	
a. Inkl. op til 3 klasser	2400,00
b. Yderligere klasser, pr. 10 klasser	500,00
Klasserne 42-45 betragtes prismæssigt som én klasse	
7. Skanning af varemærker*	
a. Første klasse	500,00
b. Yderligere klasser, pr. klasse	200,00
c. Skanning af alle 45 klasser	3000,00
Klasserne 42-45 betragtes prismæssigt som én klasse	
8. LOGO-skanning*	
a. Inkl. op til 25 referencer	2100,00
b. Yderligere referencer, pr. 25 referencer	500,00
9. Varemærkedatabase*	
a. Første klasse	3000,00
b. Yderligere klasser - op til 4, pr. klasse	1500,00
Klasserne 42-45 betragtes prismæssigt som én klasse	
10. Skanning af varemærker ansøgt eller registreret i udlandet*	
a. Første klasse for 1-2 lande	1000,00
b. Følgende lande, pr. land	500,00
c. Følgende klasser, pr. klasse	200,00

*Hastelevering kan aftales mod pristillæg

Ovennævnte priser tillægges moms

Kopiservice

	kr.
1. Fotokopier af patent- og brugsmodelpublikationer	
a. Pris pr. publikation indtil 200 sider	50,00
b. Publikationer ud over 200 sider: pris efter aftale	
2. Fotokopier, taget på læsesalen ved kontant betaling, pr. side, inkl. moms	3,00
3. Udenlandske patentpublikationer, der ikke findes i egne samlinger	
I ved hjemtagning fra udlandet:	
a. Pris for hjemtagning	100,00
b. Pris pr. publikation	100,00
Hjemtagning af sagsakter fra USA og patentpublikationer og sagsakter fra Sydafrika: Pris efter aftale.	
II ved levering af tilsvarende publikation fra egne samlinger:	
a. Identifikation	100,00
b. Kopipris (se pkt. 1)	
4. Engelsksprogede sammendrag, der ikke findes i egne samlinger, pr. sammendrag	50,00
5. Tidsskriftsartikler o.l., der ikke findes i egne samlinger	
a. Pris for hjemtagning	100,00
b. Pris pr. artikel	100,00
6. Aktindsigt i europæiske patenter og patentansøgninger	
a. Ekspedition (inkl. EPO-gebyr)	315,00
b. Kopier	
- ved tilsendelse, pr. side	3,25
- ved afhentning, pr. side	2,50
- ved afhentning og kontant betaling, pr. side inkl. moms	3,00
7. Databaseudskrift vedr. en varemærkeretlighed	50,00

Ovennævnte priser tillægges moms, hvis andet ikke er angivet

8. Bekræftet kopi af en patent-, brugsmodel-, design- eller varemærkeansøgning	300,00
Hertil skal lægges kopiprisen (3,25 kr. pr. side)	
9. Bekræftet udskrift af patent-, certifikat-, brugsmodel-, topografi-, design- eller varemærkesagsregistret	300,00
10. Bekræftet udskrift af registret over kommunevåbener og -segl eller registret over skorstensmærker og kontorflag ..	200,00
11. Udskrift af patent-, certifikat-, brugsmodel-, topografi-, design- eller varemærkesagsregistret, registret over kommunevåbener og -segl eller registret over skorstensmærker og kontorflag	50,00

Ovennævnte priser skal ikke tillægges moms

12. Priser for levering	
a. Levering pr. telefax	75,00
b. Ekspreslevering pr. telefax	275,00
c. Ekspreslevering pr. post	200,00
Hertil lægges porto	

Ovennævnte priser tillægges moms

Kurser og foredrag

	kr.
1. Kurser	
Priser på åbne og virksomhedsinterne kurser fås ved direkte henvendelse til KursusCentret	
2. Foredrag*	
Første time	2000,00
Følgende timer, pr. time	1500,00

* Særpriser afhængig af deltagerantal og forberedelsestid

Ovennævnte priser tillægges moms

WIPO Standard 80

INID-koder

Internationally agreed Numbers for the Identification of (bibliographic) data (INID)

- (11) Serial number of the registration
- (15) Date of the registration/Date of the renewal
- (17) Expected duration of the registration/renewal
- (18) Expected expiration date of the registration/renewal
- (21) Serial number of the application
- (22) Date of filing of the application
- (23) Name and place of exhibition, and date on which the industrial design was first exhibited there (Exhibition priority date)
- (24) Date from which the industrial design right has effect
- (29) Indication of the form in which the industrial design is filed, e.g. as a reproduction of the industrial design or as a specimen thereof
- (30) Data relating to priority under the Paris Convention
- (43) Date of publication of the industrial design before examination
- (44) Date of publication of the industrial design after examination but before registration
- (45) Date of publication of the registered industrial design
- (46) Date of expiration of deferment
- (51) International Classification for Industrial Designs (class and subclass of the Locarno Classification)
- (54) Designation of article(s) or product(s) covered by the industrial design or title of the industrial design
- (55) Reproduction of the industrial design (e.g., drawing, photograph) and explanations relating to the reproduction
- (57) Description of characteristic features of the industrial design including indication of colors
- (58) Date of recording of any kind of amendment in the Register
- (62) Serial number(s) and, if available, filing date(s) of application(s), registration(s) or document(s) related by division
- (66) Serial number(s) of the application or the registration of the design(s), which is(are) a variant(s) of the present one
- (71) Name(s) and address(es) of the applicant(s)
- (72) Name(s) of the creator(s) if known to be such
- (73) Name(s) and address(es) of the owner(s)
- (74) Name(s) and address(es) of the representative(s)

Domestic Codes for the Identification of Data

- (DL) Data concerning license
- (DP) Data concerning pawning

Internationalt vedtagne Numre til Identifikation af Data (INID)

- Registreringsnummer
- Registreringsdato/fornyelsesdato
- Forventet registreringsperiode/fornyelsesperiode
- Forventet udløbsdato for registrering/fornyelse
- Ansøgningsnummer
- Ansøgningsdato
- Udstillingsnavn og -sted og dato for første udstilling (udstillingsprioritetsoplysninger)
- Indleveringsdato
- Angivelse af i hvilken form designet er indleveret, fx som en afbildning af designet eller som en model heraf
- Oplysninger om prioritet efter Pariserkonventionen
- Dato for offentlig tilgængelighed
- Bekendtgørelsesdato for ansøgningen
- Offentliggørelse af registreringen
- Udsættelsesdato
- International klassifikation af design (klasser og underklasser i Locarno Klassifikationen)
- Vareangivelse/produktangivelse
- Afbildninger af designet (fx tegninger, fotografier) og forklaringer vedrørende afbildningerne
- Beskrivelse af karakteristiske træk vedr. designet, herunder angivelse af farver
- Dato for tilførsel til registret
- Nummer på hovedansøgning eller udskilt ansøgning
- Numre på beslægtede ansøgninger
- Ansøgners navn og -adresse
- Frembringers/designers navn og adresse
- Indehavernavn og -adresse
- Fuldsmægtignavn og -adresse

Interne koder til identifikation af data

- Licensoplysninger
- Pantoplysninger
- Oplysninger om konkurs