

Dansk Varemærke Tidende



Indholdsfortegnelse

Offentliggørelse af registreringer	1207
Afslåede eller tilbagetagne ansøgninger	1218
Ændringer af indehaver- og/eller fuldmagtsforhold	1219
Fornyede registreringer	1224
Ansøgningsregister	1225
Navneregister	1227
Mærkerregister	1229
Klasseregister	1230
Offentliggørelse af internationale registreringer	1231
Navneregister internationale registreringer	1239
Mærkerregister internationale registreringer	1240
Registreringsregister internationale registreringer	1241

Dansk Varemærketidende udkommer hver uge.

Nationalt ansøgte og registrerede vare- og fællesmærker:

Tidende indeholder oplysninger om tilbagetagne og afslåede ansøgninger og oplysninger om registreringer, herunder også om fornyelser, udslettelser og ændringer.

Begrænsning af registreringer efter indsigelse, efter administrativ omprøvning eller i forbindelse med fornyelse er optaget under rubrikken "Tilførsler".

Ændringer af indehaver- og/eller fuldmagtsforhold publiceres under ét i registreringsnummerrækkefølge.

Kun de aktuelle oplysninger publiceres.

Internationale registreringer:

Afsnittet angår de internationale registreringer i henhold til Madridarrangementet og Protokollen hertil, hvori Danmark er designeret.

Yderligere oplysninger, fx. om varefortegnelse fås ved henvendelse til direktoratet eller i det nummer af "WIPO Gazette of International Marks", hvortil der henvises for den enkelte registrering.

Abonnementsprisen for årgangen er 1.000,- kr. Abonnement tegnes i Patentdirektoratet, Helgeshøj Allé 81, 2630 Tåstrup, tlf. 43 50 85 40 eller 43 50 85 35, Gironr. 4 02 05 53, hvor enkelte numre sælges for en pris af 40 kr.

Ansvarlig for redaktion: Niels Ravn
Trykt hos Levison a/s, Glostrup

ISSN 0903-8809

Varemærker og fællesmærker Offentliggørelse af registreringer

Indsigelsesfristen udløber 2 måneder fra dato, jf. varemærkelovens § 23

(111) Reg.nr.: VR 1998 02929
(210) Ans.nr.: VA 1997 05824

(151) Reg.dat.: 1998-08-13
(220) Ans.dat.: 1997-11-24

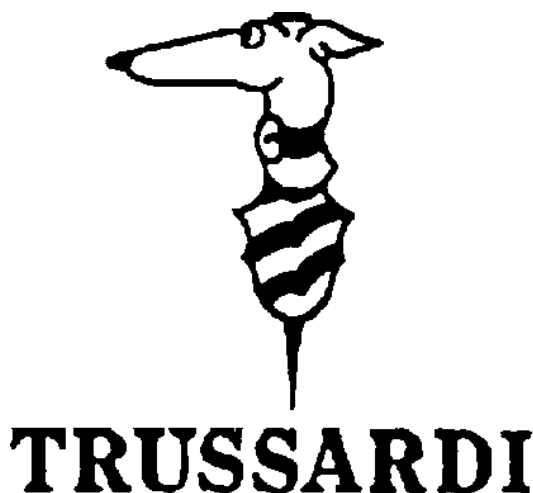

(730) **Indehaver:** TRUSSARDI S.P.A., Piazza Duse 4 20122 Milano, Italien

(740/750) **Fuldmægtig:** Chas. Hude A/S, H.C. Andersens Boulevard 33, 1553 København V, Danmark

(511) **Klasse 09:** Brillor og solbrillor, etuier og stel til brillor og solbrillor, radioapparater, radioapparater til befordringsmidler, clockradioer (radiofunktion), lydoptageapparater, lydbånd og videobånd, ledninger og tråde samt andre indretninger og apparater til gengivelse af lyd, tale eller billede, fjernsynsapparater, forstærkere, telefoniske forstærkere, hustelefoner og samtaleanlæg, cellulartelefoner, computere, regnemaskiner, maskiner til simultanoversættelse, lagermedier, målere og tællere, kameraer og kinematografiske apparater samt dele og tilbehør hertil (ikke indeholdt i andre klasser).

(511) **Klasse 14:** Clockradioer (urfunktion).

(111) Reg.nr.: VR 1998 02930
(210) Ans.nr.: VA 1996 05049

(151) Reg.dat.: 1998-08-13
(220) Ans.dat.: 1996-09-17

ESTREVA

(730) **Indehaver:** LABORATOIRE THERAMEX, société anonyme Immeuble "Les Industries", 6, avenue Prince Héréditaire Albert MO-98000 MONACO, Monaco

(740/750) **Fuldmægtig:** Internationalt Patent-Bureau, Høje Taastrup Boulevard 23, 2630 Taastrup, Danmark

(511) **Klasse 05:** Et farmaceutiske produkt til hormonbehandling af klimakteriebesvær.

(111) Reg.nr.: VR 1998 02931
(210) Ans.nr.: VA 1998 00688

(151) Reg.dat.: 1998-08-13
(220) Ans.dat.: 1998-02-10

ANOX

(730) **Indehaver:** ISM Institut für Sozial-Medizinische Forschung, Avenue Jean-Jacques Rousseau 5 2000 Neuchâtel, Schweiz

(740/750) **Fuldmægtig:** Hofman-Bang & Boutard, Lehmann & Ree A/S, Hans Bekkevolds Allé 7, 2900 Hellerup, Danmark

(511) **Klasse 05:** Helsekostpræparater og kosttilskud til medicinske formål.

(511) **Klasse 29:** Helsekostpræparater, ikke til medicinsk formål.

(511) **Klasse 32:** Helsekostpræparater i form af drikke.

(111) Reg.nr.: VR 1998 02932
(210) Ans.nr.: VA 1997 01842

(151) Reg.dat.: 1998-08-13
(220) Ans.dat.: 1997-04-09

ViAVAX

(730) **Indehaver:** PASTEUR MERIEUX MSD S.N.C., société en nom collectif, 8, rue Jonas Salk F-69007 LYON, Frankrig

(740/750) **Fuldmægtig:** Internationalt Patent-Bureau, Høje Taastrup Boulevard 23, 2630 Taastrup, Danmark

(511) **Klasse 05:** Vacciner til brug for mennesker. Registreringen omfatter ikke præparater til behandling af lidelser i åndedrætssystemet.

(111) Reg.nr.: VR 1998 02933
(210) Ans.nr.: VA 1996 05820

(151) Reg.dat.: 1998-08-13
(220) Ans.dat.: 1996-10-29

DELTA-FORM

(730) **Indehaver:** Johnson & Johnson, a corporation of the State of New Jersey, One Johnson & Johnson Plaza New Brunswick New Jersey, USA

(740/750) **Fuldmægtig:** Chas. Hude A/S, H.C. Andersens Boulevard 33, 1553 København V, Danmark

(511) **Klasse 05:** Støbestoffer og -harpiks til medicinsk brug, nemlig syntetiskformede bandager, støbebånd til medicinsk brug.

(511) **Klasse 10:** Ortopædiske artikler, nemlig skinner til medicinsk brug.

(111) Reg.nr.: VR 1998 02934
(210) Ans.nr.: VA 1998 00156

(151) Reg.dat.: 1998-08-13
(220) Ans.dat.: 1998-01-13

GERM-GUARD

(730) **Indehaver:** Unilever N.V., Weena 455 3013 AL Rotterdam, Holland
(740/750) **Fuldmægtig:** Budde, Schou & Co. A/S, Vestergade 31, 1456 København K, Danmark

(511) **Klasse 03:** Rensemidler, ikke til brug i fabricationsprocesser eller til medicinsk brug, midler til tøjvask, præparater og stoffer til tøjvask, tekstilskyllmidler, blegemidler, præparater til rengøring, polering og fjernelse af pletter samt slibemidler, sæbe, deodoranter til personlig brug, håndvaskemidler til personlig brug.

(511) **Klasse 05:** Sanitære og hygiejniske præparater, præparater til udryddelse af utøj, insekter og skadedyr, fungicider, herbicider, ukrudsdræbende midler, insekticider, deodoranter, ikke til personlig brug, luftfriskere (luftforfriskningsmidler), insektafvisende midler, germicider.

(511) **Klasse 21:** Ikke-elektriske materialer (ikke indeholdt i andre klasser) til rengøringsformål, rengørings-, støve og polerklude, imprægnerede klude til rengøring, afstøvning og polering, doseringsautomater til sæbe, rense- og vaskemidler, desinfektionsmidler, blege- og rengøringsmidler og til andre sanitære og hygiejniske præparater, børster, puder til fjernelse af pletter og til rengøring, svampe og svabere og indretninger til at indfange, afvise, fasthold og dræbe insekter, utøj og skadedyr.

(111) Reg.nr.: VR 1998 02935
 (210) Ans.nr.: VA 1998 02111

(151) Reg.dat.: 1998-08-13
 (220) Ans.dat.: 1998-05-06

TEVEZIDE

(730) **Indehaver:** SmithKline Beecham p.l.c., Three New Horizons Court Brentford Middlesex, TW8 9EP, Storbritannien
 (740/750) **Fuldmægtig:** Hofman-Bang & Boutard, Lehmann & Ree A/S, Hans Bekkevolds Allé 7, 2900 Hellerup, Danmark
 (511) **Klasse 05:** Farmaceutiske præparater til behandling af cardiovaskulære og urologiske sygdomme.
 (300) **Prioritetsoplysninger:**
 1998-03-07 GB 2160171 Storbritannien

(111) Reg.nr.: VR 1998 02936
 (210) Ans.nr.: VA 1997 05243

(151) Reg.dat.: 1998-08-13
 (220) Ans.dat.: 1997-10-23

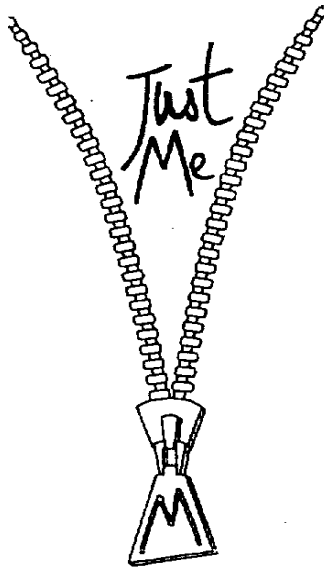

(730) **Indehaver:** Claude Montana B.V., Laan van Westenenk 64 NL-7336 AZ Apeldoorn, Holland
 (740/750) **Fuldmægtig:** Internationalt Patent-Bureau, Høje Taastrup Boulevard 23, 2630 Tåstrup, Danmark
 (511) **Klasse 03:** Blegemidler og andre midler til vask og rensning af tøj, præparater til rengøring, polering og fjernelse af pletter samt slibemidler, sæbe, parfumerivarer, æteriske olier, kosmetiske præparater, hårvand, tandplejemidler.
 (300) **Prioritetsoplysninger:**
 1997-05-13 BE 893379 Belgien

(111) Reg.nr.: VR 1998 02937
 (210) Ans.nr.: VA 1996 02476

(151) Reg.dat.: 1998-08-13
 (220) Ans.dat.: 1996-04-16

NRG

(730) **Indehaver:** NRJ S.A., 22, rue Boileau F-75016 Paris, Frankrig
 (740/750) **Fuldmægtig:** Internationalt Patent-Bureau, Høje Taastrup Boulevard 23, 2630 Tåstrup, Danmark
 (511) **Klasse 38:** Telekommunikationsvirksomhed, radio- og fjernsynsudsendelser; elektronisk transmission af data, billeder og dokumenter ved hjælp af EDB-terminaler og andre transmissionssystemer, såsom radiobølger, kabel, satellit og Internet; teledata, elektronisk lagring, teleoverførsel af data og stemmer, især i form af radiokommunikation; elektronisk post; faksimiletransmissioner; presse- og nyhedsbureauer; kommunikation via EDB-terminaler og andre transmissionsmidler.

(111) Reg.nr.: VR 1998 02938
 (210) Ans.nr.: VA 1998 02102

(151) Reg.dat.: 1998-08-13
 (220) Ans.dat.: 1998-05-06

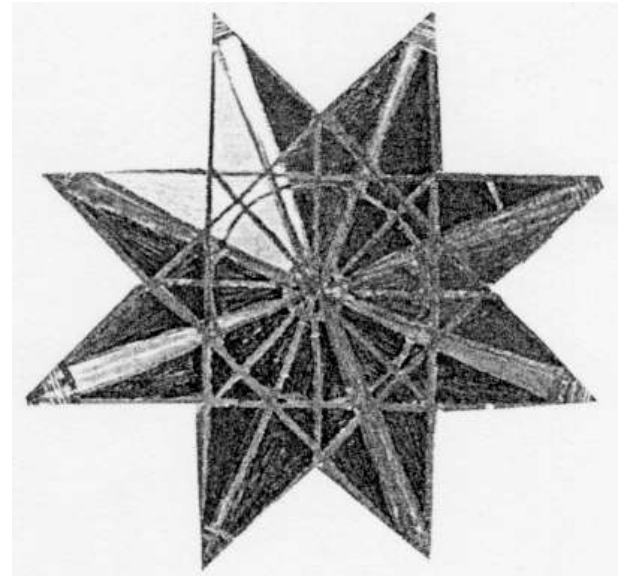

(730) **Indehaver:** KRYSTALSTJERNEN v/Inge Lise Nissen, Lundekærvej 27, 5250 Odense SV, Danmark
 (511) **Klasse 01:** Vand tilsat ekstrakter også i form af energier fra planter og krystaller.
 (511) **Klasse 03:** Kosmetiske præparater, parfumerivarer, æteriske olier, sæber.
 (511) **Klasse 05:** Kosttilskud, helsekost.
 (591) **Farvetekst:** Mærket er udført i farver

(111) Reg.nr.: VR 1998 02939
 (210) Ans.nr.: VA 1996 03086

(151) Reg.dat.: 1998-08-13
 (220) Ans.dat.: 1996-05-17

ARMADA

(730) **Indehaver:** Compaq Computer Corporation, a corporation of the State of Delaware, 20555 S.H. 249 Houston Texas 77070, USA
 (740/750) **Fuldmægtig:** Hofman-Bang & Boutard, Lehmann & Ree A/S, Hans Bekkevolds Allé 7, 2900 Hellerup, Danmark
 (511) **Klasse 09:** Personlige computere, personlige digitale bærbare computere, bærbare computere; bærbare elektroniske dataorganizers indeholdende adressebog, kalender og andet lignende elektronisk materiale; trådløse telefoner.
 (300) **Prioritetsoplysninger:**
 1996-01-10 US 75-050,460 USA

(111) Reg.nr.: VR 1998 02940
 (210) Ans.nr.: VA 1997 04220

(151) Reg.dat.: 1998-08-13
 (220) Ans.dat.: 1997-08-29

domsys

(730) **Indehaver:** Dansk Olie-Måler Service A/S, Formervangen 28, 2600 Glostrup, Danmark
 (740/750) **Fuldmægtig:** Semco A/S, Park Allé 373, 2605 Brøndby, Danmark
 (511) **Klasse 37:** Byggevirksomhed, reparationsvirksomhed, installationsvirksomhed.

(111) Reg.nr.: VR 1998 02941
(210) Ans.nr.: VA 1997 04438

(151) Reg.dat.: 1998-08-13
(220) Ans.dat.: 1997-09-10

WINORD

(730) **Indehaver:** Support Data ApS, Grønningen 17, 1270 København K, Danmark
(511) **Klasse 09:** Databehandlingsudstyr, stregekodelæsere.

(111) Reg.nr.: VR 1998 02942
(210) Ans.nr.: VA 1997 04883

(151) Reg.dat.: 1998-08-13
(220) Ans.dat.: 1997-10-06

FRANCESCO

(730) **Indehaver:** Edumundo Productions, Inc., 200 East Bethany Drive Allen Texas 75002, USA
(740/750) **Fuldmægtig:** Budde, Schou & Co. A/S, Vestergade 31, 1456 København K, Danmark
(511) **Klasse 09:** Optagne videobånd med tegnefilm og emner for børn, musikoptagelser, nemlig compactdisks og kassettydbånd med børnemusik, interaktivt computer software for børn.
(511) **Klasse 16:** Bogmærker, plakater, kort og billeder, herunder kort og billeder til samle- og bytteformål, klistermærker; ikke-permanente overføringsbilleder til brug på huden, kalendere, tegneseriebøger, børnebøger, børneblade, malebøger, aktivitetsbøger, lykønskingskort, gaveindpakningspapir, mærkesedler og etiketter af papir; artikler til skolebrug, nemlig papirhandlervarer, bogbind, notesbøger, blyanter, notesblokke, farveblyanter og tegnekridt, penalhuse.
(511) **Klasse 25:** Beklædningsgenstande, nemlig t-shirts, sweatshirts, pyjamas, hjemmesko, kåber, badedragter, bukser, overalls, kjoler, nederdele, bluser, jakker, veste, frakker, regnfrakker, sweatere, karnevalskostumer, hatte, slips, strømper, sokker, undertøj, huer, hatte og kasketter, sko, støvler, handsker, tørklæder, vanter og luffer, øreklapper og ørevarmere.
(511) **Klasse 28:** Dukker, legetøj af plys, sportsbolde, marionetdukker, actionfigurer, legetøjsfigurer, brætspil, julepynt og pynt til andre højtider, balloner, selskabsgaver i form af små stykker legetøj, puslespil, masker, herunder masker til karnevalsbrug.
(511) **Klasse 41:** Underholdningsvirksomhed i form af en serie af fjernsynsprogrammer.

(111) Reg.nr.: VR 1998 02943
(210) Ans.nr.: VA 1997 05189

(151) Reg.dat.: 1998-08-13
(220) Ans.dat.: 1997-10-21

UNDERCURRENT

(730) **Indehaver:** Bausch & Lomb Incorporated, a corporation of the State of New York, One Bausch & Lomb Place Rochester New York 14604, USA
(740/750) **Fuldmægtig:** Chas. Hude A/S, H.C. Andersens Boulevard 33, 1553 København V, Danmark
(511) **Klasse 09:** Solbriller, linser, glas og stel dertil samt solbrilleetui.

(111) Reg.nr.: VR 1998 02944
(210) Ans.nr.: VA 1997 05194

(151) Reg.dat.: 1998-08-13
(220) Ans.dat.: 1997-10-21

NSIONLINE.COM

(730) **Indehaver:** Nu Skin International, Inc., 75 West Center Street Provo Utah 84601, USA
(740/750) **Fuldmægtig:** Hofman-Bang & Boutard, Lehmann & Ree A/S, Hans Bekkevolds Allé 7, 2900 Hellerup, Danmark
(511) **Klasse 35:** Annonce- og reklamevirksomhed, bistand ved forretningsledelse og forretningsadministration, interaktiv forretningsvirksomhed, levering af information om forbrugerprodukter og ydelser via et interaktivt computer informationsnetværk, samling (ikke transport) af et udvalg af varer, så andre får mulighed for - på en nem måde - at overskue og købe disse varer og tjenesteydelser, vedligeholdelse og opdatering af data i databaser, bistand ved varettagelse af kontoropgaver.
(511) **Klasse 38:** Telekommunikation.
(511) **Klasse 42:** Leasing af tilgangstid til computer databaser, vedligeholdelse og opdatering af data i databaser, levering af tilgang til en interaktiv computer database med oplysninger om forretningsvirksomhed.

(111) Reg.nr.: VR 1998 02945
(210) Ans.nr.: VA 1998 01129

(151) Reg.dat.: 1998-08-13
(220) Ans.dat.: 1998-03-06

FESTMINISTERIET I/S

(730) **Indehaver:** Niels Jørgen Rohde Olsen, Sct. Annagade 19 C, 3000 Helsingør, Danmark; Morten Krüger, Thorsvænget 14 2th, 3000 Helsingør, Danmark
(511) **Klasse 35:** Reklamevirksomhed.
(511) **Klasse 41:** Underholdningsvirksomhed, festplanlægning for andre.
(511) **Klasse 42:** Restaurationsvirksomhed og udbringning af mad og drikke.

(111) Reg.nr.: VR 1998 02946
(210) Ans.nr.: VA 1998 01845

(151) Reg.dat.: 1998-08-13
(220) Ans.dat.: 1998-04-20

KURSISTERS

UDVIKLING AF FREMTIDENS ERHVERVS AKTIVE KVINDER

(730) **Indehaver:** Firmaet Kursisters v/Marie-Louise Rathsach og Gitte Haaning Høj, Gl. Mønt 19 A, 1117 København K, Danmark
(511) **Klasse 09:** CD rommer.
(511) **Klasse 16:** Kursusmateriale.
(511) **Klasse 41:** Undervisningsvirksomhed.

(111) Reg.nr.: VR 1998 02947
(210) Ans.nr.: VA 1997 04828

(151) Reg.dat.: 1998-08-14
(220) Ans.dat.: 1997-10-02



(730) **Indehaver:** STÆRK reklamebureau a/s, Fredericiagade 21 B, 7100 Vejle, Danmark
(511) **Klasse 09:** Apparater til optagelse, transmission og gengivelse af lyd eller billede, magnetiske databærere, regnemaskiner og databehandlingsudstyr.
(511) **Klasse 16:** Papir, pap, varer heraf og ikke indeholdt i andre klasser, tryksager, bogbinderiartikler, fotografier, papirhandlervarer, klæbemidler til papirvarer og til husholdningsbrug, artikler til brug for kunstnere, pensler, skrivemaskiner og kontorartikler (dog ikke møbler), instruktions- og undervisningsmateriale (dog ikke apparater), plasticmateriale til emballeringsbrug (ikke indeholdt i andre klasser), spillekort, tryktyper, klichéer.
(511) **Klasse 35:** Annonce- og reklamevirksomhed.
(511) **Klasse 37:** Reparationsvirksomhed, installationsvirksomhed.
(511) **Klasse 38:** Telekommunikationsvirksomhed.
(511) **Klasse 42:** Programmering af computere.
(591) **Farvetekst:** mærket er udført i farver.

(111) Reg.nr.: VR 1998 02948
 (210) Ans.nr.: VA 1997 01618

(151) Reg.dato: 1998-08-17
 (220) Ans.dato: 1997-03-26

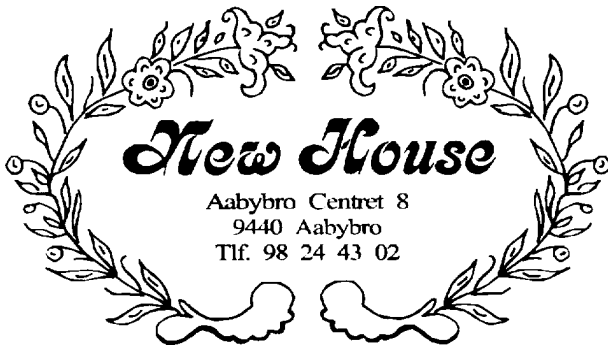

(730) **Indehaver:** Ingelis - Knud Schioldan, Torngaardsvej 9, 9440 Aabybro, Danmark

(511) **Klasse 14:** Juvelerarbejder i form af smykker, bijouteri.

(511) **Klasse 20:** Møbler, spejle, billedrammer, varer (ikke indeholdt i andre klasser) af træ, kork, rør, spanskør, kurvefletning, horn, ben, elfenben, fiskeben, skildpadde, rav, perlemor og merskum samt af erstatningsstoffer for disse materialer eller af plastic.

(511) **Klasse 24:** Vævede stoffer, senge- og bordtæpper.

(111) Reg.nr.: VR 1998 02949
 (210) Ans.nr.: VA 1997 03370

(151) Reg.dato: 1998-08-17
 (220) Ans.dato: 1997-07-04



(730) **Indehaver:** Dica ApS, Industrikrogen 9, 4683 Rønnede, Danmark
 (740/750) **Fuldmægtig:** Advokat Anders Stoltenberg, Københavnsvej 28, 4760 Vordingborg, Danmark

(511) **Klasse 12:** Trehjulede cykler, tre- og firehjulede køretøjer til legebrug, hertil hørende trækvogne, anhængere og vogne, mini-go-carts (uden motor), løbehjul samt tilbehør og reservedele hertil (ikke indeholdt i andre klasser).

(511) **Klasse 19:** Træ i halvforarbejdet stand.

(511) **Klasse 20:** Møbler til indendørs og udendørs brug samt for dele og tilbehør hertil (ikke indeholdt i andre klasser), herunder blandt andet borde og stole udført i træ, stål og plastik, bænke, sofaer, kontormøbler, reoler og reolsystemer, skuffemøbler, købmandsdiske, opbevaringshylde, skabe, garderober, garderoberhylde, pusleborde, arbejdsborde og høvlebænke.

(511) **Klasse 28:** Legetøj til indendørs og udendørs brug samt dele og tilbehør hertil (ikke indeholdt i andre klasser), herunder blandt andet udstyr til legepladser, gynger, legehuse, rutschebaner, sandkasser, klatrestativer samt spil.

(591) **Farvetekst:** Mærket er udført i rødt.

(111) Reg.nr.: VR 1998 02950
 (210) Ans.nr.: VA 1997 05548

(151) Reg.dato: 1998-08-17
 (220) Ans.dato: 1997-11-07



(730) **Indehaver:** Dansk Sejlunion, Idrættens Hus, 2605 Brøndby, Danmark

(740/750) **Fuldmægtig:** Hofman-Bang & Boutard, Lehmann & Ree A/S, Hans Bekkevolds Allé 7, 2900 Hellerup, Danmark

(511) **Klasse 25:** Beklædningsgenstande, fodtøj og hovedbeklædning.

(511) **Klasse 28:** Spil og legetøj, gymnastik- og sportsartikler (ikke indeholdt i andre klasser), julepynt.

(591) **Farvetekst:** Mærket er udført i farver.

(111) Reg.nr.: VR 1998 02951
(210) Ans.nr.: VA 1997 05658

(151) Reg.dat.: 1998-08-17
(220) Ans.dat.: 1997-11-13



(730) **Indehaver:** Svedbergs i Danmark A/S, Thistedgade 6, 2630 Tåstrup, Danmark

(740/750) **Fuldmægtig:** K. Skøtt-Jensen, Patentingeniør A/S, Lemmingvej 225, 8361 Hasselager, Danmark

(511) **Klasse 11:** Apparater og installationer til belysning, opvarmning, dampdannelse, kogning, køling, tørring, ventilation, vandledning samt sanitetsinstallationer herunder bruseafsærmninger, spabade, håndklæderadiatorer, toiletsæder, badeværelsesarmatur, badekar.

(511) **Klasse 20:** Møbler, især møbler og tilbehør (ikke indeholdt i andre klasser), og dele hertil, spejle, billedrammer, varer (ikke indeholdt i andre klasser) af træ, kork, rør, spanskør, elfenben, rav, perlemor og merskum, samt af erstatningsstoffer for disse materialer eller af plastic.

(511) **Klasse 21:** Husholdnings- og køkkenredskaber samt beholdere (dog ikke af ædle metaller eller ovebertrukket hermed) og tilbehør hertil (for så vidt de ikke er indeholdt i andre klasser) herunder kamme og svampe, børster, børstenbindermaterialer, ståluld eller glas i rå eller halvforarbejdet tilstand (med undtagelse af glas til bygningsbrug), glasvarer, porcelæn og keramik (ikke indeholdt i andre klasser).

(511) **Klasse 42:** Arkitektvirksomhed, grafisk design, indretningsarkitektvirksomhed og indretningsdesign, særlig i forbindelse med køkkener og badeværelser, programmering af computere, design af computerprogrammer, ajourføring af computerprogrammer, vedligeholdelse af computersoftware, konsulentvirksomhed i forbindelse med indretning af køkkener og badeværelser.

(111) Reg.nr.: VR 1998 02952
(210) Ans.nr.: VA 1998 02205

(151) Reg.dat.: 1998-08-17
(220) Ans.dat.: 1998-05-14

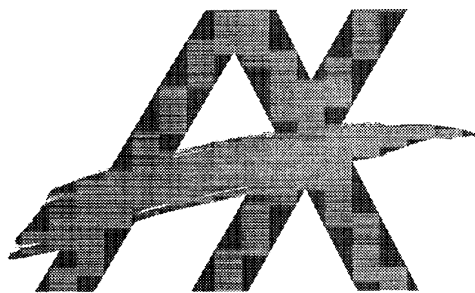

Arctic Xtreme

(730) **Indehaver:** Nordatlantisk Handelskompagni ApS, Nordre Strandvej 119F, 3150 Hellebæk, Danmark

(511) **Klasse 18:** Læder og læderimitationer samt varer fremstillet af disse materialer og ikke indeholdt i andre klasser, skind og huder, kufferter og rejsetasker, paraplyer, parasoller og spadserestokke, piske og sadelmagervarer.

(511) **Klasse 22:** Tovværk, reb, liner, snore, net, telte, markiser, presenninger, sejl, sække (ikke indeholdt i andre klasser), polstringsmateriale (dog ikke af kautsjuk eller af plastic), ubearbejdet fibermateriale til tekstilfabrikation.

(511) **Klasse 25:** Beklædningsgenstande, fodtøj og hovedbeklædning.

(511) **Klasse 28:** Spil og legetøj, gymnastik- og sportsartikler (ikke indeholdt i andre klasser), julepynt.

(111) Reg.nr.: VR 1998 02953
(210) Ans.nr.: VA 1998 01564

(151) Reg.dat.: 1998-08-17
(220) Ans.dat.: 1998-04-01



(730) **Indehaver:** DR-Radio, Radiodirektørens sekretariat Rosen Ørns Allé 22/Frederiksberg C, 1999 Fredriksberg, Danmark; Netlog Technology A/S, Baltorpevej 158, 2750 Ballerup, Danmark

(511) **Klasse 09:** Videnskabelige, nautiske, geodætiske, elektriske, fotografiske, kinematografiske og optiske apparater og instrumenter samt apparater og instrumenter til vejning, måling, signalering, kontrol, livredning og undervisning, apparater til optagelse, transmission og gengivelse af lyd og billede, optiske, holografiske og magnetiske databærere, lydplader, møntautomater og -apparater, kasseapparater, regnemaskiner og databehandlingsudstyr, ildslukningsapparater.

(511) **Klasse 16:** Papir, pap, varer heraf og ikke indeholdt i andre klasser, tryksager, bogbinderartikler, fotografier, papirhandlervarer, klæbemidler til papirvarer og til husholdningsbrug, artikler til brug for kunstnere, pensler, skrivemaskiner og kontorartikler (dog ikke møbler), instruktions- og undervisningsmateriale (dog ikke apparater), plasticmateriale til emballeringsbrug (ikke indeholdt i andre klasser), spillekort, tryktyper, klichéer.

(511) **Klasse 41:** Uddannelses- og undervisningsvirksomhed, underholdningsvirksomhed, sportsarrangementer og kulturelle arrangementer, information om underholdning gengivet via Internettet og intranet.

(111) Reg.nr.: VR 1998 02954
(210) Ans.nr.: VA 1998 01623

(151) Reg.dat.: 1998-08-17
(220) Ans.dat.: 1998-04-03



(730) **Indehaver:** Masafi Mineral Water Company (L.L.C.), P.O. Boks 5603 Dubai, Forenede Arabiske Emirater

(740/750) **Fuldmægtig:** Hofman-Bang & Boutard, Lehmann & Ree A/S, Ryesgade 3, 8100 Århus C, Danmark

(511) **Klasse 32:** Mineralvand

(591) **Farvetekst:** Mærket er udført i farver.

(111) Reg.nr.: VR 1998 02955
(210) Ans.nr.: VA 1998 00779

(151) Reg.dato: 1998-08-17
(220) Ans.dato: 1998-02-13

CELEBRA

- (730) **Indehaver:** G.D. Searle & Co., a corporation of the State of Delaware, 5200 Old Orchard Road Skokie Illinois 60077, USA
(740/750) **Fuldmægtig:** Hofman-Bang & Boutard, Lehmann & Ree A/S, Hans Bekkevolds Allé 7, 2900 Hellerup, Danmark
(511) **Klasse 05:** Farmaceutiske præparater i form af anti-inflamatoriske analgetika.

(111) Reg.nr.: VR 1998 02956
(210) Ans.nr.: VA 1998 00781

(151) Reg.dato: 1998-08-17
(220) Ans.dato: 1998-02-13

DYNASPORT

- (730) **Indehaver:** T J Smith & Nephew Limited, PO Box 81, 101 Hessle Road Hull HU3 2BN, Storbritannien
(740/750) **Fuldmægtig:** Plougmann, Vingtoft & Partners A/S, Sankt Annæ Plads 11, 1021 København K, Danmark
(511) **Klasse 10:** Elastiske bandager, suspensorier og støttebandager og støttestrømper; bandager til led; handsker til medicinsk og kirurgisk brug; skinner og tamponer til kirurgisk brug; ortopædiske artikler; bøjler og skinner; indretninger til beskyttelse af kroppen og til brug ved rehabilitering.

(111) Reg.nr.: VR 1998 02957
(210) Ans.nr.: VA 1998 01076

(151) Reg.dato: 1998-08-17
(220) Ans.dato: 1998-03-03

ALLERVISIC

- (730) **Indehaver:** Allergan Inc., a corporation of the State of Delaware, 2525, Dupont Drive Irvine California 92715, USA
(740/750) **Fuldmægtig:** Chas. Hude A/S, H.C. Andersens Boulevard 33, 1553 København V, Danmark
(511) **Klasse 05:** Farmaceutiske præparater, nemlig opløsning til brug ved opthalmisk kirurgi.

(111) Reg.nr.: VR 1998 02958
(210) Ans.nr.: VA 1997 04733

(151) Reg.dato: 1998-08-17
(220) Ans.dato: 1997-09-26

zygara

- (730) **Indehaver:** Glaxo Group Limited, Glaxo Wellcome House Berkeley Avenue, Greenford Middlesex UB6 0NN, Storbritannien
(740/750) **Fuldmægtig:** Internationalt Patent-Bureau, Høje Taastrup Boulevard 23, 2630 Tåstrup, Danmark
(511) **Klasse 05:** Farmaceutiske præparater og stoffer.
(300) **Prioritetsoplysninger:**
1997-08-12 GB 214579 Storbritannien

(111) Reg.nr.: VR 1998 02959
(210) Ans.nr.: VA 1997 04732

(151) Reg.dato: 1998-08-17
(220) Ans.dato: 1997-09-26



- (730) **Indehaver:** Revlon (Suisse) S.A., Badenerstrasse 116 CH-8952 Schlieren, Schweiz
(740/750) **Fuldmægtig:** Internationalt Patent-Bureau, Høje Taastrup Boulevard 23, 2630 Tåstrup, Danmark
(511) **Klasse 03:** Præparater til neglepleje, nemlig neglelak, overlak, underlak; spray og lak til hurtigtørring af neglelak.

(111) Reg.nr.: VR 1998 02960
(210) Ans.nr.: VA 1990 04472

(151) Reg.dato: 1998-08-17
(220) Ans.dato: 1990-06-06

STOSETT

- (730) **Indehaver:** Indoor Innovation Aktiebolag, Box 233 771 01 Ludvika, Sverige
(740/750) **Fuldmægtig:** Chas. Hude A/S, H.C. Andersens Boulevard 33, 1553 København V, Danmark
(511) **Klasse 19:** Produkter til tætning ved rør- og kabelgennemføringer; produkter til tætning af sprækker mellem gulv og væg.
(300) **Prioritetsoplysninger:**
1990-05-15 SE 90-4676 Sverige

(111) Reg.nr.: VR 1998 02961
(210) Ans.nr.: VA 1994 01032

(151) Reg.dato: 1998-08-17
(220) Ans.dato: 1994-02-07

METRO

- (730) **Indehaver:** Metro Industries, Inc., a corporation of the State of Nevada, One East First Street, Suite 1411 Reno Nevada 89501, USA
(740/750) **Fuldmægtig:** Budde, Schou & Co. A/S, Vestergade 31, 1456 København K, Danmark
(511) **Klasse 10:** Registreringen omfatter ikke elektriske artikler.
(511) **Klasse 12:** Ikke-motoriserede vogne til håndtering af alle slags genstande.

(111) Reg.nr.: VR 1998 02962
(210) Ans.nr.: VA 1997 01896

(151) Reg.dat.: 1998-08-17
(220) Ans.dat.: 1997-04-11

KMS

- (730) **Indehaver:** KELLY PROPERTIES, INC., a corporation of the State of Michigan, 999 West Big Beaver Road Troy Michigan 48084, USA
- (740/750) **Fuldmægtig:** Internationalt Patent-Bureau, Høje Taastrup Boulevard 23, 2630 Taastrup, Danmark
- (511) **Klasse 35:** Bistand ved forretningsadministration og ved varetagelse af kontoropgaver, nemlig forberedelse af post, fragt og shipping, breve og pakker; arkivstyring, informationsydelse, administration af datastyrede arkiver, telemarketingydelse, nemlig salg fremmende foranstaltninger for andre og marketingsundersøgelser via telefonen, lønudbetaling (udarbejdelse af lønningslister) og bogføring, herunder fotokopiering, kopiering og reprografikydelse; anskaffelse af midlertidigt personale og bistand ved forretningsadministration efter katastrofer; bistand ved forretningsadministration, nemlig administration af distribution.
- (511) **Klasse 39:** Pakning og opbevaring af varer.
- (511) **Klasse 42:** Trykkerivirksomhed, nemlig lithografisk, offset og reprografisk trykning.
- (300) **Prioritetsoplysninger:**
1996-11-19 US 75/206,850 USA

(111) Reg.nr.: VR 1998 02963
(210) Ans.nr.: VA 1998 02278

(151) Reg.dat.: 1998-08-17
(220) Ans.dat.: 1998-05-19

TAL & SPAR

- (730) **Indehaver:** Firmaet David M. Gerschwald, Carl Plougs Vej 3, st. tv., 1913 Frederiksberg C, Danmark
- (511) **Klasse 38:** Telekommunikationsvirksomhed.

(111) Reg.nr.: VR 1998 02964
(210) Ans.nr.: VA 1998 02002

(151) Reg.dat.: 1998-08-18
(220) Ans.dat.: 1998-04-28

All·in

- (730) **Indehaver:** USG Danmark v/Henrik Birkedal Søby, Luganovej 8, 2300 København S, Danmark
- (511) **Klasse 35:** Bistand ved forretningsvirksomhed i form af oprettelse af serviceaftaler.
- (511) **Klasse 37:** Servicering, vedligeholdelses- og reparationsvirksomhed.

(111) Reg.nr.: VR 1998 02965
(210) Ans.nr.: VA 1997 06128

(151) Reg.dat.: 1998-08-18
(220) Ans.dat.: 1997-12-11

ENGLISHTOWN

- (730) **Indehaver:** EF English First B.V., "Apollo House" Gerrit van der Veenstraat 1 NL - 1077 DM Amsterdam, Holland
- (740/750) **Fuldmægtig:** Larsen & Birkeholm A/S Skandinavisk Patentbureau, Banegårdspladsen 1, 1570 København V, Danmark
- (511) **Klasse 09:** CD-Rom, discs, disketter, kassetter, CD'ere, elektroniske oversættere, computersoftware.
- (511) **Klasse 16:** Tryksager, herunder bøger og uddannelsesmateriale.
- (511) **Klasse 35:** Administration af interaktivt detailsalg, herunder især salg og markedsføring af bøger og andet uddannelsesmateriale via Internettet.
- (511) **Klasse 41:** Uddannelses- og undervisningsvirksomhed.

(111) Reg.nr.: VR 1998 02966
(210) Ans.nr.: VA 1997 06355

(151) Reg.dat.: 1998-08-18
(220) Ans.dat.: 1997-12-23

miro

- (730) **Indehaver:** miro Computer Products AG, Carl-Miele-Strasse 4 D-38112 Braunschweig, Tyskland
- (740/750) **Fuldmægtig:** Larsen & Birkeholm A/S Skandinavisk Patentbureau, Banegårdspladsen 1, 1570 København V, Danmark
- (511) **Klasse 09:** Apparater til optagelse, transmission og gengivelse af lyd og billeder; databehandlingsapparater og computere samt dele dertil; ydre enheder til databehandlingsapparater og computere (ikke indeholdt i andre klasser); maskinlæsbare databærere af enhver art forsynet med programmer.
- (511) **Klasse 16:** Trykte computerprogrammer; håndbøger; trykte brugervejledninger og manualer til databehandlingsudstyr, computere og computerprogrammer.
- (511) **Klasse 42:** Programmering af computere.

(111) Reg.nr.: VR 1998 02967
(210) Ans.nr.: VA 1998 00421

(151) Reg.dat.: 1998-08-18
(220) Ans.dat.: 1998-01-27



- (730) **Indehaver:** ADCO design PR & Kommunikation V/Hans Jørn Muusmann, Vester Farimagsgade 1, 2.sal, 1606 København V, Danmark
- (511) **Klasse 35:** Annonce- og reklamevirksomhed.

(111) Reg.nr.: VR 1998 02968
(210) Ans.nr.: VA 1998 01208

(151) Reg.dat.: 1998-08-18
(220) Ans.dat.: 1998-03-10



- (730) **Indehaver:** Nicky Hansen, Nykøbingvej 102, 4990 Sakskøbing, Danmark
- (511) **Klasse 41:** Underholdningsvirksomhed.

(111) Reg.nr.: VR 1998 02969
(210) Ans.nr.: VA 1998 02029

(151) Reg.dat.: 1998-08-18
(220) Ans.dat.: 1998-04-29

SENTRYL

- (730) **Indehaver:** Sentryl Software Corporation, a corporation of the State of Delaware, 2121 South El Camino Real, 11th Floor San Mateo California, USA
- (740/750) **Fuldmægtig:** Hofman-Bang & Boutard, Lehmann & Ree A/S, Hans Bekkevolds Allé 7, 2900 Hellerup, Danmark
- (511) **Klasse 09:** Computer hardware, optaget computer software.

(111) Reg.nr.: VR 1998 02970
 (210) Ans.nr.: VA 1997 05505

(151) Reg.dato: 1998-08-18
 (220) Ans.dato: 1997-11-05



(730) **Indehaver:** AT&T Corporation, a corporation of the State of New York, 32 Avenue of the Americas New York New York 10013-2412, USA

(740/750) **Fuldmægtig:** Hofman-Bang & Boutard, Lehmann & Ree A/S, Hans Bekkevolds Allé 7, 2900 Hellerup, Danmark

(511) **Klasse 38:** Telekommunikationsvirksomhed, nemlig elektronisk transmission af stemme, data, video, faksimile og information; telekommunikationsvirksomhed, nemlig formidling via telekommunikation såvel lokalt som på langdistancer og internationalt af stemme, tekst, faksimile, video og data; rammerelæ telekommunikationsvirksomhed; telekommunikationsvirksomhed i virtuelt netværk; elektronisk post og stemmepost og meddelelsesvirksomhed; overførsel af datapakker; computerstøttet transmission af meddelelser og billeder; audio- og video-telefon-konferencevirksomhed; formidling via telekommunikation på privat linie af stemme, tekst, faksimile, video og data; ISDN (Integreret Service Digital Netværk); transmission via satellit, land- og undersøiske telekommunikationsforbindelser af stemme, tekst, faksimile, video og data; fjernsynstransmissionsvirksomhed; "800"-telekommunikationsvirksomhed; "900"-telekommunikationsvirksomhed; skifte stemme-, data-, video- og multimedievirksomhed; ATM (asynkron datatransmissionsvirksomhed); VSAT (virksomhed vedrørende meget små apertursatellitterminaler); personlig kommunikationsvirksomhed, der er uafhængig af sted og omfattende mobil-, stemme-, data- og faksimilevirksomhed; fremskaffelse af adgang til verdensomspændende globale computernetværk, andre computernetværk, onlinevirksomhed og biblioteker; fremskaffelse af overordnede telekommunikationsnetværk til andre, for at sætte dem i stand til at vise informationer på verdensomspændende globale computernetværk, andre computernetværk, online og i biblioteker; fremskaffelse af adgang til online informationsvirksomhed.

(511) **Klasse 42:** Information af varieret karakter stillet til rådighed via globale informationsnetværk.

(111) Reg.nr.: VR 1998 02971
 (210) Ans.nr.: VA 1997 05506

(151) Reg.dato: 1998-08-18
 (220) Ans.dato: 1997-11-05

AT&T

(730) **Indehaver:** AT&T Corporation, a corporation of the State of New York, 32 Avenue of the Americas New York New York 10013-2412, USA

(740/750) **Fuldmægtig:** Hofman-Bang & Boutard, Lehmann & Ree A/S, Hans Bekkevolds Allé 7, 2900 Hellerup, Danmark

(511) **Klasse 38:** Telekommunikationsvirksomhed, nemlig elektronisk transmission af stemme, data, video, faksimile og information; telekommunikationsvirksomhed, nemlig formidling via telekommunikation såvel lokalt som på langdistancer og internationalt af stemme, tekst, faksimile, video og data; rammerelæ telekommunikationsvirksomhed; telekommunikationsvirksomhed i virtuelt netværk; elektronisk post og stemmepost og meddelelsesvirksomhed; overførsel af datapakker; computerstøttet transmission af meddelelser og billeder; audio- og video-telefon konferencevirksomhed; formidling via telekommunikation på privat linie af stemme, tekst, faksimile, video og data; ISDN (Integreret Service Digital Netværk); transmission via satellit, land- og undersøiske telekommunikationsforbindelser af stemme, tekst, faksimile, video og data; fjernsynstransmissionsvirksomhed; "800"-telekommunikationsvirksomhed; "900"-telekommunikationsvirksomhed; skifte stemme-, data-, video- og multimedievirksomhed; ATM (asynkron datatransmissionsvirksomhed); VSAT (virksomhed vedrørende meget små apertursatellitterminaler); personlig kommunikationsvirksomhed, der er uafhængig af sted og omfattende mobil-, stemme-, data- og faksimilevirksomhed; fremskaffelse af adgang til verdensomspændende globale computernetværk, andre computernetværk, onlinevirksomhed og biblioteker; fremskaffelse af overordnede telekommunikationsnetværk til andre, for at sætte dem i stand til at vise informationer på verdensomspændende globale computernetværk, andre computernetværk, online og i biblioteker; fremskaffelse af adgang til online informationsvirksomhed.

(511) **Klasse 42:** Information af varieret karakter stillet til rådighed via globale informationsnetværk.

(111) Reg.nr.: VR 1998 02972
(210) Ans.nr.: VA 1998 02020

(151) Reg.dat.: 1998-08-19
(220) Ans.dat.: 1998-04-29



(730) **Indehaver:** VM-DATA BFC A/S, Silkeborgvej 84-88, 7400 Herning, Danmark

(740/750) **Fuldmægtig:** Jette Sandel Trademarks A/S, Møledamsvej 10, 3460 Birkerød, Danmark

(511) **Klasse 09:** Apparater til optagelse, transmission og gengivelse af lyd eller billede, magnetiske og optiske databærere, lydplader, computere og perifert udstyr dertil, databehandlingsudstyr, optagne computerprogrammer.

(511) **Klasse 35:** Bistand ved forretningsledelse og forretningsadministration, bistand vedrørende varetagelse af kontoropgaver.

(511) **Klasse 42:** Programmering af computere, design af computerprogrammer, rådgivning vedrørende computer hardware, udlejning af computere og computerprogrammer.

(591) **Farvetekst:** Mærket er udført i farver.

(111) Reg.nr.: VR 1998 02973
(210) Ans.nr.: VA 1993 06733

(151) Reg.dat.: 1998-08-19
(220) Ans.dat.: 1993-10-19

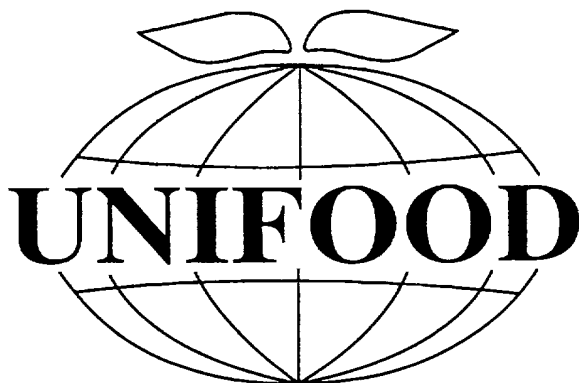

(730) **Indehaver:** UNIFOOD IMPORT A/S, Vallensbækvej 25, 2605 Brøndby, Danmark

(740/750) **Fuldmægtig:** Chas. Hude A/S, H.C. Andersens Boulevard 33, 1553 København V, Danmark

(511) **Klasse 29.**

(511) **Klasse 30.**

(511) **Klasse 31.**

(511) **Klasse 32.**

(111) Reg.nr.: VR 1998 02974
(210) Ans.nr.: VA 1998 00016

(151) Reg.dat.: 1998-08-19
(220) Ans.dat.: 1998-01-05



(730) **Indehaver:** JETAS A/S, Møllevangsvej 14, 3360 Liseleje, Danmark

(511) **Klasse 07:** Kompressorer, samt dele og tilbehør (ikke indeholdt i andre klasser) hertil, dog ikke koblinger.

(511) **Klasse 08:** Håndværktøj og instrumenter (hånddrevet) til brug i forbindelse med trykluft.

(511) **Klasse 37:** Reparation af kompressorer.

(591) **Farvetekst:** Mærket er udført i farver.

(111) Reg.nr.: VR 1998 02975
(210) Ans.nr.: VA 1998 00657

(151) Reg.dat.: 1998-08-19
(220) Ans.dat.: 1998-02-09

DiaSorin

(730) **Indehaver:** Sienna Biotech International, Inc., a corporation of the State of Delaware, 15 West 54th Street, 2nd Floor New York New York 10019, USA

(740/750) **Fuldmægtig:** Hofman-Bang & Boutard, Lehmann & Ree A/S, Hans Bekkevolds Allé 7, 2900 Hellerup, Danmark

(511) **Klasse 05:** Kemiske råprodukter og kemiske reagenser til brug i videnskabelig forskning og udvikling af in vitro diagnosepræparater.

(111) Reg.nr.: VR 1998 02976
(210) Ans.nr.: VA 1998 01218

(151) Reg.dat.: 1998-08-19
(220) Ans.dat.: 1998-03-11



(730) **Indehaver:** Poul Loehr-Petersen, Østerbæk 6, 6580 Vamdrup, Danmark

(740/750) **Fuldmægtig:** Klaus Loehr-Petersen, Anemonevej 2, 7100 Vejle, Danmark

(511) **Klasse 39:** Transportvirksomhed, pakning og opbevaring af varer, arrangering af rejser.

(591) **Farvetekst:** Mærket er udført i farver.

(111) Reg.nr.: VR 1998 02977
(210) Ans.nr.: VA 1998 01547

(151) Reg.dat.: 1998-08-19
(220) Ans.dat.: 1998-03-31



- (730) **Indehaver:** Sigma Coatings B.V., Amsterdamseweg 14 1422 AD Uithoorn, Holland
 (740/750) **Fuldmægtig:** Chas. Hude A/S, H.C. Andersens Boulevard 33, 1553 København V, Danmark
 (511) **Klasse 01:** Kemiske produkter til brug i malingindustrien, ubehandlet kunstharpiks, ubehandlet plastic.
 (511) **Klasse 02:** Maling, fernis, lak, rustbeskyttelsesmidler og træimpregneringsmidler, farvestoffer, bejdsemidler, naturlig harpiks i rå tilstand, bladmetaller og metalpulver til brug for malere og dekoratører.
 (511) **Klasse 19:** Byggematerialer (ikke af metal) med isolerende egenskaber.

(111) Reg.nr.: VR 1998 02978
(210) Ans.nr.: VA 1998 02216

(151) Reg.dat.: 1998-08-19
(220) Ans.dat.: 1998-05-14

CHECKER PIG

- (730) **Indehaver:** Checker Pig GmbH Zweiradproduktion und -Vertrieb, Mörikestrasse 37 D-97980 Bad Mergentheim, Tyskland
 (740/750) **Fuldmægtig:** Giersing & Stelling Patentbureau A/S, Teglpøtten 3, 3460 Birkerød, Danmark
 (511) **Klasse 06:** Cykellåse af metal; cykelstativer.
 (511) **Klasse 11:** Cykellygter og reflektorer.
 (511) **Klasse 12:** Cykler; cykeldele; cykelmoduler og -komponenter; cykelværktøj; cykelværktøjstasker; cykeldatamater; cykeltasker; cykelstøtter; cykelpumper; cykellappegrejer.

(111) Reg.nr.: VR 1998 02979
(210) Ans.nr.: VA 1998 01249

(151) Reg.dat.: 1998-08-19
(220) Ans.dat.: 1998-03-12

FRESHBUSTER

- (730) **Indehaver:** MASTER FOODS A/S, Ringager 2A, 2605 Brøndby, Danmark
 (740/750) **Fuldmægtig:** Chas. Hude A/S, H.C. Andersens Boulevard 33, 1553 København V, Danmark
 (511) **Klasse 31:** Landbrugs-, skovbrugs- og havebrugsprodukter samt korn (ikke indeholdt i andre klasser), frø og såsæd, levende dyr, fugle og fisk, næringsmidler til dyr, fugle og fisk, herunder blæksprutteben og -skaller og ben til hunde, tilsætninger til næringsmidler til dyr, fugle og fisk, ikke til medicinsk brug (ikke indeholdt i andre klasser), strøelse til dyr, friske frugter og grøntsager.

(111) Reg.nr.: VR 1998 02980
(210) Ans.nr.: VA 1998 01293

(151) Reg.dat.: 1998-08-19
(220) Ans.dat.: 1998-03-16

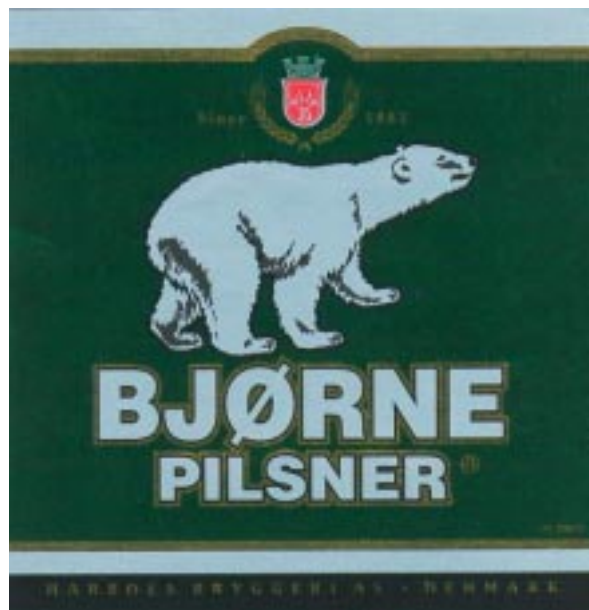

- (730) **Indehaver:** Harboes Bryggeri A/S, Spegerborgvej 34, 4230 Skælskør, Danmark
 (740/750) **Fuldmægtig:** Chas. Hude A/S, H.C. Andersens Boulevard 33, 1553 København V, Danmark
 (511) **Klasse 32:** Øl.
 (591) **Farvetekst:** Mærket er udført i farver.

(111) Reg.nr.: VR 1998 02981
(210) Ans.nr.: VA 1998 02188

(151) Reg.dat.: 1998-08-19
(220) Ans.dat.: 1998-05-13

TripleProtect

- (730) **Indehaver:** Personal Care Group ApS, Gammel Strandvej 72 G, 2990 Nivå, Danmark
 (511) **Klasse 03:** Kosmetisk solbrunende præparat, kosmetiske fugtighedsbevarende lotioner.
 (511) **Klasse 05:** Farmaceutisk præparat mod solforbrænding, insektfordrivende midler.

(111) Reg.nr.: VR 1998 02982
(210) Ans.nr.: VA 1998 01058

(151) Reg.dat.: 1998-08-19
(220) Ans.dat.: 1998-03-03



- (730) **Indehaver:** Michael Bengtsen, 4000 Roskilde, Danmark
 (511) **Klasse 42:** Barer, cafeer, restauranter

(111) Reg.nr.: VR 1998 02983
(210) Ans.nr.: VA 1997 01213

(151) Reg.dato: 1998-08-19
(220) Ans.dato: 1997-03-06

Z E N A

(730) **Indehaver:** Taisho Pharmaceutical Co., Ltd., 24-1, Takata 3-chome
Toshimaku Tokyo, Japan

(740/750) **Fuldmægtig:** Hofman-Bang & Boutard, Lehmann & Ree A/S,
Hans Bekkevolds Allé 7, 2900 Hellerup, Danmark

(511) **Klasse 05:** Medicinske drikke, tonika (medicin), vitaminpræparater.

(511) **Klasse 32:** Ikke-alkoholholdige drikke.

(111) Reg.nr.: VR 1998 02984
(210) Ans.nr.: VA 1997 05015

(151) Reg.dato: 1998-08-19
(220) Ans.dato: 1997-10-13

Carl F Polysil

(730) **Indehaver:** Carl F. a/s, Gl. Køgevej 65 Valby, 1780 København V,
Danmark

(511) **Klasse 01:** Kemiske produkter til industrielle, videnskabelige og
fotografiske formål samt til anvendelse i landbrugs-, havebrugs- og
skovbrugsøjemed, kunstig harpiks i rå tilstand, plastic i rå tilstand,
gødningsmidler, ildslukningsmidler, præparater til hærdning og lodning,
kemiske konserveringsmidler til levnedsmidler, garvestoffer, bindemidler
til industrielle formål i form af fugemasser.

(511) **Klasse 19:** Byggematerialer (ikke af metal), stive rør til
bygningsbrug (ikke af metal), asfalt, beg, tjære og bitumen, transportable
bygninger (ikke af metal), monumenter (ikke af metal).

(511) **Klasse 37:** Byggevirksomhed, reparationsvirksomhed,
installationsvirksomhed.

(511) **Klasse 40:** Forarbejdning og behandling af materialer og
genstande.

Varemærker og fællesmærker
Afslåede eller tilbagetagte ansøgninger

VA 1995 02879
VA 1997 01367
VA 1997 02550
VA 1997 06272
VA 1998 00480
VA 1998 01527
VA 1998 01658

Varemærker og fællesmærker Tilførsler af registreringer

Ændringer af indehaver- og/eller fuldmægtsforhold

(111) **Reg.nr.:** VR 1947 00874
(730) **Indehaver:** CREANOVA Inc., 220 Davidson Ave. Somerset NJ 08873, USA
(740/750) **Fuldmægtig:** Budde, Schou & Co. A/S, Vestergade 31, 1456 København K, Danmark

(111) **Reg.nr.:** VR 1959 01011
(730) **Indehaver:** CREANOVA Inc., 220 Davidson Ave. Somerset NJ 08873, USA
(740/750) **Fuldmægtig:** Budde, Schou & Co. A/S, Vestergade 31, 1456 København K, Danmark

(111) **Reg.nr.:** VR 1967 00753
(730) **Indehaver:** CREANOVA Inc., 220 Davidson Ave. Somerset NJ 08873, USA
(740/750) **Fuldmægtig:** Budde, Schou & Co. A/S, Vestergade 31, 1456 København K, Danmark

(111) **Reg.nr.:** VR 1968 00229
(730) **Indehaver:** CREANOVA Inc., 220 Davidson Ave. Somerset NJ 08873, USA
(740/750) **Fuldmægtig:** Budde, Schou & Co. A/S, Vestergade 31, 1456 København K, Danmark

(111) **Reg.nr.:** VR 1969 00630
(730) **Indehaver:** CREANOVA Inc., 220 Davidson Ave. Somerset NJ 08873, USA
(740/750) **Fuldmægtig:** Budde, Schou & Co. A/S, Vestergade 31, 1456 København K, Danmark

(111) **Reg.nr.:** VR 1970 01844
(730) **Indehaver:** CREANOVA Inc., 220 Davidson Ave. Somerset NJ 08873, USA
(740/750) **Fuldmægtig:** Budde, Schou & Co. A/S, Vestergade 31, 1456 København K, Danmark

(111) **Reg.nr.:** VR 1972 00261
(730) **Indehaver:** CREANOVA Inc., 220 Davidson Ave. Somerset NJ 08873, USA
(740/750) **Fuldmægtig:** Budde, Schou & Co. A/S, Vestergade 31, 1456 København K, Danmark

(111) **Reg.nr.:** VR 1976 03891
(730) **Indehaver:** CREANOVA Inc., 220 Davidson Ave. Somerset NJ 08873, USA
(740/750) **Fuldmægtig:** Budde, Schou & Co. A/S, Vestergade 31, 1456 København K, Danmark

(111) **Reg.nr.:** VR 1978 03711
(730) **Indehaver:** CREANOVA Inc., 220 Davidson Ave. Somerset NJ 08873, USA
(740/750) **Fuldmægtig:** Budde, Schou & Co. A/S, Vestergade 31, 1456 København K, Danmark

(111) **Reg.nr.:** VR 1981 01583
(730) **Indehaver:** CREANOVA Inc., 220 Davidson Ave. Somerset NJ 08873, USA
(740/750) **Fuldmægtig:** Budde, Schou & Co. A/S, Vestergade 31, 1456 København K, Danmark

(111) **Reg.nr.:** VR 1988 03798
(730) **Indehaver:** CREANOVA Inc., 220 Davidson Ave. Somerset NJ 08873, USA
(740/750) **Fuldmægtig:** Budde, Schou & Co. A/S, Vestergade 31, 1456 København K, Danmark

(111) **Reg.nr.:** VR 1996 05611
(730) **Indehaver:** CREANOVA Inc., 220 Davidson Ave. Somerset NJ 08873, USA
(740/750) **Fuldmægtig:** Budde, Schou & Co. A/S, Vestergade 31, 1456 København K, Danmark

(111) **Reg.nr.:** VR 1968 02736
(730) **Indehaver:** FPT Group Limited, 11 Walker Street Edinburgh EH3 7NE Scotland, Storbritannien
(740/750) **Fuldmægtig:** Budde, Schou & Co. A/S, Vestergade 31, 1456 København K, Danmark

(111) **Reg.nr.:** VR 1995 01243
(730) **Indehaver:** MARCATO S.P.A., via Rossignolo 12 35011 Campodarsego (Padova), Italien
(740/750) **Fuldmægtig:** Chas. Hude A/S, H.C. Andersens Boulevard 33, 1553 København V, Danmark

(111) **Reg.nr.:** VR 1958 01302
(730) **Indehaver:** Montech USA Inc., a corporation of the State of Delaware, 300 Delaware Avenue Suite 1704 Wilmington, Delaware 19803, USA
(740/750) **Fuldmægtig:** Internationalt Patent-Bureau, Høje Taastrup Boulevard 23, 2630 Tåstrup, Danmark

(111) **Reg.nr.:** VR 1979 01365
(730) **Indehaver:** Montech USA Inc., a corporation of the State of Delaware, 300 Delaware Avenue Suite 1704 Wilmington, Delaware 19803, USA
(740/750) **Fuldmægtig:** Internationalt Patent-Bureau, Høje Taastrup Boulevard 23, 2630 Tåstrup, Danmark

(111) **Reg.nr.:** VR 1990 02886
(730) **Indehaver:** Montech USA Inc., a corporation of the State of Delaware, 300 Delaware Avenue Suite 1704 Wilmington, Delaware 19803, USA
(740/750) **Fuldmægtig:** Internationalt Patent-Bureau, Høje Taastrup Boulevard 23, 2630 Tåstrup, Danmark

(111) **Reg.nr.:** VR 1990 07382
(730) **Indehaver:** Montech USA Inc., a corporation of the State of Delaware, 300 Delaware Avenue Suite 1704 Wilmington, Delaware 19803, USA
(740/750) **Fuldmægtig:** Internationalt Patent-Bureau, Høje Taastrup Boulevard 23, 2630 Tåstrup, Danmark

(111) **Reg.nr.:** VR 1991 06861
(730) **Indehaver:** Montech USA Inc., a corporation of the State of Delaware, 300 Delaware Avenue Suite 1704 Wilmington, Delaware 19803, USA
(740/750) **Fuldmægtig:** Internationalt Patent-Bureau, Høje Taastrup Boulevard 23, 2630 Tåstrup, Danmark

(111) **Reg.nr.:** VR 1991 06988
(730) **Indehaver:** Montech USA Inc., a corporation of the State of Delaware, 300 Delaware Avenue Suite 1704 Wilmington, Delaware 19803, USA
(740/750) **Fuldmægtig:** Internationalt Patent-Bureau, Høje Taastrup Boulevard 23, 2630 Tåstrup, Danmark

(111) **Reg.nr.:** VR 1992 05645
(730) **Indehaver:** Montech USA Inc., a corporation of the State of Delaware, 300 Delaware Avenue Suite 1704 Wilmington, Delaware 19803, USA
(740/750) **Fuldmægtig:** Internationalt Patent-Bureau, Høje Taastrup Boulevard 23, 2630 Tåstrup, Danmark

(111) **Reg.nr.: VR 1992 08983**

(730) **Indehaver:** Montech USA Inc., a corporation of the State of Delaware, 300 Delaware Avenue Suite 1704 Wilmington, Delaware 19803, USA

(740/750) **Fuldmægtig:** Internationalt Patent-Bureau, Høje Taastrup Boulevard 23, 2630 Tåstrup, Danmark

(111) **Reg.nr.: VR 1992 09505**

(730) **Indehaver:** Montech USA Inc., a corporation of the State of Delaware, 300 Delaware Avenue Suite 1704 Wilmington, Delaware 19803, USA

(740/750) **Fuldmægtig:** Internationalt Patent-Bureau, Høje Taastrup Boulevard 23, 2630 Tåstrup, Danmark

(111) **Reg.nr.: VR 1993 00175**

(730) **Indehaver:** Montech USA Inc., a corporation of the State of Delaware, 300 Delaware Avenue Suite 1704 Wilmington, Delaware 19803, USA

(740/750) **Fuldmægtig:** Internationalt Patent-Bureau, Høje Taastrup Boulevard 23, 2630 Tåstrup, Danmark

(111) **Reg.nr.: VR 1993 00661**

(730) **Indehaver:** Montech USA Inc., a corporation of the State of Delaware, 300 Delaware Avenue Suite 1704 Wilmington, Delaware 19803, USA

(740/750) **Fuldmægtig:** Internationalt Patent-Bureau, Høje Taastrup Boulevard 23, 2630 Tåstrup, Danmark

(111) **Reg.nr.: VR 1993 00662**

(730) **Indehaver:** Montech USA Inc., a corporation of the State of Delaware, 300 Delaware Avenue Suite 1704 Wilmington, Delaware 19803, USA

(740/750) **Fuldmægtig:** Internationalt Patent-Bureau, Høje Taastrup Boulevard 23, 2630 Tåstrup, Danmark

(111) **Reg.nr.: VR 1994 00306**

(730) **Indehaver:** Montech USA Inc., a corporation of the State of Delaware, 300 Delaware Avenue Suite 1704 Wilmington, Delaware 19803, USA

(740/750) **Fuldmægtig:** Internationalt Patent-Bureau, Høje Taastrup Boulevard 23, 2630 Tåstrup, Danmark

(111) **Reg.nr.: VR 1947 01435**

(730) **Indehaver:** Universal City Studios, Inc., a corporation of the State of Delaware, 100, Universal City Plaza Universal City Californien, USA

(740/750) **Fuldmægtig:** Chas. Hude A/S, H.C. Andersens Boulevard 33, 1553 København V, Danmark

(111) **Reg.nr.: VR 1948 01724**

(730) **Indehaver:** Universal City Studios, Inc., a corporation of the State of Delaware, 100, Universal City Plaza Universal City Californien 91608, USA

(740/750) **Fuldmægtig:** Chas. Hude A/S, H.C. Andersens Boulevard 33, 1553 København V, Danmark

(111) **Reg.nr.: VR 1950 00010**

(730) **Indehaver:** Universal City Studios Inc., a corporation of the State of Delaware, 100, Universal City Plaza Universal City Californien, USA

(740/750) **Fuldmægtig:** Chas. Hude A/S, H.C. Andersens Boulevard 33, 1553 København V, Danmark

(111) **Reg.nr.: VR 1950 00011**

(730) **Indehaver:** Universal City Studios, Inc., a corporation of the State of Delaware, 100, Universal City Plaza Universal City Californien, USA

(740/750) **Fuldmægtig:** Chas. Hude A/S, H.C. Andersens Boulevard 33, 1553 København V, Danmark

(111) **Reg.nr.: VR 1978 02687**

(730) **Indehaver:** PECHINEY RHENALU, Tour Manhattan 6, place de l'Iris, La Défense 2 92400 Courbevoie, Frankrig

(740/750) **Fuldmægtig:** Hofman-Bang & Boutard, Lehmann & Ree A/S, Hans Bekkevolds Allé 7, 2900 Hellerup, Danmark

(111) **Reg.nr.: VR 1955 00581**

(730) **Indehaver:** Walter Lantz Productions, Inc., a corporation of the State of California, 100 Universal City Plaza Universal City California 91608, USA

(740/750) **Fuldmægtig:** Chas. Hude A/S, H.C. Andersens Boulevard 33, 1553 København V, Danmark

(111) **Reg.nr.: VR 1960 00651**

(730) **Indehaver:** MCA Records, Inc., a corporation of the State of California, 100, Universal City Plaza Universal City Californien, USA

(740/750) **Fuldmægtig:** Chas. Hude A/S, H.C. Andersens Boulevard 33, 1553 København V, Danmark

(111) **Reg.nr.: VR 1960 02497**

(730) **Indehaver:** MCA Records, Inc., a corporation of the State of California, 100, Universal City Plaza Universal City Californien 91608, USA

(740/750) **Fuldmægtig:** Chas. Hude A/S, H.C. Andersens Boulevard 33, 1553 København V, Danmark

(111) **Reg.nr.: VR 1962 01846**

(730) **Indehaver:** MCA Records, Inc., a corporation of the State of California, 70, Universal City Plaza Universal City Californien 91608, USA

(740/750) **Fuldmægtig:** Chas. Hude A/S, H.C. Andersens Boulevard 33, 1553 København V, Danmark

(111) **Reg.nr.: VR 1962 02212**

(730) **Indehaver:** MCA Inc., a corporation of the State of Delaware, 100, Universal City Plaza Universal City Californien, USA

(740/750) **Fuldmægtig:** Chas. Hude A/S, H.C. Andersens Boulevard 33, 1553 København V, Danmark

(111) **Reg.nr.: VR 1965 01740**

(730) **Indehaver:** MCA Records, Inc., a corporation of the State of California, 70 Universal City Plaza Universal City, California 91608, USA

(740/750) **Fuldmægtig:** Chas. Hude A/S, H.C. Andersens Boulevard 33, 1553 København V, Danmark

(111) **Reg.nr.: VR 1981 01332**

(730) **Indehaver:** robbe Modellsport GmbH & Co. KG, Metzloser Strasse 36 D-36355 Grebenhain, Tyskland

(740/750) **Fuldmægtig:** Larsen & Birkeholm A/S Skandinavisk Patentbureau, Banegårdspladsen 1, 1570 København V, Danmark

(111) **Reg.nr.: VR 1974 01097**

(730) **Indehaver:** MCA Inc., 100, Universal City Plaza Universal City Californien, USA

(740/750) **Fuldmægtig:** Chas. Hude A/S, H.C. Andersens Boulevard 33, 1553 København V, Danmark

(111) **Reg.nr.: VR 1978 03451**

(730) **Indehaver:** Universal City Studios, Inc., a corporation of the State of Delaware, 100, Universal City Plaza Universal City Californien, USA

(740/750) **Fuldmægtig:** Chas. Hude A/S, H.C. Andersens Boulevard 33, 1553 København V, Danmark

(111) **Reg.nr.: VR 1979 00050**

(730) **Indehaver:** Universal City Studios, Inc., a corporation of the State of Delaware, 100, Universal City Plaza Universal City Californien 91608, USA

(740/750) **Fuldmægtig:** Chas. Hude A/S, H.C. Andersens Boulevard 33, 1553 København V, Danmark

(111) **Reg.nr.: VR 1979 03556**
 (730) **Indehaver:** MCA Systems, Inc., a corporation of the State of California, 100, Universal City Plaza Universal City Californien, USA
 (740/750) **Fuldmægtig:** Chas. Hude A/S, H.C. Andersens Boulevard 33, 1553 København V, Danmark

(111) **Reg.nr.: VR 1966 03350**
 (730) **Indehaver:** Celanese International Corporation, a Delaware Corporation, 1601 West LBJ Freeway Dallas, Texas 75234, USA
 (740/750) **Fuldmægtig:** Ostenfeld Patentbureau A/S, Bredgade 41, 1011 København K, Danmark

(111) **Reg.nr.: VR 1980 01549**
 (730) **Indehaver:** MCA Systems, Inc., a corporation of the State of California, 100, Universal City Plaza Universal City Californien, USA
 (740/750) **Fuldmægtig:** Chas. Hude A/S, H.C. Andersens Boulevard 33, 1553 København V, Danmark

(111) **Reg.nr.: VR 1982 00535**
 (730) **Indehaver:** Celanese International Corporation, a Delaware Corporation, 1601 West LBJ Freeway Dallas, Texas 75234, USA
 (740/750) **Fuldmægtig:** Ostenfeld Patentbureau A/S, Bredgade 41, 1011 København K, Danmark

(111) **Reg.nr.: VR 1981 00738**
 (730) **Indehaver:** MCA Inc., a corporation of the State of Delaware, 100, Universal City Plaza Universal City Californien, USA
 (740/750) **Fuldmægtig:** Chas. Hude A/S, H.C. Andersens Boulevard 33, 1553 København V, Danmark

(111) **Reg.nr.: VR 1984 00538**
 (730) **Indehaver:** Celanese International Corporation, a Delaware Corporation, 1601 West LBJ Freeway Dallas, Texas 75234, USA
 (740/750) **Fuldmægtig:** Ostenfeld Patentbureau A/S, Bredgade 41, 1011 København K, Danmark

(111) **Reg.nr.: VR 1991 01665**
 (730) **Indehaver:** Celanese International Corporation, a Delaware Corporation, 1601 West LBJ Freeway Dallas, Texas 75234, USA
 (740/750) **Fuldmægtig:** Ostenfeld Patentbureau A/S, Bredgade 41, 1011 København K, Danmark

(111) **Reg.nr.: VR 1981 02896**
 (730) **Indehaver:** Geffen Records, Inc., 70 Universal City Plaza Universal City CA 91608, USA
 (740/750) **Fuldmægtig:** Chas. Hude A/S, H.C. Andersens Boulevard 33, 1553 København V, Danmark

(111) **Reg.nr.: VR 1982 03218**
 (730) **Indehaver:** MCA Inc., a corporation of the State of Delaware, 100, Universal City Plaza Universal City Californien, USA
 (740/750) **Fuldmægtig:** Chas. Hude A/S, H.C. Andersens Boulevard 33, 1553 København V, Danmark

(111) **Reg.nr.: VR 1982 03501**
 (730) **Indehaver:** Universal City Studios, Inc., a corporation of the State of Delaware, 100, Universal City Plaza Universal City Californien, USA
 (740/750) **Fuldmægtig:** Chas. Hude A/S, H.C. Andersens Boulevard 33, 1553 København V, Danmark

(111) **Reg.nr.: VR 1983 03023**
 (730) **Indehaver:** Universal City Studios, Inc., a corporation of the State of Delaware, 100, Universal City Plaza Universal City Californien 91608, USA
 (740/750) **Fuldmægtig:** Chas. Hude A/S, H.C. Andersens Boulevard 33, 1553 København V, Danmark

(111) **Reg.nr.: VR 1983 03663**
 (730) **Indehaver:** Universal City Studios, Inc., a corporation of the State of Delaware, 100, Universal City Plaza Universal City Californien 91608, USA
 (740/750) **Fuldmægtig:** Chas. Hude A/S, H.C. Andersens Boulevard 33, 1553 København V, Danmark

(111) **Reg.nr.: VR 1985 00519**
 (730) **Indehaver:** Stephen J. Cannell Productions v/Stephen J. Cannell, 7083, Hollywood Blvd. Hollywood Californien 90028, USA
 (740/750) **Fuldmægtig:** Chas. Hude A/S, H.C. Andersens Boulevard 33, 1553 København V, Danmark

(111) **Reg.nr.: VR 1981 01137**
 (730) **Indehaver:** Kaltenberg Markenzeichen Verwaltungs GmbH, Schlossstrasse 8, 82269 Geltendorf, Tyskland
 (740/750) **Fuldmægtig:** Chas. Hude A/S, H.C. Andersens Boulevard 33, 1553 København V, Danmark

(111) **Reg.nr.: VR 1985 01087**
 (730) **Indehaver:** MCA INC., a corporation of the State of Delaware, 100, Universal City Plaza Universal City Californien 91608, USA
 (740/750) **Fuldmægtig:** Chas. Hude A/S, H.C. Andersens Boulevard 33, 1553 København V, Danmark

(111) **Reg.nr.: VR 1986 02312**
 (730) **Indehaver:** Universal City Studios, Inc., a corporation of the State of Delaware, 100, Universal City Plaza Universal City Californien 91608, USA
 (740/750) **Fuldmægtig:** Chas. Hude A/S, H.C. Andersens Boulevard 33, 1553 København V, Danmark

(111) **Reg.nr.: VR 1990 07924**
 (730) **Indehaver:** Universal City Studios, Inc., a corporation of the State of Delaware, 100 Universal City Plaza Universal City Californien 91608, USA
 (740/750) **Fuldmægtig:** Chas. Hude A/S, H.C. Andersens Boulevard 33, 1553 København V, Danmark

(111) **Reg.nr.: VR 1992 02740**
 (730) **Indehaver:** IMPACT RECORDS, 6255 Sunset Boulevard Hollywood Californien 90028, USA
 (740/750) **Fuldmægtig:** Chas. Hude A/S, H.C. Andersens Boulevard 33, 1553 København V, Danmark

(111) **Reg.nr.: VR 1992 09121**
 (730) **Indehaver:** GRP RECORDS, INC., a corporation of the State of New York, 555 West 57th Street New York New York 10019, USA
 (740/750) **Fuldmægtig:** Chas. Hude A/S, H.C. Andersens Boulevard 33, 1553 København V, Danmark

(111) **Reg.nr.: VR 1978 03388**
 (730) **Indehaver:** CHLOE Société Anonyme, 54-56 rue du Faubourg Saint Honoré 75008 Paris, Frankrig
 (740/750) **Fuldmægtig:** Chas. Hude A/S, H.C. Andersens Boulevard 33, 1553 København V, Danmark

(111) **Reg.nr.: VR 1993 03712**
 (730) **Indehaver:** MCA RECORDS, INC., a corporation of the State of California, 70 Universal City Plaza Universal City Californien 91608, USA
 (740/750) **Fuldmægtig:** Chas. Hude A/S, H.C. Andersens Boulevard 33, 1553 København V, Danmark

(111) **Reg.nr.: VR 1993 06191**
 (730) **Indehaver:** Universal City Studios, Inc., a corporation of the State of Delaware, 100 Universal City Plaza Universal City California 91608, USA ; Amblin'Entertainment, Inc., a corporation of the State of California, 100 Universal City Plaza Bungalow 477, Universal City, USA
 (740/750) **Fuldmægtig:** Chas. Hude A/S, H.C. Andersens Boulevard 33, 1553 København V, Danmark

(111) **Reg.nr.: VR 1993 07365**

(730) **Indehaver:** Universal City Studios, Inc., a corporation of the State of Delaware, 100 Universal City Plaza Universal City Californien, 91608, USA ; Amblin' Entertainment, Inc., a corporation of the State of California, 100 Universal City Plaza, Bungalow 477 Universal City, USA

(740/750) **Fuldmægtig:** Chas. Hude A/S, H.C. Andersens Boulevard 33, 1553 København V, Danmark

(111) **Reg.nr.: VR 1993 08323**

(730) **Indehaver:** Universal City Studios, Inc., a corporation of the State of Delaware, 100 Universal City Plaza Universal City California 91608, USA ; Amblin' Entertainment, Inc., a corporation of the State of California, 100 Universal City Plaza Bungalow 477, Universal City, USA

(740/750) **Fuldmægtig:** Chas. Hude A/S, H.C. Andersens Boulevard 33, 1553 København V, Danmark

(111) **Reg.nr.: VR 1994 00240**

(730) **Indehaver:** Universal City Studios, Inc., a corporation of the State of Delaware, 100 Universal City Plaza Universal City Californien, 91608, USA ; Amblin' Entertainment, Inc., a corporation of the State of California, 100 Universal City Plaza Bungalow 477, Universal City, USA

(740/750) **Fuldmægtig:** Chas. Hude A/S, H.C. Andersens Boulevard 33, 1553 København V, Danmark

(111) **Reg.nr.: VR 1995 01414**

(730) **Indehaver:** MCA RECORDS, INC., a corporation of the State of California, 70 Universal City Plaza Universal City Californien 91608, USA

(740/750) **Fuldmægtig:** Chas. Hude A/S, H.C. Andersens Boulevard 33, 1553 København V, Danmark

(111) **Reg.nr.: VR 1995 01998**

(730) **Indehaver:** Epyre Unlimited, Inc., a corporation of the State of Massachusetts, One Camp Street Suite 2, Cambridge Massachusetts 02140, USA

(740/750) **Fuldmægtig:** Chas. Hude A/S, H.C. Andersens Boulevard 33, 1553 København V, Danmark

(111) **Reg.nr.: VR 1995 05155**

(730) **Indehaver:** Universal City Studios, Inc., a corporation of the State of Delaware, 100 Universal City Plaza Universal City Californien 91608, USA

(740/750) **Fuldmægtig:** Chas. Hude A/S, H.C. Andersens Boulevard 33, 1553 København V, Danmark

(111) **Reg.nr.: VR 1991 02790**

(730) **Indehaver:** Snorkel International Inc., a Delaware Corporation, 400 Jule Street St. Joseph, Missouri 64501, USA

(740/750) **Fuldmægtig:** Ostenfeld Patentbureau A/S, Bredgade 41, 1011 København K, Danmark

(111) **Reg.nr.: VR 1995 07068**

(730) **Indehaver:** MCA RECORDS, INC., a corporation of the State of California, 70 Universal City Plaza Universal City Californien 91608, USA

(740/750) **Fuldmægtig:** Chas. Hude A/S, H.C. Andersens Boulevard 33, 1553 København V, Danmark

(111) **Reg.nr.: VR 1995 07073**

(730) **Indehaver:** MCA RECORDS, INC., a corporation of the State of California, 70 Universal City Plaza Universal City Californien 91608, USA

(740/750) **Fuldmægtig:** Chas. Hude A/S, H.C. Andersens Boulevard 33, 1553 København V, Danmark

(111) **Reg.nr.: VR 1981 03572**

(730) **Indehaver:** Snorkel International Inc., a Delaware Corporation, 400 Jule Street St. Joseph, Missouri 64501, USA

(740/750) **Fuldmægtig:** Ostenfeld Patentbureau A/S, Bredgade 41, 1011 København K, Danmark

(111) **Reg.nr.: VR 1995 08386**

(730) **Indehaver:** Universal City Studios, Inc., a corporation of the State of Delaware, 100 Universal City Plaza Universal City Californien 91608, USA

(740/750) **Fuldmægtig:** Chas. Hude A/S, H.C. Andersens Boulevard 33, 1553 København V, Danmark

(111) **Reg.nr.: VR 1996 01564**

(730) **Indehaver:** Universal City Studios, Inc., a corporation of the State of Delaware, 100 Universal City Plaza Universal City Californien 91608, USA

(740/750) **Fuldmægtig:** Chas. Hude A/S, H.C. Andersens Boulevard 33, 1553 København V, Danmark

(111) **Reg.nr.: VR 1982 02180**

(730) **Indehaver:** Powerbox A/S, Kulsviervænget 5, , 2800 Lyngby, Danmark

(111) **Reg.nr.: VR 1996 02542**

(730) **Indehaver:** Universal City Studios, Inc., a corporation of the State of Delaware, 100 Universal City Plaza Universal City Californien 91608, USA

(740/750) **Fuldmægtig:** Chas. Hude A/S, H.C. Andersens Boulevard 33, 1553 København V, Danmark

(111) **Reg.nr.: VR 1996 03891**

(730) **Indehaver:** Outpost Recordings, a general partnership of the State of California, 8932 Keith Avenue West Hollywood Californien 90069, USA

(740/750) **Fuldmægtig:** Chas. Hude A/S, H.C. Andersens Boulevard 33, 1553 København V, Danmark

(111) **Reg.nr.: VR 1997 00946**

(730) **Indehaver:** MCA Records, Inc., a corporation of the State of California, 70 Universal City Plaza Universal City Californien 91608, USA

(740/750) **Fuldmægtig:** Chas. Hude A/S, H.C. Andersens Boulevard 33, 1553 København V, Danmark

(111) **Reg.nr.: VR 1997 03612**

(730) **Indehaver:** Universal City Studios Inc., a corporation of the State of Delaware, 100 Universal City Plaza Universal City California 91608, USA

(740/750) **Fuldmægtig:** Chas. Hude A/S, H.C. Andersens Boulevard 33, 1553 København V, Danmark

(111) **Reg.nr.: VR 1997 05174**

(730) **Indehaver:** Universal City Studios, Inc., A corporation of the State of Delaware, 100 Universal City Plaza Universal City California 91608, USA

(740/750) **Fuldmægtig:** Chas. Hude A/S, H.C. Andersens Boulevard 33, 1553 København V, Danmark

(111) **Reg.nr.: VR 1997 05312**

(730) **Indehaver:** Universal City Studios, Inc., a corporation of the state of Delaware, 100 Universal City Plaza Universal City CA 91608, USA

(740/750) **Fuldmægtig:** Chas. Hude A/S, H.C. Andersens Boulevard 33, 1553 København V, Danmark

(111) **Reg.nr.: VR 1988 01492**

(730) **Indehaver:** SHILAT TRADING CORPORATION, No. 24, 11th St., Mir Emad St. Ostad Motahari Ave. Tehran, Iran

(740/750) **Fuldmægtig:** Hofman-Bang & Boutard, Lehmann & Ree A/S, Hans Bekkevolds Allé 7, 2900 Hellerup, Danmark

(111) **Reg.nr.: VR 1958 02020**

(730) **Indehaver:** Solartron Group Limited, Victoria Road Farnborough, Hampshire, GU14 7PW, USA

(740/750) **Fuldmægtig:** Chas. Hude A/S, H.C. Andersens Boulevard 33, 1553 København V, Danmark

(111) **Reg.nr.: VR 1996 00750**
(730) **Indehaver:** Icon Productions LLC, a corporation of the State of California, 4000 Warner Boulevard, Burbank, California 91522, USA
(740/750) **Fuldmægtig:** Chas. Hude A/S, H.C. Andersens Boulevard 33, 1553 København V, Danmark

(111) **Reg.nr.: VR 1989 01300**
(730) **Indehaver:** Strongline Software A/S, Tavleholmsvej 2, 2600 Glostrup, Danmark
(740/750) **Fuldmægtig:** Giersing & Stelling Patentbureau A/S, Teglporten 3, 3460 Birkerød, Danmark

(111) **Reg.nr.: VR 1973 03371**
(730) **Indehaver:** Heathkit Company, Inc., a corporation of the State of Delaware, 455 Riverview Drive, Benton Harbor, Michigan 49022, USA
(740/750) **Fuldmægtig:** Hofman-Bang & Boutard, Lehmann & Ree A/S, Hans Bekkevolds Allé 7, 2900 Hellerup, Danmark

(111) **Reg.nr.: VR 1992 03458**
(730) **Indehaver:** Löplabbet i Stockholm AB, Solnavägen 51, S-171 38 SOLNA, Sverige
(740/750) **Fuldmægtig:** Patentingeniør N.H. Gregersen - Aarhus Patentkontor, Skanderborgvej 40, 8000 Århus C, Danmark

(111) **Reg.nr.: VR 1988 00791**
(730) **Indehaver:** Cendant International Membership Services Ltd., Churchhill House, Chalvey Road East, Slough, Berkshire SL1 2LS, Storbritannien
(740/750) **Fuldmægtig:** Budde, Schou & Co. A/S, Vestergade 31, 1456 København K, Danmark

(111) **Reg.nr.: VR 1988 03148**
(730) **Indehaver:** Cendant International Membership Services Ltd., Churchhill House, Chalvey Road East, Slough, Berkshire SL1 2LS, Storbritannien
(740/750) **Fuldmægtig:** Chas. Hude A/S, H.C. Andersens Boulevard 33, 1553 København V, Danmark

(111) **Reg.nr.: VR 1990 01982**
(730) **Indehaver:** Cendant International Membership Services Ltd., Churchhill House, Chalvey Road East, Slough, Berkshire SL1 2LS, Storbritannien
(740/750) **Fuldmægtig:** Budde, Schou & Co. A/S, Vestergade 31, 1456 København K, Danmark

(111) **Reg.nr.: VR 1992 01740**
(730) **Indehaver:** SunGard Software, Inc., a corporation of the State of Delaware, 103 Springer Building, 3411 Silverside Road, Wilmington, Delaware 19810, USA
(740/750) **Fuldmægtig:** Budde, Schou & Co. A/S, Vestergade 31, 1456 København K, Danmark

(111) **Reg.nr.: VR 1988 02714**
(730) **Indehaver:** Sogecap, Societe Anonyme, 42/46 Boulevard Alexandre Martin, 45000 Orleans, Frankrig
(740/750) **Fuldmægtig:** Hofman-Bang & Boutard, Lehmann & Ree A/S, Hans Bekkevolds Allé 7, 2900 Hellerup, Danmark

(111) **Reg.nr.: VR 1973 00685**
(730) **Indehaver:** Egmont Magasiner A/S, Hellerupvej 51, 2900 Hellerup, Danmark

(111) **Reg.nr.: VR 1973 02061**
(730) **Indehaver:** Egmont Magasiner A/S, Hellerupvej 51, 2900 Hellerup, Danmark

(111) **Reg.nr.: VR 1973 00690**
(730) **Indehaver:** Egmont Magasiner A/S, Hellerupvej 51, 2900 Hellerup, Danmark

(111) **Reg.nr.: VR 1989 01175**
(730) **Indehaver:** Locomotion A/S, Nannasgade 28, 2200 København N, Danmark

(111) **Reg.nr.: VR 1989 03806**
(730) **Indehaver:** Locomotion A/S, Nannasgade 28, 2200 København N, Danmark

(111) **Reg.nr.: VR 1989 03807**
(730) **Indehaver:** Locomotion A/S, Nannasgade 28, 2200 København N, Danmark

(111) **Reg.nr.: VR 1989 01176**
(730) **Indehaver:** Locomotion A/S, Nannasgade 28, 2200 København N, Danmark

(111) **Reg.nr.: VR 1990 03989**
(730) **Indehaver:** Locomotion A/S, Nannasgade 28, 2200 København N, Danmark

(111) **Reg.nr.: VR 1990 03990**
(730) **Indehaver:** Locomotion A/S, Nannasgade 28, 2200 København N, Danmark

(111) **Reg.nr.: VR 1991 01107**
(730) **Indehaver:** Erik Lemcke, Vodroffsvej 49, 1900 Frederiksberg C, Danmark

(111) **Reg.nr.: VR 1996 05775**
(730) **Indehaver:** Erika Stephan, Berghamerstrasse 4 D-83119 Obing, Tyskland
(740/750) **Fuldmægtig:** Hofman-Bang & Boutard, Lehmann & Ree A/S, Hans Bekkevolds Allé 7, 2900 Hellerup, Danmark

(111) **Reg.nr.: VR 1998 01810**
(730) **Indehaver:** ML System A/S, Parallelvej 2, 8680 Ry, Danmark

(111) **Reg.nr.: VR 1997 05286**
(730) **Indehaver:** Nordic TV Business News A/S, c/o Abbott King & Troen, Skoubogade 1, 1., 1158 København K, Danmark
(740/750) **Fuldmægtig:** Plougmann, Vingtoft & Partners A/S, Sankt Annæ Plads 11, 1021 København K, Danmark

Varemærker og fællesmærker
Fornyeede registreringer

VR 1968 01706
VR 1988 02244
VR 1988 02699
VR 1988 02609
VR 1978 02298
VR 1988 02014
VR 1978 02621
VR 1988 02794
VR 1988 02711
VR 1988 02828
VR 1978 02083
VR 1978 02336
VR 1978 02425
VR 1948 00975
VR 1978 02431
VR 1987 03399

Varemærker og fællesmærker
 Ansøgningsregister

Register over mærker i dette tidende
 angivet i ansøgningsnummerorden

(210) Ans. nr.

VA 1946 01375
 VA 1946 02908
 VA 1948 00494
 VA 1948 00840
 VA 1949 02122
 VA 1949 02123
 VA 1954 02457
 VA 1958 00244
 VA 1958 00847
 VA 1958 02064
 VA 1959 00764
 VA 1959 02860
 VA 1961 03387
 VA 1962 00141
 VA 1964 00451
 VA 1966 01830
 VA 1966 03905
 VA 1966 03957
 VA 1967 00677
 VA 1967 04097
 VA 1968 00171
 VA 1969 04717
 VA 1970 00126
 VA 1972 00127
 VA 1972 00128
 VA 1972 00129
 VA 1973 00563
 VA 1973 03147
 VA 1975 01153
 VA 1975 01353
 VA 1975 04413
 VA 1976 01237
 VA 1976 03791
 VA 1977 02815
 VA 1977 03142
 VA 1977 04281
 VA 1978 00222
 VA 1978 00241
 VA 1978 00250
 VA 1978 00332
 VA 1978 01437
 VA 1978 02604
 VA 1979 00630
 VA 1979 03467
 VA 1979 04737
 VA 1979 04776
 VA 1980 01501
 VA 1980 03097
 VA 1980 03287
 VA 1980 03636
 VA 1980 04845
 VA 1980 05432
 VA 1981 01316
 VA 1981 03699
 VA 1981 04133
 VA 1982 03829
 VA 1982 03830
 VA 1983 03604
 VA 1983 03605
 VA 1984 01593
 VA 1984 01778
 VA 1984 02347
 VA 1985 00780
 VA 1985 02192
 VA 1986 02931
 VA 1986 04308
 VA 1986 06318
 VA 1986 06773
 VA 1986 06898
 VA 1986 07199
 VA 1986 07322

(111) Reg. nr.

VR 1947 01435
 VR 1947 00874
 VR 1948 01724
 VR 1948 00975
 VR 1950 00010
 VR 1950 00011
 VR 1955 00581
 VR 1958 01302
 VR 1960 02497
 VR 1958 02020
 VR 1959 01011
 VR 1960 00651
 VR 1962 01846
 VR 1962 02212
 VR 1965 01740
 VR 1966 03350
 VR 1967 00753
 VR 1968 00229
 VR 1969 00630
 VR 1968 02736
 VR 1968 01706
 VR 1970 01844
 VR 1972 00261
 VR 1973 02061
 VR 1973 00685
 VR 1973 00690
 VR 1973 03371
 VR 1974 01097
 VR 1978 02083
 VR 1979 01365
 VR 1978 03451
 VR 1976 03891
 VR 1978 02431
 VR 1978 02336
 VR 1978 02687
 VR 1978 03711
 VR 1979 03556
 VR 1978 02298
 VR 1978 02621
 VR 1978 02425
 VR 1978 03388
 VR 1979 00050
 VR 1981 01583
 VR 1980 01549
 VR 1981 01137
 VR 1981 01332
 VR 1982 03501
 VR 1987 03399
 VR 1982 03218
 VR 1981 00738
 VR 1981 02896
 VR 1981 03572
 VR 1982 00535
 VR 1984 00538
 VR 1982 02180
 VR 1983 03663
 VR 1983 03023
 VR 1988 03148
 VR 1990 01982
 VR 1985 01087
 VR 1985 00519
 VR 1988 00791
 VR 1986 02312
 VR 1988 02244
 VR 1988 03798
 VR 1988 02609
 VR 1988 01492
 VR 1988 02014
 VR 1988 02699
 VR 1988 02711
 VR 1988 02714

VA 1986 08485
 VA 1986 08486
 VA 1986 08487
 VA 1986 08488
 VA 1987 00175
 VA 1987 01790
 VA 1987 05501
 VA 1988 03046
 VA 1988 03047
 VA 1988 04437
 VA 1989 00436
 VA 1989 01076
 VA 1989 05907
 VA 1989 05908
 VA 1989 05910
 VA 1990 00481
 VA 1990 00969
 VA 1990 04472
 VA 1990 05631
 VA 1990 07539
 VA 1990 08865
 VA 1991 00269
 VA 1991 04129
 VA 1991 06206
 VA 1992 00924
 VA 1992 01211
 VA 1992 05963
 VA 1992 07632
 VA 1992 07633
 VA 1992 07634
 VA 1993 02783
 VA 1993 03124
 VA 1993 05216
 VA 1993 06020
 VA 1993 06733
 VA 1994 01032
 VA 1994 08029
 VA 1994 08555
 VA 1994 08960
 VA 1995 00300
 VA 1995 02879
 VA 1995 06541
 VA 1995 06551
 VA 1995 08438
 VA 1995 09389
 VA 1996 00958
 VA 1996 01015
 VA 1996 02476
 VA 1996 02751
 VA 1996 03086
 VA 1996 04352
 VA 1996 05008
 VA 1996 05049
 VA 1996 05820
 VA 1996 06368
 VA 1997 01213
 VA 1997 01367
 VA 1997 01618
 VA 1997 01842
 VA 1997 01896
 VA 1997 02550
 VA 1997 03370
 VA 1997 03685
 VA 1997 04220
 VA 1997 04438
 VA 1997 04578
 VA 1997 04732
 VA 1997 04733
 VA 1997 04828
 VA 1997 04883
 VA 1997 04935
 VA 1997 05015
 VA 1997 05189
 VA 1997 05194
 VA 1997 05243
 VA 1997 05246
 VA 1997 05505
 VA 1997 05506
 VA 1997 05548
 VA 1997 05658
 VA 1997 05824
 VA 1997 06128
 VA 1997 06272
 VA 1997 06355
 VA 1998 00016
 VR 1989 03806
 VR 1989 01175
 VR 1989 01176
 VR 1989 03807
 VR 1988 02794
 VR 1988 02828
 VR 1989 01300
 VR 1990 03989
 VR 1990 03990
 VR 1991 01665
 VR 1990 02886
 VR 1991 02790
 VR 1992 08983
 VR 1991 06861
 VR 1990 07382
 VR 1990 07924
 VR 1991 01107
 VR 1998 02960
 VR 1992 09505
 VR 1991 06988
 VR 1992 01740
 VR 1994 00306
 VR 1992 02740
 VR 1992 03458
 VR 1992 05645
 VR 1992 09121
 VR 1993 08323
 VR 1993 00175
 VR 1993 00661
 VR 1993 00662
 VR 1993 03712
 VR 1993 06191
 VR 1993 07365
 VR 1994 00240
 VR 1998 02973
 VR 1998 02961
 VR 1995 05155
 VR 1995 01243
 VR 1995 01414
 VR 1995 01998
 VR 1995 07068
 VR 1995 07073
 VR 1995 08386
 VR 1996 00750
 VR 1996 02542
 VR 1996 01564
 VR 1998 02937
 VR 1996 03891
 VR 1998 02939
 VR 1996 05611
 VR 1996 05775
 VR 1998 02930
 VR 1998 02933
 VR 1997 00946
 VR 1998 02983
 VR 1998 02948
 VR 1998 02932
 VR 1998 02962
 VR 1998 02949
 VR 1997 03612
 VR 1998 02940
 VR 1998 02941
 VR 1997 05286
 VR 1998 02959
 VR 1998 02958
 VR 1998 02947
 VR 1998 02942
 VR 1997 05312
 VR 1998 02984
 VR 1998 02943
 VR 1998 02944
 VR 1998 02936
 VR 1997 05174
 VR 1998 02970
 VR 1998 02971
 VR 1998 02950
 VR 1998 02951
 VR 1998 02929
 VR 1998 02965
 VR 1998 02966
 VR 1998 02974

VA 1998 00156	VR 1998 02934
VA 1998 00421	VR 1998 02967
VA 1998 00472	VR 1998 01810
VA 1998 00480	
VA 1998 00657	VR 1998 02975
VA 1998 00688	VR 1998 02931
VA 1998 00779	VR 1998 02955
VA 1998 00781	VR 1998 02956
VA 1998 01058	VR 1998 02982
VA 1998 01076	VR 1998 02957
VA 1998 01129	VR 1998 02945
VA 1998 01208	VR 1998 02968
VA 1998 01218	VR 1998 02976
VA 1998 01249	VR 1998 02979
VA 1998 01293	VR 1998 02980
VA 1998 01527	
VA 1998 01547	VR 1998 02977
VA 1998 01564	VR 1998 02953
VA 1998 01623	VR 1998 02954
VA 1998 01658	
VA 1998 01845	VR 1998 02946
VA 1998 02002	VR 1998 02964
VA 1998 02020	VR 1998 02972
VA 1998 02029	VR 1998 02969
VA 1998 02102	VR 1998 02938
VA 1998 02111	VR 1998 02935
VA 1998 02188	VR 1998 02981
VA 1998 02205	VR 1998 02952
VA 1998 02216	VR 1998 02978
VA 1998 02278	VR 1998 02963

Varemærker og fællesmærker Navneregister

Register over mærker nævnt i dette
tidende angivet i alfabetisk orden efter
indehaver

(730) Indehaver**(210) Ans. nr./ (111) Reg. nr.**

A/S Serieforlaget af 1. januar 1983 VR 1988 02699
 A/S Stema Anlægsteknik VR 1988 02014
 AB Lindex VA 1997 06272
 ADCO design PR & Kommunikation VR 1998 02967
 V/Hans Jørn Muusmann
 AT&T Corporation, VR 1998 02970
 a corporation of the State of New York
 AT&T Corporation, VR 1998 02971
 a corporation of the State of New York
 Aldemar AG VA 1997 01367
 Allergan Inc., VR 1998 02957
 a corporation of the State of Delaware
 Amblin' Entertainment, Inc., VR 1993 07365
 a corporation of the State of California
 Amblin' Entertainment, Inc., VR 1993 08323
 a corporation of the State of California
 Amblin' Entertainment, Inc., VR 1994 00240
 a corporation of the State of California
 Amblin' Entertainment, Inc., VR 1993 06191
 a corporation of the State of California
 American Cyanamid Company, VA 1998 00480
 a corporation of the State of Maine VA 1997 02550
 American Tool Companies, Inc. VR 1978 02083
 Atfed A/S VR 1988 02794
 BILKA Lavprisvarehus A/S
 Bausch & Lomb Incorporated, VR 1998 02943
 a corporation of the State of New York VR 1978 03388
 CHLOE Société Anonyme VR 1947 00874
 CREANOVA Inc. VR 1959 01011
 CREANOVA Inc. VR 1967 00753
 CREANOVA Inc. VR 1968 00229
 CREANOVA Inc. VR 1969 00630
 CREANOVA Inc. VR 1970 01844
 CREANOVA Inc. VR 1972 00261
 CREANOVA Inc. VR 1976 03891
 CREANOVA Inc. VR 1978 03711
 CREANOVA Inc. VR 1981 01583
 CREANOVA Inc. VR 1988 03798
 CREANOVA Inc. VR 1996 05611
 Carl F. a/s VR 1998 02984
 Celanese International Corporation, VR 1966 03350
 a Delaware Corporation
 Celanese International Corporation, VR 1982 00535
 a Delaware Corporation
 Celanese International Corporation, VR 1984 00538
 a Delaware Corporation
 Celanese International Corporation, VR 1991 01665
 a Delaware Corporation
 Cendant International Membership Services Ltd. VR 1988 00791
 Cendant International Membership Services Ltd. VR 1988 03148
 Cendant International Membership Services Ltd. VR 1990 01982
 Checker Pig GmbH Zweiradproduktion und -Vertrieb VR 1998 02978
 Claude Montana B.V. VR 1998 02936
 Compaq Computer Corporation, VR 1998 02939
 a corporation of the State of Delaware VR 1998 02953
 DR-Radio VR 1998 02940
 Dansk Olie-Måler Service A/S VR 1998 02950
 Dansk Sejlunion VR 1978 02425
 Dasolas International ApS VR 1988 02828
 Den selvejende institution VR 1998 02949
 Dica ApS VR 1998 02965
 EF English First B.V. VR 1998 02942
 Edumundo Productions, Inc. VR 1973 00685
 Egmont Magasiner A/S VR 1973 00690
 Egmont Magasiner A/S VR 1973 02061
 Egmont Magasiner A/S
 Emyre Unlimited, Inc., VR 1995 01998
 a corporation of the State of Massachusetts VR 1991 01107
 Erik Lemcke VR 1996 05775
 Erika Stephan

FPT Group Limited VR 1968 02736
 Firmaet David M. Gerschwald VR 1998 02963
 Firmaet Kursisters v/Marie-Louise Rathsach og
 Gitte Haaning Høj VR 1998 02946
 Firmaet Leonardo Produktion VR 1988 02244
 v/Hans Leonardo Pedersen VR 1978 02336
 Fællesforeningen for Danmarks Brugsforeninger
 G.D. Searle & Co., VR 1998 02955
 a corporation of the State of Delaware
 GRP RECORDS, INC., VR 1992 09121
 a corporation of the State of New York
 Gast Manufacturing Corporation VR 1978 02298
 Geffen Records, Inc. VR 1981 02896
 Glaxo Group Limited VR 1998 02958
 Harboes Bryggeri A/S VR 1998 02980
 Hartz Pickles & Salater ApS VR 1988 02711
 Heathkit Company, Inc., VR 1973 03371
 a corporation of the State of Delaware
 IMPACT RECORDS VR 1992 02740
 ISM Institut für Sozial-Medizinische Forschung VR 1998 02931
 Icon Productions LLC, VR 1996 00750
 a corporation of the State of California
 Indoor Innovation Aktiebolag VR 1998 02960
 Ingelis - Knud Schioldan VR 1998 02948
 JETAS A/S VR 1998 02974
 Johnson & Johnson, VR 1998 02933
 a corporation of the State of New Jersey
 KABUSHIKI KAISHA HATTORI SEIKO (der tillige
 driver virksomhed i navnet Hattori seiko Co. Ltd.) VR 1987 03399
 KELLY PROPERTIES, INC., VR 1998 02962
 a corporation of the State of Michigan
 KRYSTALSTJERNEN v/Inge Lise Nissen VR 1998 02938
 Kaltenberg Markenzeichen Verwaltungs GmbH VR 1981 01137
 LABORATOIRE THERAMEX, VR 1998 02930
 société anonyme Immeuble "Les Industries"
 Laboratoire Pharmygiene VR 1978 02431
 Locomotion A/S VR 1989 01175
 Locomotion A/S VR 1989 01176
 Locomotion A/S VR 1989 03806
 Locomotion A/S VR 1989 03807
 Locomotion A/S VR 1990 03989
 Locomotion A/S VR 1990 03990
 Löplabbet i Stockholm AB VR 1992 03458
 MARCATO S.P.A. VR 1995 01243
 MASTER FOODS A/S VR 1998 02979
 MCA INC., a corporation of the State of Delaware VR 1985 01087
 MCA Inc. VR 1974 01097
 MCA Inc., a corporation of the State of Delaware VR 1962 02212
 MCA Inc., a corporation of the State of Delaware VR 1981 00738
 MCA Inc., a corporation of the State of Delaware VR 1982 03218
 MCA RECORDS, INC., VR 1993 03712
 a corporation of the State of California
 MCA RECORDS, INC., VR 1995 01414
 a corporation of the State of California
 MCA RECORDS, INC., VR 1995 07068
 a corporation of the State of California
 MCA RECORDS, INC., VR 1995 07073
 a corporation of the State of California
 MCA Records, Inc., VR 1960 00651
 a corporation of the State of California
 MCA Records, Inc., VR 1960 02497
 a corporation of the State of California
 MCA Records, Inc., VR 1962 01846
 a corporation of the State of California
 MCA Records, Inc., VR 1965 01740
 a corporation of the State of California
 MCA Records, Inc., VR 1997 00946
 a corporation of the State of California
 MCA Systems, Inc., VR 1979 03556
 a corporation of the State of California
 MCA Systems, Inc., VR 1980 01549
 a corporation of the State of California
 ML System A/S VR 1998 01810
 Masafi Mineral Water Company (L.L.C.) VR 1998 02954
 Metro Industries, Inc., VR 1998 02961
 a corporation of the State of Nevada
 Michael Bengtsen VR 1998 02982
 Montech USA Inc., VR 1958 01302
 a corporation of the State of Delaware
 Montech USA Inc., VR 1979 01365
 a corporation of the State of Delaware
 Montech USA Inc., VR 1990 02886
 a corporation of the State of Delaware
 Montech USA Inc.,

a corporation of the State of Delaware Montech USA Inc.,	VR 1990 07382	a corporation of the State of Delaware Universal City Studios, Inc.,	VR 1983 03023
a corporation of the State of Delaware Montech USA Inc.,	VR 1991 06861	a corporation of the State of Delaware Universal City Studios, Inc.,	VR 1983 03663
a corporation of the State of Delaware Montech USA Inc.,	VR 1991 06988	a corporation of the State of Delaware Universal City Studios, Inc.,	VR 1986 02312
a corporation of the State of Delaware Montech USA Inc.,	VR 1992 05645	a corporation of the State of Delaware Universal City Studios, Inc.,	VR 1990 07924
a corporation of the State of Delaware Montech USA Inc.,	VR 1992 08983	a corporation of the State of Delaware Universal City Studios, Inc.,	VR 1993 06191
a corporation of the State of Delaware Montech USA Inc.,	VR 1992 09505	a corporation of the State of Delaware Universal City Studios, Inc.,	VR 1993 07365
a corporation of the State of Delaware Montech USA Inc.,	VR 1993 00175	a corporation of the State of Delaware Universal City Studios, Inc.,	VR 1993 08323
a corporation of the State of Delaware Montech USA Inc.,	VR 1993 00661	a corporation of the State of Delaware Universal City Studios, Inc.,	VR 1994 00240
a corporation of the State of Delaware Montech USA Inc.,	VR 1993 00662	a corporation of the State of Delaware Universal City Studios, Inc.,	VR 1995 05155
a corporation of the State of Delaware Morten Krüger	VR 1994 00306	a corporation of the State of Delaware Universal City Studios, Inc.,	VR 1995 08386
Motorola Inc., (incorporated in the State of Delaware)	VR 1998 02945	a corporation of the State of Delaware Universal City Studios, Inc.,	VR 1996 01564
NRJ S.A.	VA 1995 02879	a corporation of the State of Delaware Universal City Studios, Inc.,	VR 1996 02542
Netlog Technology A/S	VR 1998 02937	a corporation of the state of Delaware VM-DATA BFC A/S	VR 1997 05312
Nicky Hansen	VR 1998 02953	Vingaarden A/S	VR 1998 02972
Niels Jørgen Rohde Olsen	VR 1998 02968	Walter Lantz Productions, Inc.,	VR 1968 01706
Nordatlantisk Handelskompagni ApS	VR 1998 02945	a corporation of the State of California de Jong Participatie/Management bv	VR 1955 00581
Nordic TV Business News A/S	VR 1998 02952	miro Computer Products AG	VA 1998 01527
Nu Skin International, Inc.	VR 1997 05286	robbe Modellsport GmbH & Co. KG	VR 1998 02966
Outpost Recordings,	VR 1998 02944		VR 1981 01332
a general partnership of the State of California PASTEUR MERIEUX MSD S.N.C.,	VR 1996 03891		
société en nom collectif PECHINEY RHENALU	VR 1998 02932		
Personal Care Group ApS	VR 1978 02687		
Poul Loehr-Petersen	VR 1998 02981		
Powerbox A/S	VR 1998 02976		
Revlon (Suisse) S.A.	VR 1982 02180		
SHILAT TRADING CORPORATION	VR 1998 02959		
STÆRK reklamebureau a/s	VR 1988 01492		
Scan Glasuld A/S	VR 1998 02947		
ScanVet A/S	VR 1988 02609		
Sentryl Software Corporation,	VA 1998 01658		
a corporation of the State of Delaware Sienna Biotech International, Inc.,	VR 1998 02969		
a corporation of the State of Delaware Sigma Coatings B.V.	VR 1998 02975		
SmithKline Beecham p.l.c.	VR 1998 02977		
Snorkel International Inc., a Delaware Corporation	VR 1998 02935		
Snorkel International Inc., a Delaware Corporation	VR 1981 03572		
Sogecap, Societe Anonyme	VR 1991 02790		
Solartron Group Limited	VR 1988 02714		
Standard Chartered PLC	VR 1958 02020		
Stephen J. Cannell Productions v/Stephen J. Cannell	VR 1978 02621		
Strongline Software A/S	VR 1985 00519		
SunGard Software, Inc.,	VR 1989 01300		
a corporation of the State of Delaware Support Data ApS	VR 1992 01740		
Svedbergs i Danmark A/S	VR 1998 02941		
T J Smith & Nephew Limited	VR 1998 02951		
TRUSSARDI S.P.A.	VR 1998 02956		
Taisho Pharmaceutical Co., Ltd.	VR 1998 02929		
Toms Fabrikker A/S	VR 1998 02983		
UNIFOOD IMPORT A/S	VR 1948 00975		
USG Danmark v/Henrik Birkedal Søby	VR 1998 02973		
Unilever N.V.	VR 1998 02964		
Universal City Studios Inc.,	VR 1998 02934		
a corporation of the State of Delaware Universal City Studios Inc.,	VR 1950 00010		
a corporation of the State of Delaware Universal City Studios, Inc.,	VR 1997 03612		
A corporation of the State of Delaware Universal City Studios, Inc.,	VR 1997 05174		
a corporation of the State of Delaware Universal City Studios, Inc.,	VR 1947 01435		
a corporation of the State of Delaware Universal City Studios, Inc.,	VR 1950 00011		
a corporation of the State of Delaware Universal City Studios, Inc.,	VR 1982 03501		
a corporation of the State of Delaware Universal City Studios, Inc.,	VR 1948 01724		
a corporation of the State of Delaware Universal City Studios, Inc.,	VR 1978 03451		
a corporation of the State of Delaware Universal City Studios, Inc.,	VR 1979 00050		

Varemærker og fællesmærker Mærkeregister

Register over mærker offentliggjort som registreret i dette tidende angivet i alfabetisk rækkefølge efter mærketekst

(540) Mærke

(111) Reg. nr.

ADCO (fig)	VR 1998 02967
ALBATROS (fig)	VR 1998 02968
ALLERVIS (w)	VR 1998 02957
ANOX (w)	VR 1998 02931
ARMADA (w)	VR 1998 02939
AT&T (fig)	VR 1998 02970
AT&T (w)	VR 1998 02971
AX Arctic Xtreme (fig)	VR 1998 02952
All-in (fig)	VR 1998 02964
BJØRNE PILSNER (fig)	VR 1998 02980
Bad & idé (fig)	VR 1998 02951
Balma (fig)	VR 1998 02974
BuildEasy (fig)	VR 1998 02972
CELEBRA (w)	VR 1998 02955
CHECKER PIG (fig)	VR 1998 02978
Carl F Polysil (w)	VR 1998 02984
DELTA-FORM (w)	VR 1998 02933
DICA (fig)	VR 1998 02949
DYNASPORT (w)	VR 1998 02956
Danish Olympic Sailing Team (fig)	VR 1998 02950
DiaSorin (w)	VR 1998 02975
ENGLISHTOWN (w)	VR 1998 02965
ESTREVA (w)	VR 1998 02930
FESTMINISTERIET I/S (w)	VR 1998 02945
FRANCESCO (w)	VR 1998 02942
FRESHBUSTER (w)	VR 1998 02979
GERM-GUARD (w)	VR 1998 02934
Just Me (fig)	VR 1998 02936
KMS (w)	VR 1998 02962
KRYSTALSTJERNEN (fig)	VR 1998 02938
KURSISTERS UDVIKLING AF FREMTIDENS	
ERHVERVSAKTIVE KVINDER (fig)	VR 1998 02946
METRO (w)	VR 1998 02961
NRG (w)	VR 1998 02937
NSIONLINE.COM (w)	VR 1998 02944
New House (fig)	VR 1998 02948
S SUBSONIC (fig)	VR 1998 02982
SENTRYL (w)	VR 1998 02969
STOSETT (w)	VR 1998 02960
Sigmalf (fig)	VR 1998 02977
TAL & SPAR (w)	VR 1998 02963
TEVEZIDE (w)	VR 1998 02935
TOP SPEED (fig)	VR 1998 02959
TRUSSARDI (fig)	VR 1998 02929
TripleProtect (w)	VR 1998 02981
UNDERCURRENT (w)	VR 1998 02943
UNIFOOD (fig)	VR 1998 02973
ViAVAX (w)	VR 1998 02932
WINORD (w)	VR 1998 02941
ZENA (fig)	VR 1998 02983
domsys (w)	VR 1998 02940
masafi (fig)	VR 1998 02954
miro (w)	VR 1998 02966
musiguide (fig)	VR 1998 02953
safetrade (fig)	VR 1998 02947
zygara (w)	VR 1998 02958
ØKO - FERIE - REJSER (fig)	VR 1998 02976

Varemærker og fællesmærker
Klasseregister

Register over mærker off. som registreret
i dette tidende angivet efter klasse

(551) Klasse**(111) Reg. nr.**

01	VR 1998 02938	28	VR 1998 02952
01	VR 1998 02977	29	VR 1998 02931
01	VR 1998 02984	29	VR 1998 02973
02	VR 1998 02977	30	VR 1998 02973
03	VR 1998 02934	31	VR 1998 02973
03	VR 1998 02936	31	VR 1998 02979
03	VR 1998 02938	32	VR 1998 02931
03	VR 1998 02959	32	VR 1998 02954
03	VR 1998 02981	32	VR 1998 02973
05	VR 1998 02930	32	VR 1998 02980
05	VR 1998 02931	32	VR 1998 02983
05	VR 1998 02932	35	VR 1998 02944
05	VR 1998 02933	35	VR 1998 02945
05	VR 1998 02934	35	VR 1998 02947
05	VR 1998 02935	35	VR 1998 02962
05	VR 1998 02938	35	VR 1998 02964
05	VR 1998 02955	35	VR 1998 02965
05	VR 1998 02957	35	VR 1998 02967
05	VR 1998 02958	35	VR 1998 02972
05	VR 1998 02975	37	VR 1998 02940
05	VR 1998 02981	37	VR 1998 02947
05	VR 1998 02983	37	VR 1998 02964
06	VR 1998 02978	37	VR 1998 02974
07	VR 1998 02974	37	VR 1998 02984
08	VR 1998 02974	37	VR 1998 02937
09	VR 1998 02929	38	VR 1998 02944
09	VR 1998 02939	38	VR 1998 02947
09	VR 1998 02941	38	VR 1998 02963
09	VR 1998 02942	38	VR 1998 02970
09	VR 1998 02943	38	VR 1998 02971
09	VR 1998 02946	38	VR 1998 02962
09	VR 1998 02947	38	VR 1998 02976
09	VR 1998 02953	39	VR 1998 02984
09	VR 1998 02965	39	VR 1998 02937
09	VR 1998 02966	39	VR 1998 02944
09	VR 1998 02969	40	VR 1998 02962
09	VR 1998 02972	41	VR 1998 02976
10	VR 1998 02933	41	VR 1998 02984
10	VR 1998 02956	41	VR 1998 02937
10	VR 1998 02961	41	VR 1998 02944
11	VR 1998 02951	41	VR 1998 02962
11	VR 1998 02978	41	VR 1998 02966
12	VR 1998 02949	41	VR 1998 02970
12	VR 1998 02961	41	VR 1998 02971
12	VR 1998 02978	41	VR 1998 02972
14	VR 1998 02929	42	VR 1998 02982
14	VR 1998 02948	42	
16	VR 1998 02942	42	
16	VR 1998 02946	42	
16	VR 1998 02947	42	
16	VR 1998 02953	42	
16	VR 1998 02965	42	
16	VR 1998 02966	42	
18	VR 1998 02952	42	
19	VR 1998 02949	42	
19	VR 1998 02960	42	
19	VR 1998 02977	42	
19	VR 1998 02984	42	
20	VR 1998 02948	42	
20	VR 1998 02949	42	
20	VR 1998 02951	42	
21	VR 1998 02934	42	
21	VR 1998 02951	42	
22	VR 1998 02952	42	
24	VR 1998 02948	42	
25	VR 1998 02942	42	
25	VR 1998 02950	42	
25	VR 1998 02952	42	
28	VR 1998 02942	42	
28	VR 1998 02949	42	
28	VR 1998 02950	42	

Internationale registreringer
Offentliggørelse af registreringer

Indsigelsesfristen udløber 2 måneder fra dato, jf. §23 i bekendtgørelse nr. 1264 af 23 december 1996

(111) Reg. nr.: MP324672 (800) Design. dato: 1997-06-14

Sinupret

(730) **Indehaver:** APOTHEKER POPP OHG, 11, Schlaunstrasse D-90 480 NURNBERG, Tyskland

(511) **Klasse 05.**

(800) **International registreringsdato:** 1986-11-01

Gazette No.: 15/1997

(111) Reg. nr.: MP421761 (800) Design. dato: 1996-08-10

FILTER ET

(730) **Indehaver:** CARL ZEISS (firme), D-89518 HEIDENHEIM, Tyskland

(740/750) **National fuldmægtig:** Budde, Schou & Co. A/S, Vestergade 31, 1456 København K, Danmark

(511) **Klasse 09.**

(800) **International registreringsdato:** 1996-03-17

Gazette No.: 18/1996

(111) Reg. nr.: MP426373 (800) Design. dato: 1997-10-02



(730) **Indehaver:** Café Chicco d'Oro di Eredi Rino Valsangiacomo S.A., 10, Via Monti CH-6828 Balerna, Schweiz

(511) **Klasse 30.**

(800) **International registreringsdato:** 1996-10-20

Gazette No.: 21/1997

(111) Reg. nr.: MP449660

(800) Design. dato: 1997-06-10



(730) **Indehaver:** KNOCKOUT TEXTILHANDELSGESELLSCHAFT MBH & Co BETRIEBS KG, 13, Kapellenbergstrasse D-97 228 ROTTENDORF, Tyskland

(740/750) **National fuldmægtig:** Giersing & Stelling Patentbureau A/S, Teglporten 3, 3460 Birkerød, Danmark

(511) **Klasse 25.**

(800) **International registreringsdato:** 1979-12-06

Gazette No.: 16/1997

(111) Reg. nr.: MP485679

(800) Design. dato: 1997-06-10

KNOCK-OUT

(730) **Indehaver:** KNOCKOUT TEXTILHANDELSGESELLSCHAFT MBH & Co, BETRIEBS-KG, 13, Kapellenbergstrasse D-97 228 ROTTENDORF, Tyskland

(740/750) **National fuldmægtig:** Giersing & Stelling Patentbureau A/S, Teglporten 3, 3460 Birkerød, Danmark

(511) **Klasse 25.**

(800) **International registreringsdato:** 1984-05-08

Gazette No.: 16/1997

(111) Reg. nr.: MP563901

(800) Design. dato: 1997-06-05

Erlenhof

(730) **Indehaver:** REWE-ZENTRAL AG, Ukendt, Tyskland

(511) **Klasse 29.**

(511) **Klasse 30.**

(511) **Klasse 32.**

(511) **Klasse 33.**

(300) **Prioritetsoplysninger:**

1990-06-01 DE 1 168 758 Tyskland

(800) **International registreringsdato:** 1990-11-29

Gazette No.: 16/1997

(111) Reg. nr.: MP612592

(800) Design. dato: 1996-07-31



(730) **Indehaver:** DURAVIT AG, 36, Werderstrasse D-78 132 HORNBERG, Tyskland

(511) **Klasse 06.**

(511) **Klasse 11.**

(511) **Klasse 20.**

(511) **Klasse 21.**

(800) **International registreringsdato:** 1993-08-03

Gazette No.: 02/1997

(111) Reg. nr.: MP659152

(800) Design. dato: 1996-07-12

Sintocin(730) **Indehaver:** Veyx Pharma GmbH, Söhreweg 6 D-34639
Schwarzenborn, Tyskland(740/750) **National fuldmægtig:** Chas. Hude A/S, H.C. Andersens
Boulevard 33, 1553 København V, Danmark(511) **Klasse 05.**(300) **Prioritetsoplysninger:**

1996-02-14 DE 396 08 525 Tyskland

(800) **International registreringsdato:** 1996-07-12**Gazette No.:** 11/1996

(111) Reg. nr.: MP661969

(800) Design. dato: 1996-04-19

GlobalOne(730) **Indehaver:** Deutsche Telekom AG, 140, Friedrich-Ebert-Allee D-
53113 Bonn, Tyskland(740/750) **National fuldmægtig:** Ostenfeld Patentbureau A/S, Bredgade
41, 1011 København K, Danmark(511) **Klasse 09.**(511) **Klasse 14.**(511) **Klasse 16.**(511) **Klasse 18.**(511) **Klasse 25.**(511) **Klasse 28.**(511) **Klasse 36.**(511) **Klasse 37.**(511) **Klasse 38.**(511) **Klasse 41.**(511) **Klasse 42.**(300) **Prioritetsoplysninger:**

1995-10-20 DE 395 42 794 Tyskland

(800) **International registreringsdato:** 1996-04-19**Gazette No.:** 16/1996

(111) Reg. nr.: MP664022

(800) Design. dato: 1997-06-27

BOLCHOJ(730) **Indehaver:** Danceria AG, 3, Rämistrasse CH-8024 Zurich, Schweiz(511) **Klasse 33.**(800) **International registreringsdato:** 1996-10-11**Gazette No.:** 15/1997

(111) Reg. nr.: MP66789

(800) Design. dato: 1997-07-10

PORTOBELLO(730) **Indehaver:** Schenk S.A., CH-1180 Rolle, Schweiz(511) **Klasse 33.**(800) **International registreringsdato:** 1996-12-09**Gazette No.:** 16/1997

(111) Reg. nr.: MP667647

(800) Design. dato: 1996-09-19

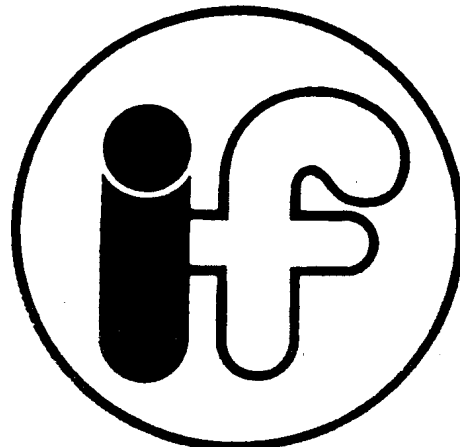
(730) **Indehaver:** Institut Fresenius Chemische und Biologische
Laboratorien GmbH, 14, Im Maisel D-65232 Taunusstein, Tyskland(740/750) **National fuldmægtig:** Internationalt Patent-Bureau, Høje
Taastrup Boulevard 23, 2630 Tåstrup, Danmark(511) **Klasse 16.**(511) **Klasse 41.**(511) **Klasse 42.**(800) **International registreringsdato:** 1996-09-19**Gazette No.:** 03/1997

(111) Reg. nr.: MP667773

(800) Design. dato: 1996-12-20

DISMOZON(730) **Indehaver:** Bode Chemie GmbH & Co., 27, Melanchthonstrasse D-
22525 Hamburg, Tyskland(740/750) **National fuldmægtig:** Internationalt Patent-Bureau, Høje
Taastrup Boulevard 23, 2630 Tåstrup, Danmark(511) **Klasse 05.**(800) **International registreringsdato:** 1996-12-20**Gazette No.:** 03/1997

(111) Reg. nr.: MP669072

(800) Design. dato: 1996-12-05

(730) **Indehaver:** AIR TIME (AT) AB, P.O.Box 21127 S-100 31
STOCKHOLM, Sverige(740/750) **National fuldmægtig:** Hofman-Bang & Boutard, Lehmann &
Ree A/S, Hans Bekkevolds Allé 7, 2900 Hellerup, Danmark(511) **Klasse 35.**(511) **Klasse 38.**(800) **International registreringsdato:** 1996-12-05**Gazette No.:** 05/1997

(111) Reg. nr.: MP669882

(800) Design. dato: 1997-05-01

HERBADERM(730) **Indehaver:** Rausch AG Kreuzlingen, 12, Bärenstrasse CH-8280
Kreuzlingen, Schweiz(511) **Klasse 03.**(511) **Klasse 05.**(800) **International registreringsdato:** 1997-01-28**Gazette No.:** 13/1997

(111) Reg. nr.: MP673307

(800) Design. dato: 1997-03-27

LIQUA(730) **Indehaver:** J.S. STAEDLER GmbH & Co., 3, Moosackerstrasse D-
90427 Nürnberg, Tyskland(740/750) **National fuldmægtig:** P.H. Kjær-Hansen A/S, Høfdingsvej 22,
2500 Valby, Danmark(511) **Klasse 02.**(511) **Klasse 16.**(800) **International registreringsdato:** 1997-03-27**Gazette No.:** 11/1997

(111) Reg. nr.: MP674236

(800) Design. dato: 1997-02-17

(730) **Indehaver:** CABLES R.C.T., S.A., Carretera de Castellón, km.
226,900 E-50013 ZARAGOZA, Spanien(511) **Klasse 09.**(591) **Farvetekst:** Mærket er udført i rødt.(800) **International registreringsdato:** 1997-02-17**Gazette No.:** 12/1997

(111) Reg. nr.: MP674496

(800) Design. dato: 1997-05-13

(730) **Indehaver:** Societá Anonima F.lli Galli, Camis & Stock, 9, via
Francesco Soave Case postale 192 CH-6830 Chiasso 3, Schweiz(511) **Klasse 30.**(511) **Klasse 32.**(511) **Klasse 33.**(300) **Prioritetsoplysninger:**

1996-11-21 CH 440 829 Schweiz

(800) **International registreringsdato:** 1997-05-13**Gazette No.:** 12/1997

(111) Reg. nr.: MP674499

(800) Design. dato: 1997-04-29

(730) **Indehaver:** Firma Horst Schluckwerder, 19, Bültenweg D-21365
Adendorf, Tyskland(511) **Klasse 30.**(800) **International registreringsdato:** 1997-04-29**Gazette No.:** 12/1997

(111) Reg. nr.: MP674502

(800) Design. dato: 1997-05-13



(730) **Indehaver:** Societ  Anonima F.lli Galli, Camis & Stock, 9, via
Francesco Soave Case postale 192 CH-6830 Chiasso 3, Schweiz

(511) **Klasse 33.**(300) **Prioritetsoplysninger:**

1997-02-28 CH 440 828 Schweiz

(800) **International registreringsdato:** 1997-05-13**Gazette No.:** 12/1997

(111) Reg. nr.: MP674923

(800) Design. dato: 1997-06-17



(730) **Indehaver:** Tandberg Data ASA, Kjels sveien 161 N-0884 Oslo,
Norge

(511) **Klasse 09.**(591) **Farvetekst:** M rket er udf rt i lysebl t, sort og hvidt.(300) **Prioritetsoplysninger:**

1997-06-11 NO 97 4654 Norge

(800) **International registreringsdato:** 1997-06-17**Gazette No.:** 13/1997

(111) Reg. nr.: MP674974

(800) Design. dato: 1997-02-07



(730) **Indehaver:** Melitta Haushaltprodukte GmbH & Co.
Kommanditgesellschaft, 99, Ringstrasse D-32427 Minden,
Tyskland

(511) **Klasse 16.**(591) **Farvetekst:** M rket er udf rt i r dt, gr nt, gult, gyldent, sor(500) **Bem rkninger:** P  m rkeindehaverens beg ring er det noteret,
at varem rket er tredimensionalt.(300) **Prioritetsoplysninger:**

1996-09-27 DE 396 42 215 Tyskland

(800) **International registreringsdato:** 1997-02-07**Gazette No.:** 13/1997

(111) Reg. nr.: MP675266

(800) Design. dato: 1997-03-15



(730) **Indehaver:** J.S. STAEDTLER GmbH & Co., 3, Moos ckerstrasse D-
90427 N rnberg, Tyskland

(511) **Klasse 16.**(800) **International registreringsdato:** 1997-03-15**Gazette No.:** 13/1997

(111) Reg. nr.: MP675506

(800) Design. dato: 1997-01-17



(730) **Indehaver:** Stiftelsen The Foundation for rehabilitation of
impairment and disabilities, c/o Pehrson & Partner AB, Box 355 S-
184 22  kersberga, Sverige

(511) **Klasse 10.**(300) **Prioritetsoplysninger:**

1996-08-16 SE 96-07541 Sverige

(800) **International registreringsdato:** 1997-01-17**Gazette No.:** 13/1997

(111) Reg. nr.: MP675542 (800) Design. dato: 1997-01-20

VITUS

(730) **Indehaver:** Rewe-Zentral AG, 20, Domstrasse D-50668 Köln, Tyskland
 (511) **Klasse 01.**
 (511) **Klasse 05.**
 (511) **Klasse 29.**
 (511) **Klasse 30.**
 (511) **Klasse 32.**
 (800) **International registreringsdato:** 1997-01-20
Gazette No.: 14/1997

(111) Reg. nr.: MP675818 (800) Design. dato: 1996-12-30

AVENUE

(730) **Indehaver:** SCA Hygiene-Paper GmbH, Sandhofer Str. 176 D-68305 Mannheim, Tyskland
 (511) **Klasse 03.**
 (511) **Klasse 05.**
 (511) **Klasse 16.**
 (800) **International registreringsdato:** 1996-12-30
Gazette No.: 14/1997

(111) Reg. nr.: MP675998 (800) Design. dato: 1997-05-27

TRANS.X

(730) **Indehaver:** Siemens Nixdorf Informationssysteme AG, 1, Heinz-Nixdorf-Ring D-33106 Paderborn, Tyskland
 (740/750) **National fuldmægtig:** Giersing & Stelling Patentbureau A/S, Teglpøtten 3, 3460 Birkerød, Danmark
 (511) **Klasse 09.**
 (511) **Klasse 35.**
 (511) **Klasse 41.**
 (511) **Klasse 42.**
 (300) **Prioritetsoplysninger:**
 1996-11-29 DE 396 52 156 Tyskland
 (800) **International registreringsdato:** 1997-05-27
Gazette No.: 14/1997

(111) Reg. nr.: MP676041 (800) Design. dato: 1997-06-13

MEMOREG

(730) **Indehaver:** Heraeus Kulzer GmbH & Co. KG, Grüner Weg 11 D-63450 Hanau, Tyskland
 (511) **Klasse 05.**
 (300) **Prioritetsoplysninger:**
 1997-01-31 DE 397 04 063 Tyskland
 (800) **International registreringsdato:** 1997-06-13
Gazette No.: 14/1997

(111) Reg. nr.: MP676080 (800) Design. dato: 1997-05-20

Iso-vet

(730) **Indehaver:** Prolac S.A., 9, route de Gollion CH-1305 Penthalaz, Schweiz
 (511) **Klasse 05.**
 (511) **Klasse 31.**
 (300) **Prioritetsoplysninger:**
 1996-11-19 CH 441714 Schweiz
 (800) **International registreringsdato:** 1997-05-20
Gazette No.: 14/1997

(111) Reg. nr.: MP676158 (800) Design. dato: 1997-06-06

ALIZIN

(730) **Indehaver:** Hoechst Roussel Vet GmbH, D-65023 Wiesbaden, Tyskland
 (511) **Klasse 05.**
 (300) **Prioritetsoplysninger:**
 1997-03-10 DE 397 10 650 Tyskland
 (800) **International registreringsdato:** 1997-06-06
Gazette No.: 14/1997

(111) Reg. nr.: MP676302 (800) Design. dato: 1997-07-14

VALTORTO

(730) **Indehaver:** WIESE & KROHN, SUCESSORES, LDA., Rua de Serpa Pinto, 149 P-4400 VILA NOVA DE GAIA, Portugal
 (511) **Klasse 33.**
 (300) **Prioritetsoplysninger:**
 1997-03-07 PT 322 446 Portugal
 (800) **International registreringsdato:** 1997-07-14
Gazette No.: 15/1997

(111) Reg. nr.: MP676349 (800) Design. dato: 1997-02-26

DPNY

(730) **Indehaver:** DPNY S.L., 2B, Francisco Rover E-07010 Palma de Mallorca, Spanien
 (511) **Klasse 03.**
 (511) **Klasse 05.**
 (511) **Klasse 25.**
 (511) **Klasse 29.**
 (511) **Klasse 30.**
 (511) **Klasse 35.**
 (300) **Prioritetsoplysninger:**
 1996-10-07 DE 396 43 328 Tyskland
 (800) **International registreringsdato:** 1997-02-26
Gazette No.: 15/1997

(111) Reg. nr.: MP676410 (800) Design. dato: 1997-06-23

DON JAVIER

(730) **Indehaver:** Wellauer & Co. AG, 21, Walenbüchelstrasse, Postfach 2236 CH-9001 St-Gall, Schweiz
 (511) **Klasse 34.**
 (300) **Prioritetsoplysninger:**
 1997-02-11 CH 442 924 Schweiz
 (800) **International registreringsdato:** 1997-06-23
Gazette No.: 15/1997

(111) Reg. nr.: MP676499 (800) Design. dato: 1997-05-22

Spurty

(730) **Indehaver:** REWE-Zentral Aktiengesellschaft, 20, Domstrasse D-50668 Köln, Tyskland
 (511) **Klasse 31.**
 (800) **International registreringsdato:** 1997-05-22
Gazette No.: 15/1997

(111) Reg. nr.: MP676655 (800) Design. dato: 1997-05-23

ADELSKRONEN

(730) **Indehaver:** REWE-Zentral AG, 20, Domstrasse D-50668 Köln, Tyskland
 (511) **Klasse 32.**
 (800) **International registreringsdato:** 1997-05-23
Gazette No.: 15/1997

(111) Reg. nr.: MP676674

(800) Design. dato: 1997-04-28

(730) **Indehaver:** EXPORTACIONES ARANDA,S.L., Carretera Nazaret-Oliva, s/n E-46712 PILES (Valencia), Spanien(511) **Klasse 31.**(511) **Klasse 35.**(511) **Klasse 39.**(591) **Farvetekst:** Blå, hvid, orange, gul og mørkeblå.(800) **International registreringsdato:** 1997-04-28**Gazette No.:** 15/1997

(111) Reg. nr.: MP676718

(800) Design. dato: 1997-04-03

(730) **Indehaver:** CAPEL VINOS, S.A., Calle Molino Alfatago s/n E-30100 ESPINARDO (Murcia), Spanien(511) **Klasse 33.**(591) **Farvetekst:** Hvid, sort, rød, grøn og beige.(300) **Prioritetsoplysninger:**

1996-10-07 ES 2.050.841 Spanien

(800) **International registreringsdato:** 1997-04-03**Gazette No.:** 15/1997

(111) Reg. nr.: MP676724

(800) Design. dato: 1997-06-16

MAXI PICK

(730) **Indehaver:** Joseph Wolf GmbH & Co. KG, 1, Neue Bergstrasse D-64665 Alsbach-Hähnlein, Tyskland(511) **Klasse 29.**(511) **Klasse 30.**(800) **International registreringsdato:** 1997-06-16**Gazette No.:** 15/1997

(111) Reg. nr.: MP676768

(800) Design. dato: 1997-02-12

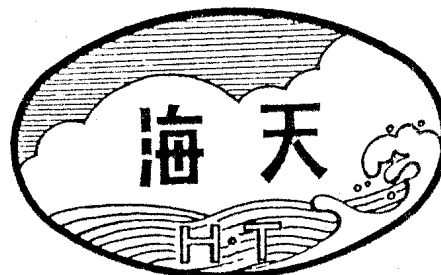
(730) **Indehaver:** FOSHAN HAI TIAN, FLAVORING & FOOD COMPANY LIMITED, 16, Wenshalu Foshan City CN-528000 Guangdong Province, Kina(511) **Klasse 30.**(800) **International registreringsdato:** 1997-02-12**Gazette No.:** 15/1997

(111) Reg. nr.: MP676775

(800) Design. dato: 1997-07-14

(730) **Indehaver:** Guangdong Fenuhuang Shipin Gongye Gongsi, Anfengluzhongduan Anbu, Chaozhoushi CN-515638 Guangdong Province, Kina(511) **Klasse 29.**(511) **Klasse 30.**(511) **Klasse 32.**(800) **International registreringsdato:** 1997-07-14**Gazette No.:** 15/1997

(111) Reg. nr.: MP677018

(800) Design. dato: 1997-02-28

RED KICK

(730) **Indehaver:** Haleko Hanseatisches Lebensmittelkontor GmbH, 1, Holsteinischer Kamp D-22081 Hamburg, Tyskland(511) **Klasse 05.**(511) **Klasse 29.**(511) **Klasse 30.**(511) **Klasse 32.**(800) **International registreringsdato:** 1997-02-28**Gazette No.:** 15/1997

(111) Reg. nr.: MP677232

(800) Design. dato: 1997-07-08

ALESION

(730) **Indehaver:** Boehringer Ingelheim KG, Binger Straße 148 D-55218 Ingelheim, Tyskland(511) **Klasse 05.**(300) **Prioritetsoplysninger:**

1997-03-05 DE 397 09 862 Tyskland

(800) **International registreringsdato:** 1997-07-08**Gazette No.:** 16/1997

(111) Reg. nr.: MP677395 (800) Design. dato: 1997-06-23

LA BELLEZA

(730) **Indehaver:** CITA TABACOS DE CANARIAS, S.A., Ukendt, Spanien
 (511) **Klasse 34.**
 (800) **International registreringsdato:** 1997-06-23
Gazette No.: 16/1997

(111) Reg. nr.: MP680392 (800) Design. dato: 1997-08-18



(730) **Indehaver:** Eisenwerke Fried. Wilh. Düker GmbH & Co., 10, Würzburger Strasse D-97753 Karlstadt, Tyskland
 (511) **Klasse 06.**
 (511) **Klasse 11.**
 (511) **Klasse 17.**
 (300) **Prioritetsoplysninger:**
 1997-03-13 DE 397 11 448 Tyskland
 (800) **International registreringsdato:** 1997-08-18
Gazette No.: 20/1997

(111) Reg. nr.: MP680803 (800) Design. dato: 1997-09-13

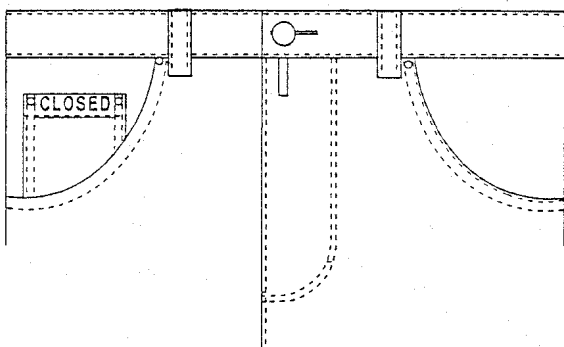

(730) **Indehaver:** Bellini Warenvertriebsgesellschaft mbH, Alte Rabenstr. 12 b D-20148 Hamburg, Tyskland
 (511) **Klasse 25.**
 (800) **International registreringsdato:** 1997-09-13
Gazette No.: 20/1997

(111) Reg. nr.: MP680804 (800) Design. dato: 1997-09-13

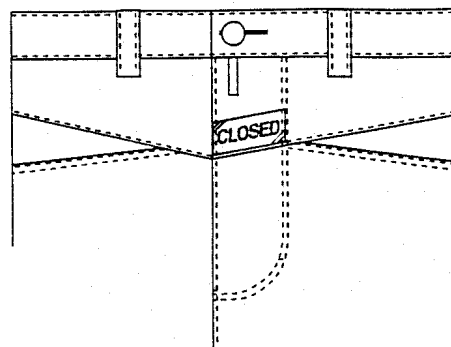

(730) **Indehaver:** Bellini Warenvertriebsgesellschaft mbH, Alte Rabenstr. 12 b D-20148 Hamburg, Tyskland
 (511) **Klasse 25.**
 (800) **International registreringsdato:** 1997-09-13
Gazette No.: 20/1997

(111) Reg. nr.: MP680805 (800) Design. dato: 1997-09-13

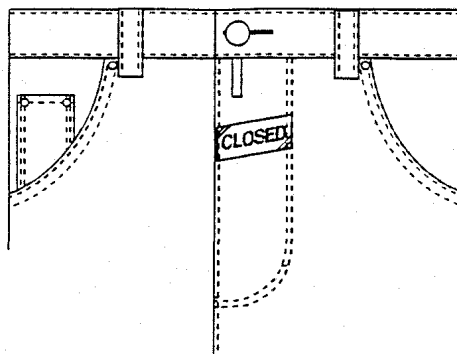

(730) **Indehaver:** Bellini Warenvertriebsgesellschaft mbH, Alte Rabenstr. 12 b D-20148 Hamburg, Tyskland
 (511) **Klasse 25.**
 (800) **International registreringsdato:** 1997-09-13
Gazette No.: 20/1997

(111) Reg. nr.: MP683321

(800) Design. dato: 1997-11-19



(730) **Indehaver:** BRAMI Jean-Claude, 10, rue Vignon F-75009 PARIS, Frankrig

(511) **Klasse 03.**

(800) **International registreringsdato:** 1997-11-19

Gazette No.: 24/1997

Internationale registreringer Navneregister

Register over mærker nævnt i dette
tidende angivet i alfabetisk orden efter
indehaver

(730) Indehaver**(210) Ans. nr./ (111) Reg. nr.**

AIR TIME (AT) AB	MP669072
APOTHEKER POPP OHG	MP324672
BRAMI Jean-Claude	MP683321
Bellini Warenvertriebsgesellschaft mbH	MP680803
Bellini Warenvertriebsgesellschaft mbH	MP680804
Bellini Warenvertriebsgesellschaft mbH	MP680805
Bode Chemie GmbH & Co.	MP667773
Boehringer Ingelheim KG	MP677232
CABLES R.C.T., S.A.	MP674236
CAPEL VINOS, S.A.	MP676718
CARL ZEISS (firme)	MP421761
CITA TABACOS DE CANARIAS, S.A.	MP677395
Café Chicco d'Oro di Eredi Rino Valsangiacomo S.A.	MP426373
DPNY S.L.	MP676349
DURAVIT AG	MP612592
Danceria AG	MP664022
Deutsche Telekom AG	MP661969
EXPORTACIONES ARANDA,S.L.	MP676674
Eisenwerke Fried. Wilh. Düker GmbH & Co.	MP680392
FOSHAN HAI TIAN,	
FLAVORING & FOOD COMPANY LIMITED	MP676768
Firma Horst Schluckwerder	MP674499
Guangdong Fenhuang Shipin Gongye Gongsi	MP676775
Haleko Hanseatisches Lebensmittelkontor GmbH	MP677018
Heraeus Kulzer GmbH & Co. KG	MP676041
Hoechst Roussel Vet GmbH	MP676158
Institut Fresenius Chemische und Biologische Laboratorien GmbH	MP667647
J.S. STAEDLER GmbH & Co.	MP673307
J.S. STAEDTLER GmbH & Co.	MP675266
Joseph Wolf GmbH & Co. KG	MP676724
KNOCKOUT TEXTILHANDELSGESELLSCHAFT MBH & Co BETRIEBS KG	MP449660
KNOCKOUT TEXTILHANDELSGESELLSCHAFT MBH & Co, BETRIEBS-KG	MP485679
Melitta Haushaltprodukte GmbH & Co.	
Kommanditgesellschaft	MP674974
Prolac S.A.	MP676080
REWE-ZENTRAL AG	MP563901
REWE-Zentral AG	MP676655
REWE-Zentral Aktiengesellschaft	MP676499
Rausch AG Kreuzlingen	MP669882
Rewe-Zentral AG	MP675542
SCA Hygiene-Paper GmbH	MP675818
Schenk S.A.	MP666789
Siemens Nixdorf Informationssysteme AG	MP675998
Società Anonima F.Ili Galli, Camis & Stock	MP674496
Società Anonima F.Ili Galli, Camis & Stock	MP674502
Stiftelsen The Foundation for rehabilitation of impairment and disabilities	MP675506
Tandberg Data ASA	MP674923
Veyx Pharma GmbH	MP659152
WIESE & KROHN, SUCESSORES, LDA.	MP676302
Wellauer & Co. AG	MP676410

Internationale registreringer Mærkeregister

Register over mærker offentliggjort som registreret i dette tidende angivet i alfabetisk rækkefølge efter mærketekst

(540) Mærke

(111) Reg. nr.

(fig)	MP674974
(fig)	MP676775
ADELSKRONEN (w)	MP676655
AIRTIME (fig)	MP669072
ALESION (w)	MP677232
ALIZIN (w)	MP676158
AVENUE (w)	MP675818
BOLCHOJ (w)	MP664022
CAFFE TOSTATO CHICCO D'ORO (fig)	MP426373
CLOSED (fig)	MP680803
CLOSED (fig)	MP680804
CLOSED (fig)	MP680805
DISMOZON (w)	MP667773
DON JAVIER (w)	MP676410
DPNY (w)	MP676349
DURAVIT (fig)	MP612592
Düker etec (fig)	MP680392
Erlenhof (w)	MP563901
FILOSOFO (fig)	MP676674
FILTER ET (w)	MP421761
GlobalOne (w)	MP661969
H.T (fig)	MP676768
HERBADERM (w)	MP669882
Iso-vet (w)	MP676080
JULIA (fig)	MP674496
JULIA (fig)	MP674502
KNOCK-OUT (fig)	MP449660
KNOCK-OUT (w)	MP485679
LA BELLEZA (w)	MP677395
LABLANCA cabernet Sauvignon LA MANCHA (fig)	MP676718
LIQUA (fig)	MP673307
Liquid POINT (fig)	MP675266
M -acs (fig)	MP675506
MAXI PICK (w)	MP676724
MEMOREG (w)	MP676041
PORTOBELLO (w)	MP666789
Poudre Dermophile Stérilisée De T. Leclerc Paris (fig)	MP683321
RCT (fig)	MP674236
RED KICK (w)	MP677018
SLR (fig)	MP674923
Schluckwerder (fig)	MP674499
Sintocin (w)	MP659152
Sinupret (w)	MP324672
Spurty (w)	MP676499
TRANS.X (w)	MP675998
VALTORTO (w)	MP676302
VITUS (w)	MP675542
if (fig)	MP667647



Internationale registreringer
Ansøgningsregister

(210) Ans. nr.

(111) Reg. nr.

MP324672
MP421761
MP426373
MP449660
MP485679
MP563901
MP612592
MP659152
MP661969
MP664022
MP666789
MP667647
MP667773
MP669072
MP669882
MP673307
MP674236
MP674496
MP674499
MP674502
MP674923
MP674974
MP675266
MP675506
MP675542
MP675818
MP675998
MP676041
MP676080
MP676158
MP676302
MP676349
MP676410
MP676499
MP676655
MP676674
MP676718
MP676724
MP676768
MP676775
MP677018
MP677232
MP677395
MP680392
MP680803
MP680804
MP680805
MP683321

Prisliste

Pr. 1. juli 1998

Patenter

Supplerende beskyttelsescertifikater

Brugsmodeller

Mønstre (design)

Chips (halvledertopografier)

Vare- og fællesmærker

Skorstensmærker og kontorflag

Kommunevåbener og -segl

Publikationer

Erhvervsservice

Kopiservice

Kurser og foredrag

Prisliste vedr. internationale ansøgninger (PCT) og europæiske patentansøgninger (EPK) samt vedr. ansøgninger om international varemærkeregistrering og EU-varemærkeregistrering kan fås ved henvendelse til direktoratet

Erhvervsministeriet

Patentdirektoratet

Helgeshøj Allé 81
2630 Taastrup
Telefon 43 50 80 00
Telefax 43 50 80 01
Postgiro 8 98 99 23

E-mail: Patentdirektoratet@dkpto.dk
web: www.dkpto.dk



Patenter

kr.

1. **Ansøgningsgebyr**
 - a. Grundgebyr 3000,00
 - b. Tillægsgebyr for hvert patentkrav ud over 10 300,00
 - c. Tillægsgebyr for nyhedsundersøgelse og patentbarhedsvurdering på grundlag af engelsksproget patentansøgning 1500,00
 2. **Gebyrer for nyhedsundersøgelse af international type (PL §9)**
 - I Når den svenske patentmyndighed er nyhedsundersøgende:
 - a. Grundgebyr 5300,00
 - b. Tillægsgebyr for hvert krav ud over 10 115,00
 - c. Ekspeditionsgebyr 500,00
 - II Når Den Europæiske Patentmyndighed er nyhedsundersøgende:
 - a. Grundgebyr 11390,00
 - b. Ekspeditionsgebyr 500,00
 3. **Gebyr for senere indlevering af dansk oversættelse af international ansøgning.** 1100,00
 4. **Genoptagelsesgebyr.** 700,00
 5. **Patentmeddelelsesgebyr**
 - a. Grundgebyr 2850,00
 - b. Tillægsgebyr for hver side ud over 35 sider 80,00
 - c. Tillægsgebyr for hvert patentkrav, for hvilket der ikke er betalt ansøgningsgebyr 300,00
 6. **Gebyr for publicering af oversættelser af europæiske patentskrifter**
 - a. Grundgebyr 2850,00
 - b. Tillægsgebyr for hver side ud over 35 sider 80,00
 7. **Gebyr for publicering af ændrede patentskrifter**
 - a. Grundgebyr 2850,00
 - b. Tillægsgebyr for hver side ud over 35 sider 80,00
 8. **Genoprettelsesgebyr.** 3000,00
 9. **Årsgebyrer**
 1. gebyrår 500,00
 2. gebyrår 500,00
 3. gebyrår 500,00
 4. gebyrår 1000,00
 5. gebyrår 1150,00
 6. gebyrår 1300,00
 7. gebyrår 1500,00
 8. gebyrår 1700,00
 9. gebyrår 1900,00
 10. gebyrår 2150,00
 11. gebyrår 2400,00
 12. gebyrår 2650,00
 13. gebyrår 2900,00
 14. gebyrår 3150,00
 15. gebyrår 3400,00
 16. gebyrår 3650,00
 17. gebyrår 3900,00
 18. gebyrår 4200,00
 19. gebyrår 4500,00
 20. gebyrår 4800,00
- Årsgebyrer, der betales senere end forfaldsdag, forhøjes med 20%.
Gebyret skal være betalt inden 6 måneder efter forfaldsdagen.
10. **Gebyr for fremsættelse af indsigelse.** 2000,00
 11. **Gebyr for administrativ omprøvning.** 7000,00
 12. **Klagegebyr.** 8000,00

Ovennævnte priser skal ikke tillægges moms

Supplerende beskyttelsescertifikater

kr.

1. **Ansøgningsgebyr.** 3000,00
 2. **Genoptagelsesgebyr.** 600,00
 3. **Genoprettelsesgebyr.** 3000,00
 4. **Årsgebyr pr. påbegyndt gebyrår.** 4800,00
- Årsgebyrer, der betales senere end forfaldsdag, forhøjes med 20%.
Gebyret skal være betalt inden 6 måneder efter forfaldsdagen.
5. **Gebyr for administrativ omprøvning.** 1500,00
- Der skal betales et gebyr på 7000 kr. for eventuel omprøvning af grundpatentet
6. **Klagegebyr.** 4000,00

Ovennævnte priser skal ikke tillægges moms

Brugsmodeller

kr.

1. **Ansøgningsgebyr.** 2000,00
 2. **Gebyr for senere indlevering af dansk oversættelse af international ansøgning.** 1100,00
 3. **Genoptagelsesgebyr.** 400,00
 4. **Fornylsesgebyrer**
 - For 1. periode 2000,00
 - For 2. periode 3000,00
- Fornylsesgebyrer, der betales efter udløbet af den pågældende registreringsperiode, forhøjes med 20%.
5. **Gebyr for prøvning før eller efter registrering**
 - a. Grundgebyr 4000,00
 - b. Tillægsgebyr for prøvning før registrering på grundlag af engelsksproget brugsmodelansøgning 1000,00
 6. **Gebyr for behandling af anmodning om udslettelse.** 2000,00
 7. **Gebyr for bekendtgørelse af ændret registrering og publicering af ændret formulering.** 1100,00
 8. **Klagegebyr.** 5000,00

Ovennævnte priser skal ikke tillægges moms

Chips (halvledertopografier)

kr.

1. **Ansøgningsgebyr.** 1500,00
2. **Gebyr for behandling af anmodning af overførelse af ansøgning om registrering.** 1000,00
3. **Klagegebyr.** 4000,00

Ovennævnte priser skal ikke tillægges moms

Mønstre (design)

1. Ansøgningsgebyr kr. 1300,00

Tillægsgebyrer:

- a. Ved samregistrering for hvert mønster ud over det første 800,00
b. For bekendtgørelse af hver afbildning ud over den første 400,00

2. Genoptagelsesgebyr 200,00

3. Fornyelsesgebyr 2200,00

Tillægsgebyr ved fornyelse:

Ved samregistrering for hvert mønster ud over det første 1100,00

Fornyelsesgebyrer inkl. tillægsgebyr, der betales efter udløbet af den pågældende registreringsperiode, forhøjes med 20%.

4. Klagegebyr 4000,00

Ovennævnte priser skal ikke tillægges moms

Vare- og fællesmærker

1. Ansøgningsgebyr kr. 2700,00

- a. Grundgebyr 2700,00
b. Tillægsgebyr for hver klasse ud over 3 600,00
Der er i alt 42 klasser

2. Gebyr for videreførelse af Madrid-Protokolregistrering som dansk vare- eller fællesmærkeansøgning 1500,00

3. Fornyelsesgebyr
a. Grundgebyr 2800,00
b. Tillægsgebyr for hver klasse ud over 3 600,00

Fornyelsesgebyrer inkl. klassegebyr, der betales efter udløbet af den pågældende registreringsperiode, forhøjes med 20%.

4. Gebyr for anmodning om deling af en ansøgning eller en registrering for hver udskilt ansøgning eller registrering 2000,00

5. Gebyr for fremsættelse af indsigelse 2000,00

6. Gebyr for administrativ ophævelse 2500,00

7. Klagegebyr 4000,00

8. Gebyr for overvågning af dansk varemærkeretlighed
Årligt gebyr 1400,00

Ovennævnte priser skal ikke tillægges moms

Skorstensmærker og kontorflag

1. Ansøgningsgebyr kr. 2000,00

Ovennævnte pris skal ikke tillægges moms

Kommunevåbener og -segl

1. Ansøgningsgebyr kr. 2000,00

Ovennævnte pris skal ikke tillægges moms

Publikationer

1. Årsabonnement kr.

- a. Dansk Patenttidende 1000,00
b. Patentskrifter
– på papir 8000,00
– på CD-ROM (ESPACE-DK) 5000,00
c. Dansk Patentregister 400,00
d. Sammendrag af almindeligt tilgængelige danske patentansøgninger
– Alle sektioner 8000,00
– sektion A 1600,00
– sektion B 1600,00
– sektion C07 + C12 1600,00
– sektion C, resten 900,00
– sektion D 500,00
– sektion E 900,00
– sektion F 900,00
– sektion G 900,00
– sektion H 900,00
e. Oversættelser af EP-skrifter 8000,00
f. Dansk Brugsmodeltidende 600,00
g. Brugsmodelskrifter 8000,00
h. Dansk Varemærketidende 1000,00
i. Dansk Varemærkerregister 200,00
j. Varemærke-særtidende med §13-afslag 100,00
k. Varemærkeindsigelsestidende 200,00
l. Nye danske varemærkeansøgninger, ugeliste 450,00
m. Dansk Mønsterbidende 600,00
n. Dansk Mønsterregister 200,00
o. Patenthåndbog, ved tegning af abonnement 500,00
– løslade hertil, pr. side 10,00
p. Brugsmodelhåndbog, ved tegning af abonnement 500,00
– løslade hertil, pr. side 10,00
q. Ankenævnskendelser
– alle kendelser 4200,00
– kendelser/patent- og brugsmodelområdet 2000,00
– kendelser/vare- og fællesmærkeområdet 2000,00
– kendelser/mønster og chipsområdet 400,00

Abonnementer tillægges porto

2. Løssalg

- a. Dansk Patenttidende 40,00
b. Dansk Patentregister 400,00
c. Sammendrag af alm. tilgængelige patentansøgninger 30,00
d. Dansk Varemærketidende 40,00
e. Dansk Varemærkerregister 200,00
f. Varemærke-særtidende med §13-afslag 100,00
g. Varemærkeindsigelsestidende 200,00
h. Varemærkeindsigelsestidende, udk. 1995 300,00
i. Dansk Mønsterbidende 40,00
j. Dansk Mønsterregister 200,00
k. Dansk Brugsmodeltidende 40,00
l. Sammendrag af alm. tilgængelige brugsmodelansøgninger 30,00
m. Fremlæggelses- og patentskrifter på CD-ROM (ESPACE-DK)
– 1993-1997, pr. årgang 5000,00
– 1990-1992, pr. årgang 2000,00

Ovennævnte priser skal ikke tillægges moms

Fremlæggelses-, patent- og brugsmodelskrifter samt oversættelser af EP-skrifter leveres til gældende kopipris

3. Love og bekendtgørelser
vedr. industriel ejendomsret 12,00-33,00

4. Gennemførelsesforskrifter til EPK i dansk oversættelse 200,00

5. Landekoderegister 100,00

6. Andre publikationer

- a. Varemærkeklassifikation
– alfabetisk liste 500,00
– klassedelte liste 400,00
b. Mønsterklassifikation 35,00
– ændringer og tilføjelser hertil 15,00
c. Registreringspraksis, varemærker 185,00
– tillæg hertil 65,00
d. "Fra væsen til virksomhed", Danske patenter gennem 100 år (fås på dansk og engelsk), inkl. moms 195,00

Ovennævnte priser tillægges moms, hvis andet ikke er angivet

Erhvervsservice

1. Timepris*	kr. 750,00
2. Løbende overvågninger	
a. Konkurrentovervågning	
Første søgning inkl. oprettelse af søgeprofil og levering af op til 40 nyeste referencer	2000,00
Overvågningskørsel pr. gang efter tilbud	
b. Overvågning af ansøgninger	
Overvågning af dansk patent-, brugsmodel-, mønster- eller varemærkansøgning sammensættes af:	
Årligt gebyr	350,00
Gebyr pr. meddelelse	350,00
c. Øvrige overvågninger beregnes efter timepris	
Hertil skal lægges evt. online-udgifter	
3. Navneundersøgelser*	
a. International undersøgelse af patentrettigheder i 1-2 navne inkl. op til 40 referencer	2000,00
Yderligere referencer, pr. reference	16,00
Yderligere navne, pr. navn	700,00
b. Undersøgelse af patent- og brugsmodelrettigheder med gyldighed for Danmark i 1-2 navne	1500,00
Yderligere navne, pr. navn	350,00
c. Øvrige navneundersøgelser beregnes efter timepris	
Hertil skal lægges evt. online-udgifter	
4. Patentfamilieundersøgelser og statusundersøgelser*	
a. Patentfamilieundersøgelse	800,00
b. Patentfamilieundersøgelse, inkl. status	1600,00
c. Tillæg for statusoplysninger, der knytter sig til tidligere udførte patentfamilieundersøgelser	1600,00
d. Statusundersøgelse af udenlandske rettigheder	
Første nummer	700,00
Pr. følgende nummer	350,00
e. Statusundersøgelse af danske rettigheder, pr. nummer	350,00
f. Øvrige undersøgelser beregnes efter timepris	
Hertil skal lægges evt. online-udgifter	
5. Kollisionsundersøgelser af varemærker, inkl. 3 klasser*	
Yderligere klasser, pr. 10 klasser	500,00
6. Skanning af varemærker*	
a. Første klasse	500,00
b. Yderligere klasser, pr. klasse	200,00
c. Skanning af alle 42 klasser	3000,00
7. LOGO-skanning*, inkl. op til 25 referencer	1800,00
Yderligere referencer, pr. 25 referencer	500,00
8. Varemærkedatabase*	
a. Første klasse	6000,00
b. Yderligere klasser, pr. klasse	3000,00
9. Skanning af varemærker ansøgt eller registreret i udlandet*	
a. Første klasse for 1-2 lande	1000,00
b. Følgende lande, pr. land	500,00
c. Følgende klasser, pr. klasse	200,00
10. Gebyr for levering pr. telefax	75,00

* Hastelevering kan aftales mod pristillæg.

Ovennævnte priser tillægges moms

Kopiservice

1. Fotokopier af patent- og brugsmodelpublikationer	kr.
a. Ekspeditionsgebyr	30,00
b. Kopipris, pr. side	3,25
Dog minimum 30 kr. pr. publikation (svarende til 9 sider)	
2. Fotokopier, taget på læsesalen	
ved kontant betaling, pr. side, inkl. moms	3,00
3. Udenlandske patentpublikationer, der ikke findes i egne samlinger	
I ved hjemtagning fra udlandet:	
a. Pris for hjemtagning	100,00
b. Pris pr. publikation	100,00
Hjemtagning af sagsakter fra USA og patentpublikationer og sagsakter fra Sydafrika: Pris efter aftale.	
II ved levering af tilsvarende publikation fra egne samlinger	
a. Identifikation	100,00
b. Kopipris (3,25 kr. pr. side)	
4. Engelsksprogede sammendrag, der ikke findes i egne samlinger, pr. sammendrag	50,00
5. Tidsskriftsartikler o.l., der ikke findes i egne samlinger	
a. Pris for hjemtagning	100,00
b. Pris pr. artikel	100,00
6. Aktindsigt i europæiske patenter og patentansøgninger	
a. Ekspeditionsgebyr (inkl. EPO-gebyr)	315,00
b. Kopier	
– ved tilsendelse, pr. side	3,25
– ved afhentning, pr. side	2,50
– ved afhentning og kontant betaling, pr. side inkl. moms	3,00

Ovennævnte priser tillægges moms, hvis andet ikke er angivet

7. Bekræftet kopi af en patent-, brugsmodel-, mønster- eller varemærkansøgning	300,00
Hertil skal lægges kopiprisen	
8. Bekræftet udskrift af patent-, certifikat-, brugsmodel-, topografi-, mønster- eller varemærkesagsregistret	300,00
9. Udskrift af patent-, certifikat-, brugsmodel-, topografi-, mønster- eller varemærkesagsregistret	50,00
10. Udskrift af registret over kommunevåbener og -segl	200,00

Ovennævnte priser skal ikke tillægges moms

11. Leveringsgebyrer	
a. Levering pr. telefax	75,00
b. Ekspreslevering pr. telefax	275,00
c. Ekspreslevering pr. post	200,00
Hertil lægges porto	

Ovennævnte priser tillægges moms

Kurser og foredrag

1. Kurser	kr.
Priser på åbne og virksomhedsinterne kurser fås ved direkte henvendelse til KursusCentret	
2. Foredrag*	
Første time	2000,00
Følgende timer, pr. time	1500,00

* Særpriser afhængig af deltagerantal og forberedelsestid

Ovennævnte priser skal ikke tillægges moms

Klassefortegnelse

International klassifikation af varer og tjenesteydelser
(Nice Arrangement) 7. udgave 1997

Varer:

Klasse 1. Kemiske produkter til industrielle, videnskabelige og fotografiske formål samt til anvendelse i landbrugs-, havebrugs- og skovbrugsøjemed, kunstig harpiks i rå tilstand, plastic i rå tilstand, gødningsmidler, ildslukningsmidler, præparater til hærkning og lodning, kemiske konserveringsmidler til levedsmidler, garvestoffer, bindemidler til industrielle formål.

Klasse 2. Maling, fernis lak, rustbeskyttelsesmidler og træimpregneringsmidler, farvestoffer, bejdsemidler, naturlig harpiks i rå tilstand, bladmetaller og metalpulver til brug for malere, dekoratører, bogtrykkere og kunstnere.

Klasse 3. Blegemidler og andre midler til vask og rensning af tøj, præparater til rengøring, polering og fjernelse af pletter samt slibemidler, sæbe, parfumerivarer, æteriske olier, kosmetiske præparater, hårvand, tandplejemidler.

Klasse 4. Olier, fedtstoffer til industrielle formål, smøremidler, midler til absorbering, fugtning og binding af støv, brændstoffer (herunder motordrivmidler) og belysningsstoffer, lys og væger.

Klasse 5. Farmaceutiske og veterinærmedicinske præparater samt præparater til sundhedspleje, diætetiske præparater til medicinsk brug, næringsmidler til spædbørn, plastre og forbindingsstoffer, materiale til tandplombering og til tandaftryk, desinfektionsmidler, præparater til udryddelse af skadedyr, svampe- og ukrudsdræbende midler.

Klasse 6. Uædle metaller og legeringer heraf, byggematerialer af metal, transportable bygninger af metal, materialer af metal til jernbaneanlæg, metalkabler og tråd (dog ikke til elektriske formål), kleinsmedearbejder, isenkramvarer af metal, metalrør, pengeskabe, andre varer af metal (ikke indeholdt i andre klasser), malm.

Klasse 7. Maskiner og værktøjsmaskiner, motorer (ikke til befordringsmidler til brug på land), koblinger og transmissionsdele (ikke til befordringsmidler til brug på land), landbrugsredskaber (ikke hånddrevne), rugemaskiner.

Klasse 8. Håndværktøj og instrumenter (hånddrevne), knivmedevarer, gaffler og skæer, hug- og stikvåben, barbermaskiner.

Klasse 9. Videnskabelige, nautiske, geodætiske, elektriske, fotografiske, kinematografiske og optiske apparater og instrumenter samt apparater og instrumenter til vejning, måling, signalering, kontrol, livredning og undervisning, apparater til optagelse, transmission og gengivelse af lyd eller billede, magnetiske databæere, lydplader, møntautomater og -apparater, kasseapparater, regnemaskiner og databehandlingsudstyr, ildslukningsapparater.

Klasse 10. Kirurgiske, medicinske, odontologiske og veterinære apparater og instrumenter samt kunstige lemmer, øjne og tænder, ortopædiske artikler suturmateriale.

Klasse 11. Apparater til belysning, opvarmning, dampdannelse, kogning, køling, tørring,

ventilation og vandledning samt sanitets-installationer.

Klasse 12. Køretøjer, befordringsmidler til brug på land, i luften eller i vandet.

Klasse 13. Skydevåben, ammunition og projektiler, sprængstoffer, fyrværkerigenstande.

Klasse 14. Ædle metaller og legeringer heraf samt varer af ædle metaller eller varer overtrukket hermed og ikke indeholdt i andre klasser, juvelerarbejder, smykker, ædelstene, ure og kronometriske instrumenter.

Klasse 15. Musikinstrumenter.

Klasse 16. Papir, pap, varer heraf og ikke indeholdt i andre klasser, tryksager, bogbinderartikler, fotografier, papirhandlervarer, klæbemidler til papirvarer og til husholdningsbrug, artikler til brug for kunstnere, pensler, skrivemaskiner og kontorartikler (dog ikke møbler), instruktions- og undervisningsmateriale (dog ikke apparater), plasticmateriale til emballeringsbrug (ikke indeholdt i andre klasser), spillekort, tryktyper, klichéer.

Klasse 17. Kautsjuk, guttaperka, gummi, asbest, glimmer samt varer fremstillet af disse materialer og ikke indeholdt i andre klasser, plastic i halvforarbejdet tilstand, tætnings-, paknings- og isoleringsmateriale, slanger dog ikke af metal.

Klasse 18. Læder og læderimitationer samt varer fremstillet af disse materialer og ikke indeholdt i andre klasser, skind og huder, kufferter og rejsetasker, paraplyer, parasoller og spadserestokke, piske og sadelmagervarer.

Klasse 19. Byggematerialer (ikke af metal), stive rør til bygningsbrug (ikke af metal), asfalt, beg, tjære og bitumen, transportable bygning-er (ikke af metal), monumenter (ikke af metal).

Klasse 20. Møbler, spejle, billedrammer, varer (ikke indeholdt i andre klasser), af træ, korkrør, spanskør, kurvefletning, horn, ben, elfeben, fiskeben, skildpadde, rav, perlemor, og merskum, samt af erstatningsstoffer for disse materialer eller af plastic.

Klasse 21. Husholdnings- og køkkenredskaber samt beholdere (dog ikke af ædle metaller eller overtrukket hermed), kamme og svampe, børster, børstenbindemateriale, redskaber til rengøringsformål, ståluld, glas i rå eller halvforarbejdet tilstand (med undtagelse af glas til bygningsbrug), glasvarer, porcelæn og keramik (ikke indeholdt i andre klasser).

Klasse 22. Tovværk, reb, liner, snore, net, telte, markiser, presenninger, sejl, sække (ikke indeholdt i andre klasser), polstringsmateriale (dog ikke af kautsjuk eller af plastic), ubearbejdet fibermateriale til tekstilfabrikation.

Klasse 23. Garn og tråd til tekstilfabrikation.

Klasse 24. Vævede stoffer og tekstilvarer (ikke indeholdt i andre klasser), senge- og bordtæpper.

Klasse 25. Beklædningsgenstande, fodtøj og hovedbeklædning.

Klasse 26. Kniplinger og broderier, bånd og possementmagervarer, knapper, hægter og maller, knappenåle og synåle, kunstige blomster.

Klasse 27. Tæpper, måtter, linoleum og andet belægningsmateriale til eksisterende gulve, vægbeklædningsmateriale, som ikke er tekstilvarer.

Klasse 28. Spil og legetøj, gymnastik- og sportsartikler (ikke indeholdt i andre klasser), julepynt.

Klasse 29. Kød, fisk, fjerkræ og vildt, kødeks-trater, konserverede tørrede og kogte frugter og grøntsager, geléer, syltetøj, frugtsauce, æg, mælk og mejeriprodukter, spiselige olier og spisefedt.

Klasse 30. Kaffe, the, kakao, sukker, ris, tapioka, sago, kaffeerstatning, mel, og næringsmidler af korn, brød, konditori- og konfekturvarer, spiseis, honning, sirup, gær, bagepulver, salt, sennep, eddike, herunder vineddike, saucer (krydede), krydderier, råis.

Klasse 31. Landbrugs- skovbrugs- og havebrugsprodukter samt korn, (ikke indeholdt i andre klasser), levende dyr, friske frugter og grøntsager, frø og såsæd, naturlige planter og blomster, næringsmidler til dyr, malt.

Klasse 32. Øl, mineralvand og kulsyreholdige vand og andre ikke alkoholholdige drikke, frugtdrikke og frugtsaft, saft og andre præparater til fremstilling af drikke.

Klasse 33. Alkoholholdige drikke (dog ikke øl).

Klasse 34. Tobak, artikler for rygere, tændstikker.

Tjenesteydelser

Klasse 35. Annonce- og reklamevirksomhed, bistand ved forretningsledelse og forretningsadministration, bistand ved varetagelse af kontoropgaver.

Klasse 36. Forsikringsvirksomhed, finansiel virksomhed, valutarisk virksomhed, ejendoms-mæglervirksomhed.

Klasse 37. Byggevirksomhed, reparationsvirksomhed, installationsvirksomhed.

Klasse 38. Telekommunikationsvirksomhed.

Klasse 39. Transportvirksomhed, pakning og opbevaring af varer, arrangering af rejser.

Klasse 40. Forarbejdning og behandling af materialer og genstande.

Klasse 41. Uddannelses- og undervisningsvirksomhed, underholdningsvirksomhed, sportsarrangementer og kulturelle arrangementer.

Klasse 42. Restaurationsvirksomhed og udbringning af mad og drikke, værelsesudlejning, lægevirksomhed, sundheds- og skønhedspleje, bistand ved landbrugsvirksomhed, veterinærvirksomhed, juridisk bistand, videnskabelige og industriel forskning, programmering af computere, tjenesteydelser, der ikke kan henføres til andre klasser.

Patentdirektoratet

Helgeshøj Allé 81
2630 Tåstrup
Telefon 43 50 80 00
Telefax 43 50 80 01
Telex 16046 DPO DK
Postgiro 4 02 05 53



INID-koder

Internationally agreed Numbers for the Identification of Data (INID)

- (111) Registration number
- (141) Date of termination of the registration of the mark
- (151) Registration date
- (180) Date of expected expiration of the registration/renewal
- (210) Application number
- (220) Application filing date
- (230) Data concerning exhibition
- (300) Data relating to priority under the Paris Convention
- (390) Data relating to the registration in the country of origin
- (442) Date of publication of the application
- (450) Date of publication of the registration
- (500) Various information
- (511) Class or classes (and list of goods/services)
- (540) Reproduction of the mark
- (551) Indication to the effect that the mark is a collective mark, a certification mark or a guarantee mark
- (580) Date of recording of amendment/change
- (591) Information concerning colors claimed
- (641) Number(s) and date(s) of other legally related applications
- (646) Number(s) and date(s) of other legally related registrations
- (730) Name and address of the applicant/holder of the registration
- (740)/(750) Name and address of the representative/Correspondance address
- (791)/(793) Data concerning license
- (800) Data relating to registration under the Madrid Protocol

Domestic Codes for the Identification of Data

- (DC) Date of shelving/withdrawal
- (DP) Data concerning pawning

Where there is only an indication of the class number (511), the application or registration covers all goods or services within the class in question.

Where the class number in the case of code (511) is followed by a “:” the application or registration covers only the goods or services specifically mentioned.

Where (540) the “Reproduction of the mark” is followed by “<w>”, the application or registration concerns a word mark.

Where (540) the “Reproduction of the mark” is followed by “<fig>”, the trade mark involves non-standard letters and/or figurative elements.

Internationalt vedtagne Numre til Identifikation af Data (INID)

- Registreringsnummer
- Dato for udslættelse af registreringen
- Registreringsdato
- Dato for registrerings-/fornyelsesperiodens udløb
- Ansøgningsnummer
- Ansøgningsdato
- Udstillingsprioritetsoplysninger
- Prioritetsoplysninger
- Hjemlandsregistrering
- Bekendtgørelsesdato
- Offentliggørelsesdato
- Bemærkninger
- Vare- eller tjenesteydelsesklasser (og liste over varer/tjenesteydelser)
- Varemærket
- Fællesmærkeoplysninger
- Dato for notering af tilførsel
- Farvetekst
- Data vedrørende delte/udskilte ansøgninger
- Data vedrørende delte/udskilte registreringer
- Indehaveroplysninger
- Fuldmægtigoplysninger/korrespondanceadresse
- Licensoplysninger
- Data vedrørende Madridprotokol-registreringer

Interne koder til identifikation af data

- Henlæggelses/tilbagetagelsesdato
- Pantsætningsoplysninger

Hvor der alene er angivet klassenummer (511), omfatter ansøgningen eller registreringen alle varer eller tjenesteydelser i den pågældende klasse.

Hvor klassenummeret ved kode (511) efterfølges af et “:”, omfatter ansøgningen eller registreringen kun de særligt nævnte varer eller tjenesteydelser.

Hvor (540) “Varemærket” efterfølges af “<w>”, angår ansøgningen eller registreringen et ordmærke.

Hvor (540) “Varemærket” efterfølges af “<fig>”, er der i varemærket figurelementer og/eller bogstaver med særlig skrifttype.

Patentdirektoratet

Helgeshøj Allé 81
DK-2630 Taastrup

B



Returneres ved varig adresseændring

Erhvervsministeriet

Patentdirektoratet

Helgeshøj Allé 81
DK-2630 Taastrup



Telefon (+45) 43 50 80 00
Telefax (+45) 43 50 80 01
Telex 16046 DPO DK
Giro 8 989923

ISSN 0903-8809