

Dansk Mønster Tidende



Indholdsfortegnelse

Bekendtgørelse af mønsteransøgninger	337
Offentligt tilgængelige mønsteransøgninger	355
Registrerede mønstre	356
Fornyelse af mønsterregistreringer	357

Abonnementsprisen for årgangen er 1000,- kr. Abonnement tegnes i Patentdirektoratet, Helgeshøj Allé 81, 2630 Tåstrup, tlf. 43 50 85 40 eller 43 50 85 35, Gironr. 4 02 05 53, hvor enkelte numre sælges for en pris af 40 kr.

Ansvarlig for redaktion: Niels Ravn
Trykt hos Levison Digital Center A/S, Glostrup

ISSN 0903-8809

Bekendtgørelse af Mønsteransøgninger

Indsigelser mod registreringen skal fremsættes skriftligt i 2 eksemplarer til registreringsmyndigheden inden 2 måneder fra bekendtgørelsesdagen, jfr. lov om mønstre nr 218 af 27. maj 1970, § 18, stk. 2.
 Er det bekendtgjort, at model af mønstret er indleveret, kan dette ses i direktoratet.
 Hvis afbildningen er udført i farver, er dette angivet.
 Er mønstret forbillede for et ornament, er dette angivet.

(21) MA 1998 00536

(54) Et genopladeligt batteri

(51)-Cl.13 02

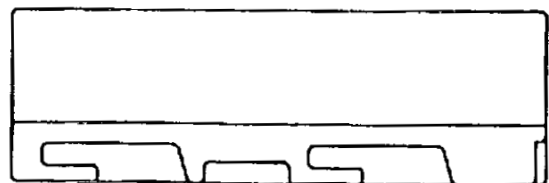
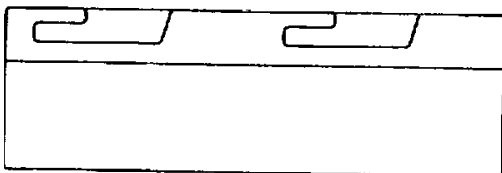
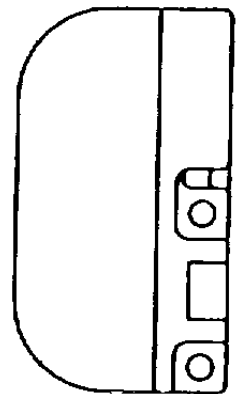
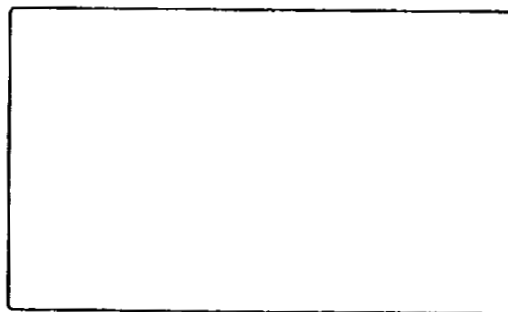
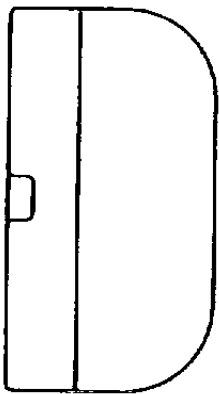
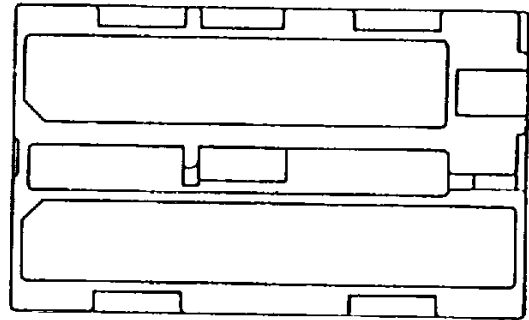
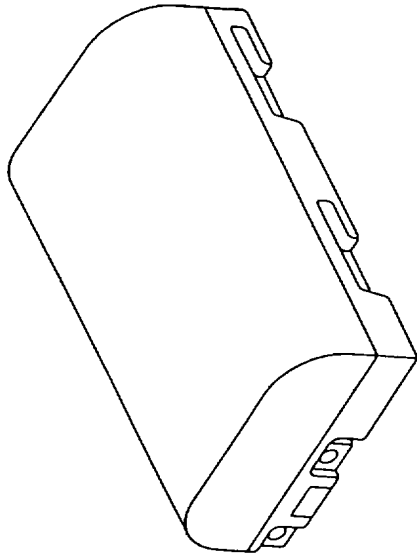

(71)ANSØGER(E):
 (74)FULDMÆGTIG:
 (72)FREMBRINGER(E):
 (22)ANSØGNINGSDATO:

Sony Kabushiki Kaisha (Sony Corporation), 7-35 Kitashinagawa 6-chome Shinagawa-ku Tokyo, Japan
 Patentbureauet Magnus Jensens Eff., Frederiksborgvej 15, 3520 Farum, Danmark
 Kouichi Maeyama, c/o Sony Kabushiki Kaisha 7-35 Kitashinagawa 6-chome Shinagawa-ku Tokyo, Japan,
 Japan
 1998-05-19

(21) MA 1998 00537

(54) Et genopladeligt batteri

(51)-Cl.13 02

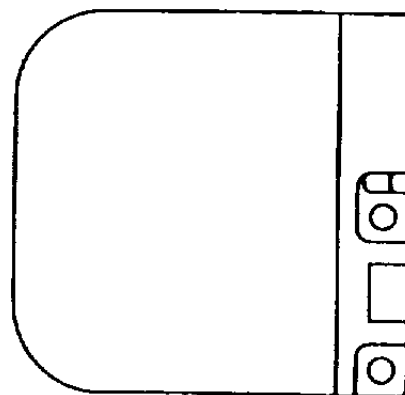
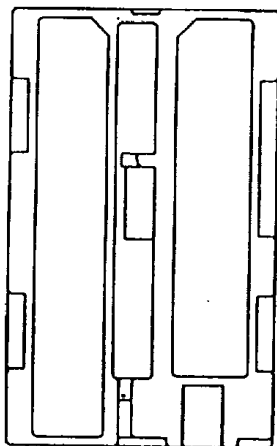
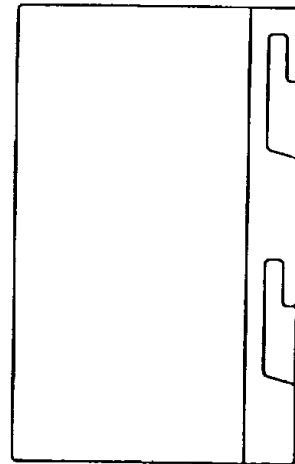
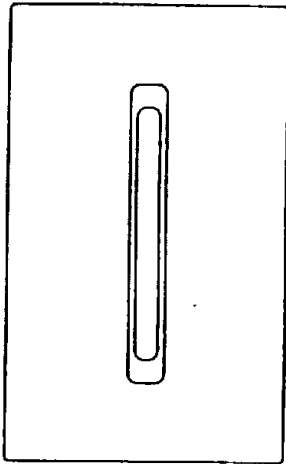
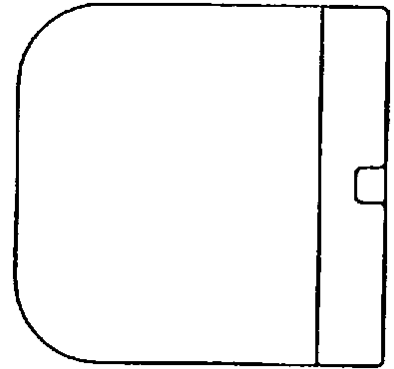
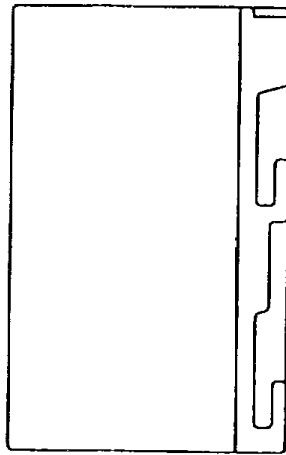
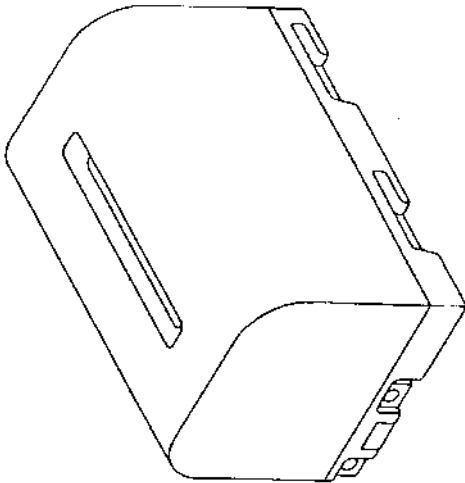

(71)ANSØGER(E):
 (74)FULDMÆGTIG:
 (72)FREMBRINGER(E):
 (22)ANSØGNINGSDATO:

Sony Kabushiki Kaisha (Sony Corporation), 7-35 Kitashinagawa 6-chome Shinagawa-ku Tokyo, Japan
 Patentbureauet Magnus Jensens Eff., Frederiksborgvej 15, 3520 Farum, Danmark
 Kouichi Maeyama, c/o Sony Kabushiki Kaisha 7-35 Kitashinagawa 6-chome Shinagawa-ku Tokyo, Japan,
 Japan
 1998-05-19

(21) MA 1998 00538

(54) Et genopladeligt batteri

(51)-Cl.13 02

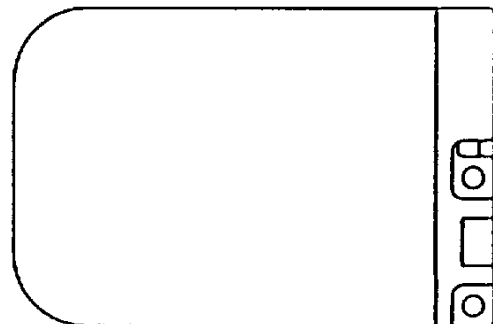
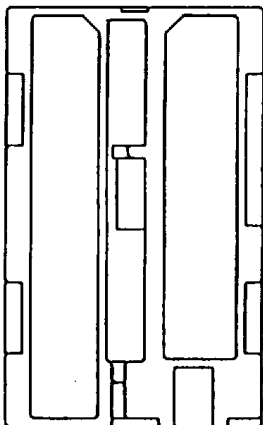
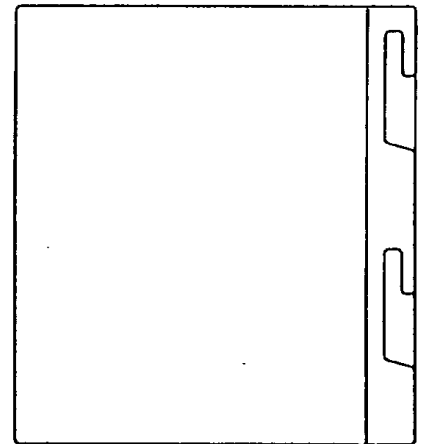
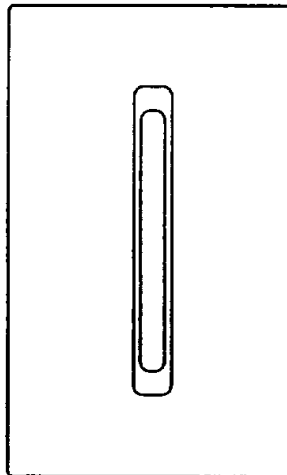
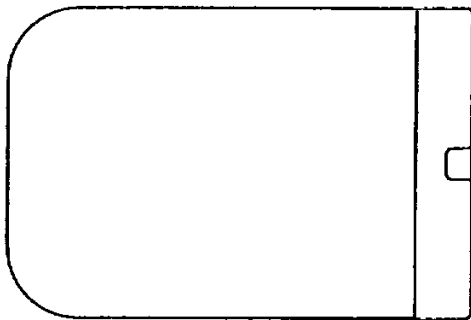
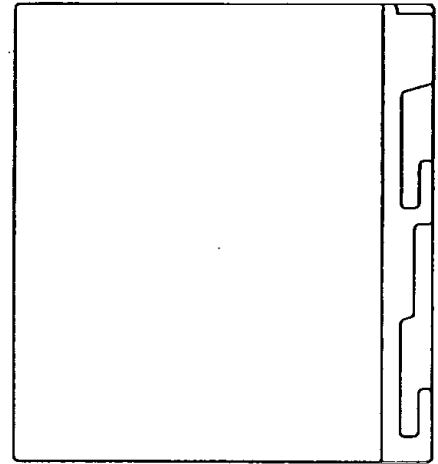
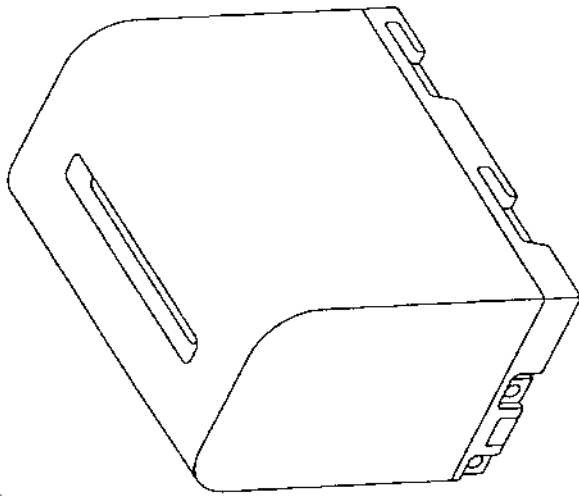

(71)ANSØGER(E):
(74)FULDMÆGTIG:
(72)FREMBRINGER(E):
(22)ANSØGNINGSDATO:

Sony Kabushiki Kaisha (Sony Corporation), 7-35 Kitashinagawa 6-chome Shinagawa-ku Tokyo, Japan
Patentbureauet Magnus Jensens Efff., Frederiksborgvej 15, 3520 Farum, Danmark
Kouichi Maeyama, c/o Sony Kabushiki Kaisha 7-35 Kitashinagawa 6-chome Shinagawa-ku Tokyo, Japan,
Japan
1998-05-19

(21) MA 1998 00850

(54) Et understel til et bord

(51)-Cl.06 03

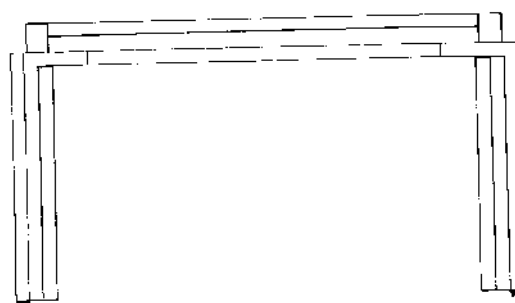
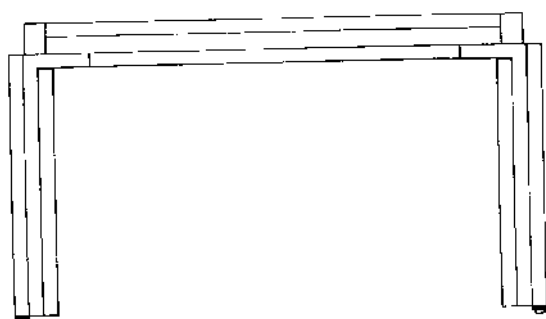
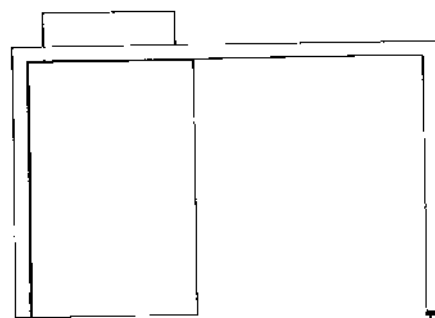
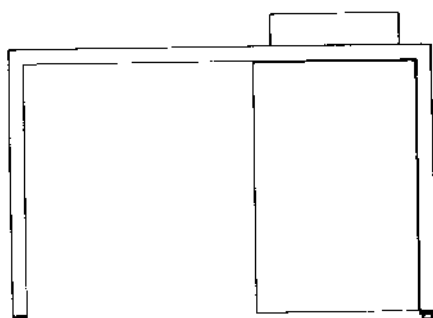
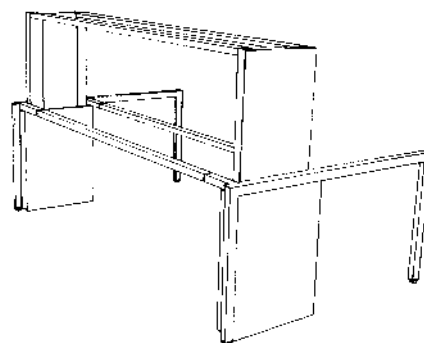
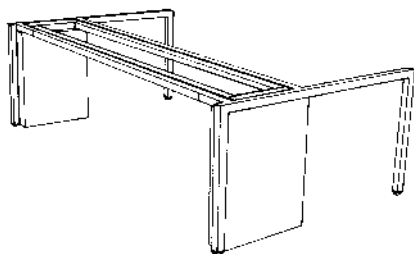

(71)ANSØGER(E):
 (74)FULDMÆGTIG:
 (72)FREMBRINGER(E):
 (22)ANSØGNINGSDATO:

po inventar A/S, Vermundsgade 40 B, 3., 2100 København Ø, Danmark
 Larsen & Birkeholm A/S Skandinavisk Patentbureau, Banegårdspladsen 1, 1570 København V, Danmark
 Knud Holcher, Paradisvænget 24, 2840 Holte, Danmark
 1998-08-20

(21) MA 1998 00851

(54) 1) Et tredimensionelt puslespil 2-6) dele dertil

(51)-Cl.21 01

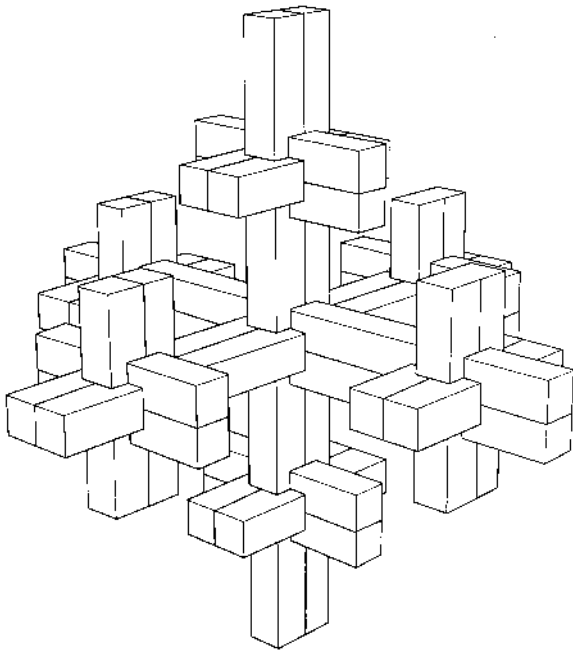

Løbenr. 1

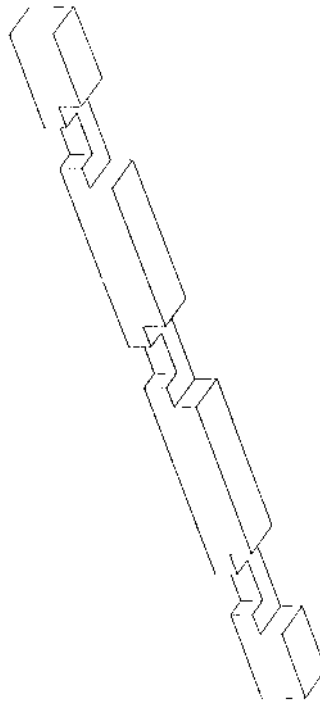

Løbenr. 2

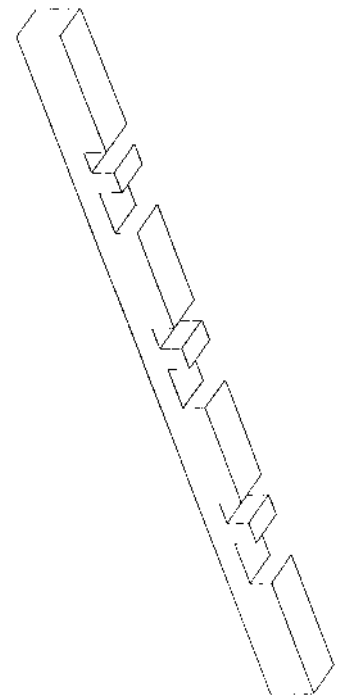

Løbenr. 3

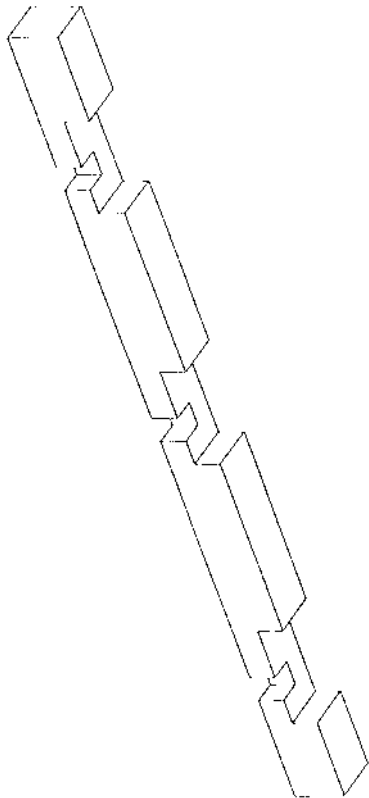

Løbenr. 4

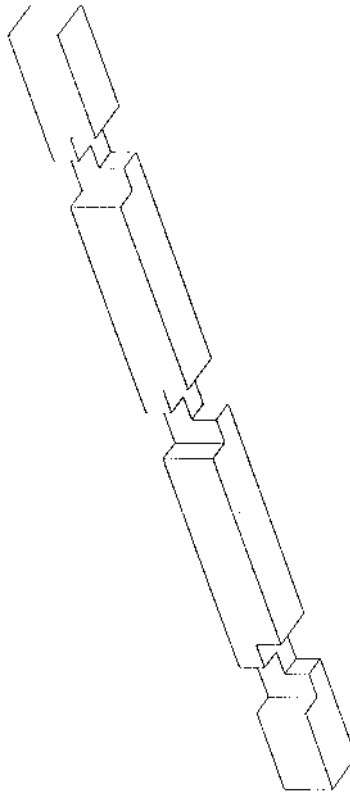

Løbenr. 5

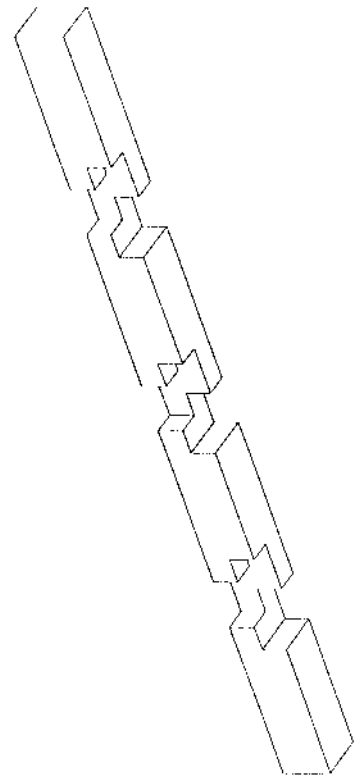

Løbenr. 6

(71)ANSØGER(E):
 (74)FULDMÆGTIG:
 (72)FREMBRINGER(E):
 (22)ANSØGNINGSDATO:

Finn Bernhøj, Solvej 28, 7120 Vejle Øst, Danmark
 Larsen & Birkeholm A/S Skandinavisk Patentbureau, Banegårdspladsen 1, 1570 København V, Danmark
 Finn Bernhøj, Solvej 28, 7120 Vejle Øst, Danmark
 1998-08-20

(21) MA 1998 00861

(54) En beholder til bestik

(51)-Cl.07 06

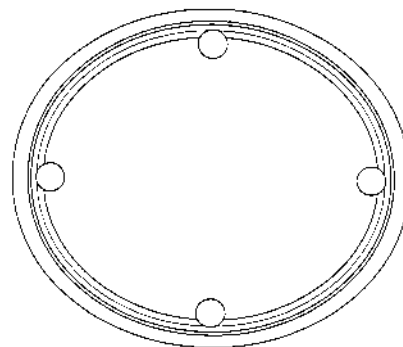
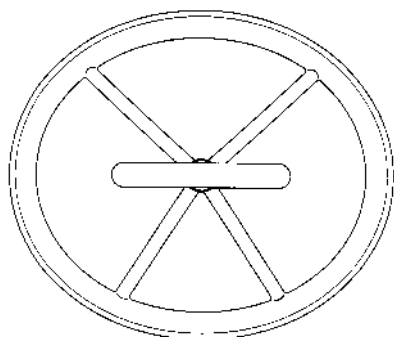
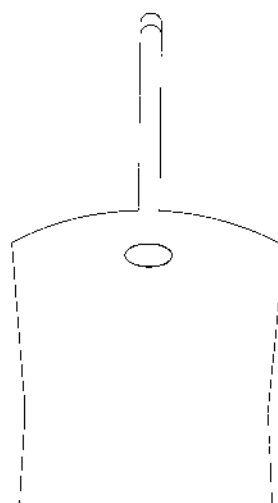
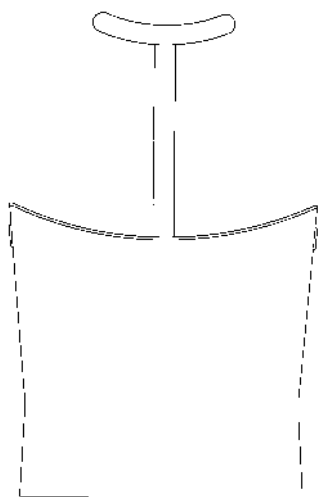
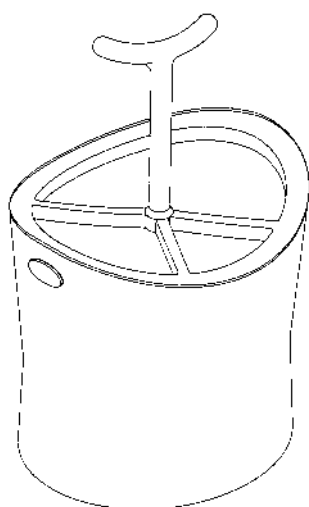

(71)ANSØGER(E):
 (74)FULDMÆGTIG:
 (72)FREMBRINGER(E):
 (22)ANSØGNINGSDATO:

PI-DESIGN AG, Kantonstrasse, CH-6234 Triengen, Schweiz
 Giersing & Stelling Patentbureau A/S, Teglporten 3, 3460 Birkerød, Danmark
 Carsten Jørgensen, St. Niklausenstr. 17, 6005 St. Niklausen, Schweiz
 1998-08-25

(21) MA 1998 00878

(54) En konvektor

(51)-Cl.23 03

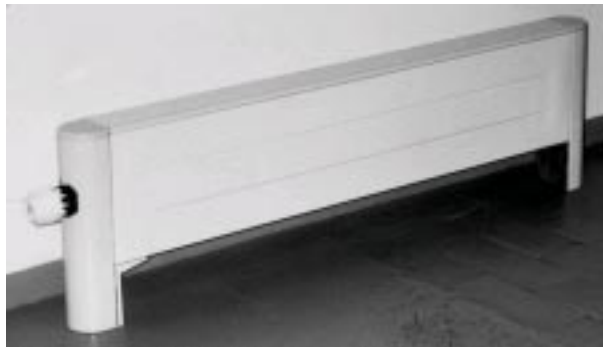

(71)ANSØGER(E):
(74)FULDMÆGTIG:
(72)FREMBRINGER(E):
(22)ANSØGNINGSDATO:

A/S Ribe Jernstøberi, Saltgade 11, 6760 Ribe, Danmark
Giersing & Stelling Patentbureau A/S, Teglporten 3, 3460 Birkerød, Danmark
Henning Stougaard, Jasminparken 9 Ribe Nørreremark, 6760 Ribe, Danmark
1998-08-25

(21) MA 1998 00879

(54) En konvektor

(51)-Cl.23 03



(71)ANSØGER(E):
(74)FULDMÆGTIG:
(72)FREMBRINGER(E):
(22)ANSØGNINGSDATO:

A/S Ribe Jernstøberi, Saltgade 11, 6760 Ribe, Danmark
Giersing & Stelling Patentbureau A/S, Teglporten 3, 3460 Birkerød, Danmark
Henning Stougaard, Jasminparken 9 Ribe Nørreremark, 6760 Ribe, Danmark
1998-08-25

(21) MA 1998 00881

(54) En lampe

(51)-Cl.26 05

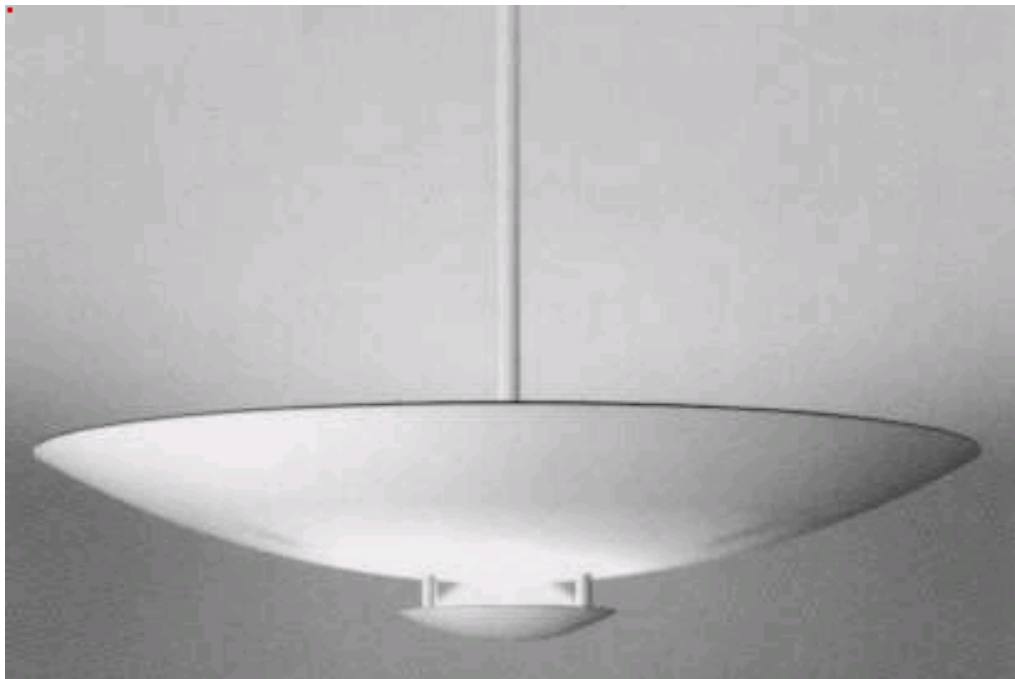

(71)ANSØGER(E):
(72)FREMBRINGER(E):
(22)ANSØGNINGSDATO:

Asger Bay Christiansen, Ny Kongensgade 21, 1557 København V, Danmark
Asger Bay Christiansen, Ny Kongensgade 21, 1557 København V, Danmark
1998-08-27

(21) MA 1998 00923

(54) 1-2) Kombineret holder til pottedplanter og lys, til et sæt. (51)-Cl.11 02;26 01



Løbenr. 1



Løbenr. 2

(71)ANSØGER(E):
(74)FULDMÆGTIG:
(72)FREMBRINGER(E):
(22)ANSØGNINGSDATO:

Skjoldvang A/S, Højvangsvej 12 Skjoldlev, 8471 Sabro, Danmark
PATRADE A/S, Store Torv 1, 8000 Århus C, Danmark
Jens Jørgensen, Højvangsvej 8, 8471 Sabro, Danmark
1998-09-02

(21) MA 1998 00967

(54) Elastisk stop til døre og vinduer

(51)-Cl.08 07

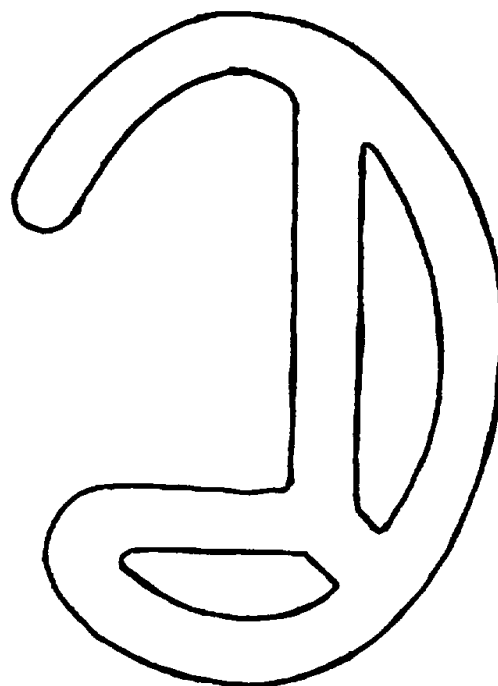
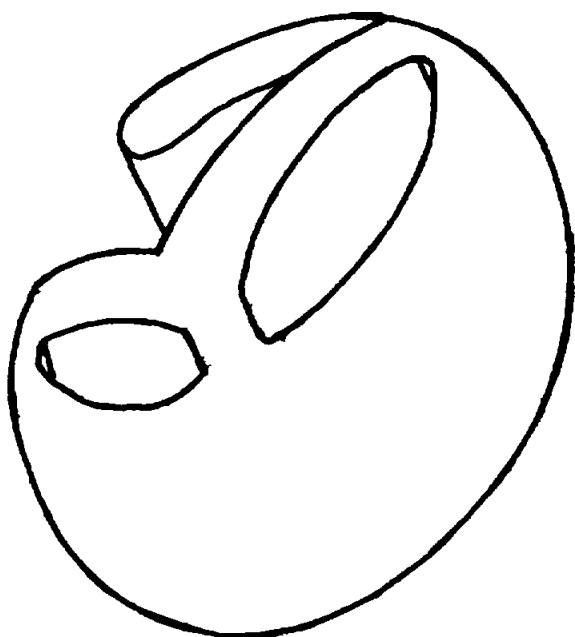

(71)ANSØGER(E):
(74)FULDMÆGTIG:
(72)FREMBRINGER(E):
(22)ANSØGNINGSDATO:

Frederik Gundelach Møller, Nordborggade 57, 2. tv. mf., 8000 Århus C, Danmark
PATRADE A/S, Store Torv 1, 8000 Århus C, Danmark
Frederik Gundelach Møller, Nordborggade 57, 2. tv. mf., 8000 Århus C, Danmark
1998-09-11

(21) MA 1998 00970

(54) En oppustelig nakkepude

(51)-Cl.06 09



(71)ANSØGER(E):
(74)FULDMÆGTIG:
(72)FREMBRINGER(E):
(22)ANSØGNINGSDATO:

DaneStyle Leisure Accessories A/S, Valhøjs Allé 190, 2610 Rødovre, Danmark
Heiden & Høiberg A/S, Nørre Farimagsgade 37, 1364 København K, Danmark
Bjarne Hansen, Kongevejen 95, 3460 Birkerød, Danmark; Jes Lætgård, Åboulevarden 78, 8700 Horsens, Danmark
1998-09-14

(21) MA 1998 01058

(54) En holder til engangsbæger holdere

(51)-Cl.07 06

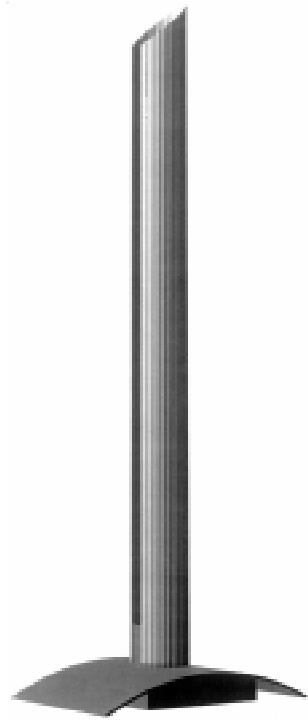

(71)ANSØGER(E):
(72)FREMBRINGER(E):
(22)ANSØGNINGSDATO:

Bjarne Hansen, Tårnvænget 15, 2730 Herlev, Danmark
Bjarne Hansen, Tårnvænget 15, 2730 Herlev, Danmark
1998-10-12

(21) MA 1998 01059

(54) En opsamler til brugte engangsbægre

(51)-Cl.07 06

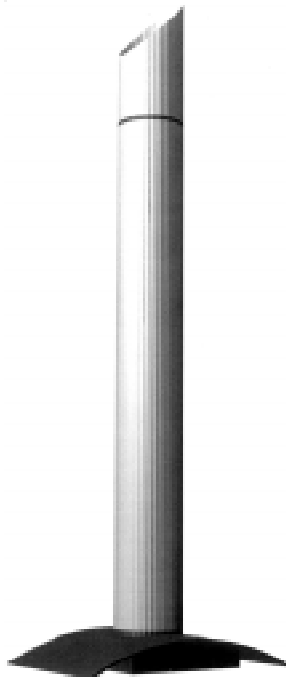

(71)ANSØGER(E):
(72)FREMBRINGER(E):
(22)ANSØGNINGSDATO:

Bjarne Hansen, Tårnvænget 15, 2730 Herlev, Danmark
Bjarne Hansen, Tårnvænget 15, 2730 Herlev, Danmark
1998-10-12

(21) MA 1998 01060

(54) En holder til engangsbægre

(51)-Cl.07 06

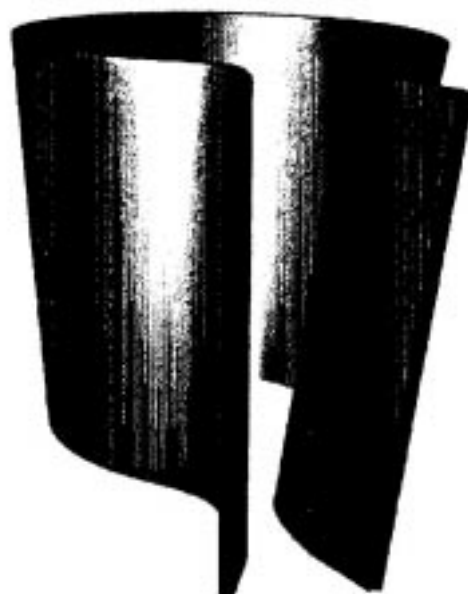

(71)ANSØGER(E):
(72)FREMBRINGER(E):
(22)ANSØGNINGSDATO:

Bjarne Hansen, Tårnvænget 15, 2730 Herlev, Danmark
Bjarne Hansen, Tårnvænget 15, 2730 Herlev, Danmark
1998-10-12

(21) MA 1998 01083

(54) 1) En tandbørste 2) dele dertil

(51)-Cl.04 02

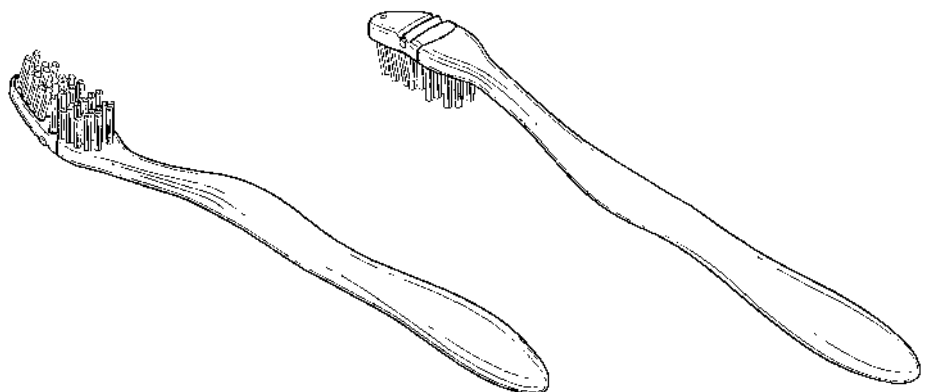
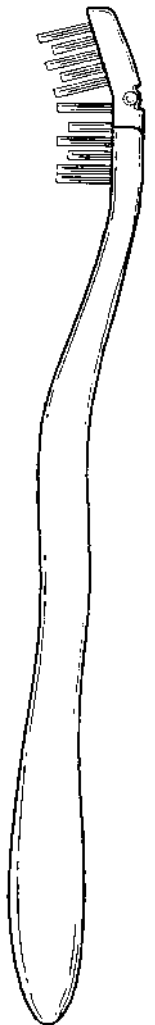

Løbenr. 1

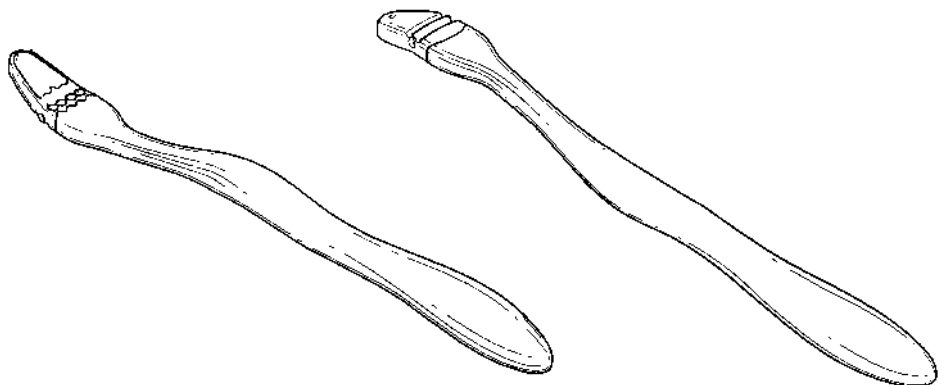
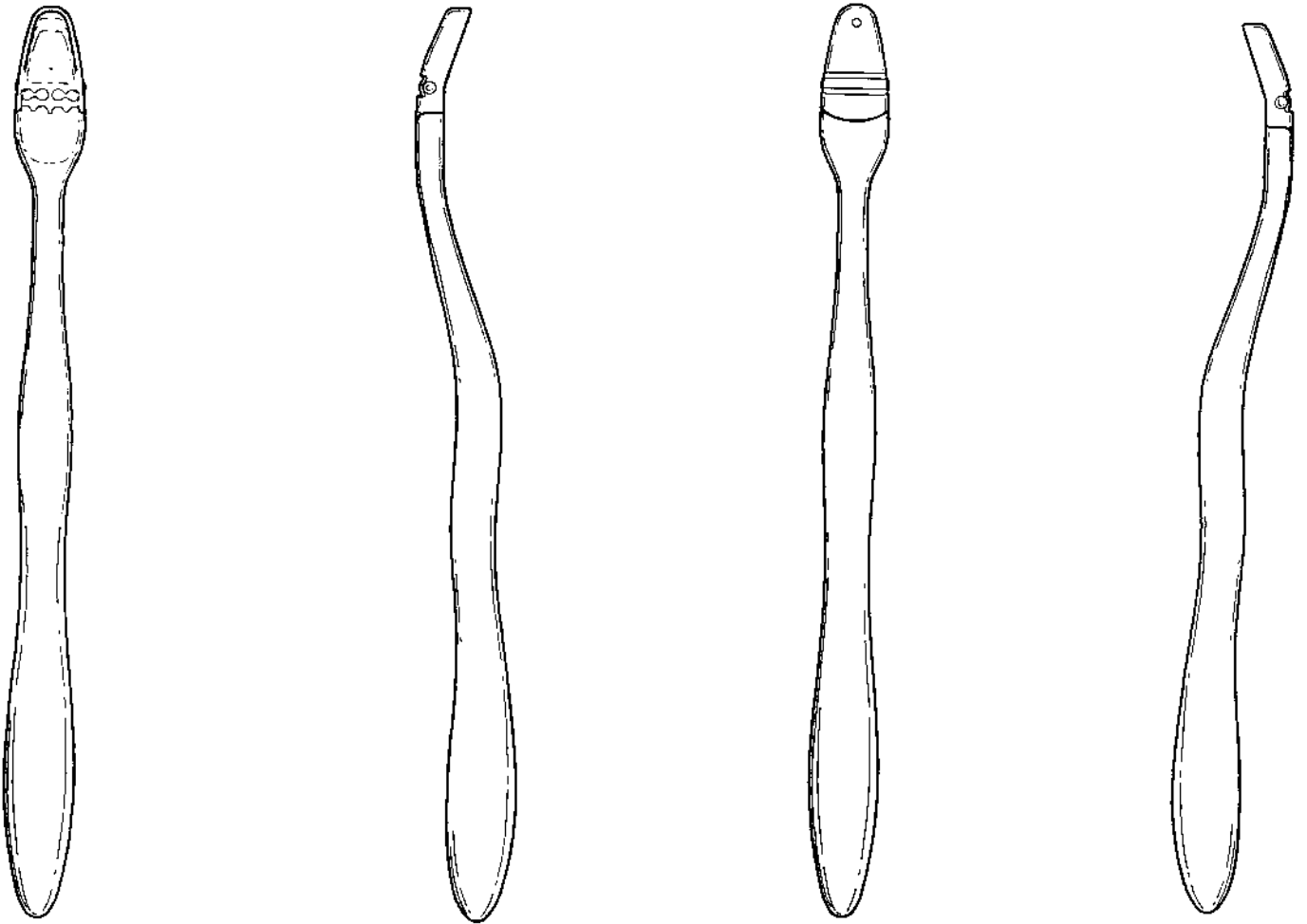

Løbenr. 2

(71)ANSØGER(E):

Colgate-Palmolive Company, a corporation of the State of Delaware, 300, Park Avenue New York, N.Y. 10022, USA

(74)FULDMÆGTIG:

Chas. Hude A/S, H.C. Andersens Boulevard 33, 1553 København V, Danmark

(72)FREMBRINGER(E):

Douglas J. Hohlbein, 45 Diverty Road, West Trenton, New Jersey 08628, USA

(30)PRIORITET:

1998-04-17 US 29/086697

(22)ANSØGNINGSDATO:

1998-10-15

(21) MA 1998 01198

(54) En CD-holder

(51)-Cl.06 04

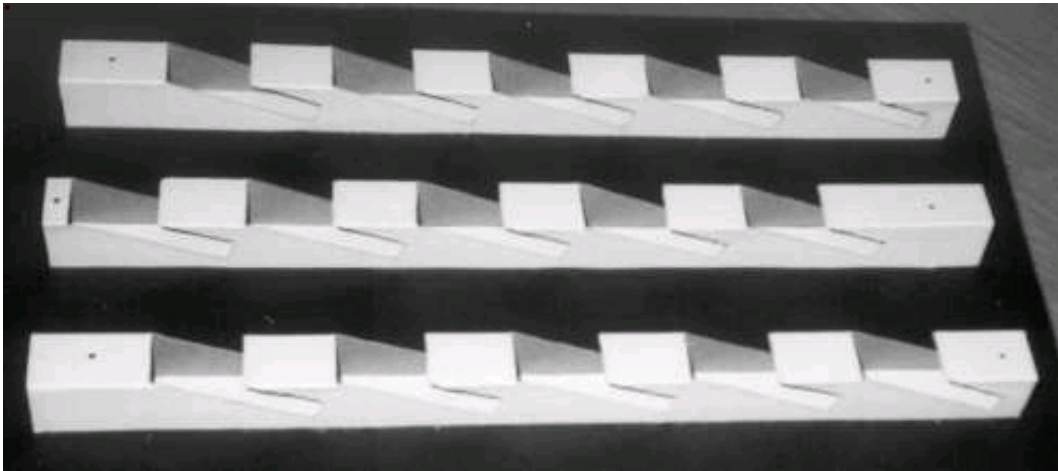

(71)ANSØGER(E):
(72)FREMBRINGER(E):
(22)ANSØGNINGS DATO:

Ole Vitcetz Pedersen, Kannikestræde 16, 3550 Slangerup, Danmark
Ole Vitcetz Pedersen, Kannikestræde 16, 3550 Slangerup, Danmark
1998-11-12

(21) MA 1998 01211

(54) En fadøls søjle

(51)-Cl.23 01



(71)ANSØGER(E):
(72)FREMBRINGER(E):
(22)ANSØGNINGS DATO:

Carlsberg A/S, Ny Carlsberg Vej 100, 1799 København V, Danmark
Peter Eriksen, Tietgens Plads 14, 8000 Århus C, Danmark
1998-11-16

(21) MA 1998 01242

(54) En emballage

(51)-Cl.09 03

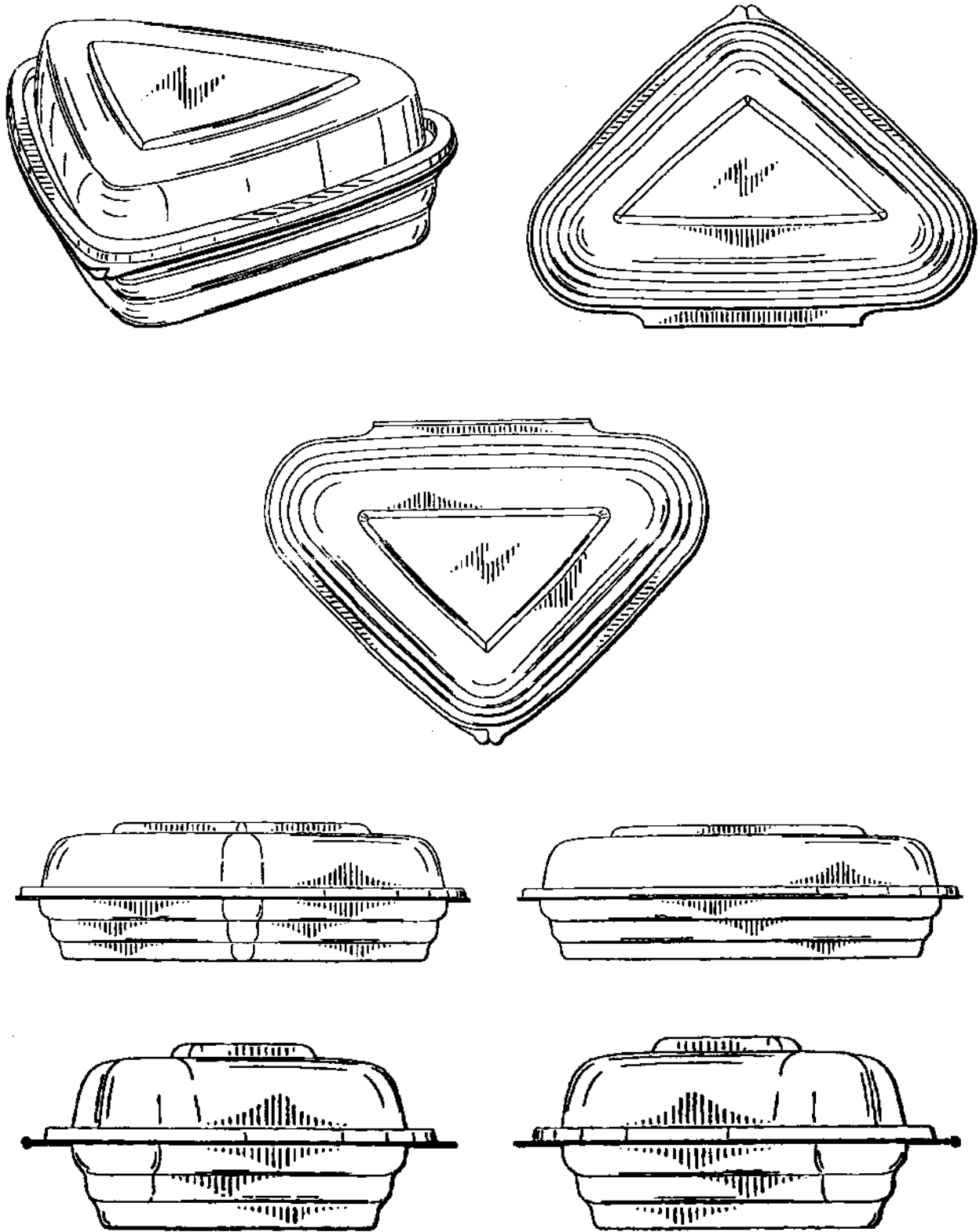

(71)ANSØGER(E):
(74)FULDMÆGTIG:
(72)FREMBRINGER(E):
(30)PRIORITET:
(22)ANSØGNINGSDATO:

De Ster Holding B.V., Burgerweeshuispad 111 NL-1076 ES Amsterdam, Holland
K. Skøtt-Jensen, Patentingeniør A/S, Lemmingvej 225, 8361 Hasselager, Danmark
Daniel Thomas Whitehead, Brigham Drive 7445 Atlanta, GA 30350, USA
1998-06-01 US 29/088750
1998-11-27

(21) MA 1999 00062

(54) Ornament til emballagekasser; Ornament til tekstilsof (51)-Cl.05 05;09 03

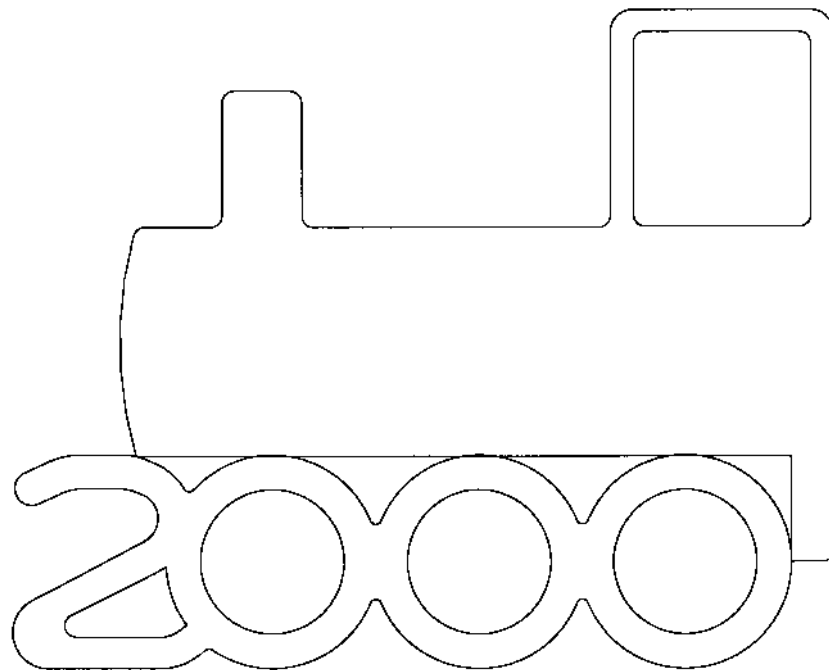

(71)ANSØGER(E):
(72)FREMBRINGER(E):
(22)ANSØGNINGSDATO:

Paul H. Wistesen, Thyregodvej 58, 7323 Give, Danmark
Paul H. Wistesen, Thyregodvej 58, 7323 Give, Danmark
1999-01-19

(21) MA 1999 00068

(54) En kantsten

(51)-Cl.25 01

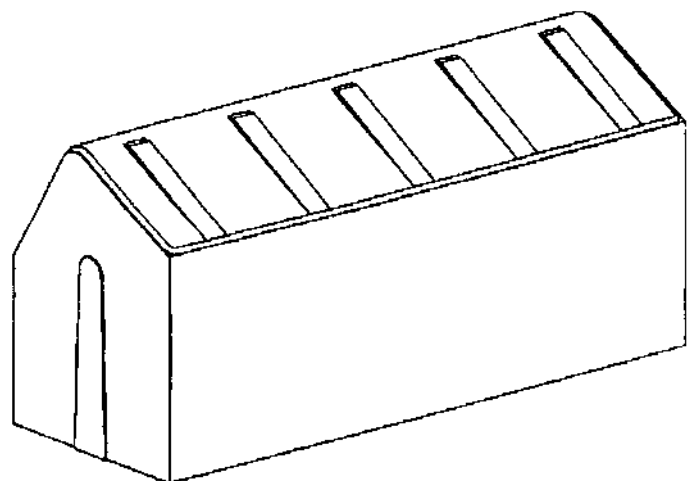
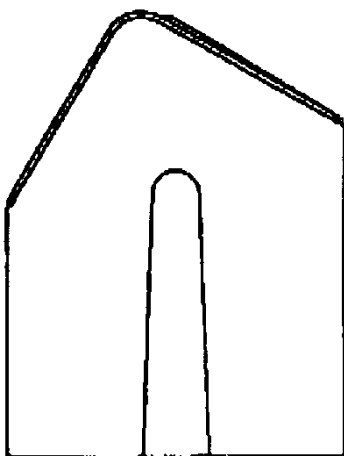

(71)ANSØGER(E):
(72)FREMBRINGER(E):
(22)ANSØGNINGSDATO:

KVM Industrimaskiner A/S, Industrivej 22, 8620 Kjellerup, Danmark
Leif Tipsmark, Bavnevej 3, 8831 Løgstrup, Danmark
1999-01-19

(21) MA 1999 00104

(54) En urteholder

(51)-Cl.07 07;11 02

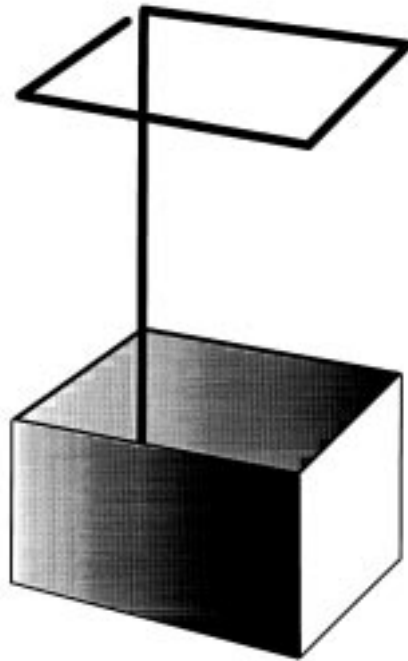

(71)ANSØGER(E):
(72)FREMBRINGER(E):
(22)ANSØGNINGSDATO:

Ole Kragh-Sørensen, Furesøvej 97, 2830 Virum, Danmark
Ole Kragh-Sørensen, Furesøvej 97, 2830 Virum, Danmark
1999-02-02

(21) MA 1999 00105

(54) En urteholder

(51)-Cl.07 07;11 02



(71)ANSØGER(E):
(72)FREMBRINGER(E):
(22)ANSØGNINGSDATO:

Ole Kragh-Sørensen, Furesøvej 97, 2830 Virum, Danmark
Ole Kragh-Sørensen, Furesøvej 97, 2830 Virum, Danmark
1999-02-02

(21) MA 1999 00113

(54) En kapselåbner

(51)-Cl.07 06

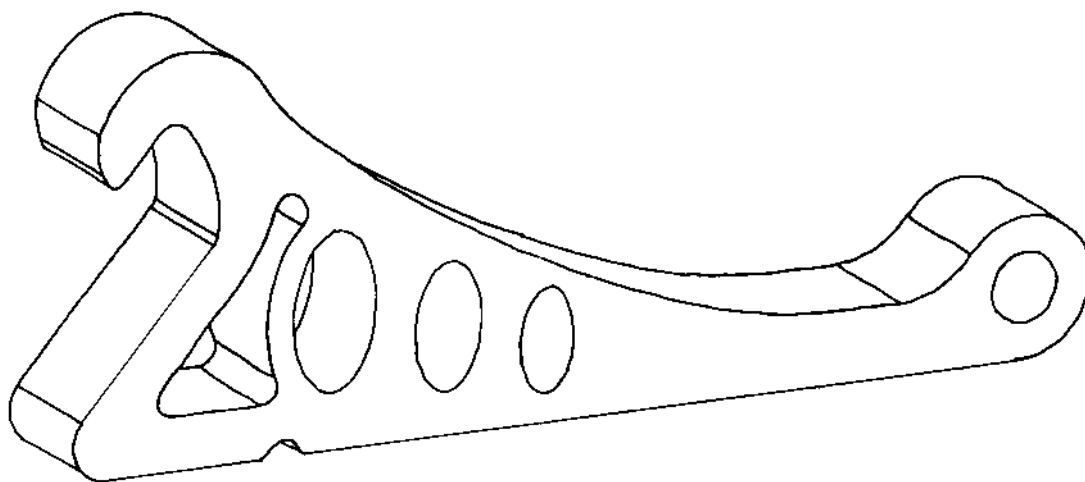

(71)ANSØGER(E):
(72)FREMBRINGER(E):
(22)ANSØGNINGSDATO:

Paul Hastrup Wistesén, Thyregodvej 58, 7323 Give, Danmark
Paul Hastrup Wistesén, Thyregodvej 58, 7323 Give, Danmark
1999-02-01

Offentligt tilgængelige mønsteransøgninger

Akterne i nedenstående ansøgninger er tilgængelige for enhver, jfr. mønsterlovens § 19.

Klasse 05 Textile piecegoods, artificial and natural sheet material

(21)MA 1999 00185	(54)Ornament til diverse overflader, herunder isæt til papir, toiletapir og køkkenruller
(71)ANSØGER(E):	Strepp GmbH & KG, Papierfabrik Hochkoppelmühle,, Hochkoppelmühle, 52372 Kreuzau,, Tyskland
(30)PRIORITET:	1998-08-14 DE 49808076.5
(22)ANSØGNINGSDATO:	1999-02-15

Klasse 07 Household goods, not elsewhere specified

(21)MA 1999 00127	(54)En indsatsdel til en beholder
(71)ANSØGER(E):	Dart Industries Inc., 14901 S. Orange Blossom Trail Orlando, FL 32837, USA
(30)PRIORITET:	1998-08-07 US 29/091,886
(22)ANSØGNINGSDATO:	1999-02-05

Klasse 09 Packages and containers for the transport or handling of goods

(21)MA 1999 00149	(54)En emballage
(71)ANSØGER(E):	ASSI DOMAN FÖENADE WELL AB, Box 1104, s-241 26 ESLÖV, Sverige
(30)PRIORITET:	1998-08-10 SE 98-1524
(22)ANSØGNINGSDATO:	1999-02-08

(21)MA 1999 00159	(54)En opbevarings- og transportkasse
(71)ANSØGER(E):	Perstorp Plastic Systems AB, S-284 80 Perstorp, Sverige
(30)PRIORITET:	1998-08-10 SE 981548
(22)ANSØGNINGSDATO:	1999-02-09

Klasse 12 Means of transport or hoisting

(21)MA 1999 00109	(54)Et dæk til køretøjer
(71)ANSØGER(E):	The Goodyear Tire & Rubber Company, 1144 East Market Street Akron, Ohio 44316-0001, USA
(30)PRIORITET:	1998-08-10 US 29/091.967
(22)ANSØGNINGSDATO:	1999-02-03

(21)MA 1999 00121	(54)1) En stol 2-3) dele dertil
(71)ANSØGER(E):	RFSU REHAB AB, Box 12128, S-102 24 Stockholm, Sverige
(30)PRIORITET:	1998-08-05 SE 981510
(22)ANSØGNINGSDATO:	1999-02-04

Klasse 28 Pharmaceutical and cosmetic products, toilet articles and apparatus

(21)MA 1999 00169	(54)En tablet
(71)ANSØGER(E):	Gisela Friesenhahn, Platanenstrasse 30 D-65474 Bischofsheim, Tyskland
(30)PRIORITET:	1998-08-11 DE 498 08 0201.6
(22)ANSØGNINGSDATO:	1999-02-11

(21)MA 1999 00170	(54)En tablet
(71)ANSØGER(E):	Gisela Friesenhahn, Platanenstrasse 30 D-65474 Bischofsheim, Tyskland
(30)PRIORITET:	1998-08-11 DE 498 08 201.6;1998-08-11 DE 498 08 201.6
(22)ANSØGNINGSDATO:	1999-02-11

(21)MA 1999 00172	(54)En tablet.
(71)ANSØGER(E):	Gisela Friesenhahn, Platanenstrasse 30 D-65474 Bischofsheim, Tyskland
(30)PRIORITET:	1998-08-11 DE 498 08 0201.6
(22)ANSØGNINGSDATO:	1999-02-11

Registrerede mønstre

(11) Ansøgningsnummer	(44) Bekendtgjort	(11) Registrerings- i Reg. Tid. nr.	(15) Registrerings- nummer	(18) Registreringen dato er gyldig til
MA 1997 01125		MR 1999 00095	19990222	20021029
MA 1998 00253		MR 1999 00096	19990222	20030305
MA 1998 00270		MR 1999 00097	19990222	20030310
MA 1998 00373		MR 1999 00098	19990222	20030403
MA 1998 00447		MR 1999 00099	19990222	20030421
MA 1998 00450		MR 1999 00100	19990222	20030422
MA 1998 00454		MR 1999 00101	19990222	20030424
MA 1998 00458		MR 1999 00102	19990222	20030427
MA 1998 00477		MR 1999 00103	19990222	20030506
MA 1998 00479		MR 1999 00104	19990222	20030506
MA 1998 00485		MR 1999 00105	19990222	20030507
MA 1998 00488		MR 1999 00106	19990222	20030511
MA 1998 00489		MR 1999 00107	19990222	20030511
MA 1998 00490		MR 1999 00108	19990222	20030511
MA 1998 00491		MR 1999 00109	19990222	20030511
MA 1998 00493		MR 1999 00110	19990222	20030511
MA 1998 00496		MR 1999 00111	19990222	20030511
MA 1998 00497		MR 1999 00112	19990222	20030511
MA 1998 00506		MR 1999 00113	19990222	20030513
MA 1998 00507		MR 1999 00114	19990222	20030513
MA 1998 00508		MR 1999 00115	19990222	20030513
MA 1998 00509		MR 1999 00116	19990222	20030513
MA 1998 00516		MR 1999 00117	19990222	20030515
MA 1998 00517		MR 1999 00118	19990222	20030515
MA 1998 00524		MR 1999 00119	19990222	20030518
MA 1998 00526		MR 1999 00120	19990222	20030518
MA 1998 00528		MR 1999 00121	19990222	20030518
MA 1998 00541		MR 1999 00122	19990222	20030519
MA 1998 00622		MR 1999 00123	19990222	20030619
MA 1998 00686		MR 1999 00124	19990222	20030707
MA 1998 01080		MR 1999 00125	19990222	20031015
MA 1998 01147		MR 1999 00092	19990222	20031102
MA 1998 01148		MR 1999 00093	19990222	20031102
MA 1998 01149		MR 1999 00094	19990222	20031102

Fornyelse af mønsterregistreringer

Fornyelse af registreringer foretaget i medfør af lov om mønstre nr. 218 af 27. maj 1970

(11) Registreringsnummer	(18) Gyldig til
MR 1994 00199	20021117
MR 1994 00199	20021117
MR 1990 00675	
MR 1990 00676	
MR 1990 00303	
MR 1990 00672	
MR 1990 00384	
MR 1990 00594	
MR 1990 00696	
MR 1995 00118	20030824
MR 1994 00808	20030727
MR 1994 00669	20030814
MR 1995 00279	20030902
MR 1990 01137	
MR 1995 00041	20030822
MR 1994 00814	20030803
MR 1995 00010	20030726
MR 1995 00176	20030809
MR 1995 00039	20030818
MR 1995 00238	20030814
MR 1994 00807	20030726
MR 1996 00175	20030817
MR 1994 00723	20030801
MR 1995 00136	20030831
MR 1995 00275	20030825
MR 1995 00276	20030825

Prisliste

Pr. 1. januar 1999

Patenter

Supplerende beskyttelsescertifikater

Brugsmodeller

Mønstre (design)

Chips (halvledertopografier)

Vare- og fællesmærker

Skorstensmærker og kontorflag

Kommunevåbener og -segl

Publikationer

Erhvervsservice

Kopiservice

Kurser og foredrag

Prisliste vedr. internationale ansøgninger (PCT) og europæiske patentansøgninger (EPK) samt vedr. ansøgninger om international varemærkeregistring og EU-varemærkeregistring kan fås ved henvendelse til direktoratet

Erhvervsministeriet

Patentdirektoratet

Helgeshøj Allé 81
2630 Taastrup
Telefon 43 50 80 00
Telefax 43 50 80 01
Postgiro 8 98 99 23

E-mail: Patentdirektoratet@dkpto.dk
web: www.dkpto.dk

Patenter

kr.

1. **Ansøgningsgebyr**
 - a. Grundgebyr 3000,00
 - b. Tillægsgebyr for hvert patentkrav ud over 10 300,00
2. **Gebyrer for nyhedsundersøgelse af international type (PL §9)**
 - I Når den svenske patentmyndighed er nyhedsundersøgende:
 - a. Grundgebyr 5300,00
 - b. Tillægsgebyr for hvert krav ud over 10 115,00
 - c. Ekspeditionsgebyr 500,00
 - II Når Den Europæiske Patentmyndighed er nyhedsundersøgende:
 - a. Grundgebyr 11390,00
 - b. Ekspeditionsgebyr 500,00
3. **Gebyr for senere indlevering af dansk oversættelse af international ansøgning** 1100,00
4. **Genoptagelsesgebyr** 700,00
5. **Patentmeddelelsesgebyr**
 - a. Grundgebyr 2850,00
 - b. Tillægsgebyr for hver side ud over 35 sider 80,00
 - c. Tillægsgebyr for hvert patentkrav, for hvilket der ikke er betalt ansøgningsgebyr 300,00
6. **Gebyr for publicering af oversættelser af europæiske patentskrifter**
 - a. Grundgebyr 2550,00
 - b. Tillægsgebyr for hver side ud over 35 sider 80,00
7. **Gebyr for publicering af ændrede danske patentskrifter**
 - a. Grundgebyr 2850,00
 - b. Tillægsgebyr for hver side ud over 35 sider 80,00
8. **Gebyr for publicering af ændrede oversættelser af europæiske patentskrifter**
 - a. Grundgebyr 2550,00
 - b. Tillægsgebyr for hver side ud over 35 sider 80,00
9. **Genoprettelsesgebyr** 3000,00
10. **Årsgebyrer**
 1. gebyrår 500,00
 2. gebyrår 500,00
 3. gebyrår 500,00
 4. gebyrår 1000,00
 5. gebyrår 1150,00
 6. gebyrår 1300,00
 7. gebyrår 1500,00
 8. gebyrår 1700,00
 9. gebyrår 1900,00
 10. gebyrår 2150,00
 11. gebyrår 2400,00
 12. gebyrår 2650,00
 13. gebyrår 2900,00
 14. gebyrår 3150,00
 15. gebyrår 3400,00
 16. gebyrår 3650,00
 17. gebyrår 3900,00
 18. gebyrår 4200,00
 19. gebyrår 4500,00
 20. gebyrår 4800,00

Årsgebyrer, der betales senere end forfaldsdag, forhøjes med 20%.
Gebyret skal være betalt inden 6 måneder efter forfaldsdagen.

11. **Gebyr for fremsættelse af indsigelse** 2000,00
12. **Gebyr for administrativ omprøvning** 7000,00
13. **Klagegebyr** 8000,00

Ovennævnte priser skal ikke tillægges moms

Supplerende beskyttelsescertifikater

kr.

1. **Ansøgningsgebyr** 3000,00
 2. **Genoptagelsesgebyr** 600,00
 3. **Genoprettelsesgebyr** 3000,00
 4. **Årsgebyr pr. påbegyndt gebyrår** 4800,00
- Årsgebyrer, der betales senere end forfaldsdag, forhøjes med 20%.
Gebyret skal være betalt inden 6 måneder efter forfaldsdagen.
5. **Gebyr for administrativ omprøvning** 1500,00
- Der skal betales et gebyr på 7000 kr. for eventuel omprøvning af grundpatentet
6. **Klagegebyr** 4000,00

Ovennævnte priser skal ikke tillægges moms

Brugsmodeller

kr.

1. **Ansøgningsgebyr** 2000,00
 2. **Gebyr for senere indlevering af dansk oversættelse af international ansøgning** 1100,00
 3. **Genoptagelsesgebyr** 400,00
 4. **Fornylsesgebyrer**
 - For 1. periode 2000,00
 - For 2. periode 3000,00
- Fornylsesgebyrer, der betales efter udløbet af den pågældende registreringsperiode, forhøjes med 20%.
5. **Gebyr for prøvning før eller efter registrering** 4000,00
 6. **Gebyr for behandling af anmodning om udslettelse** 2000,00
 7. **Gebyr for bekendtgørelse af ændret registrering og publicering af ændret formulering** 1100,00
 8. **Klagegebyr** 5000,00

Ovennævnte priser skal ikke tillægges moms

Chips (halvledertopografier)

kr.

1. **Ansøgningsgebyr** 1500,00
2. **Gebyr for behandling af anmodning af overførelse af ansøgning om registrering** 1000,00
3. **Klagegebyr** 4000,00

Ovennævnte priser skal ikke tillægges moms

Mønstre (design)

1. **Ansøgningsgebyr** kr. 1300,00

Tillægsgebyrer:

- a. Ved samregistrering for hvert mønster ud over det første 800,00
 b. For bekendtgørelse af hver afbildning ud over den første 400,00

2. **Genoptagelsesgebyr** 200,00

3. **Fornyelsesgebyr** 2200,00

Tillægsgebyr ved fornyelse:

Ved samregistrering for hvert mønster ud over det første 1100,00

Fornyelsesgebyrer inkl. tillægsgebyr, der betales efter udløbet af den pågældende registreringsperiode, forhøjes med 20%.

4. **Klagegebyr** 4000,00

Ovennævnte priser skal ikke tillægges moms

Vare- og fællesmærker

1. **Ansøgningsgebyr** kr.

- a. Grundgebyr 2350,00
 b. Tillægsgebyr for hver klasse ud over 3 600,00
 Der er i alt 42 klasser

2. **Gebyr for videreførelse af Madrid-Protokol-registrering som dansk vare- eller fællesmærke-ansøgning** 1500,00

3. **Fornyelsesgebyr**
 a. Grundgebyr 2800,00
 b. Tillægsgebyr for hver klasse ud over 3 600,00

Fornyelsesgebyrer inkl. tillægsgebyr, der betales efter udløbet af den pågældende registreringsperiode, forhøjes med 20%.

4. **Gebyr for anmodning om deling af en ansøgning eller en registrering for hver udskilt ansøgning eller registrering** 2000,00

5. **Gebyr for fremsættelse af indsigelse** 2500,00

6. **Gebyr for administrativ ophævelse** 2500,00

7. **Klagegebyr** 4000,00

8. **Gebyr for underretning til indehaver af varemærkerettighed**
 Årligt gebyr 1400,00

Ovennævnte priser skal ikke tillægges moms

Skorstensmærker og kontorflag

1. **Ansøgningsgebyr** kr. 2000,00

Ovennævnte pris skal ikke tillægges moms

Kommunevåbener og -segl

1. **Ansøgningsgebyr** kr. 2000,00

Ovennævnte pris skal ikke tillægges moms

Publikationer

1. **Årsabonnement** kr.

- a. Dansk Patenttidende 1000,00
 b. Patentskrifter
 - på papir 8000,00
 - på CD-ROM (ESPACE-DK) 5000,00
 c. Dansk Patentregister 400,00
 d. Sammendrag af almindeligt tilgængelige danske patentansøgninger
 - Alle sektioner 8000,00
 - sektion A 1600,00
 - sektion B 1600,00
 - sektion C07 + C12 1600,00
 - sektion C, resten 900,00
 - sektion D 500,00
 - sektion E 900,00
 - sektion F 900,00
 - sektion G 900,00
 - sektion H 900,00
 e. Oversættelser af EP-skrifter 8000,00
 f. Dansk Brugsmodeltidende 600,00
 g. Brugsmodelskrifter 8000,00
 h. Dansk Varemærketidende 1000,00
 i. Dansk Varemærkerregister 200,00
 j. Varemærke-særtidende med §13-afslag 100,00
 k. Varemærkeindsigelsestidende 200,00
 l. Nye danske varemærkeansøgninger, ugeliste 450,00
 m. Dansk Mønstertidende 600,00
 n. Dansk Mønsterregister 200,00
 o. Patenthåndbog, ved tegning af abonnement 500,00
 - løsblade hertil, pr. side 10,00
 p. Brugsmodelhåndbog, ved tegning af abonnement 500,00
 - løsblade hertil, pr. side 10,00
 q. Ankenævnskendelser
 - alle kendelser 4200,00
 - kendelser/patent- og brugsmodelområdet 2000,00
 - kendelser/vare- og fællesmærkeområdet 2000,00
 - kendelser/mønster og chipsområdet 400,00

Abonnementer tillægges porto

2. Løssalg

- a. Dansk Patenttidende 40,00
 b. Dansk Patentregister 400,00
 c. Sammendrag af alm. tilgængelige patentansøgninger 30,00
 d. Dansk Varemærketidende 40,00
 e. Dansk Varemærkerregister 200,00
 f. Varemærke-særtidende med §13-afslag 100,00
 g. Varemærkeindsigelsestidende 200,00
 h. Varemærkeindsigelsestidende, udk. 1995 300,00
 i. Dansk Mønstertidende 40,00
 j. Dansk Mønsterregister 200,00
 k. Dansk Brugsmodeltidende 40,00
 l. Sammendrag af alm. tilgængelige brugsmodelansøgninger 30,00
 m. Fremlæggelses- og patentskrifter på CD-ROM (ESPACE-DK)
 - 1993-1998, pr. årgang 5000,00
 - 1990-1992, pr. årgang 2000,00

Ovennævnte priser skal ikke tillægges moms

Fremlæggelses-, patent- og brugsmodelskrifter samt oversættelser af EP-skrifter leveres til gældende kopipris

3. **Love og bekendtgørelser**
 vedr. industriel ejendomsret 12,00-33,00

4. **Andre publikationer**
 a. Varemærkeklassifikation
 - alfabetisk liste 500,00
 - klassedelte liste 400,00
 b. Mønsterklassifikation
 - ændringer og tilføjelser hertil 15,00

5. **"Fra væsen til virksomhed", Danske patenter gennem 100 år (fås på dansk og engelsk), inkl. moms** 195,00

Ovennævnte priser tillægges moms, hvis andet ikke er angivet

Erhvervsservice

1. Timepris*	kr. 750,00
2. Løbende overvågninger	
a. Konkurrentovervågning	
Første søgning inkl. oprettelse af søgeprofil og levering af op til 40 nyeste referencer	2000,00
Overvågningskørsel pr. gang efter tilbud	
b. Overvågning af ansøgninger	
Overvågning af dansk patent-, brugsmode-, mønster- eller varemærkeansøgning sammensættes af:	
Pris pr. år	350,00
Pris pr. meddelelse	350,00
c. Øvrige overvågninger beregnes efter timepris	
Hertil skal lægges evt. online-udgifter	
3. Navneundersøgelser*	
a. International undersøgelse af patentrettigheder i 1-2 navne inkl. op til 40 referencer	2000,00
Yderligere referencer, pr. reference	16,00
Yderligere navne, pr. navn	700,00
b. Undersøgelse af patent- og brugsmodele rettigheder med gyldighed for Danmark i 1-2 navne	1500,00
Yderligere navne, pr. navn	350,00
c. Øvrige navneundersøgelser beregnes efter timepris	
Hertil skal lægges evt. online-udgifter	
4. Patentfamilieundersøgelser og statusundersøgelser*	
a. Patentfamilieundersøgelse	800,00
b. Patentfamilieundersøgelse, inkl. status	1600,00
c. Tillæg for statusoplysninger, der knytter sig til tidligere udførte patentfamilieundersøgelser	1600,00
d. Statusundersøgelse af udenlandske rettigheder	
Første nummer	700,00
Pr. følgende nummer	350,00
e. Statusundersøgelse af danske rettigheder, pr. nummer	350,00
f. Øvrige undersøgelser beregnes efter timepris	
Hertil skal lægges evt. online-udgifter	
5. Kollisionsundersøgelser af varemærker, inkl. 3 klasser*	
Yderligere klasser, pr. 10 klasser	500,00
6. Skanning af varemærker*	
a. Første klasse	500,00
b. Yderligere klasser, pr. klasse	200,00
c. Skanning af alle 42 klasser	3000,00
7. LOGO-skanning* , inkl. op til 25 referencer	
Yderligere referencer, pr. 25 referencer	500,00
8. Varemærkedatabase*	
a. Første klasse	3000,00
b. Yderligere klasser - op til 4, pr. klasse	1500,00
9. Skanning af varemærker ansøgt eller registreret i udlandet*	
a. Første klasse for 1-2 lande	1000,00
b. Følgende lande, pr. land	500,00
c. Følgende klasser, pr. klasse	200,00
10. Pris for levering pr. telefax	
	75,00

* Hastelevering kan aftales mod pristillæg.

Ovennævnte priser tillægges moms

Kopiservice

	kr.
1. Fotokopier af patent- og brugsmodepublikationer	
a. Ekspedition	30,00
b. Kopipris, pr. side	3,25
Dog minimum 30 kr. pr. publikation (svarende til 9 sider)	
2. Fotokopier, taget på læsesalen	
ved kontant betaling, pr. side, inkl. moms	3,00
3. Udenlandske patentpublikationer, der ikke findes i egne samlinger	
I ved hjemtagning fra udlandet:	
a. Pris for hjemtagning	100,00
b. Pris pr. publikation	100,00
Hjemtagning af sagsakter fra USA og patentpublikationer og sagsakter fra Sydafrika: Pris efter aftale.	
II ved levering af tilsvarende publikation fra egne samlinger:	
a. Identifikation	100,00
b. Kopipris (3,25 kr. pr. side)	
4. Engelsksprogede sammendrag, der ikke findes i egne samlinger, pr. sammendrag	
	50,00
5. Tidsskriftsartikler o.l., der ikke findes i egne samlinger	
a. Pris for hjemtagning	100,00
b. Pris pr. artikel	100,00
6. Aktindsigt i europæiske patenter og patentansøgninger	
a. Ekspedition (inkl. EPO-gebyr)	315,00
b. Kopier	
- ved tilsendelse, pr. side	3,25
- ved afhentning, pr. side	2,50
- ved afhentning og kontant betaling, pr. side inkl. moms	3,00
7. Databaseudskrift vedr. en varemærkeretlighed	
	50,00

Ovennævnte priser tillægges moms, hvis andet ikke er angivet

8. Bekræftet kopi af en patent-, brugsmode-, mønster- eller varemærkeansøgning	
	300,00
Hertil skal lægges kopiprisen	
9. Bekræftet udskrift af patent-, certifikat-, brugsmode-, topografi-, mønster- eller varemærkesagsregistret	
	300,00
10. Bekræftet udskrift af registret over kommunevåbener og -segl eller registret over skorstensmærker og kontorflag	
	200,00
11. Udskrift af patent-, certifikat-, brugsmode-, topografi-, mønster- eller varemærkesagsregistret, registret over kommunevåbener og -segl eller registret over skorstensmærker og kontorflag	
	50,00

Ovennævnte priser skal ikke tillægges moms

12. Priser for levering	
a. Levering pr. telefax	75,00
b. Ekspreslevering pr. telefax	275,00
c. Ekspreslevering pr. post	200,00
Hertil lægges porto	

Ovennævnte priser tillægges moms

Kurser og foredrag

	kr.
1. Kurser	
Priser på åbne og virksomhedsinterne kurser fås ved direkte henvendelse til KursusCentret	
2. Foredrag*	
Første time	2000,00
Følgende timer, pr. time	1500,00

* Særpriser afhængig af deltagerantal og forberedelsestid

Ovennævnte priser skal ikke tillægges moms

INID-koder

Internationally agreed Numbers for the Identification of Data (INID)

- (11) Serial number of the registration
- (15) Date of the registration
- (17) Expected duration of the registration/renewal
- (18) Expected expiration date of the registration/renewal
- (21) Serial number of the application
- (22) Date of filing of the application
- (23) Exhibition priority data
- (24) Date from which the industrial design right has effect
- (29) Indication of the form in which the industrial design is filed
- (30) Data relating to priority under the Paris Convention
- (43) Date of publication of the industrial design before examination
- (44) Date of publication of the industrial design after examination
- (45) Date of publication of the registered industrial design
- (46) Date of expiration of deferment
- (51) Class and subclass of the Locarno Classification
- (54) Designation of article(s) or product(s) covered by the industrial design or title of the industrial design
- (55) Reproduction of the industrial design (e.g., drawing, photograph) and explanations relating to the reproduction
- (57) Description of characteristic features of the industrial design including indication of colors
- (58) Date of recording of any kind of amendment in the Register
- (62) Serial number(s) and, if available, filing date(s) of application(s), registration(s) or document(s) related by division
- (66) Serial number(s) of application(s) concerning design(s) which is(are) variant(s) of the present one
- (71) Name(s) and address(es) of the applicant
- (72) Name(s) of the creator(s)
- (73) Name(s) and address(es) of the owner(s)
- (74) Name(s) and address(es) of the representative(s)

Domestic Codes for the Identification of Data

- (DL) Data concerning license
- (DP) Data concerning pawning

Internationalt vedtagne Numre til Identifikation af Data (INID)

- Registreringsnummer
- Registreringsdato
- Forventet registreringsperiode/fornyelsesperiode
- Forventet udløbsdato for registrering/fornyelse
- Ansøgningsnummer
- Ansøgningsdato
- Udstillingsprioritetsoplysninger
- Indleveringsdato

- Model indleveret

- Konventionsprioritetsoplysninger

- Dato for offentlig tilgængelighed

- Bekendtgørelsesdato for ansøgningen

- Bekendtgørelsesdato for registreringen

- Udsættelsesdato

- Klasser
- Vareangivelse

- Mønstreet

- Beskrivelse herunder farver

- Dato for tilførsel/udslettelse

- Nummer på hovedansøgning eller udskilt ansøgning

- Beslægtede ansøgninger

- Ansøgningsnavn og -adresse

- Frembringers navn og -adresse
- Indehavernavn og -adresse

- Fuldmægtignavn og -adresse

Interne koder til identifikation af data

- Licensoplysninger
- Pantoplysninger

Patentdirektoratet

Helgeshøj Allé 81
DK-2630 Taastrup

B



Returneres ved varig adresseændring

Erhvervsministeriet

Patentdirektoratet

Helgeshøj Allé 81
DK-2630 Taastrup



Telefon (+45) 43 50 80 00
Telefax (+45) 43 50 80 01
Telex 16046 DPO DK
Giro 8 989923

ISSN 0903-8809