

# Dansk Mønster Tidende



## Indholdsfortegnelse

Bekendtgørelse af mønsteransøgninger .....	131
Omtryk .....	196
Rettelser .....	197
Prisliste .....	198

Abonnementsprisen for årgangen er 1000,- kr. Abonnement tegnes i Patentdirektoratet, Helgeshøj Allé 81, 2630 Tåstrup, tlf. 43 50 85 40 eller 43 50 85 35, Gironr. 4 02 05 53, hvor enkelte numre sælges for en pris af 40 kr.

Ansvarlig for redaktion: Niels Ravn  
Trykt hos Patentdirektoratet

ISSN 0903-8809

## Bekendtgørelse af Mønsteransøgninger

Indsigelser mod registreringen skal fremsættes skriftligt i 2 eksemplarer til registreringsmyndigheden inden 2 måneder fra bekendtgørelsesdagen, jfr. lov om mønstre nr 218 af 27. maj 1970, § 18, stk. 2.

Er det bekendtgjort, at model af mønstret er indleveret, kan dette ses i direktoratet.

Hvis afbildningen er udført i farver, er dette angivet.

Er mønstret forbillede for et ornament, er dette angivet.

(21) MA 1998 00987

(54) Et vægelement

(51)-Cl.25 01

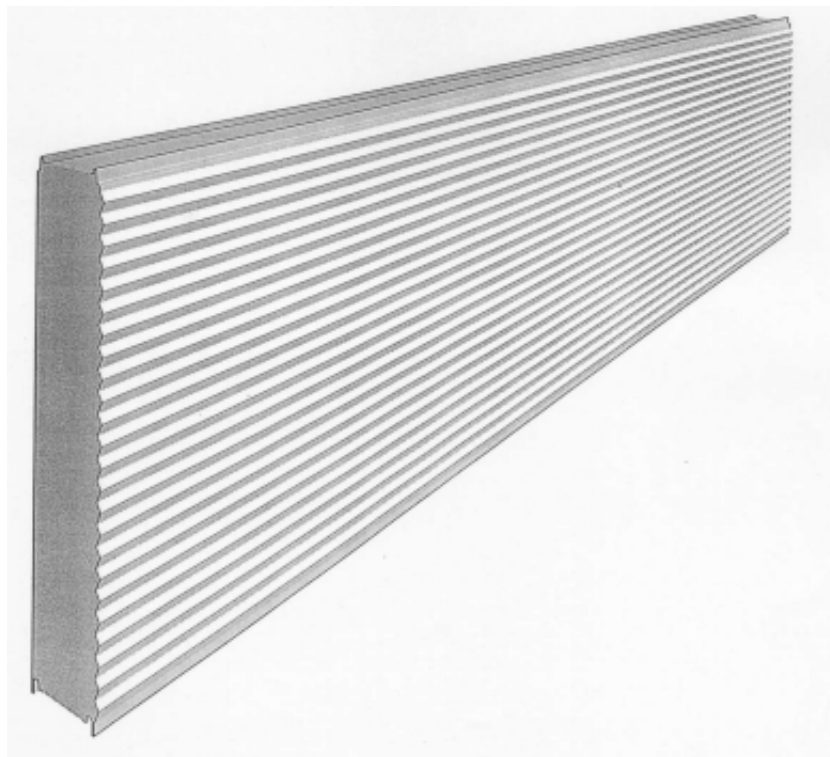

(71)ANSØGER(E):  
(74)FULDMÆGTIG:  
(72)FREMBRINGER(E):  
(30)PRIORITET:  
(22)ANSØGNINGSDATO:

Partek Paroc Oy Ab, Sörnäs Strandväg 23, 00500 Helsingfors, Finland  
Budde, Schou & Co. A/S, Vestergade 31, 1456 København K, Danmark  
John Brauer Lynderup, Strandvejen 68 A, 2900 Hellerup, Danmark  
1998-04-21 FI 301/98  
1998-09-18

(21) MA 1998 00993

(54) En håndvask

(51)-Cl.23 02

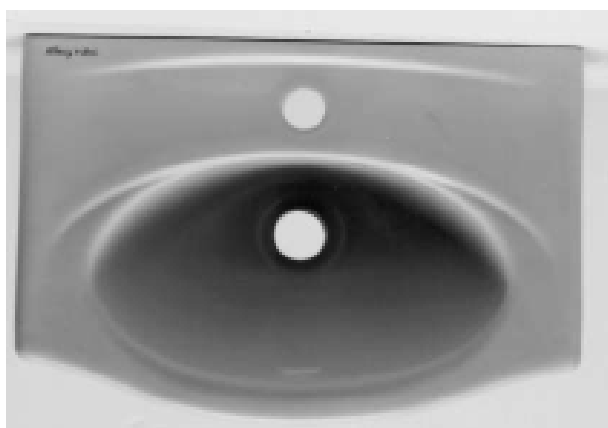

(71)ANSØGER(E):  
(74)FULDMÆGTIG:  
(72)FREMBRINGER(E):  
(30)PRIORITET:  
(22)ANSØGNINGSDATO:  
(66)BEMÆRKNINGER:

Villeroy & Boch Aktiengesellschaft, Saaruferstrasse 14-18 66693 Mettlach, Tyskland  
Chas. Hude A/S, H.C. Andersens Boulevard 33, 1553 København V, Danmark  
Reiner MOLL, Turmgasse 7 D-73525 Schwäbisch Gmünd, Tyskland  
1998-03-23 WO DM/043 417;1998-03-23 WO DM/043 417  
1998-09-22  
Ansøger har samme dag indleveret MA 1998 0994 og 0996-0999

(21) MA 1998 00994

(54) En håndvask

(51)-Cl.23 02

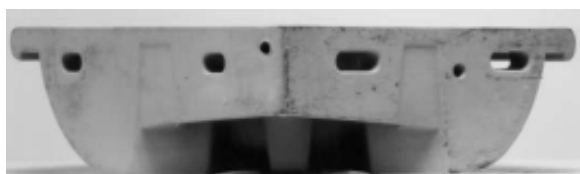
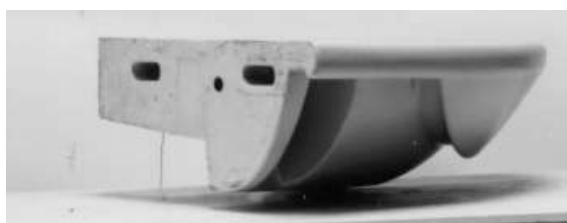
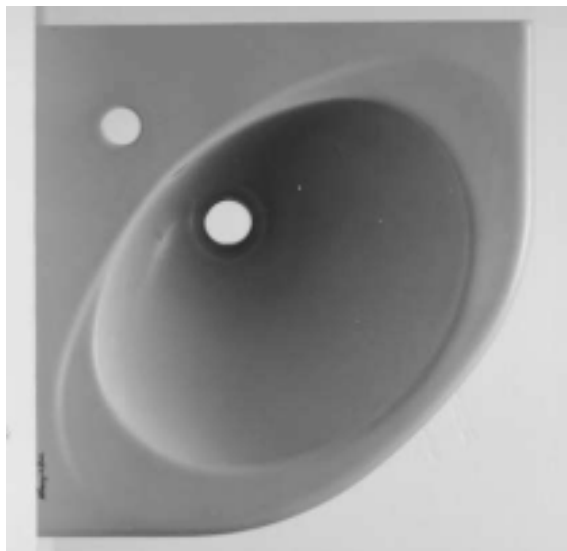

(71)ANSØGER(E):  
(74)FULDMÆGTIG:  
(72)FREMBRINGER(E):  
(30)PRIORITET:  
(22)ANSØGNINGSDATO:  
(66)BEMÆRKNINGER:

Villeroy & Boch Aktiengesellschaft, Saaruferstrasse 14-18 66693 Mettlach, Tyskland  
Chas. Hude A/S, H.C. Andersens Boulevard 33, 1553 København V, Danmark  
Reiner MOLL, Turmgasse 7 D-73525 Schwäbisch Gmünd, Tyskland  
1998-03-23 WO DM/043 417  
1998-09-22  
Ansøger har samme dag indleveret MA 1998 0993 og 0996-0999

(21) MA 1998 00995

(54) 1) En bruseindretning med forhæng 2) del til samme (51)-Cl.23 02

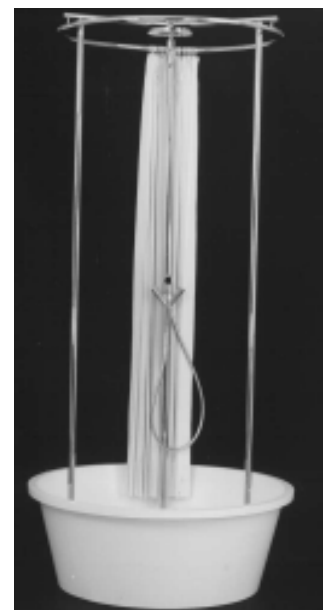
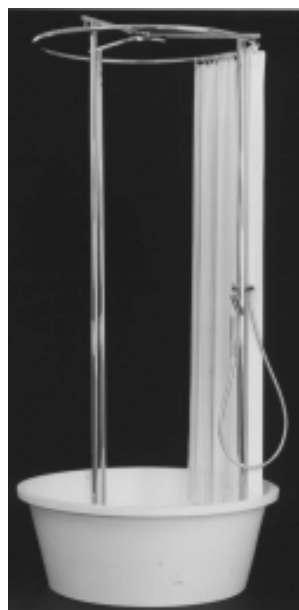
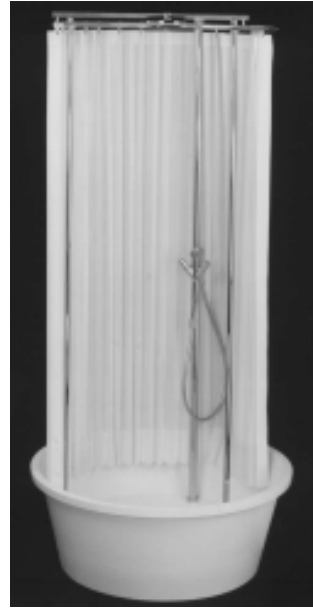
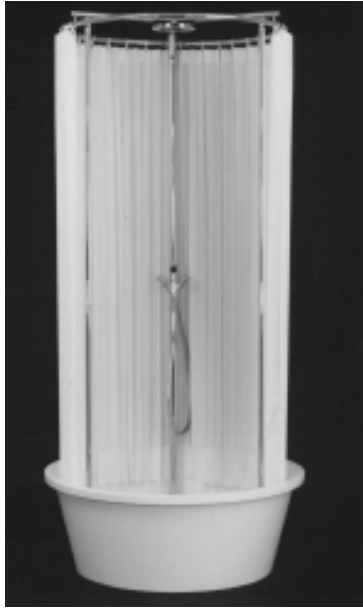

Løbenr. 1

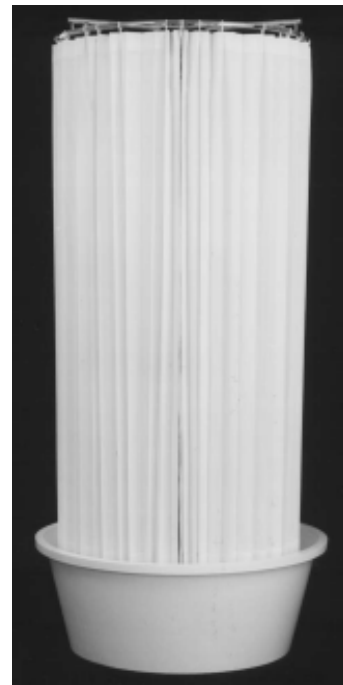
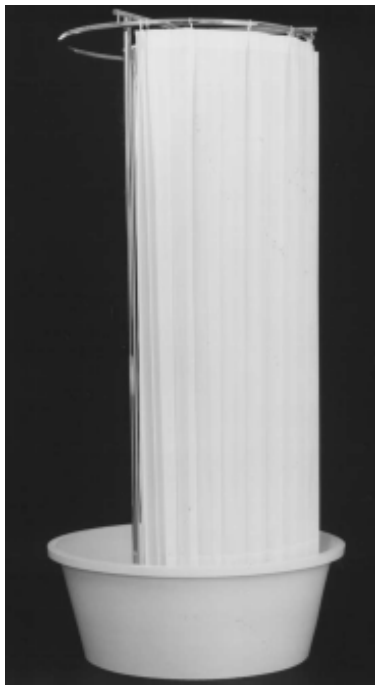
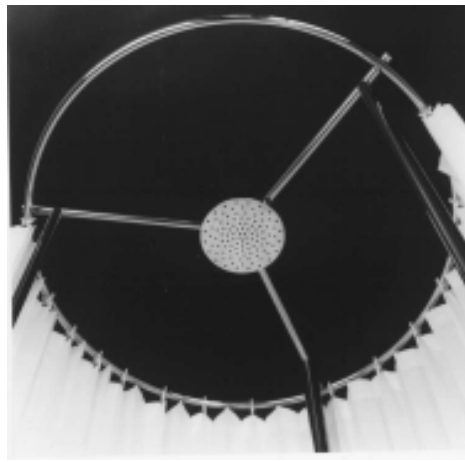

Løbenr. 1

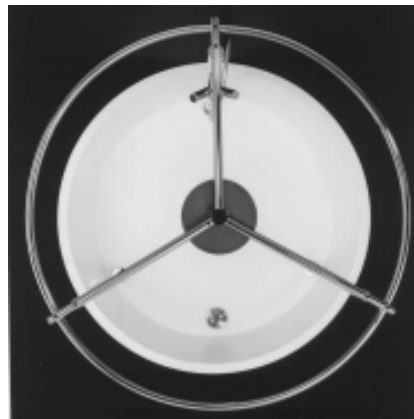
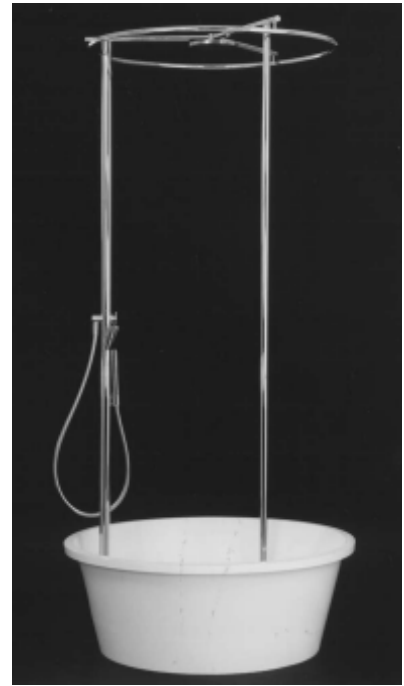
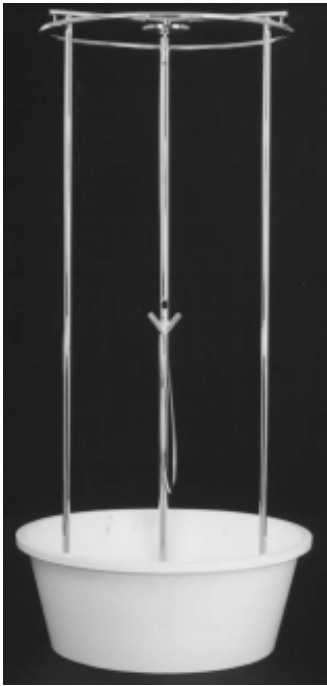

Løbenr. 2

(71)ANSØGER(E):  
(74)FULDMÆGTIG:  
(72)FREMBRINGER(E):  
(30)PRIORITET:  
(22)ANSØGNINGSDATO:

Hans Grohe GmbH & Co. KG, Auestrasse 9 D-77761 Schiltach, Tyskland  
Chas. Hude A/S, H.C. Andersens Boulevard 33, 1553 København V, Danmark  
Philippe STARCK, 27, rue Pierre Poli F-92130 ISSY LES MOULINEAUX, Frankrig  
1998-04-11 DE M9803767.6  
1998-09-22



(21) MA 1998 00998

(54) En håndvask

(51)-Cl.23 02

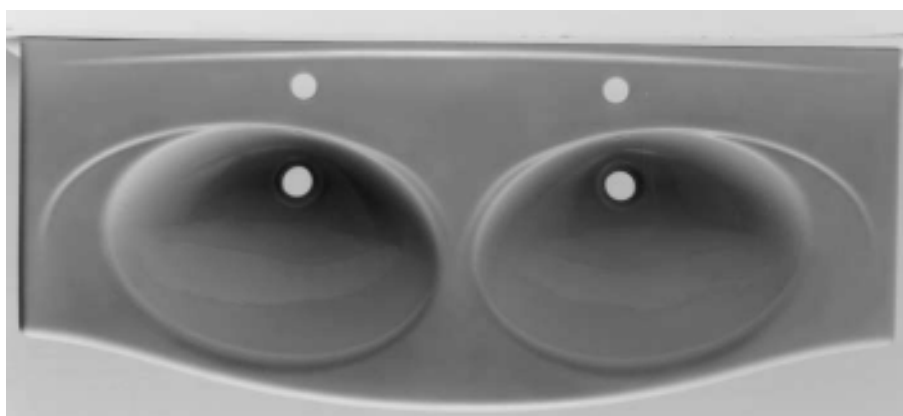

(71)ANSØGER(E):  
(74)FULDMÆGTIG:  
(72)FREMBRINGER(E):  
(30)PRIORITET:  
(22)ANSØGNINGSDATO:  
(66)BEMÆRKNINGER:

Villeroy & Boch Aktiengesellschaft, Saaruferstrasse 14-18 66693 Mettlach, Tyskland  
Chas. Hude A/S, H.C. Andersens Boulevard 33, 1553 København V, Danmark  
Reiner MOLL, Turmgasse 7 D-73525 Schwäbisch Gmünd, Tyskland  
1998-03-23 WO DM/043 417  
1998-09-22  
Ansøger har samme dag indleveret MA 1998 0993, 0994, 0996, 0997 og 0999

(21) MA 1998 00999

(54) En håndvask

(51)-Cl.23 02

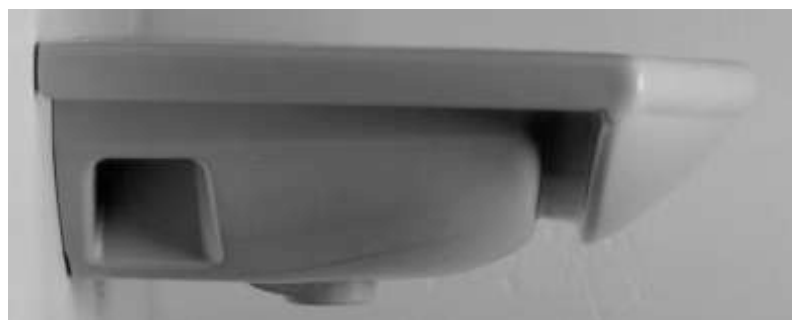

(71)ANSØGER(E):  
(74)FULDMÆGTIG:  
(72)FREMBRINGER(E):  
(30)PRIORITET:  
(22)ANSØGNINGSDATO:  
(66)BEMÆRKNINGER:

Villeroy & Boch Aktiengesellschaft, Saaruferstrasse 14-18 66693 Mettlach, Tyskland  
Chas. Hude A/S, H.C. Andersens Boulevard 33, 1553 København V, Danmark  
Reiner MOLL, Turmgasse 7 D-73525 Schwäbisch Gmünd, Tyskland  
1998-03-23 WO DM/043 417  
1998-09-22  
Ansøger har samme dag indleveret MA 1998 0993, 0994 og 0996-0998

(21) MA 1998 01014

(54) Et manuelt riveredskab til køkkenbrug

(51)-Cl.07 04

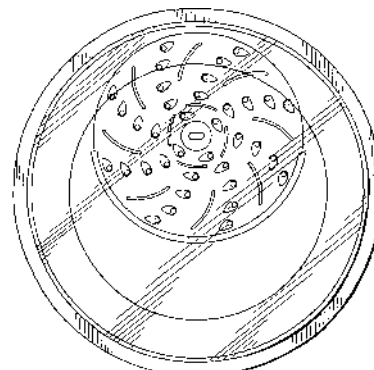
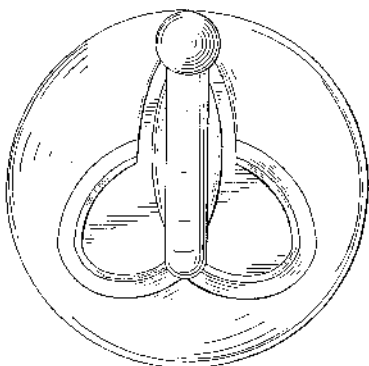
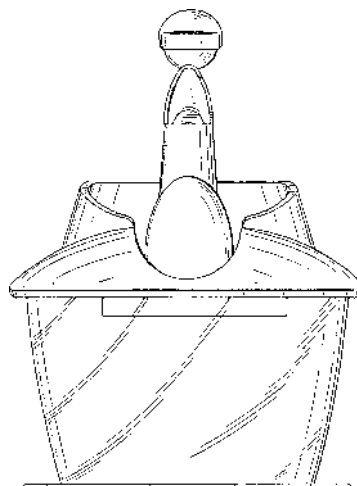
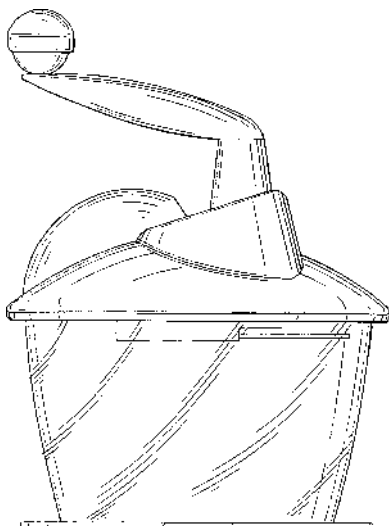
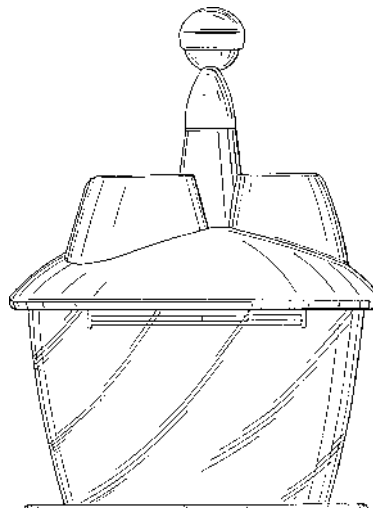
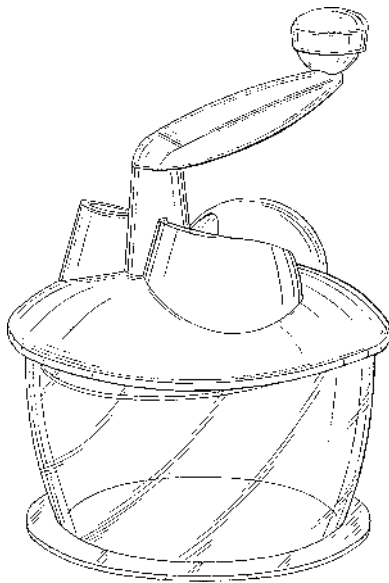

(71)ANSØGER(E):  
 (74)FULDMÆGTIG:  
 (72)FREMBRINGER(E):  
 (30)PRIORITET:  
 (22)ANSØGNINGSDATO:

Moulinex S.A., 76-78 Avenue des Champs Elysées F-75008 Paris, Frankrig  
 Larsen & Birkeholm A/S Skandinavisk Patentbureau, Banegårdspladsen 1, 1570 København V, Danmark  
 Nicolas Blaise, 54 Avenue du Maréchal de l'attre de Tassigny F-14000 Caen, Frankrig  
 1998-04-03 FR 98 2175  
 1998-09-25

(21) MA 1998 01018

(54) Et dampstrygejern

(51)-Cl.07 05

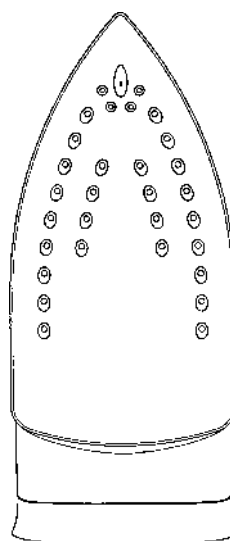
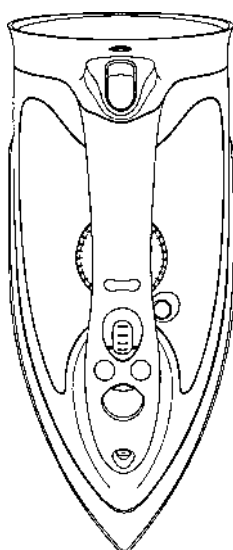
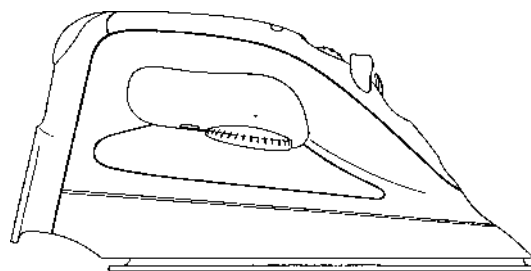
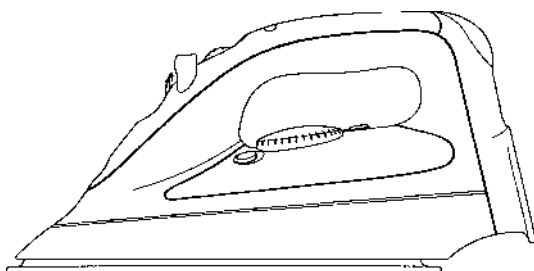
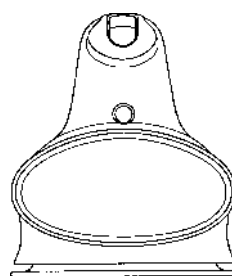
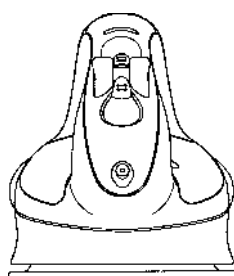
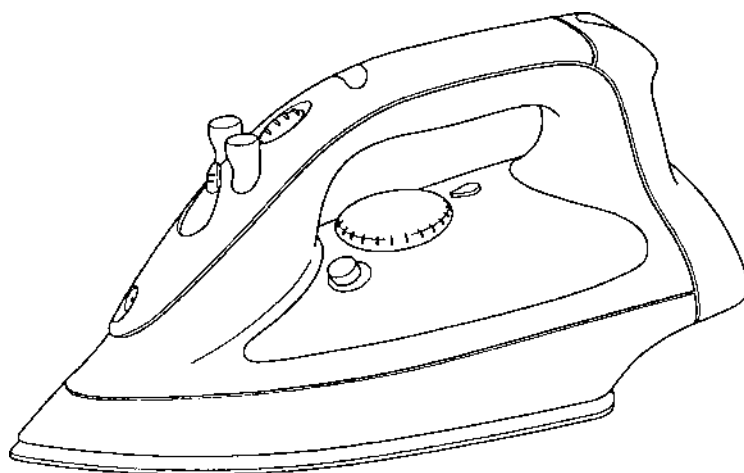

(71)ANSØGER(E):  
(74)FULDMÆGTIG:  
(72)FREMBRINGER(E):  
(30)PRIORITET:  
(22)ANSØGNINGSDATO:

KONINKLIJKE PHILIPS ELECTRONICS N.V., Groenewoudseweg 1 NL-5621 BA Eindhoven, Holland  
Internationalt Patent-Bureau, Høje Taastrup Boulevard 23, 2630 Taastrup, Danmark  
Laura Mary Taylor, Havensingel 68 Eindhoven, Holland  
1998-04-01 WO/DMA/004057  
1998-09-28

(21) MA 1998 01023

(54) En støvsuger

(51)-Cl.15 05

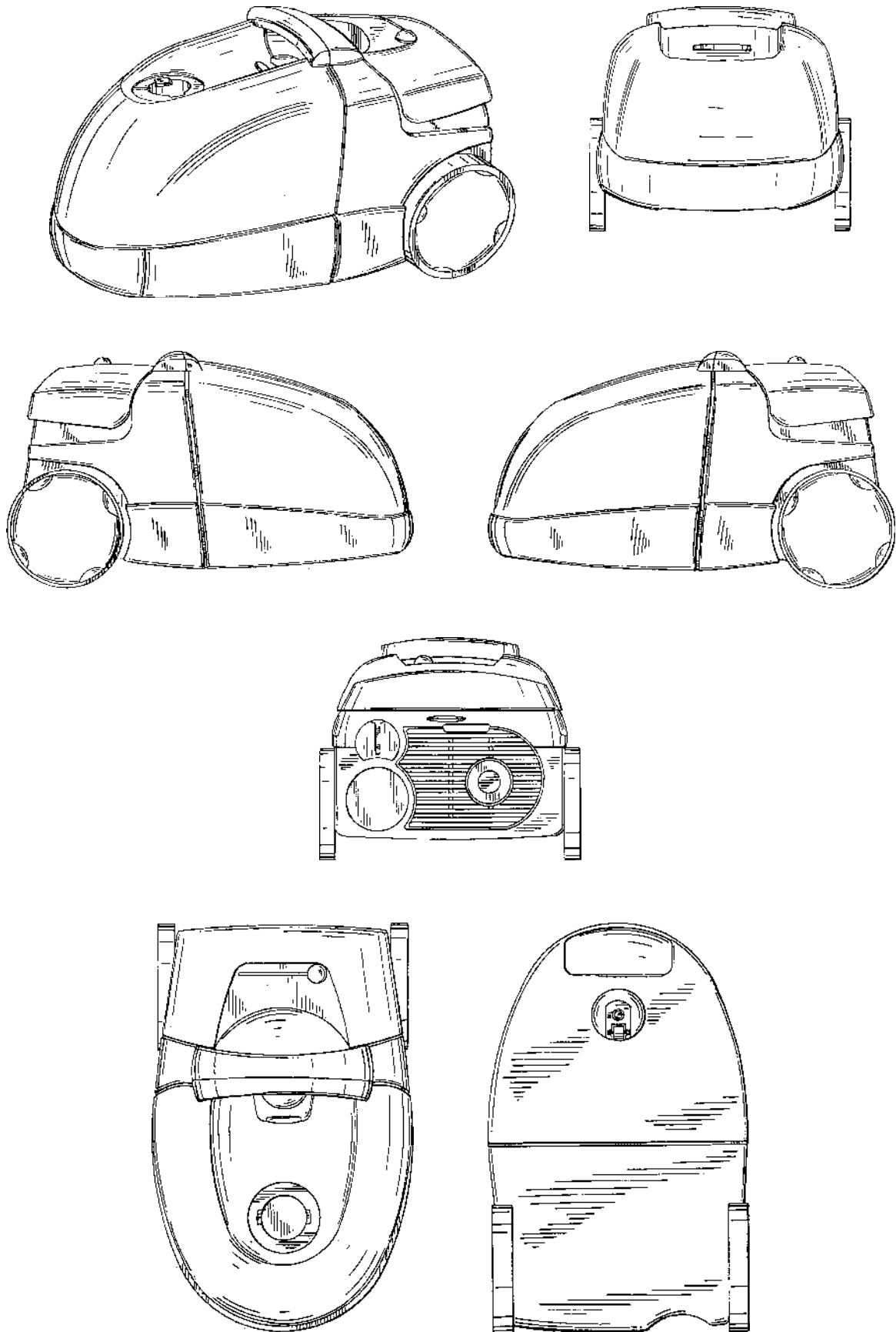

(71)ANSØGER(E):  
(74)FULDMÆGTIG:  
(72)FREMBRINGER(E):  
(30)PRIORITET:  
(22)ANSØGNINGSDATO:

Moulinex S.A., 76-78 Avenue des Champs Elysées F-75008 Paris, Frankrig  
Larsen & Birkeholm A/S Skandinavisk Patentbureau, Banegårdspladsen 1, 1570 København V, Danmark  
Phillippe Piret, 19 Rue des Crêtes Perrettes F-14970 Benouville, Frankrig  
1998-04-03 FR 98/2174  
1998-09-30

(21) MA 1998 01025

(54) 1) En inhalator med hætte 2-3) dele dertil.

(51)-Cl.24 04

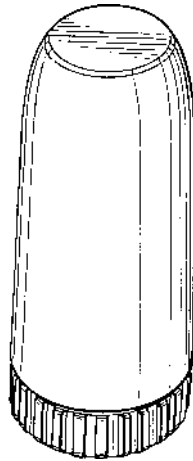

Løbenr. 1

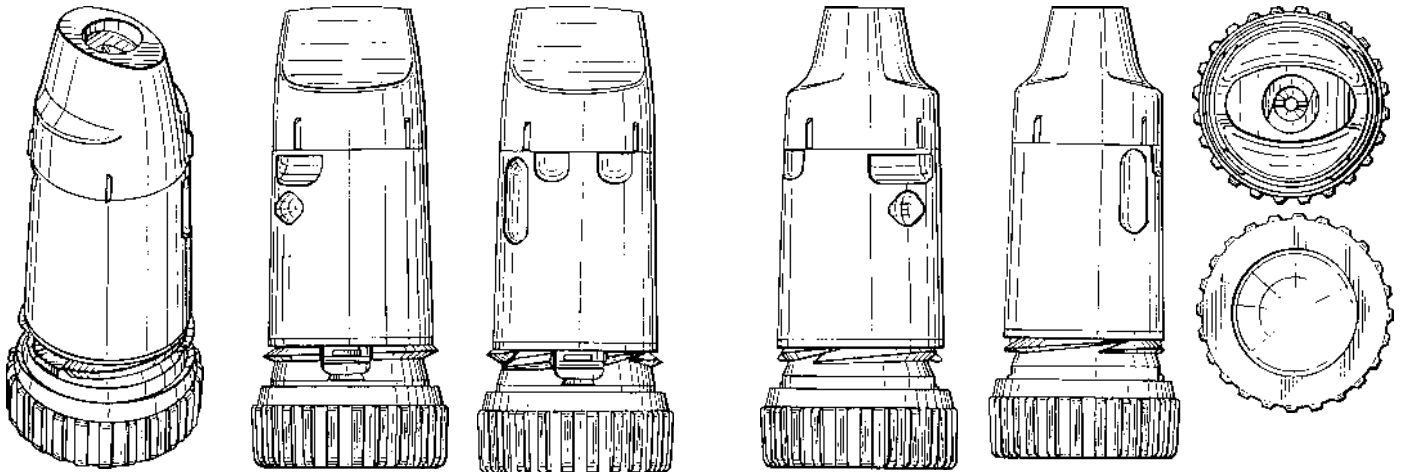

Løbenr. 2

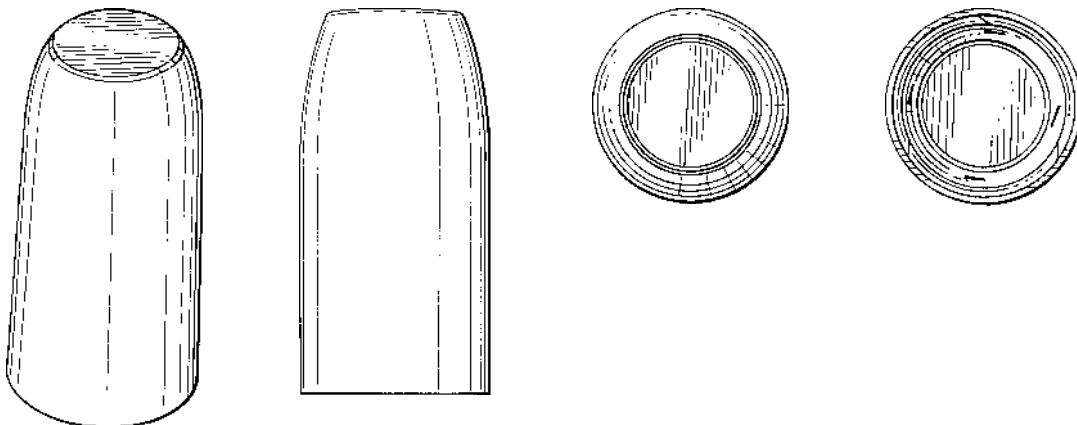

Løbenr. 3

(71)ANSØGER(E):

(74)FULDMÆGTIG:

(72)FREMBRINGER(E):

(30)PRIORITET:

(22)ANSØGNINGSDATO:

(66)BEMÆRKNINGER:

Astra Aktiebolag, , S-151 85 Södertälje, Sverige

Hofman-Bang & Boutard, Lehmann & Ree A/S, Hans Bekkevolds Allé 7, 2900 Hellerup, Danmark

Allan Dagsland, c/o Astra Draco AB P O Box 34 S-221 00 Lund, Sverige ; Risto Virtanen, Torenvägen 10 C SF-01900 Nurmijävi, Finland

1998-03-30 SE 980737

1998-09-30

Ansøger har samme dag indleveret MA 1998 1026 og 1027

(21) MA 1998 01026

(54) 1) En inhalator med hætte 2-3) dele dertil.

(51)-Cl.24 04



Løbenr. 1

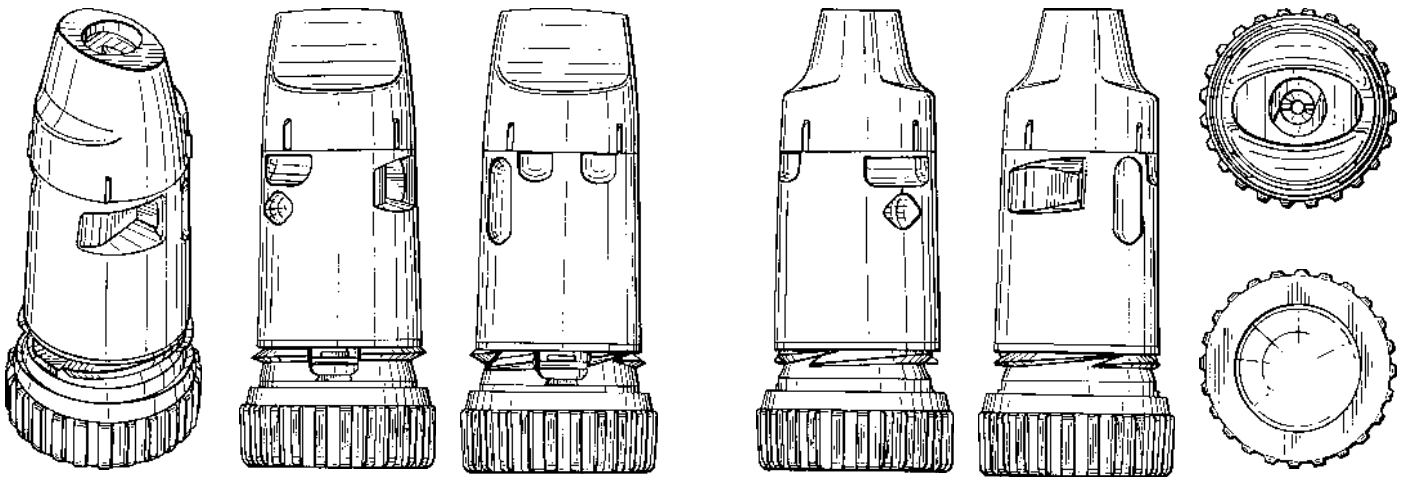

Løbenr. 2

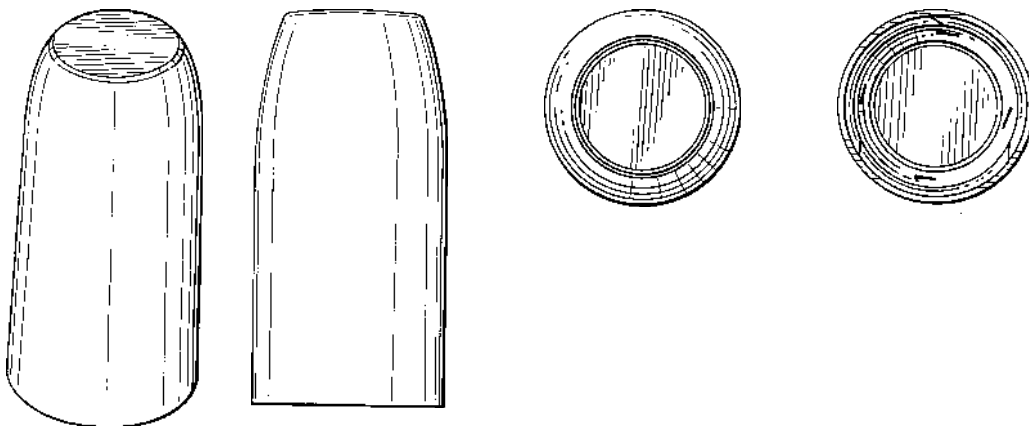

Løbenr. 3

(71)ANSØGER(E):  
 (74)FULDMÆGTIG:  
 (72)FREMBRINGER(E):

Astra Aktiebolag, , S-151 85 Södertälje, Sverige  
 Hofman-Bang & Boutard, Lehmann & Ree A/S, Hans Bekkevolds Allé 7, 2900 Hellerup, Danmark  
 Allan Dagsland, c/o Astra Draco AB P O Box 34 S-221 00 Lund, Sverige ; Risto Virtanen, Torenvägen 10 C SF-01900 Nurmijävi, Finland

(30)PRIORITET:  
 (22)ANSØGNINGSDATO:  
 (66)BEMÆRKNINGER:

1998-03-30 SE 980738  
 1998-09-30  
 Ansøger har samme dag indleveret MA 1998 1025 og 1027

(21) MA 1998 01027

(54) 1) En inhalator med hætte 2-3) dele dertil.

(51)-Cl.24 04



Løbenr. 1

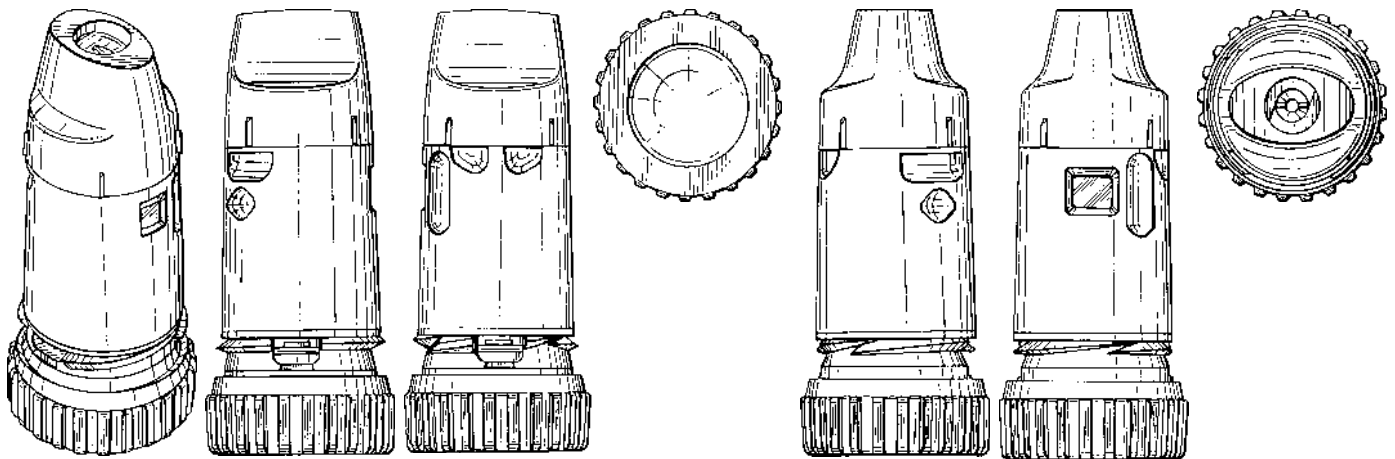

Løbenr. 2

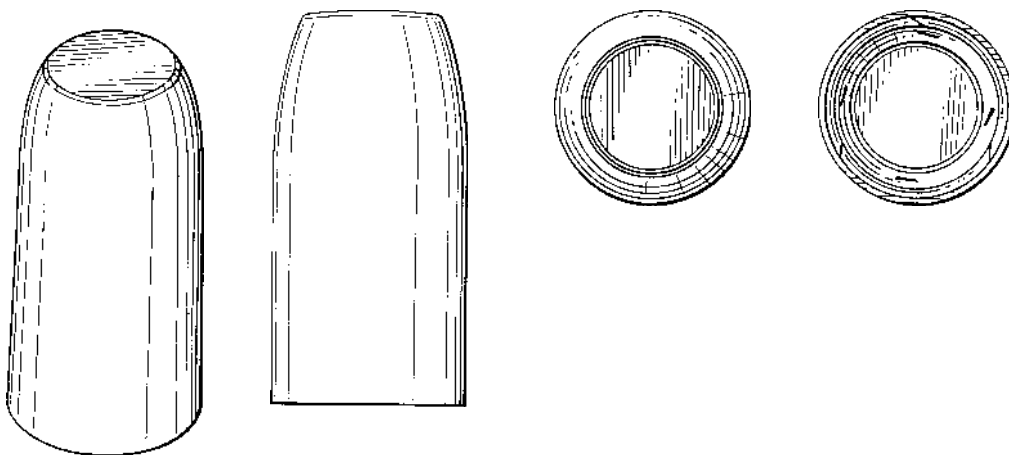

Løbenr. 3

(71)ANSØGER(E):

(74)FULDMÆGTIG:

(72)FREMBRINGER(E):

(30)PRIORITET:

(22)ANSØGNINGSDATO:

(66)BEMÆRKNINGER:

Astra Aktiebolag, , S-151 85 Södertälje, Sverige

Hofman-Bang &amp; Boutard, Lehmann &amp; Ree A/S, Hans Bekkevolds Allé 7, 2900 Hellerup, Danmark

Allan Dagsland, c/o Astra Draco AB P O Box 34 S-221 00 Lund, Sverige ; Steven McGugan, Mortonsvej 21,

2800 Lyngby, Danmark; Risto Virtanen, Torenvägen 10 C SF-01900 Nurmijävi, Finland

1998-03-30 SE 980739

1998-09-30

Ansøger har samme dag indleveret MA 1998 1025 og 1026



(21) MA 1998 01029

(54) En beholder med integreret ske

(51)-Cl.09 03

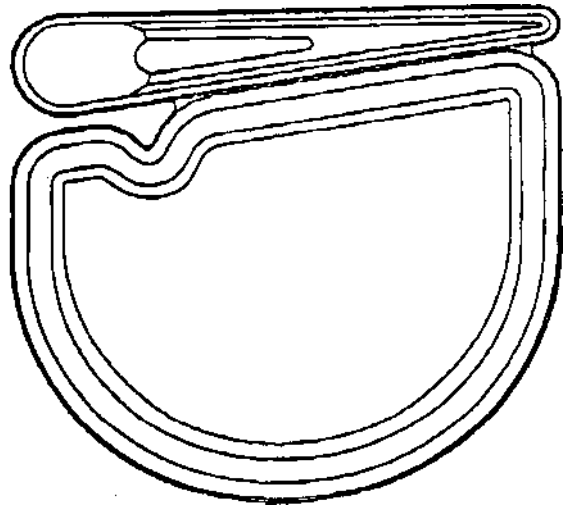
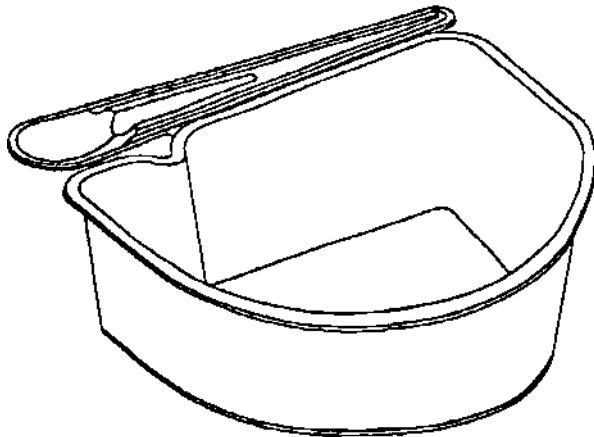

(71)ANSØGER(E):

Martin Joseph Baker, Watery Bottom, Watery Lane, Enmore Bridgewater, Somerset TA5 2EA, Storbritannien ;  
Terence Colin Morley, 128 Holford Road Bridgewater, Somerset TA6 7PA, Storbritannien

(74)FULDMÆGTIG:

Chas. Hude A/S, H.C. Andersens Boulevard 33, 1553 København V, Danmark

(72)FREMBRINGER(E):

Martin Joseph Baker, Watery Bottom, Watery Lane, Enmore Bridgewater, Somerset TA5 2EA, Storbritannien ;  
Terence Colin Morley, 128 Holford Road Bridgewater, Somerset TA6 7PA, Storbritannien

(30)PRIORITET:

1998-04-01 GB 2073609

(22)ANSØGNINGSDATO:

1998-10-01

(66)BEMÆRKNINGER:

Ansøger har samme dag indleveret MA 1998 1030 - 1032

(21) MA 1998 01031

(54) En beholder med integreret ske

(51)-Cl.09 03

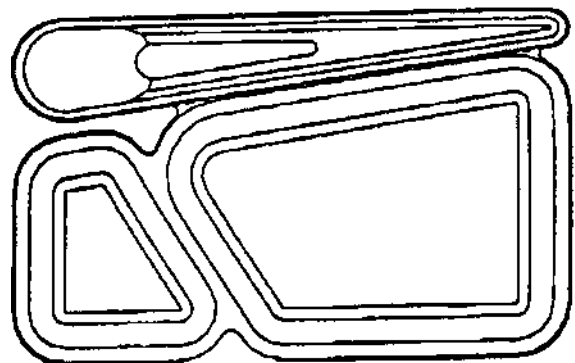
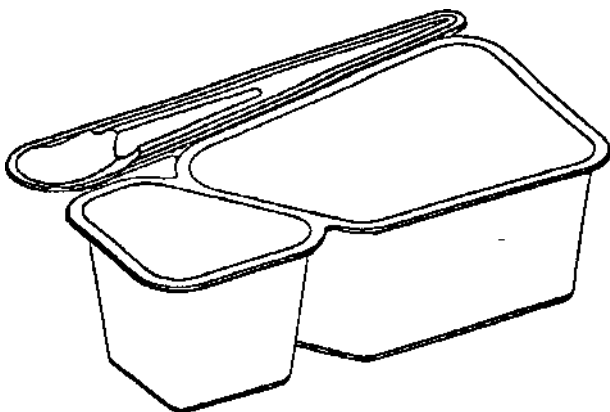

(71)ANSØGER(E):

Martin Joseph Baker, Watery Bottom, Watery Lane, Enmore Bridgewater, Somerset TA5 2EA, Storbritannien ;  
Terence Colin Morley, 128 Holford Road Bridgewater, Somerset TA6 7PA, Storbritannien

(74)FULDMÆGTIG:

Chas. Hude A/S, H.C. Andersens Boulevard 33, 1553 København V, Danmark

(72)FREMBRINGER(E):

Martin Joseph Baker, Watery Bottom, Watery Lane, Enmore Bridgewater, Somerset TA5 2EA, Storbritannien ;  
Terence Colin Morley, 128 Holford Road Bridgewater, Somerset TA6 7PA, Storbritannien

(30)PRIORITET:

1998-04-01 GB 2073610

(22)ANSØGNINGSDATO:

1998-10-01

(66)BEMÆRKNINGER:

Ansøger har samme dag indleveret MA 1998 1029, 1030 og 1032

(21) MA 1998 01032

(54) En beholder med integreret ske

(51)-Cl.09 03

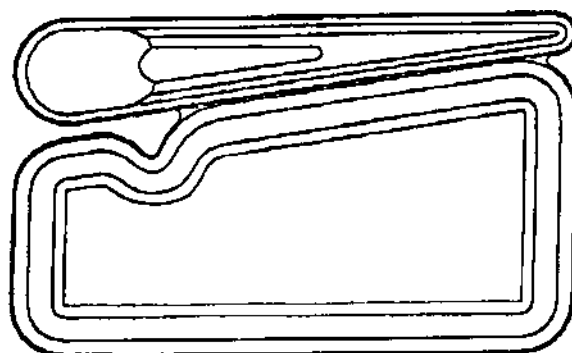
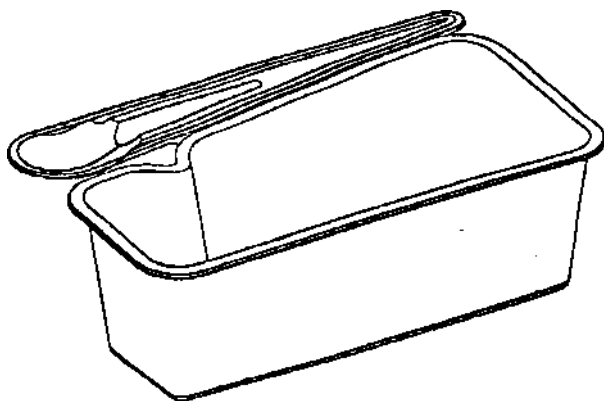

(71)ANSØGER(E):

Martin Joseph Baker, Watery Bottom, Watery Lane, Enmore Bridgewater, Somerset TA5 2EA, Storbritannien ;  
Terence Colin Morley, 128 Holford Road Bridgewater, Somerset TA6 7PA, Storbritannien

(74)FULDMÆGTIG:

Chas. Hude A/S, H.C. Andersens Boulevard 33, 1553 København V, Danmark

(72)FREMBRINGER(E):

Martin Joseph Baker, Watery Bottom, Watery Lane, Enmore Bridgewater, Somerset TA5 2EA, Storbritannien ;  
Terence Colin Morley, 128 Holford Road Bridgewater, Somerset TA6 7PA, Storbritannien

(30)PRIORITET:

1998-04-01 GB 2073611

(22)ANSØGNINGSDATO:

1998-10-01

(66)BEMÆRKNINGER:

Ansøger har samme dag indleveret MA 1998 1029 -1031

(21) MA 1998 01036

(54) En flaske

(51)-Cl.09 01

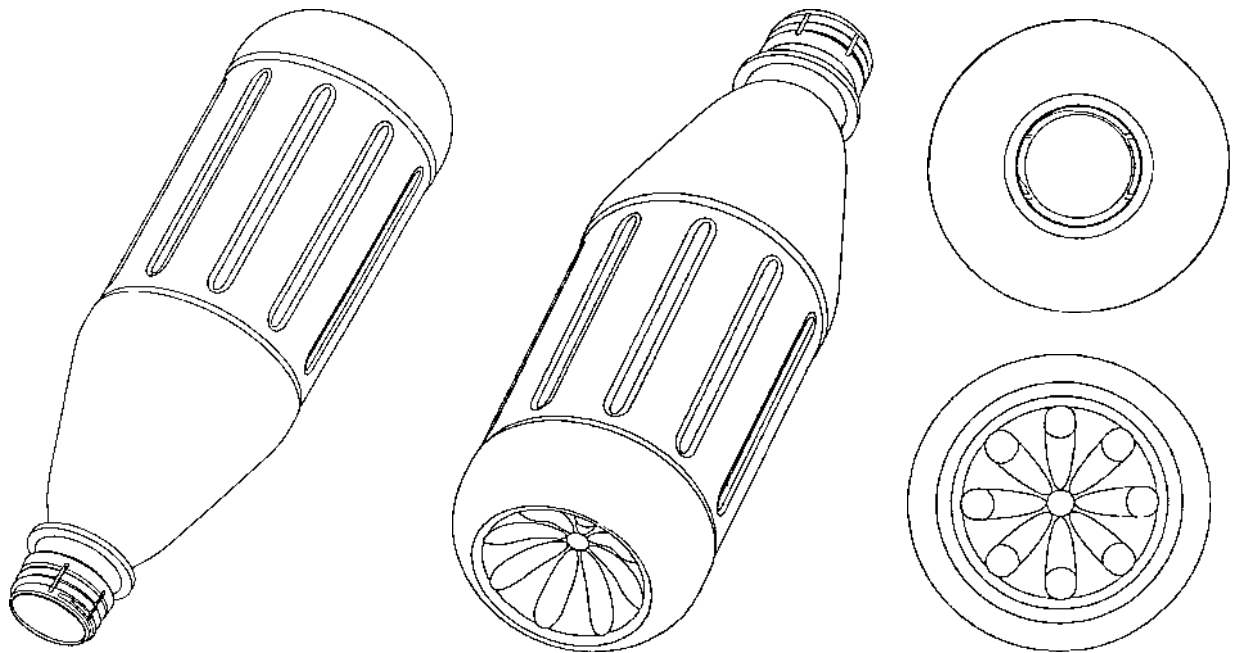
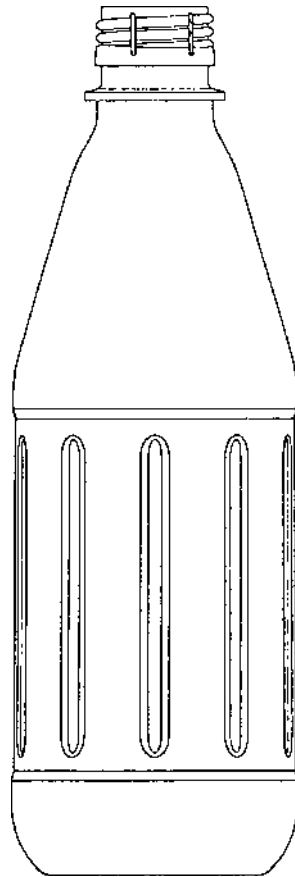

(71)ANSØGER(E):  
(74)FULDMÆGTIG:  
(72)FREMBRINGER(E):  
(30)PRIORITET:  
(22)ANSØGNINGSDATO:

PLM AB, Djaeknegatan 16 S-201 80 Malmoe, Sverige  
Awapatent AB, Box 5117 S-200 71 Malmö, Sverige  
Johan Landberg, Trässberg Lillebacka S-531 93 Lidköping, Sverige  
1998-04-09 SE 98 0815  
1998-10-05

(21) MA 1998 01039

(54) En gaffeltruck

(51)-Cl.12 05

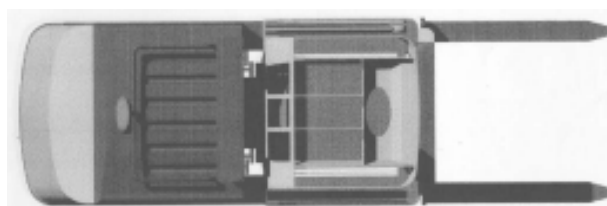
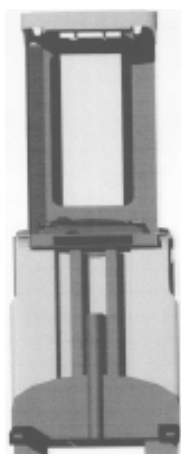
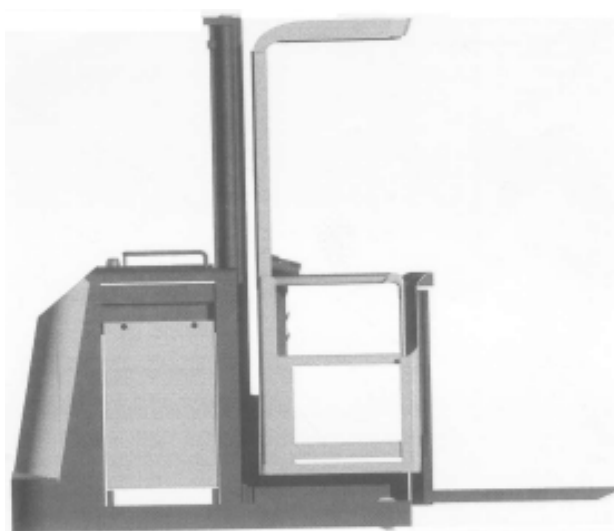
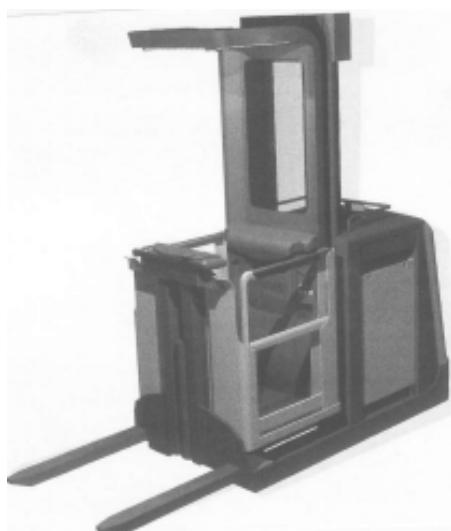
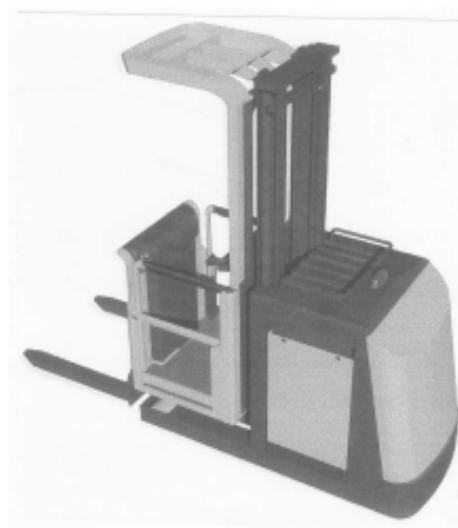
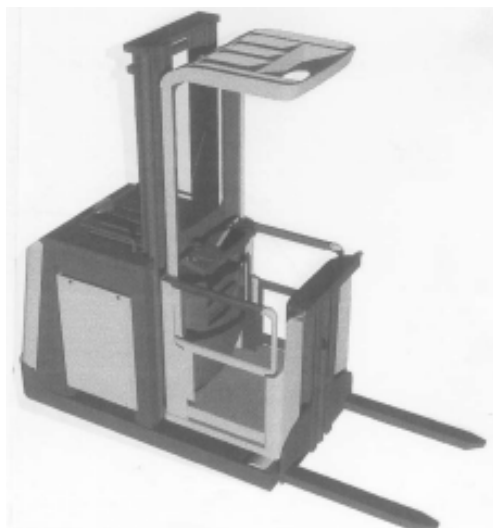

(71)ANSØGER(E):  
 (74)FULDMÆGTIG:  
 (72)FREMBRINGER(E):  
 (30)PRIORITET:  
 (22)ANSØGNINGSDATO:

STILL WAGNER GmbH & Co. KG, 5, St.-Peter-Strasse D-72760 Reutlingen, Tyskland  
 Internationalt Patent-Bureau, Høje Taastrup Boulevard 23, 2630 Tåstrup, Danmark  
 Michael Meinhardt, Johannes-Eisenlohr-Str. 55 D-72760 Reutlingen, Tyskland  
 1998-04-08 DE M 98 03 657.2  
 1998-10-05

(21) MA 1998 01043

(54) En kniv

(51)-Cl.08 03

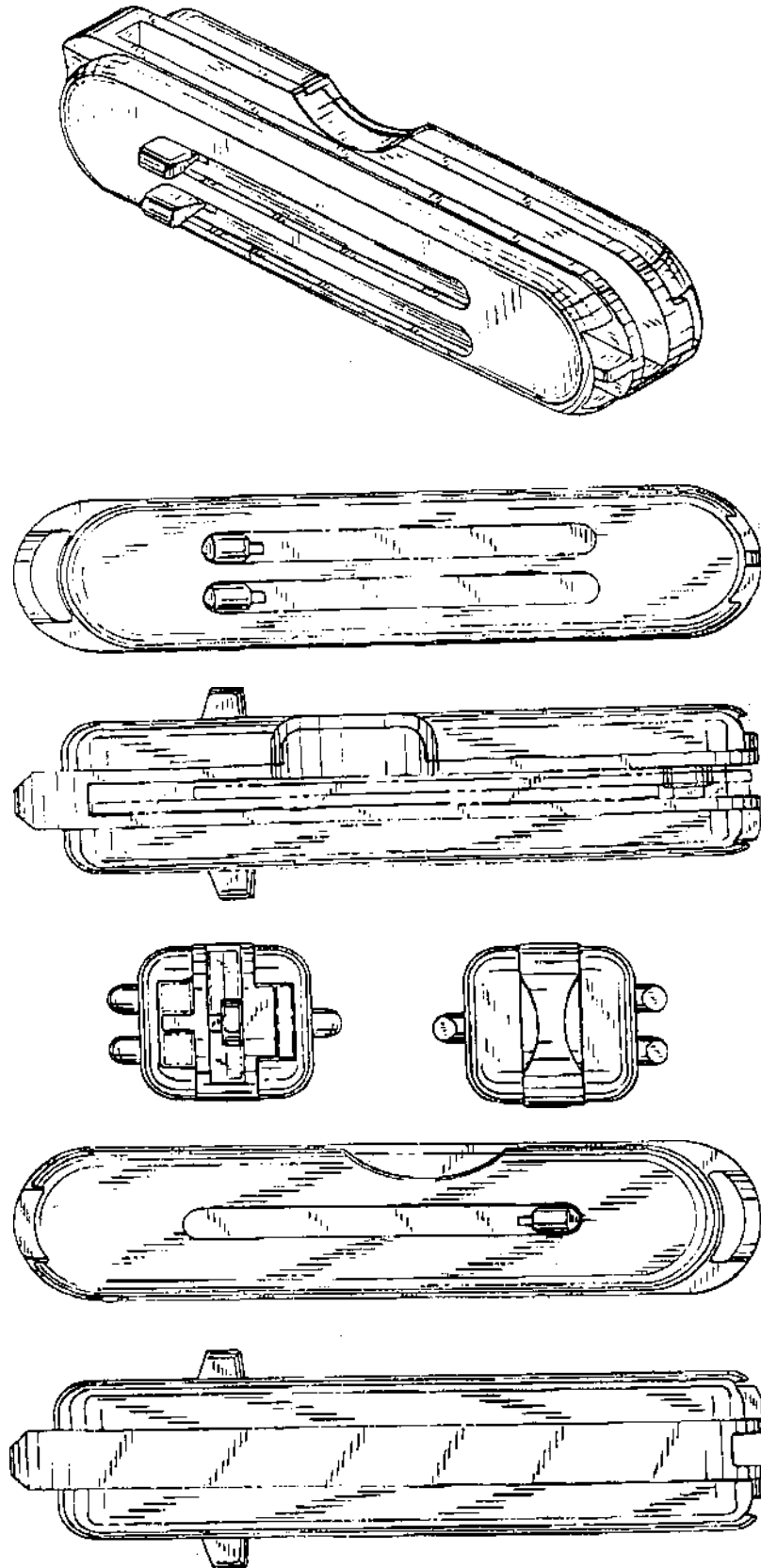

(71)ANSØGER(E):  
(74)FULDMÆGTIG:  
(72)FREMBRINGER(E):

FISKARS INC., 636 Science Drive Madison Wisconsin 53711, USA  
Hofman-Bang & Boutard, Lehmann & Ree A/S, Hans Bekkevolds Allé 7, 2900 Hellerup, Danmark  
James A. Wehrs, 13525 S.W. Mountain Ridge Court Tigard, Oregon 97224, USA ; David G. Loper, 5740 S.W.  
Calusa Loop Tualatin, Oregon 97062, USA  
1998-04-06 US 297086,133  
1998-10-06

(30)PRIORITET:  
(22)ANSØGNINGSDATO:

(21) MA 1998 01047

(54) Et spækkebræt

(51)-Cl.07 04

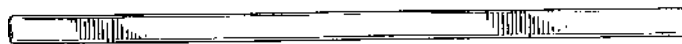
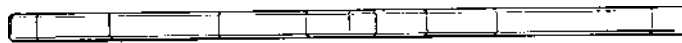
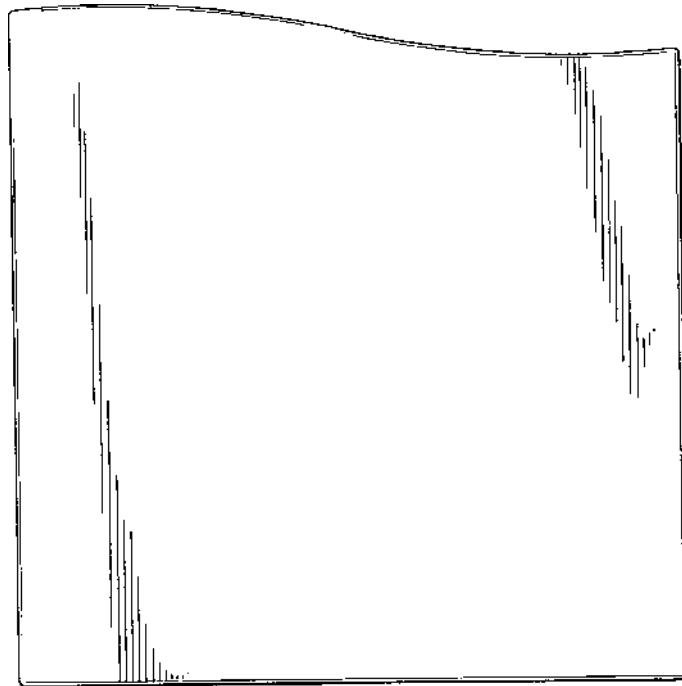

(71)ANSØGER(E):  
(74)FULDMÆGTIG:  
(72)FREMBRINGER(E):  
(30)PRIORITET:  
(22)ANSØGNINGSDATO:  
(66)BEMÆRKNINGER:

Fiskars UK Limited, Bridgend Business Centre Bridgend Mid Glamorgan CF31 3XJ, Storbritannien  
Hofman-Bang & Boutard, Lehmann & Ree A/S, Hans Bekkevolds Allé 7, 2900 Hellerup, Danmark  
Simon Bathard, Bridgend Business Centre, Bridgend, Mid Glamorgan, CF31 3XJ, Storbritannien  
1998-04-16 GB 2073991  
1998-10-07  
Ansøger har samme dag indleveret MA 1998 1048 -1051

(21) MA 1998 01048

(54) Et spækkebræt

(51)-Cl.07 04

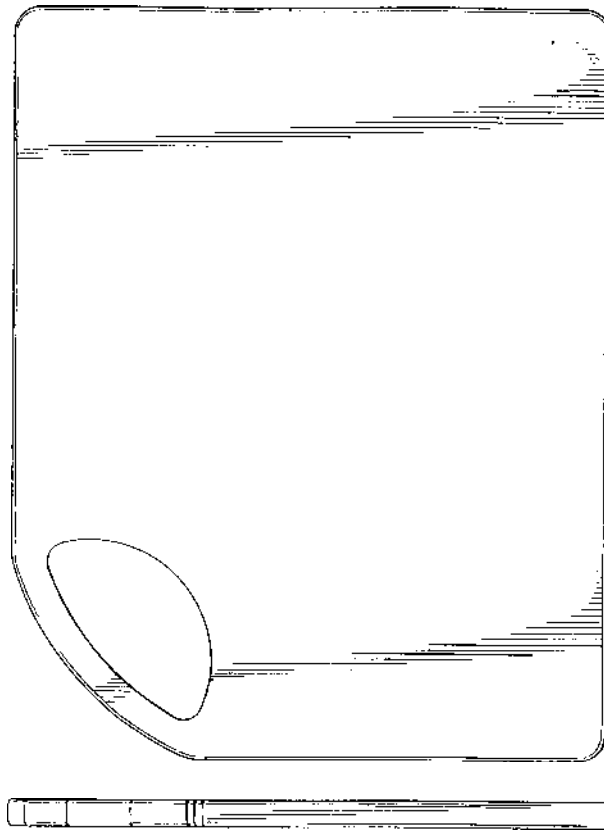

(71)ANSØGER(E):  
(74)FULDMÆGTIG:  
(72)FREMBRINGER(E):  
(30)PRIORITET:  
(22)ANSØGNINGSDATO:  
(66)BEMÆRKNINGER:

Fiskars UK Limited, Bridgend Business Centre Bridgend Mid Glamorgan CF31 3XJ, Storbritannien  
Hofman-Bang & Boutard, Lehmann & Ree A/S, Hans Bekkevolds Allé 7, 2900 Hellerup, Danmark  
Simon Bathard, Bridgend Business Centre, Bridgend, Mid Glamorgan, CF31 3XJ, Storbritannien  
1998-04-16 GB 2073992  
1998-10-07  
Ansøger har samme dag indleveret MA 1998 1048, 1050 og 1051

(21) MA 1998 01049

(54) Et spækkebræt

(51)-Cl.07 04

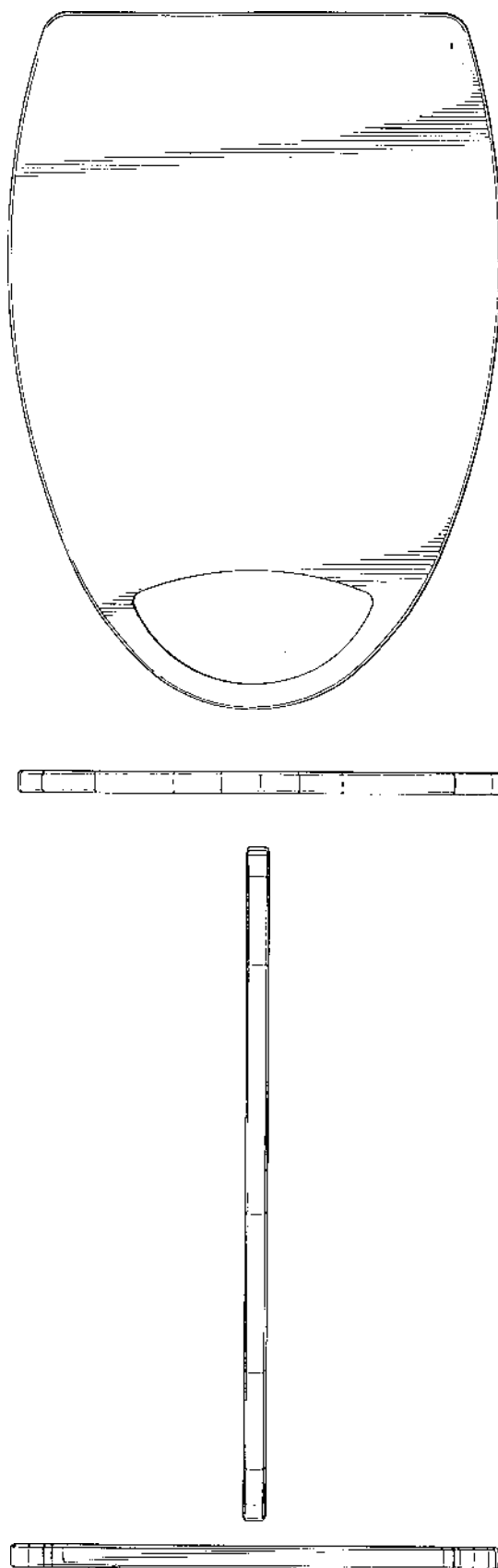

(71)ANSØGER(E):  
(74)FULDMÆGTIG:  
(72)FREMBRINGER(E):  
(30)PRIORITET:  
(22)ANSØGNINGSDATO:  
(66)BEMÆRKNINGER:

Fiskars UK Limited, Bridgend Business Centre Bridgend Mid Glamorgan CF31 3XJ, Storbritannien  
Hofman-Bang & Boutard, Lehmann & Ree A/S, Hans Bekkevolds Allé 7, 2900 Hellerup, Danmark  
Simon Bathard, Bridgend Business Centre, Bridgend, Mid Glamorgan, CF31 3XJ, Storbritannien  
1998-04-16 GB 20733993  
1998-10-07  
Ansøger har samme dag indleveret MA 1998 1048, 1050 og 1051



(21) MA 1998 01050

(54) En holder til spækkebrætter

(51)-Cl.07 04

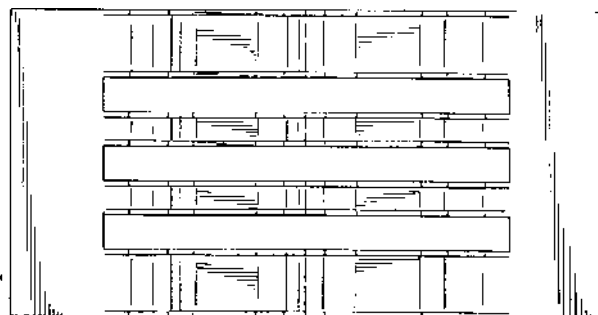
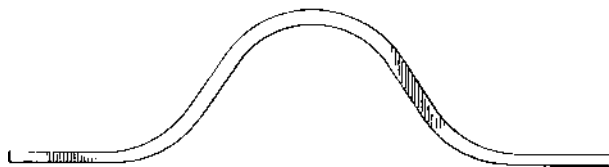
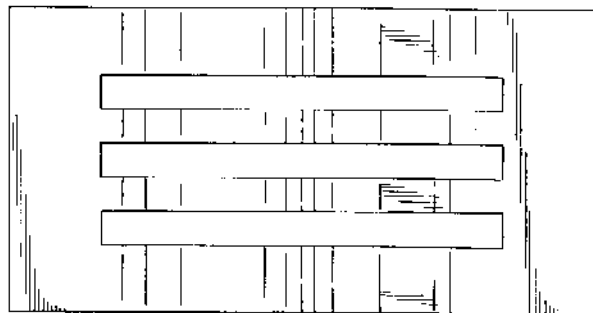
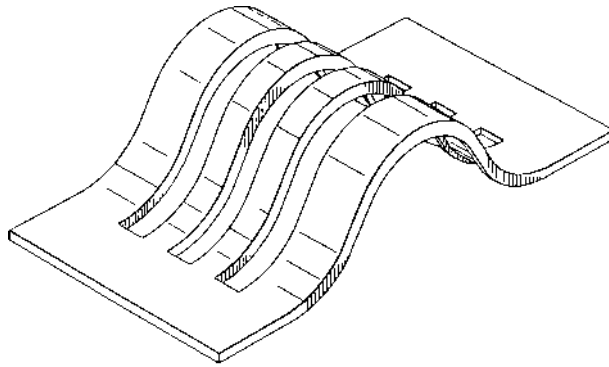

(71)ANSØGER(E):  
(74)FULDMÆGTIG:  
(72)FREMBRINGER(E):  
(30)PRIORITET:  
(22)ANSØGNINGSDATO:  
(66)BEMÆRKNINGER:

Fiskars UK Limited, Bridgend Business Centre Bridgend Mid Glamorgan CF31 3XJ, Storbritannien  
Hofman-Bang & Boutard, Lehmann & Ree A/S, Hans Bekkevolds Allé 7, 2900 Hellerup, Danmark  
Simon Bathard, Bridgend Business Centre, Bridgend, Mid Glamorgan, CF31 3XJ, Storbritannien  
1998-04-16 GB 2073994  
1998-10-07  
Ansøger har samme dag indleveret MA 1998 1048, 1049 og 1051

(21) MA 1998 01051

(54) En holder til spækkebrætter

(51)-Cl.07 04

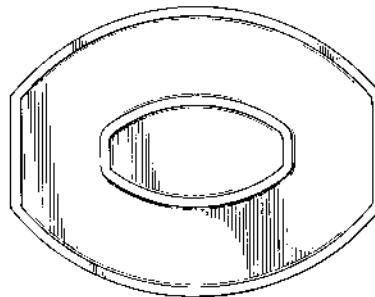
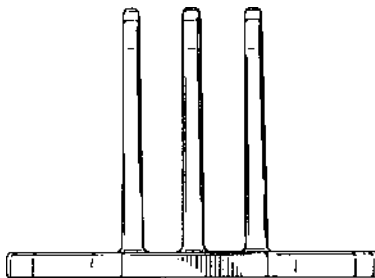
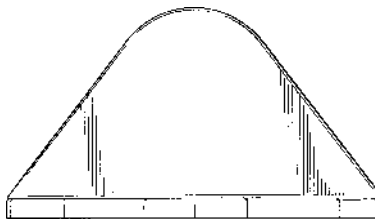
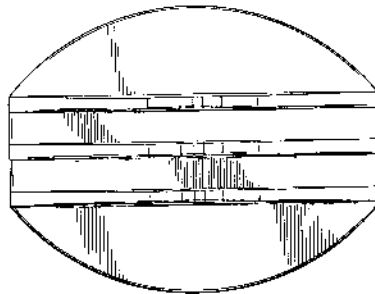
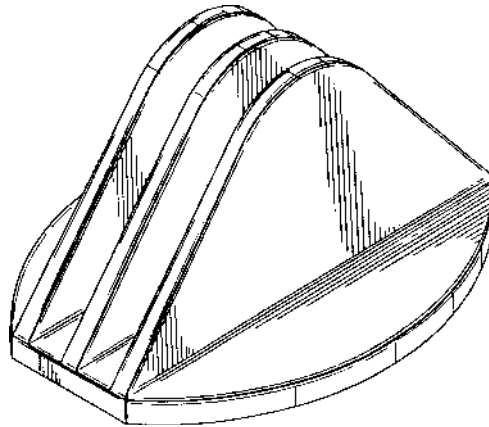

(71)ANSØGER(E):  
(74)FULDMÆGTIG:  
(72)FREMBRINGER(E):  
(30)PRIORITET:  
(22)ANSØGNINGSDATO:  
(66)BEMÆRKNINGER:

Fiskars UK Limited, Bridgend Business Centre Bridgend Mid Glamorgan CF31 3XJ, Storbritannien  
Hofman-Bang & Boutard, Lehmann & Ree A/S, Hans Bekkevolds Allé 7, 2900 Hellerup, Danmark  
Simon Bathard, Bridgend Business Centre, Bridgend, Mid Glamorgan, CF31 3XJ, Storbritannien  
1998-04-16 GB 2073995  
1998-10-07  
Ansøger har samme dag indleveret MA 1998 1048-1050

(21) MA 1998 01065

(54) En hætte til tandbørste til rejsebrug

(51)-Cl.03 01

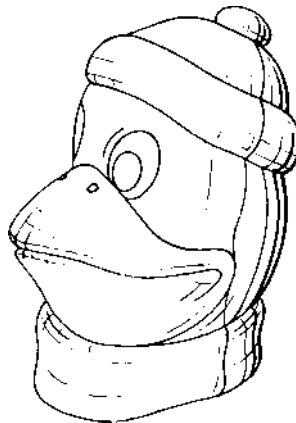
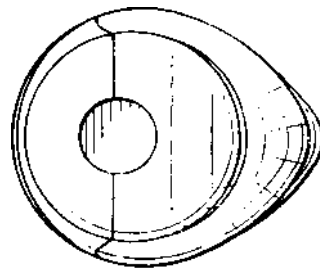
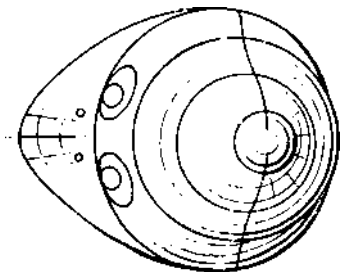
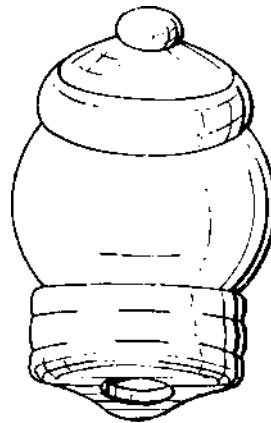
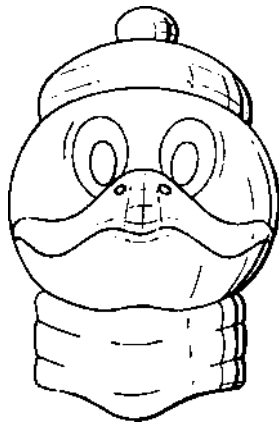
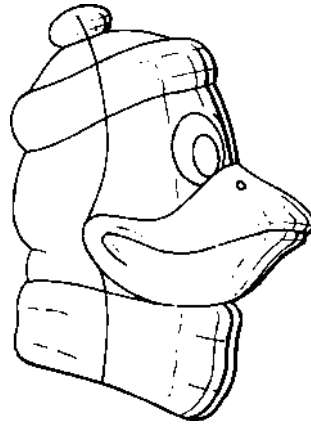
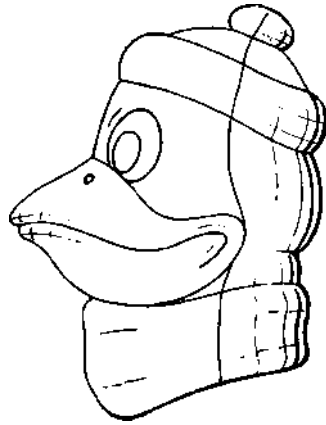

(71)ANSØGER(E):  
 (74)FULDMÆGTIG:  
 (72)FREMBRINGER(E):  
 (30)PRIORITET:  
 (22)ANSØGNINGSDATO:

SmithKline Beecham GmbH & Co. KG, Hermannstrasse 7 D-77815 Buhl (Baden), Tyskland  
 Plougmann, Vingtoft & Partners A/S, Sankt Annæ Plads 11, 1021 København K, Danmark  
 Jörn WEISS YELLOW DESIGN, Muhlstrasse 7a, D-75172 Pforzheim, Tyskland  
 1998-04-24 GB 2074190  
 1998-10-12

(21) MA 1998 01066

(54) En tandbørste

(51)-Cl.04 02

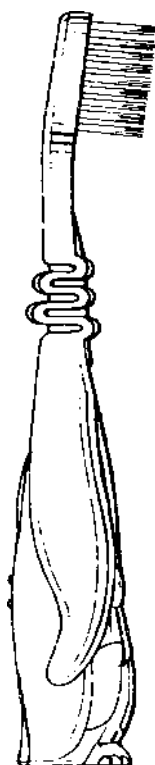
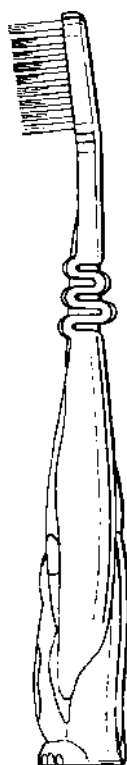
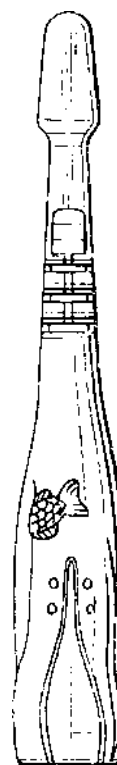
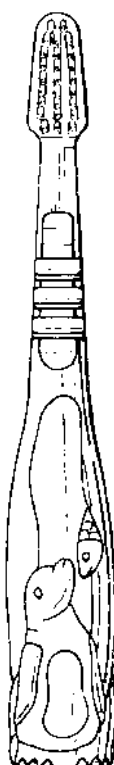
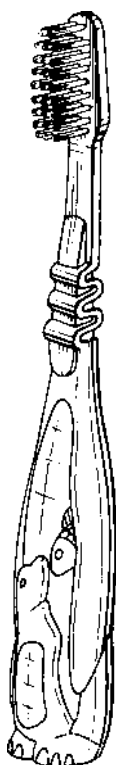

(71)ANSØGER(E):  
 (74)FULDMÆGTIG:  
 (72)FREMBRINGER(E):  
 (30)PRIORITET:  
 (22)ANSØGNINGSDATO:

SmithKline Beecham GmbH & Co. KG, Hermannstrasse 7 D-77815 Buhl (Baden), Tyskland  
 Plougmann, Vingtoft & Partners A/S, Sankt Annæ Plads 11, 1021 København K, Danmark  
 Jörn WEISS YELLOW DESIGN, Muhlstrasse 7a, D-75172 Pforzheim, Tyskland  
 1998-04-14 GB 2073896  
 1998-10-12

(21) MA 1998 01067

(54) Et belysningsarmatur

(51)-Cl.26 05

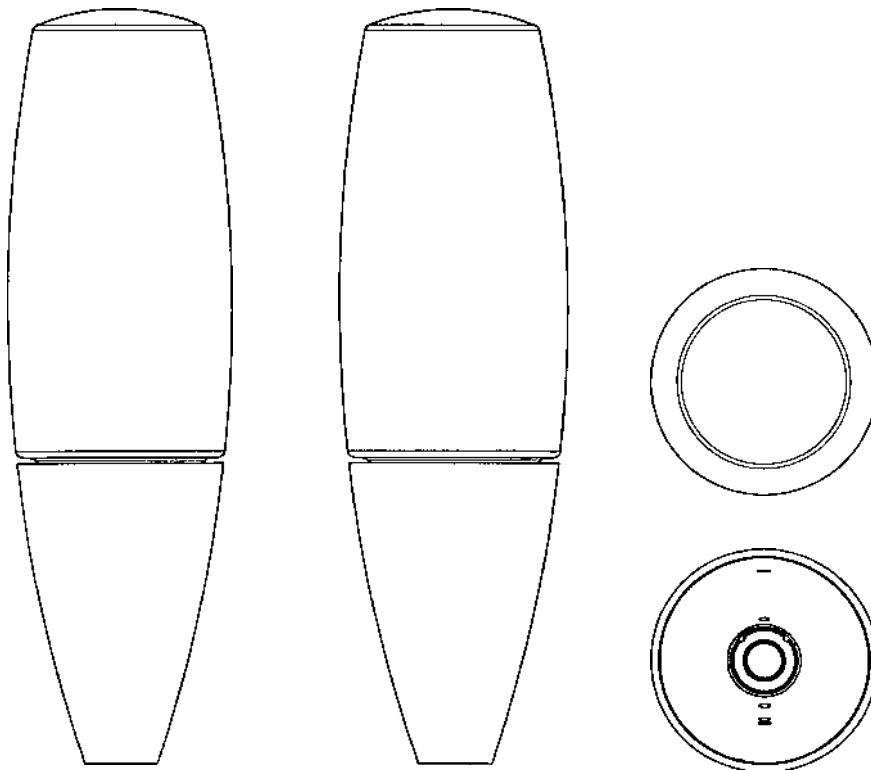
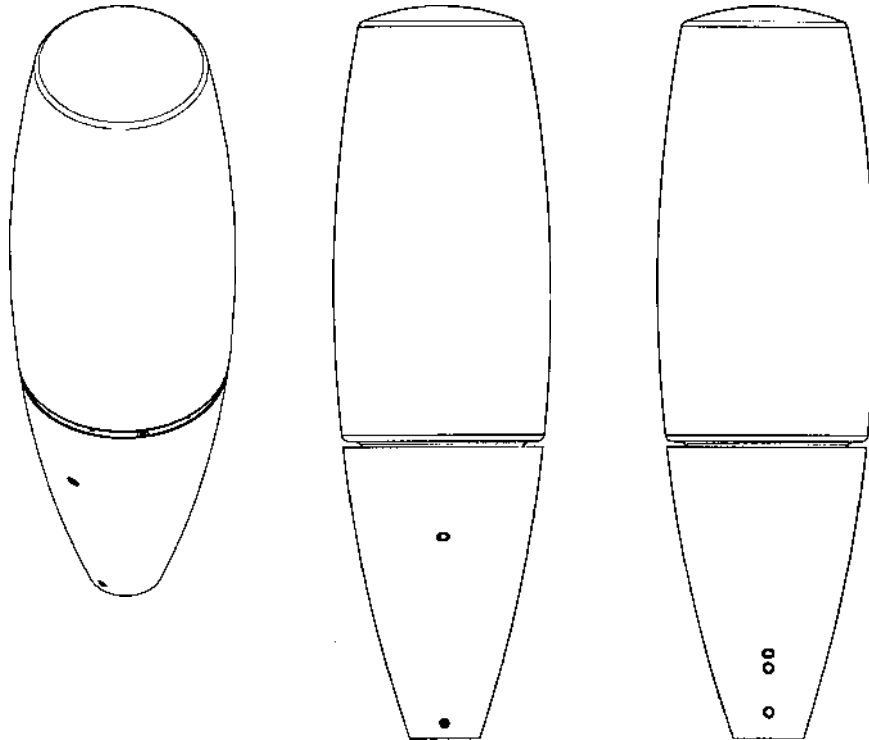

(71)ANSØGER(E):  
 (74)FULDMÆGTIG:  
 (72)FREMBRINGER(E):

KONINKLIJKE PHILIPS ELECTRONICS N.V., Groenewoudseweg 1 NL-5621 BA Eindhoven, Holland  
 Internationalt Patent-Bureau, Høje Taastrup Boulevard 23, 2630 Taastrup, Danmark  
 Dido van Klinken, Willem van Hornestraat 11 EINDHOVEN, Holland ; Joseph Lucas Stuyfzand, Boehaavelaan  
 32, EINDHOVEN , Holland  
 (30)PRIORITET: 1998-04-14 WO DMA/004066  
 (22)ANSØGNINGSDATO: 1998-10-12  
 (66)BEMÆRKNINGER: Ansøger har samme dag indleveret MA 1998 1068 og 1069

(21) MA 1998 01068

(54) Et belysningsarmatur

(51)-Cl.26 05

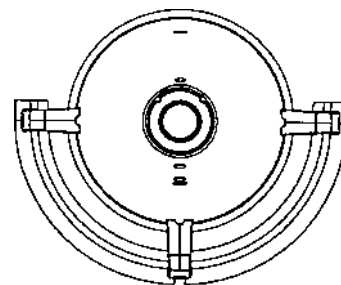
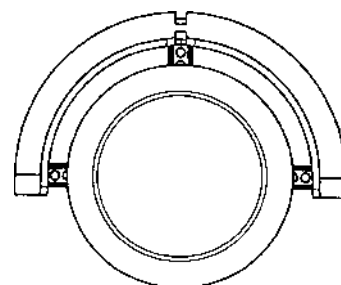
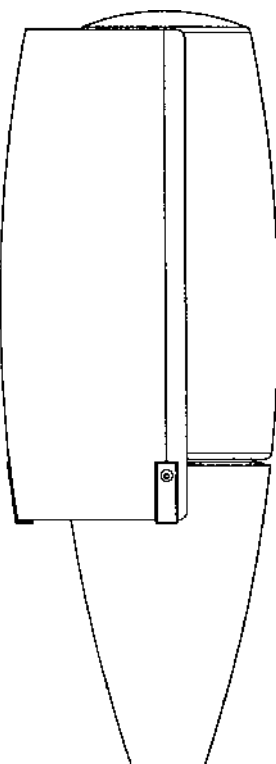
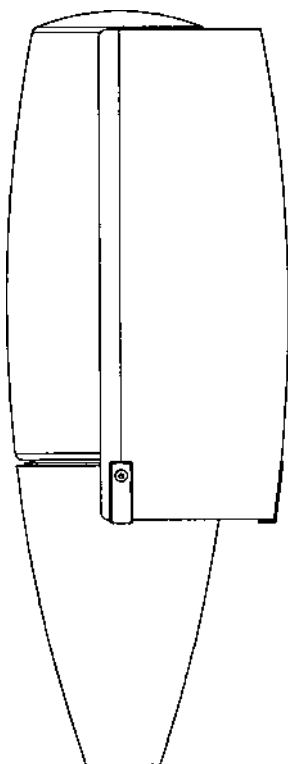
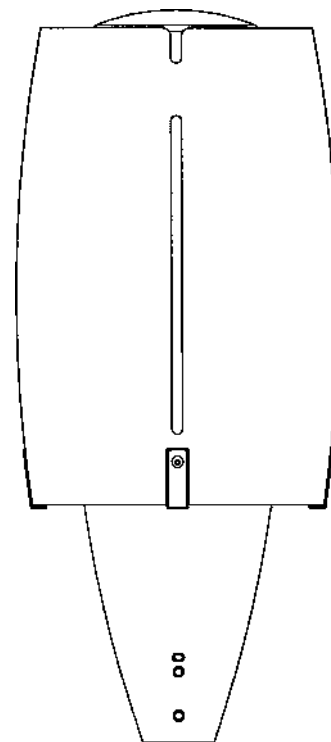
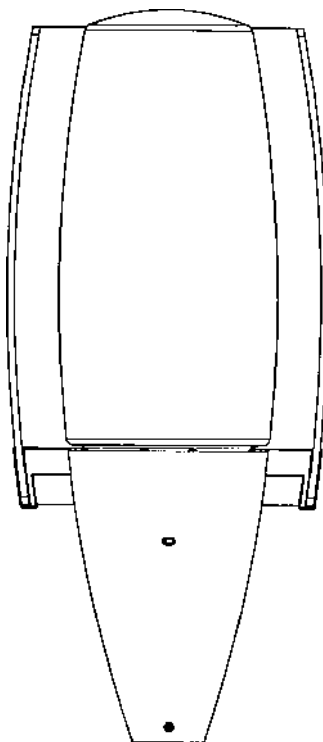
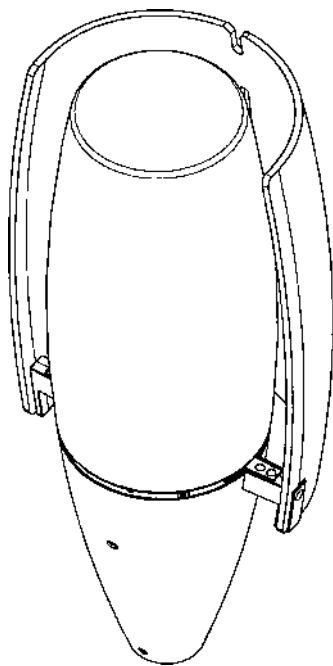

(71)ANSØGER(E):  
 (74)FULDMÆGTIG:  
 (72)FREMBRINGER(E):

KONINKLIJKE PHILIPS ELECTRONICS N.V., Groenewoudseweg 1 NL-5621 BA Eindhoven, Holland  
 Internationalt Patent-Bureau, Høje Taastrup Boulevard 23, 2630 Taastrup, Danmark  
 Dido van Klinken, Willem van Hornestraat 11 EINDHOVEN, Holland ; Joseph Lucas Stuyfzand, Boehaavelaan  
 32, EINDHOVEN, Holland

(30)PRIORITET:  
 (22)ANSØGNINGSDATO:  
 (66)BEMÆRKNINGER:

1998-04-14 WO DMA/004066  
 1998-10-12  
 Ansøger har samme dag indleveret MA 1998 1067 og 1069

(21) MA 1998 01069

(54) Et belysningsarmatur

(51)-Cl.26 05

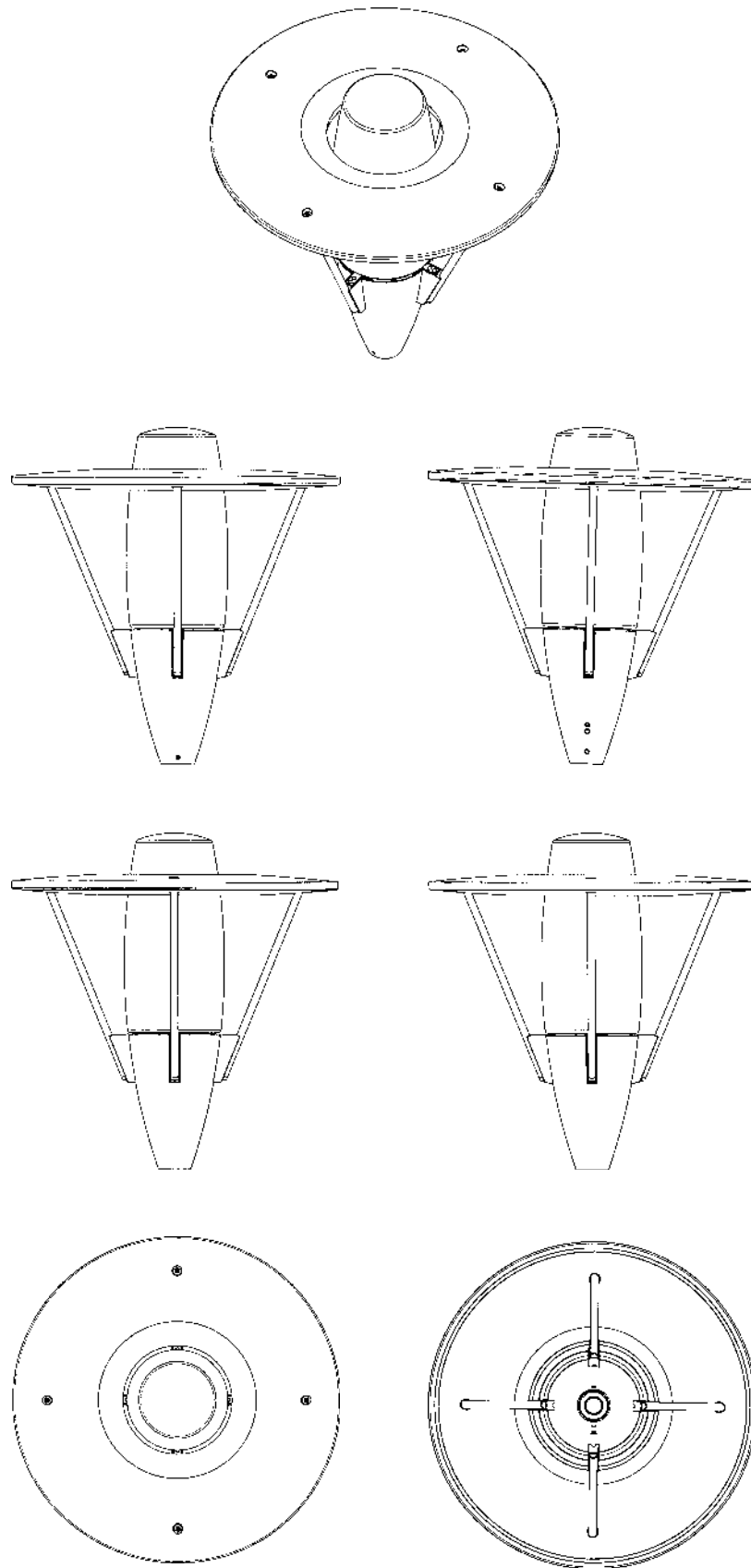

(71)ANSØGER(E):  
 (74)FULDMÆGTIG:  
 (72)FREMBRINGER(E):

KONINKLIJKE PHILIPS ELECTRONICS N.V., Groenewoudseweg 1 NL-5621 BA Eindhoven, Holland  
 Internationalt Patent-Bureau, Høje Taastrup Boulevard 23, 2630 Taastrup, Danmark  
 Dido van Klinken, Willem van Hornestraat 11 EINDHOVEN, Holland ; Joseph Lucas Stuyfzand, Boehaavelaan  
 32, EINDHOVEN, Holland  
 1998-04-14 WO DMA/004066  
 1998-10-12  
 Ansøger har samme dag indleveret MA 1998 1067 og 1068

(30)PRIORITET:  
 (22)ANSØGNINGSDATO:  
 (66)BEMÆRKNINGER:

(21) MA 1998 01073

(54) En mikrobølgeovn

(51)-Cl.07 04

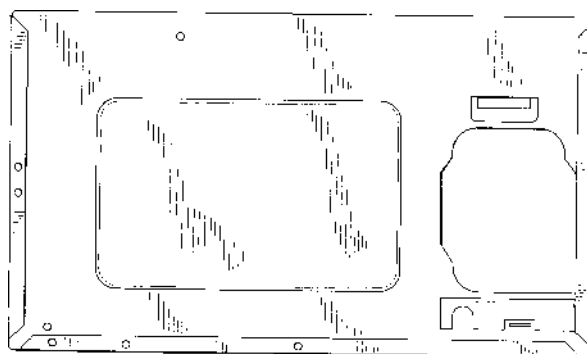
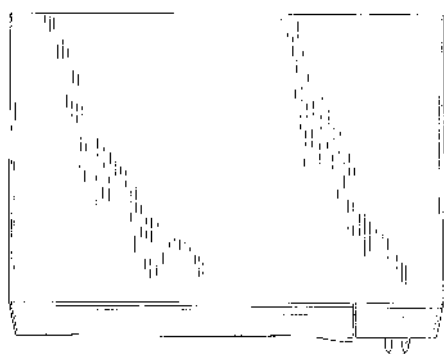
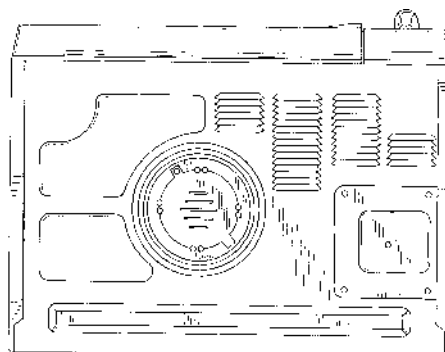
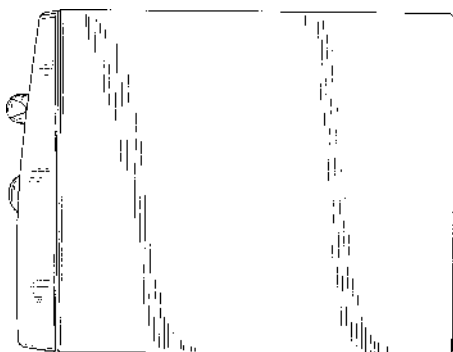
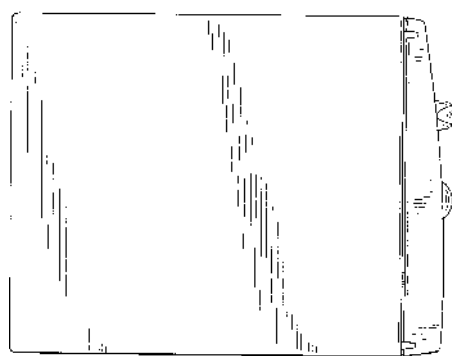
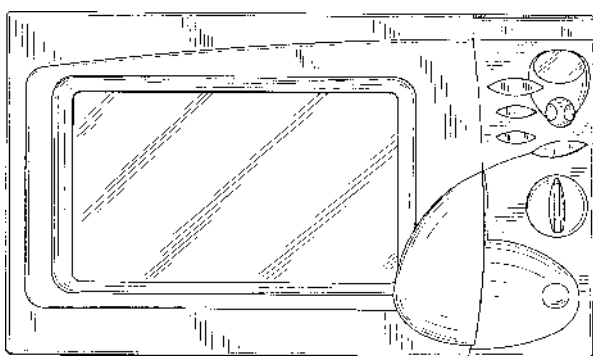
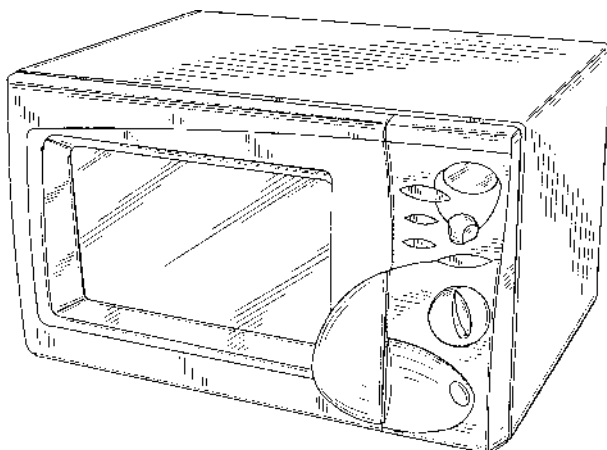

(71)ANSØGER(E):  
(74)FULDMÆGTIG:  
(72)FREMBRINGER(E):  
(30)PRIORITET:  
(22)ANSØGNINGSDATO:

MOULINEX S.A., 76-78 Avenue des Champs-Elysees 75008 Paris, Frankrig  
Larsen & Birkeholm A/S Skandinavisk Patentbureau, Banegårdspladsen 1, 1570 København V, Danmark  
Bruno Leverrier, Les Moreselles, F-53110 Lassay les Chateaux, Frankrig  
1998-04-30 FR 98/2727  
1998-10-14



(21) MA 1998 01074

(54) En børste til kropspleje;og massagebrug

(51)-Cl.04 02;28 03

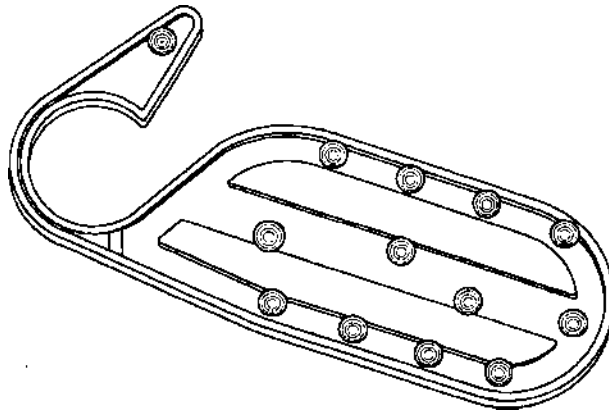
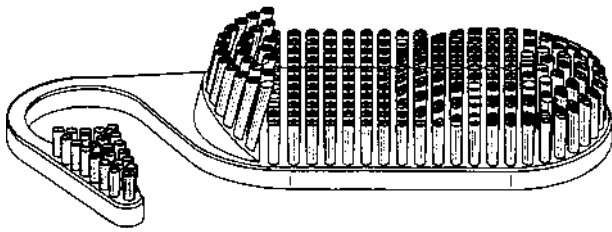

(71)ANSØGER(E):  
(74)FULDMÆGTIG:  
(72)FREMBRINGER(E):  
(30)PRIORITET:  
(22)ANSØGNINGSDATO:

ITZA PRODUKTER, Tofsvivevågen 9, S-444 55 Stenungsund, Sverige  
Giersing & Stelling Patentbureau A/S, Teglporten 3, 3460 Birkerød, Danmark  
Maritza Olsson, Tofsvivevågen 9, S-444 55 Stenungsund, Sverige  
1998-04-17 SE 980849  
1998-10-14

(21) MA 1998 01075

(54) 1-7) Elementer til et legetøjsbyggesæt

(51)-Cl.21 01

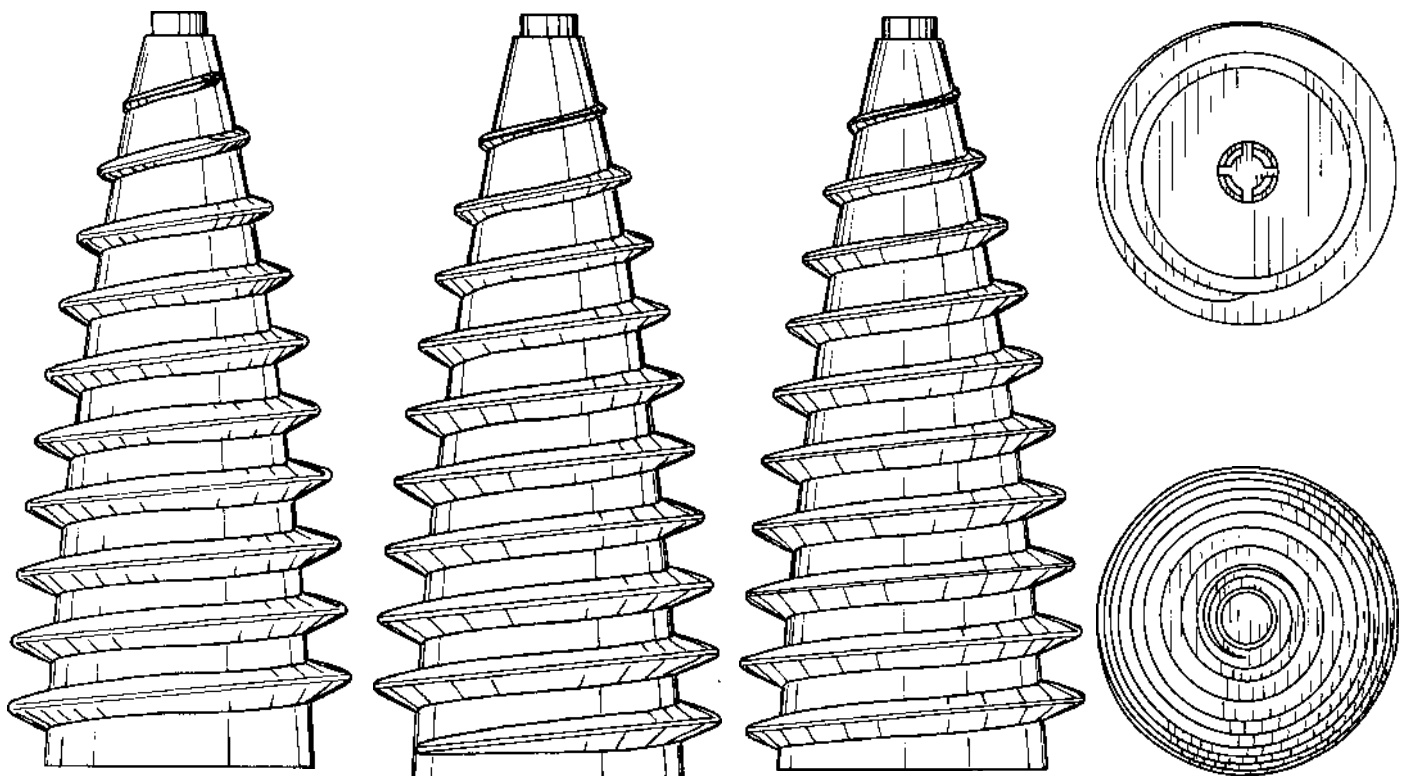
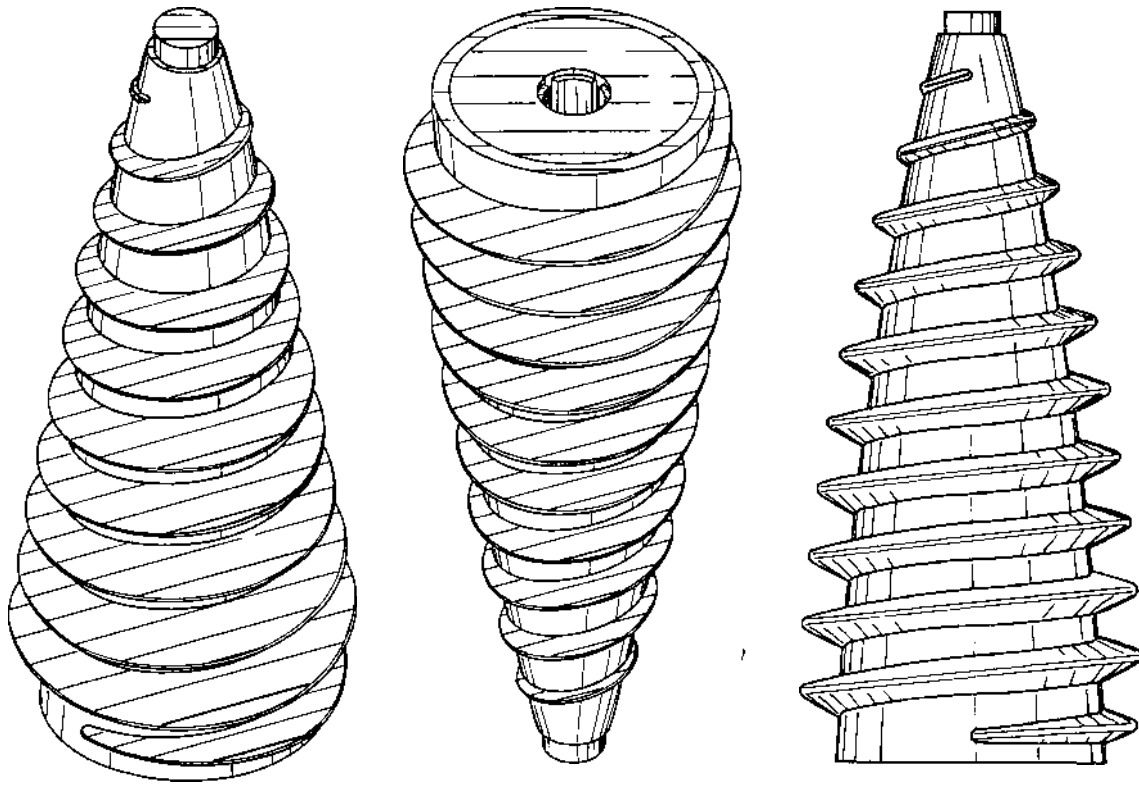

Løbenr. 1

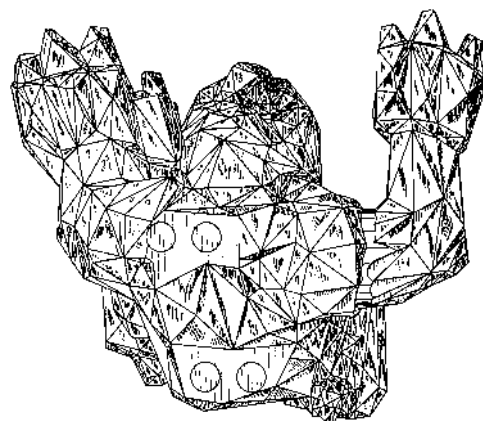
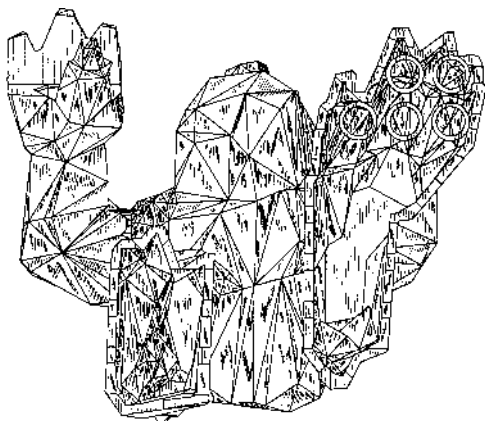
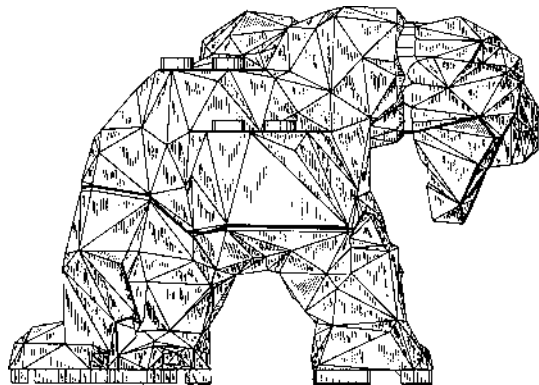
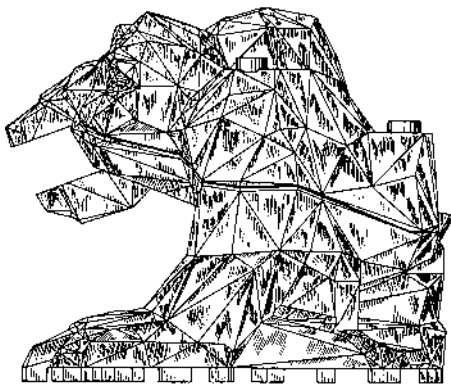
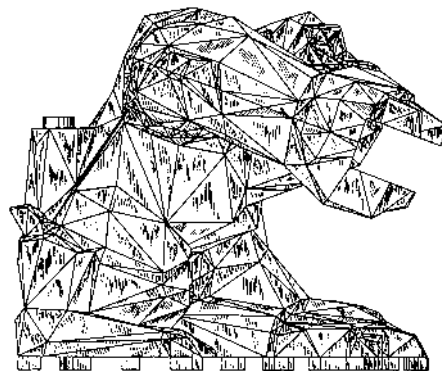
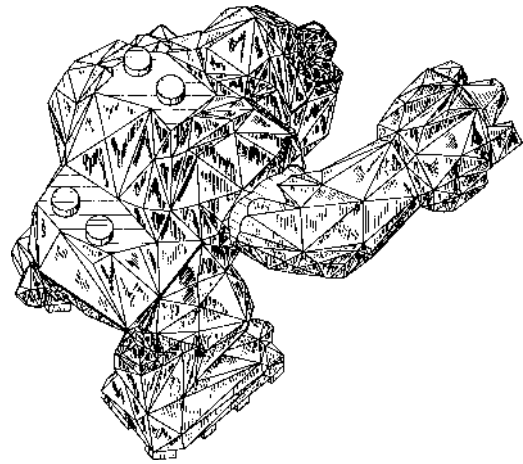
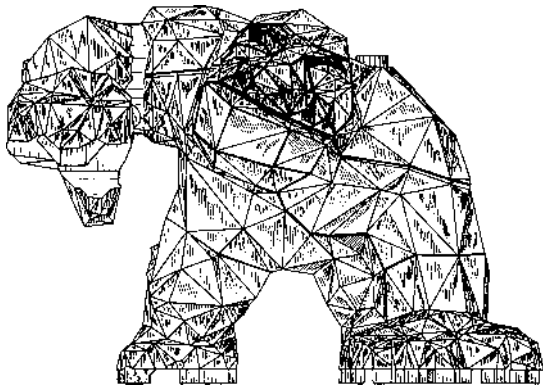

Løbenr. 2

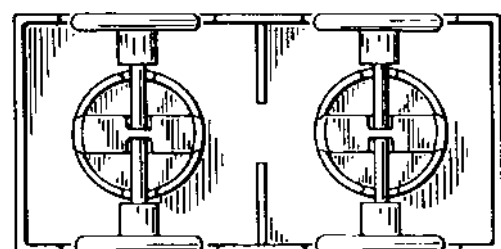
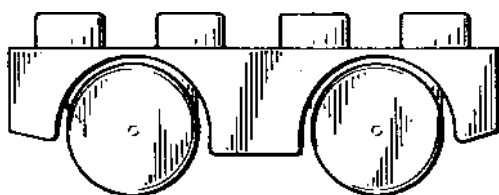
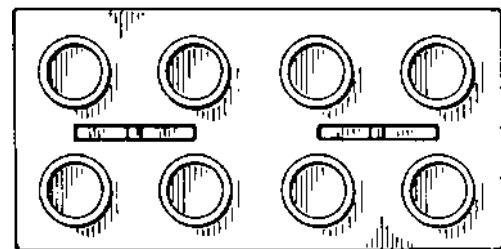
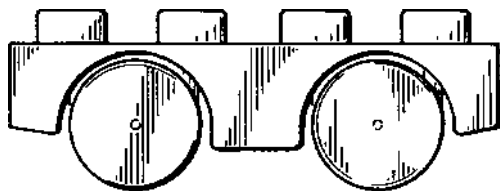
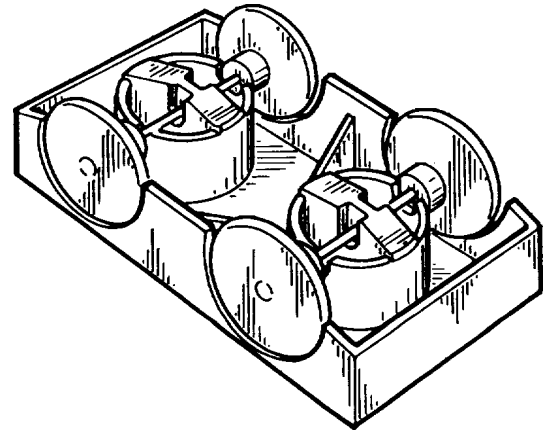
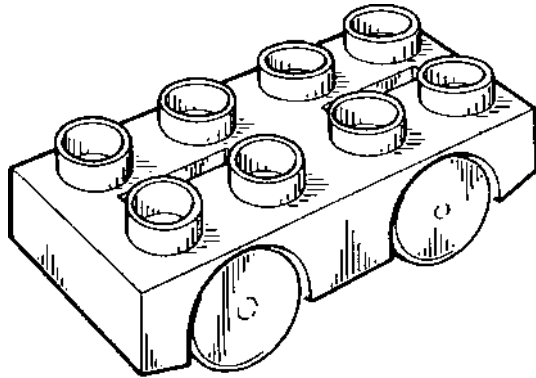
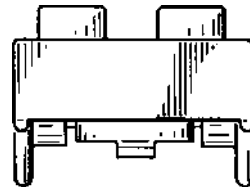
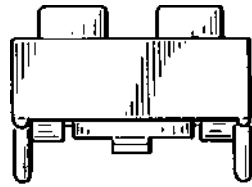

Løbenr. 3

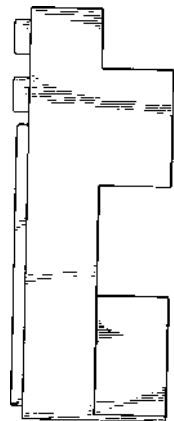
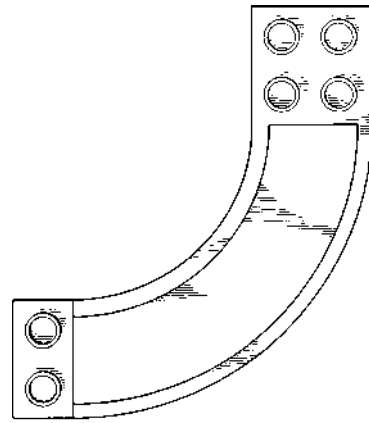
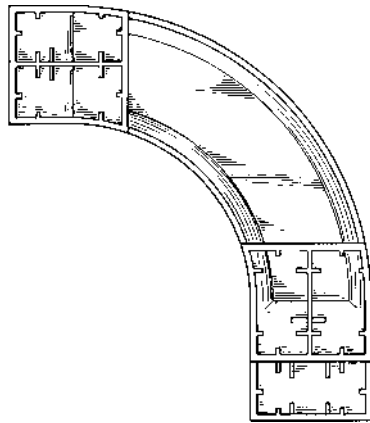
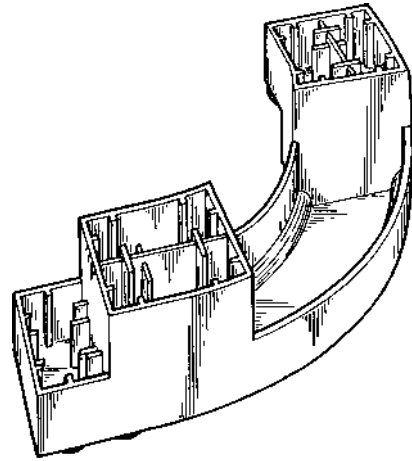
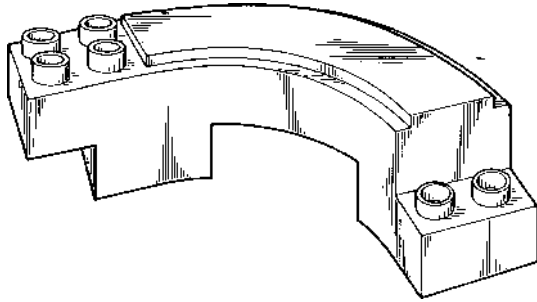

Løbenr. 4

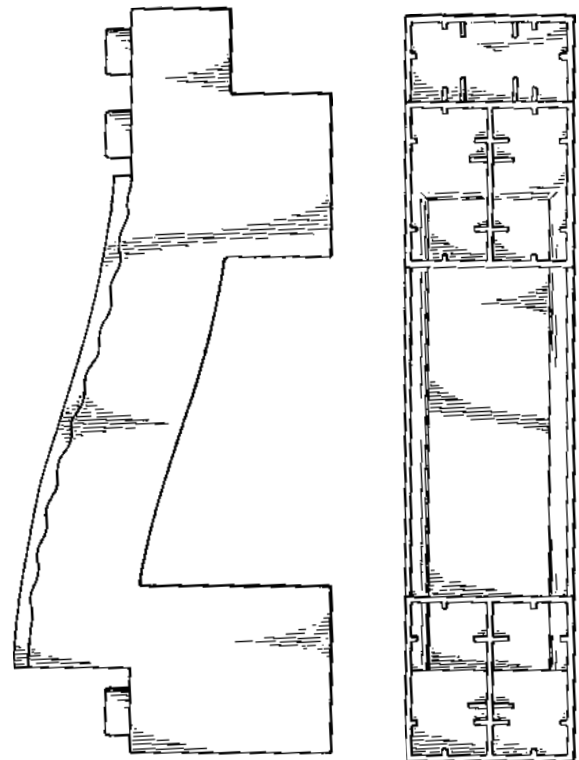
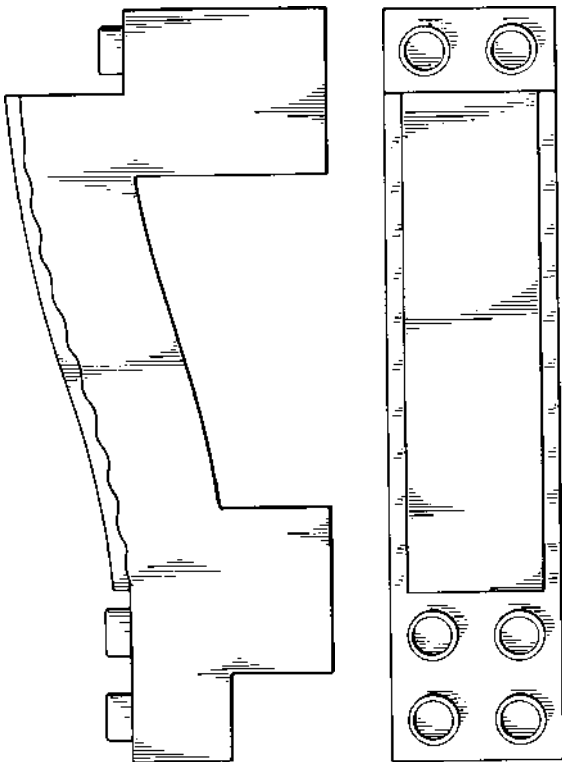
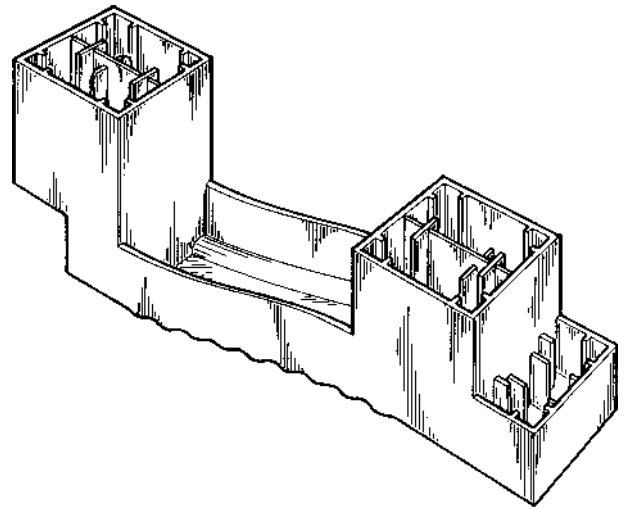
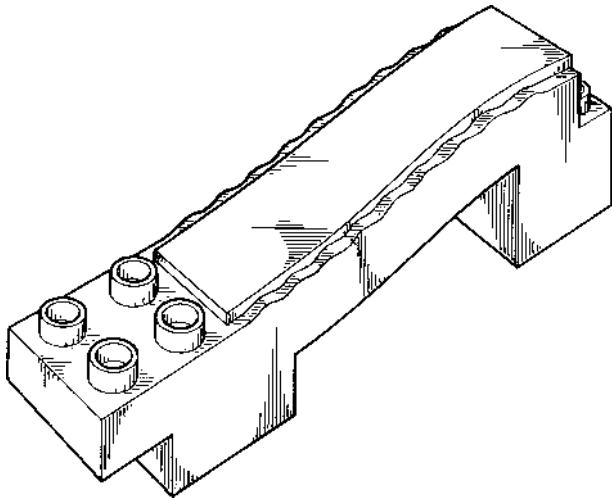

Løbenr. 5

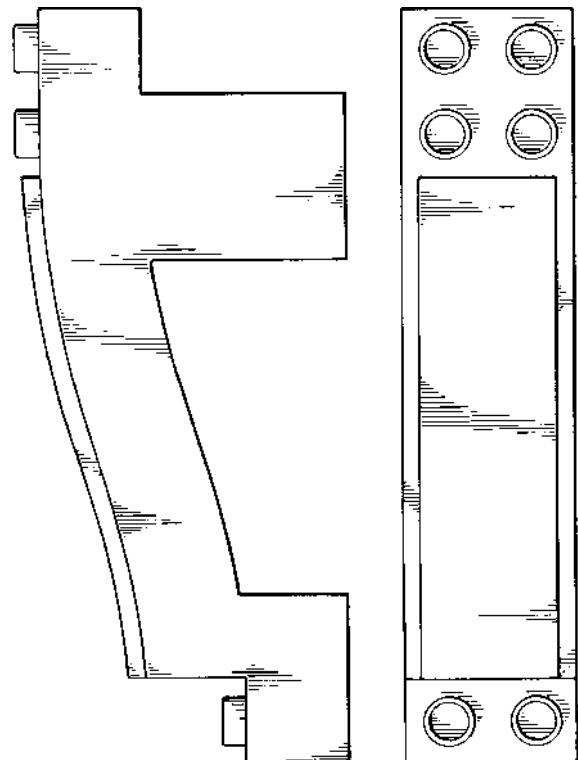
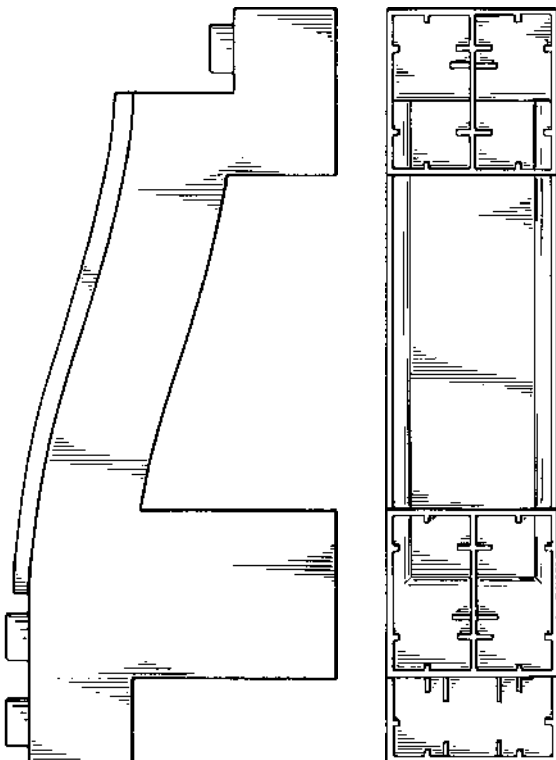
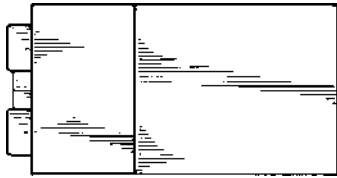
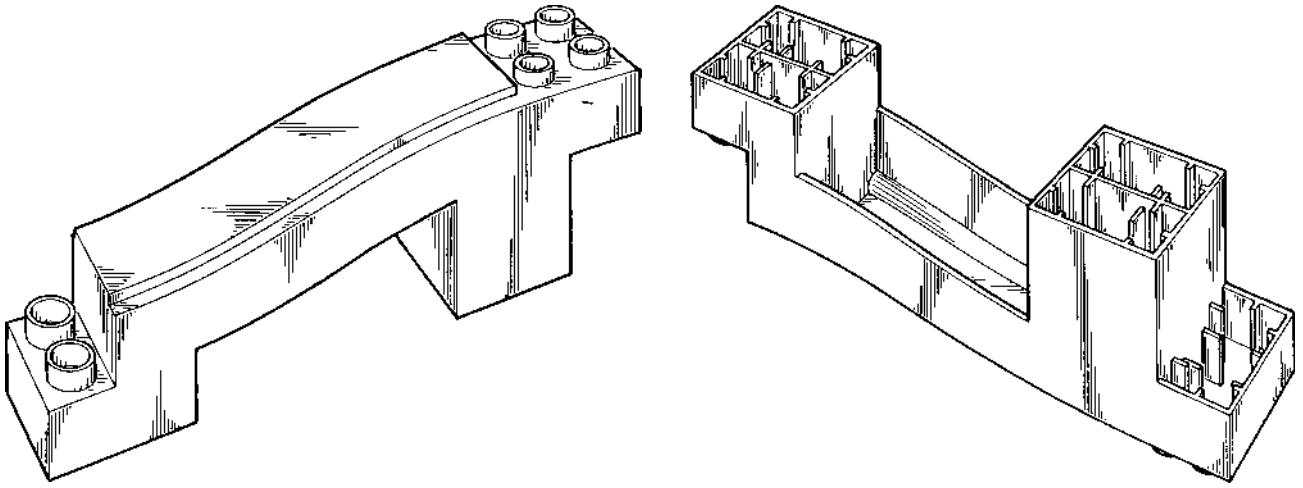

Løbenr. 6

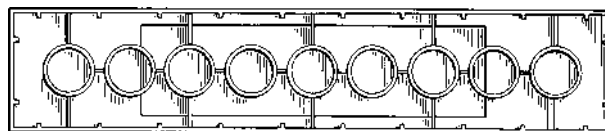
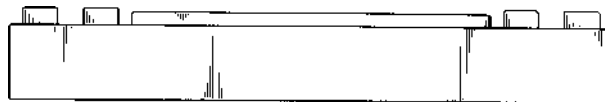
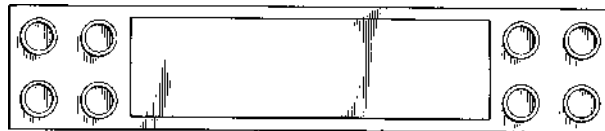
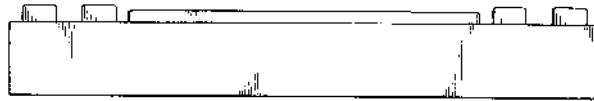
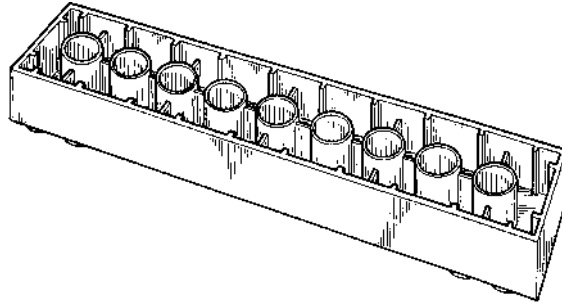
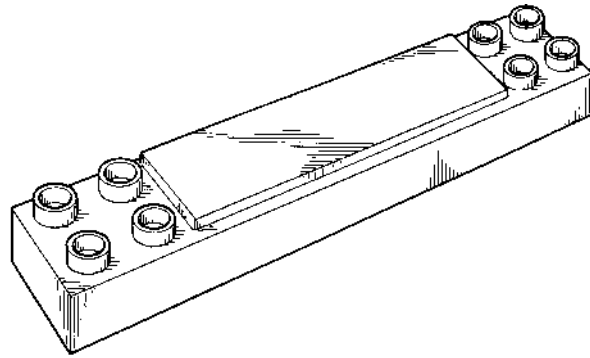

Løbenr. 7

(71)ANSØGER(E):  
 (74)FULDMÆGTIG:  
 (72)FREMBRINGER(E):

LEGO A/S, Aastvej 1, 7190 Billund, Danmark  
 Hofman-Bang & Boutard, Lehmann & Ree A/S, Hans Bekkevolds Allé 7, 2900 Hellerup, Danmark  
 Jan Harder Blæsild, Jernbanegade 52, 6000 Kolding, Danmark; André Stenbryggen, Tøndervej 34, 6000 Kolding,  
 Danmark; Per Steen Nielsen, Orfeus Allé 6, 2650 Hvidovre, Danmark; Rune Harms, Vangedevej 219, 2860  
 Søborg, Danmark  
 (22)ANSØGNINGSDATO: 1998-10-14



(21) MA 1998 01087

(54) Et greb til et blandingsbatteri

(51)-Cl.23 01

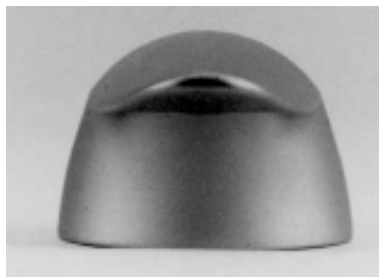
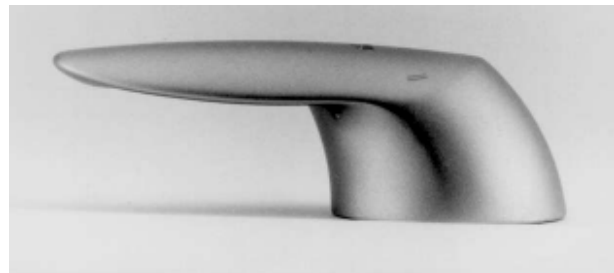
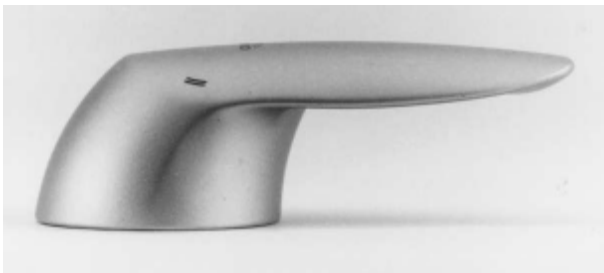

(71)ANSØGER(E):  
(74)FULDMÆGTIG:  
(72)FREMBRINGER(E):  
(30)PRIORITET:  
(22)ANSØGNINGSDATO:  
(66)BEMÆRKNINGER:

Friedrich Grohe Aktiengesellschaft, Hauptstrasse 137 D-58675 Hemer, Tyskland  
Hofman-Bang & Boutard, Lehmann & Ree A/S, Hans Bekkevolds Allé 7, 2900 Hellerup, Danmark  
Hans Lobermeier, Eichendorffstrasse 48 D-58708 Menden, Tyskland  
1998-04-16 DE M 98 03 680.7  
1998-10-16  
Ansøger har samme dag indleveret MA 1998 1088-1091 og 1093-1098

(21) MA 1998 01088

(54) Et blandingsbatteri til en vask

(51)-Cl.23 01



(71)ANSØGER(E):  
(74)FULDMÆGTIG:  
(72)FREMBRINGER(E):  
(30)PRIORITET:  
(22)ANSØGNINGSDATO:  
(66)BEMÆRKNINGER:

Friedrich Grohe Aktiengesellschaft, Hauptstrasse 137 D-58675 Hemer, Tyskland  
Hofman-Bang & Boutard, Lehmann & Ree A/S, Hans Bekkevolds Allé 7, 2900 Hellerup, Danmark  
Hans Lobermeier, Eichendorffstrasse 48 D-58708 Menden, Tyskland  
1998-04-16 DE M 98 03 680.7  
1998-10-16  
Ansøger har samme dag indleveret MA 1998 1087, 1089-1091 og 1093-1098

(21) MA 1998 01089

(54) Et blandingsbatteri til et bidet

(51)-Cl.23 01



(71)ANSØGER(E):  
 (74)FULDMÆGTIG:  
 (72)FREMBRINGER(E):  
 (30)PRIORITET:  
 (22)ANSØGNINGSDATO:  
 (66)BEMÆRKNINGER:

Friedrich Grohe Aktiengesellschaft, Hauptstrasse 137 D-58675 Hemer, Tyskland  
 Hofman-Bang & Boutard, Lehmann & Ree A/S, Hans Bekkevolds Allé 7, 2900 Hellerup, Danmark  
 Hans Lobermeier, Eichendorffstrasse 48 D-58708 Menden, Tyskland  
 1998-04-16 DE M 98 03 680.7  
 1998-10-16  
 Ansøger har samme dag indleveret MA 1998 1087, 1088, 1090, 1091 og 1093-1098

(21) MA 1998 01090

(54) Et blandingsbatteri

(51)-Cl.23 01

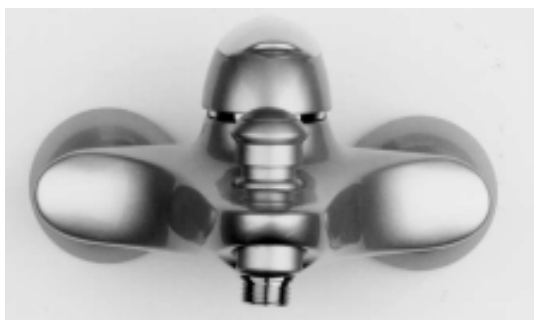

(71)ANSØGER(E):  
 (74)FULDMÆGTIG:  
 (72)FREMBRINGER(E):  
 (30)PRIORITET:  
 (22)ANSØGNINGSDATO:  
 (66)BEMÆRKNINGER:

Friedrich Grohe Aktiengesellschaft, Hauptstrasse 137 D-58675 Hemer, Tyskland  
 Hofman-Bang & Boutard, Lehmann & Ree A/S, Hans Bekkevolds Allé 7, 2900 Hellerup, Danmark  
 Hans Lobermeier, Eichendorffstrasse 48 D-58708 Menden, Tyskland  
 1998-04-16 DE M 98 03 680.7  
 1998-10-16  
 Ansøger har samme dag indleveret MA 1998 1087-1089, 1091 og 1093-1098

(21) MA 1998 01091

(54) Et blandingsbatteri til en bruser

(51)-Cl.23 01

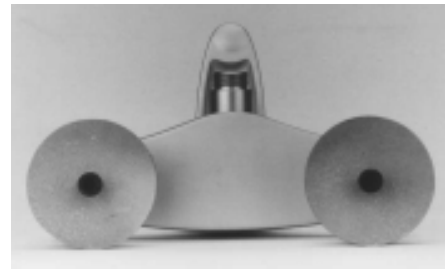
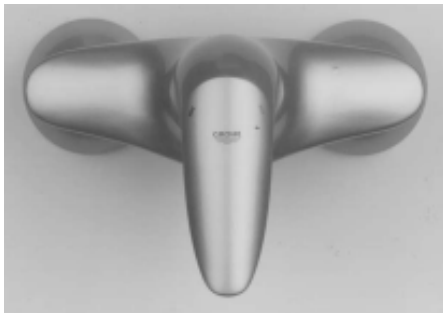

(71)ANSØGER(E):  
(74)FULDMÆGTIG:  
(72)FREMBRINGER(E):  
(30)PRIORITET:  
(22)ANSØGNINGSDATO:  
(66)BEMÆRKNINGER:

Friedrich Grohe Aktiengesellschaft, Hauptstrasse 137 D-58675 Hemer, Tyskland  
Hofman-Bang & Boutard, Lehmann & Ree A/S, Hans Bekkevolds Allé 7, 2900 Hellerup, Danmark  
Hans Lobermeier, Eichendorffstrasse 48 D-58708 Menden, Tyskland  
1998-04-16 DE M 98 03 680.7  
1998-10-16  
Ansøger har samme dag indleveret MA 1998 1087-1090 og 1093-1098

(21) MA 1998 01093

(54) Et greb med dækrosette til en forsænket blandingsventil (51)-Cl.23 01



(71)ANSØGER(E):  
 (74)FULDMÆGTIG:  
 (72)FREMBRINGER(E):  
 (30)PRIORITET:  
 (22)ANSØGNINGSDATO:  
 (66)BEMÆRKNINGER:

Friedrich Grohe Aktiengesellschaft, Hauptstrasse 137 D-58675 Hemer, Tyskland  
 Hofman-Bang & Boutard, Lehmann & Ree A/S, Hans Bekkevolds Allé 7, 2900 Hellerup, Danmark  
 Hans Lobermeier, Eichendorffstrasse 48 D-58708 Menden, Tyskland  
 1998-04-16 DE M 98 03 680.7  
 1998-10-16  
 Ansøger har samme dag indleveret MA 1998 1087-1091 og 1094-1098

(21) MA 1998 01094

(54) Et greb med dækrosette til en forsænket blandingsventil

(51)-Cl.23.01

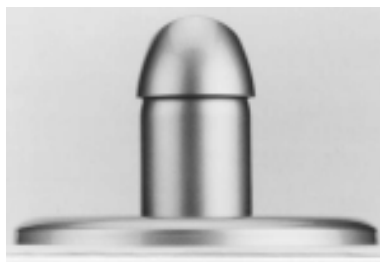

(71)ANSØGER(E):  
(74)FULDMÆGTIG:  
(72)FREMBRINGER(E):  
(30)PRIORITET:  
(22)ANSØGNINGSDATO:  
(66)BEMÆRKNINGER:

Friedrich Grohe Aktiengesellschaft, Hauptstrasse 137 D-58675 Hemer, Tyskland  
Hofman-Bang & Boutard, Lehmann & Ree A/S, Hans Bekkevolds Allé 7, 2900 Hellerup, Danmark  
Hans Lobermeier, Eichendorffstrasse 48 D-58708 Menden, Tyskland  
1998-04-16 DE M 98 03 680.7  
1998-10-16  
Ansøger har samme dag indleveret MA 1998 1087-1091, 1093 og 1095-1098

(21) MA 1998 01095

(54) En 1-grebs blandingsbatteri

(51)-Cl.23 01



(71)ANSØGER(E):  
(74)FULDMÆGTIG:  
(72)FREMBRINGER(E):  
(30)PRIORITET:  
(22)ANSØGNINGSDATO:  
(66)BEMÆRKNINGER:

Friedrich Grohe Aktiengesellschaft, Hauptstrasse 137 D-58675 Hemer, Tyskland  
Hofman-Bang & Boutard, Lehmann & Ree A/S, Hans Bekkevolds Allé 7, 2900 Hellerup, Danmark  
Hans Lobermeier, Eichendorffstrasse 48 D-58708 Menden, Tyskland  
1998-04-16 DE M 98 03 680.7  
1998-10-16  
Ansøger har samme dag indleveret MA 1998 1087-1091, 1093, 1094 og 1096-1098



(21) MA 1998 01096

(54) En 1-grebs blandingsventil

(51)-Cl.23 01



(71)ANSØGER(E):  
 (74)FULDMÆGTIG:  
 (72)FREMBRINGER(E):  
 (30)PRIORITET:  
 (22)ANSØGNINGSDATO:  
 (66)BEMÆRKNINGER:

Friedrich Grohe Aktiengesellschaft, Hauptstrasse 137 D-58675 Hemer, Tyskland  
 Hofman-Bang & Boutard, Lehmann & Ree A/S, Hans Bekkevolds Allé 7, 2900 Hellerup, Danmark  
 Hans Lobermeier, Eichendorffstrasse 48 D-58708 Menden, Tyskland  
 1998-04-16 DE M 98 03 680.7  
 1998-10-16  
 Ansøger har samme dag indleveret MA 1998 1087-1091, 1093-1095, 1097 og 1098

(21) MA 1998 01097

(54) Et blandingsbatteri

(51)-Cl.23 01

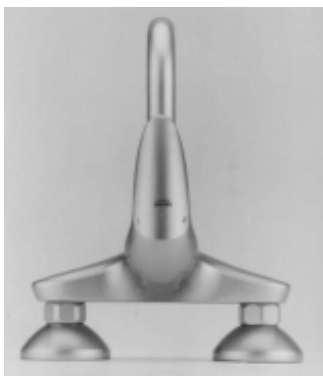

(71)ANSØGER(E):  
 (74)FULDMÆGTIG:  
 (72)FREMBRINGER(E):  
 (30)PRIORITET:  
 (22)ANSØGNINGSDATO:  
 (66)BEMÆRKNINGER:

Friedrich Grohe Aktiengesellschaft, Hauptstrasse 137 D-58675 Hemer, Tyskland  
 Hofman-Bang & Boutard, Lehmann & Ree A/S, Hans Bekkevolds Allé 7, 2900 Hellerup, Danmark  
 Hans Lobermeier, Eichendorffstrasse 48 D-58708 Menden, Tyskland  
 1998-04-16 DE M 98 03 680.7  
 1998-10-16  
 Ansøger har samme dag indleveret MA 1998 1087-1091, 1093-1096 og 1998

(21) MA 1998 01098

(54) Et blandingsbatteri

(51)-Cl.23 01

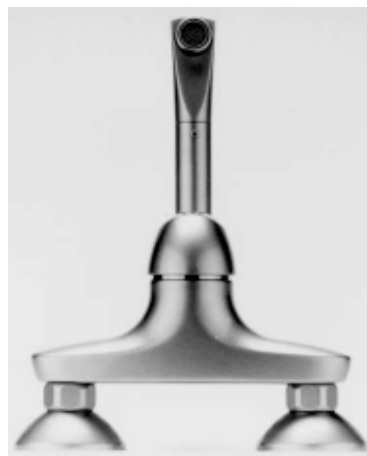
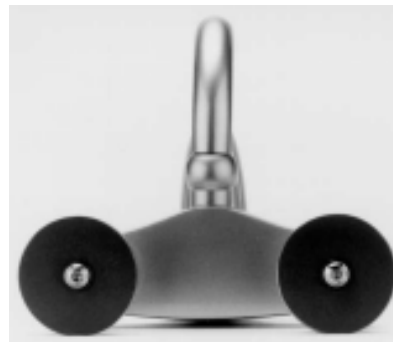

(71)ANSØGER(E):  
 (74)FULDMÆGTIG:  
 (72)FREMBRINGER(E):  
 (30)PRIORITET:  
 (22)ANSØGNINGSDATO:  
 (66)BEMÆRKNINGER:

Friedrich Grohe Aktiengesellschaft, Hauptstrasse 137 D-58675 Hemer, Tyskland  
 Hofman-Bang & Boutard, Lehmann & Ree A/S, Hans Bekkevolds Allé 7, 2900 Hellerup, Danmark  
 Hans Lobermeier, Eichendorffstrasse 48 D-58708 Menden, Tyskland  
 1998-04-16 DE M 98 03 680.7  
 1998-10-16  
 Ansøger har samme dag indleveret MA 1998 1087-1091 og 1093-1097

(21) MA 1998 01100

(54) En bakke til brug ved stabling af genstande

(51)-Cl.09 03

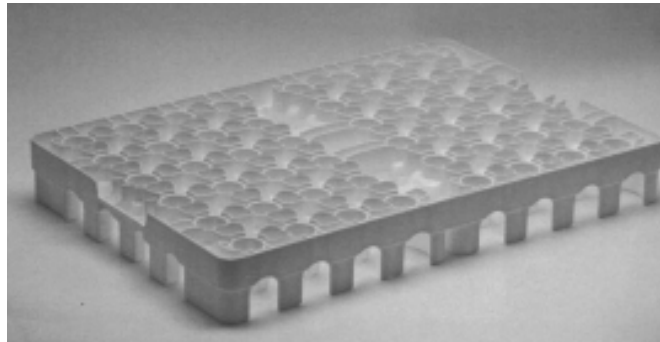
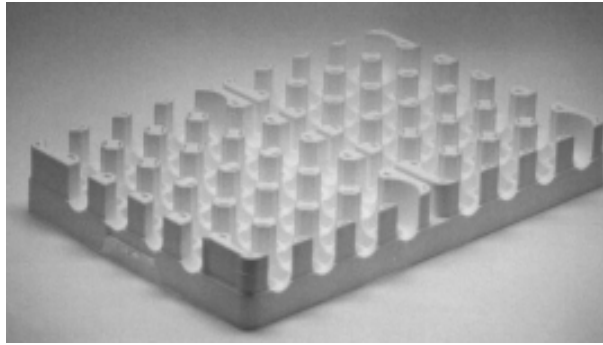

(71)ANSØGER(E):  
(74)FULDMÆGTIG:  
(72)FREMBRINGER(E):  
(30)PRIORITET:  
(22)ANSØGNINGSDATO:

Perstorp Plastic Systems AB, S-284 80 Perstorp, Sverige  
Hofman-Bang & Boutard, Lehmann & Ree A/S, Hans Bekkevolds Allé 7, 2900 Hellerup, Danmark  
Karl-Gustaf Kristoffersson, Ekliden 9 S-286 36 Örskelljunga, Sverige  
1998-04-16 SE 980839  
1998-10-16

(21) MA 1998 01105

(54) En stålbjælke

(51)-Cl.25 01

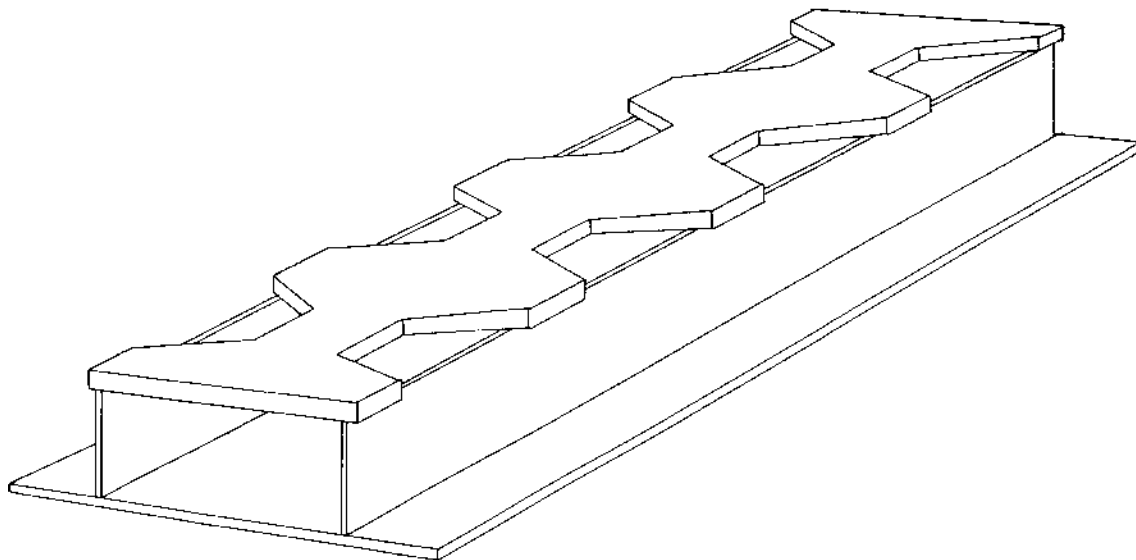

(71)ANSØGER(E):  
(74)FULDMÆGTIG:  
(72)FREMBRINGER(E):  
(30)PRIORITET:  
(22)ANSØGNINGSDATO:

SKANSKA STÅLTEKNIK AB, Box 803, S-391 28 Kalmar, Sverige  
ALBIHNS PATENTBYRÅ STOCKHOLM AB, Box 5581 Linnégatan 2 SE-114 85 STOCKHOLM, Sverige  
Christer Hessling, c/o Skanska Stålteknik AB, Box 803, S-39128 Kalmar, SE  
1998-04-28 SE 98-0945  
1998-10-20

(21) MA 1998 01108

(54) En bold

(51)-Cl.21 02

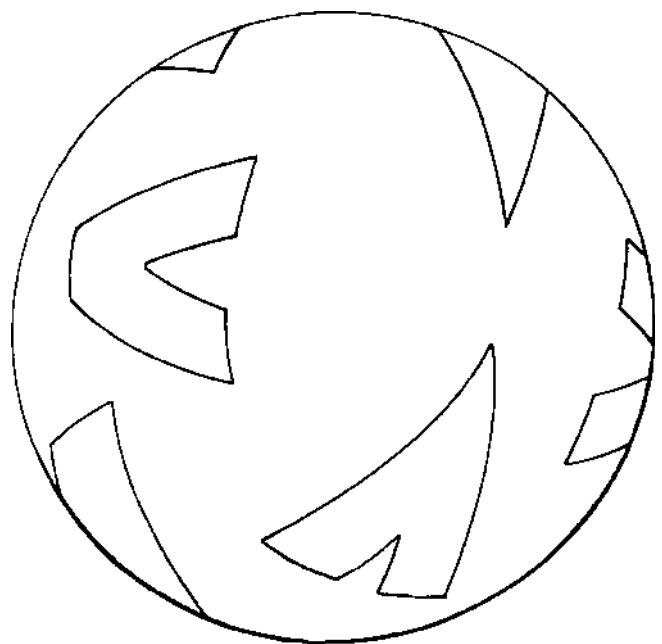
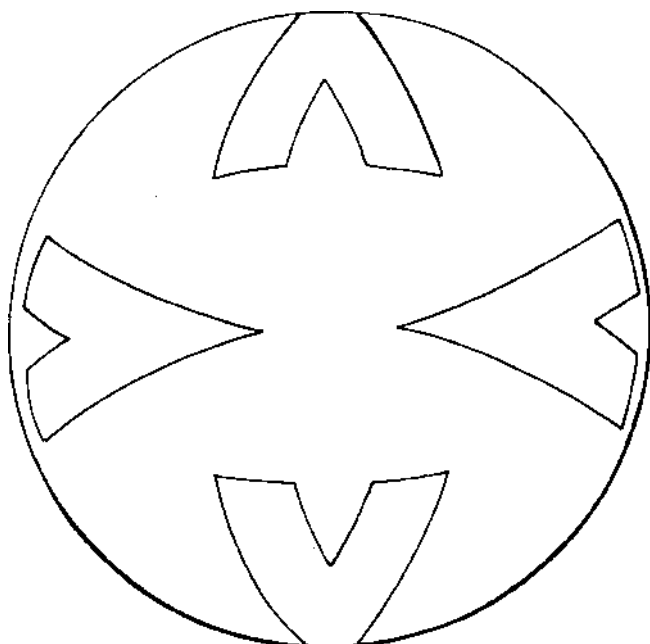
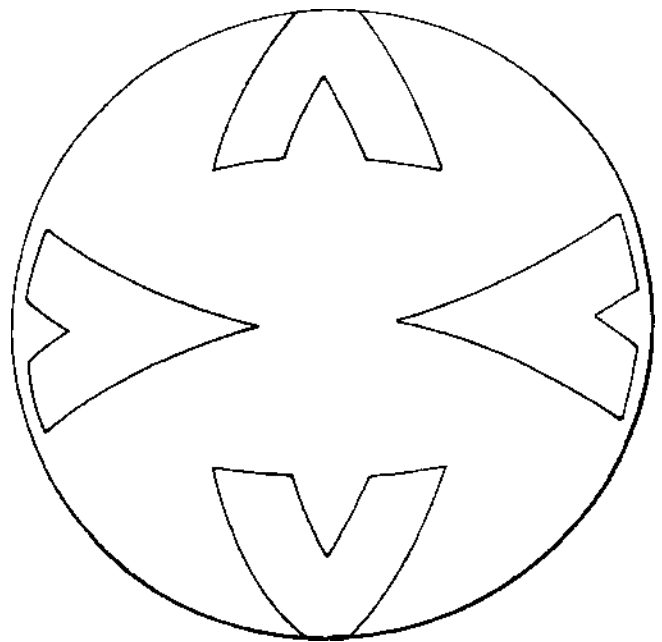
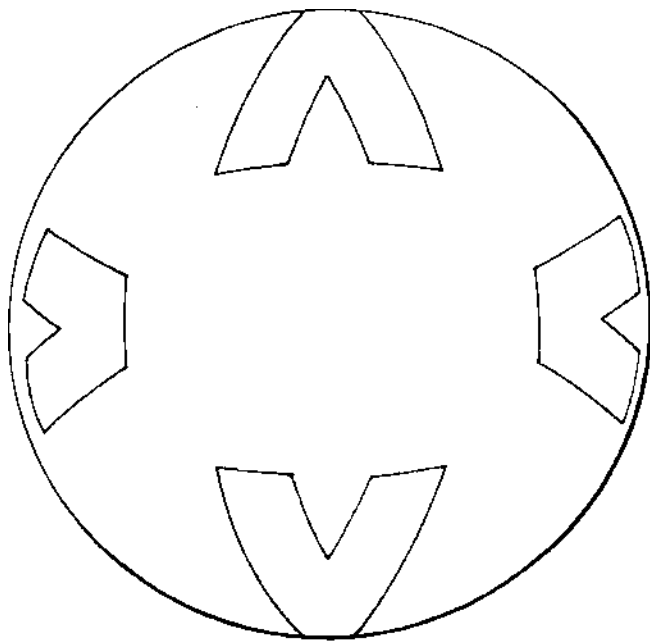

(71)ANSØGER(E):

Mitre Sports International Ltd., The Pentland Centre, Lakeside, Squires Lane, Finchley, London N3 2QL, Storbritannien

(74)FULDMÆGTIG:

Hofman-Bang &amp; Boutard, Lehmann &amp; Ree A/S, Hans Bekkevolds Allé 7, 2900 Hellerup, Danmark

(72)FREMBRINGER(E):

John Hall, 2 Manor Road, Hanging Houghton, Northampton, NN6 9EF, Storbritannien

(30)PRIORITET:

1998-04-21 GB 2074108

(22)ANSØGNINGSDATO:

1998-10-20

(21) MA 1998 01121

(54) Et hoved til en barbermaskine.

(51)-Cl.28 03

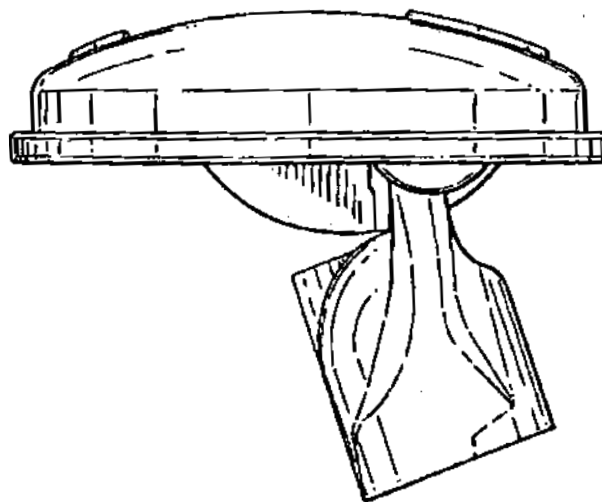
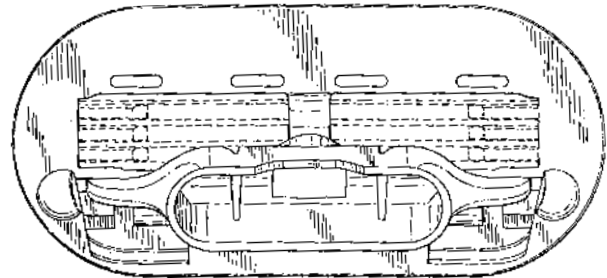
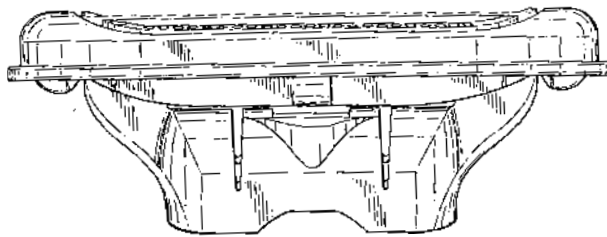
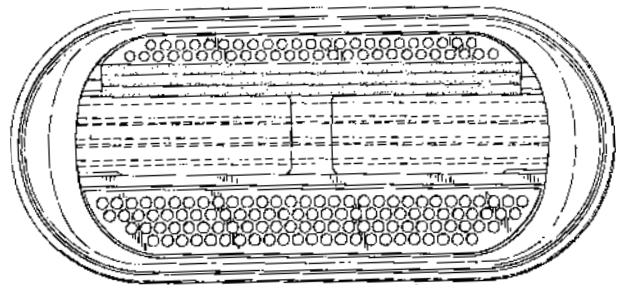
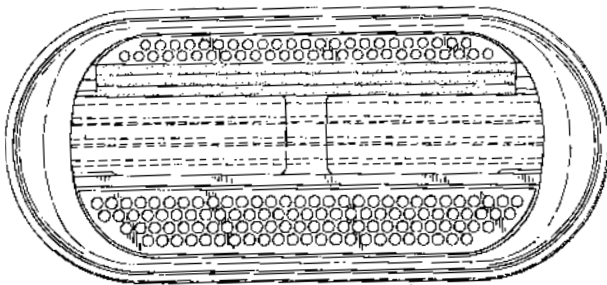
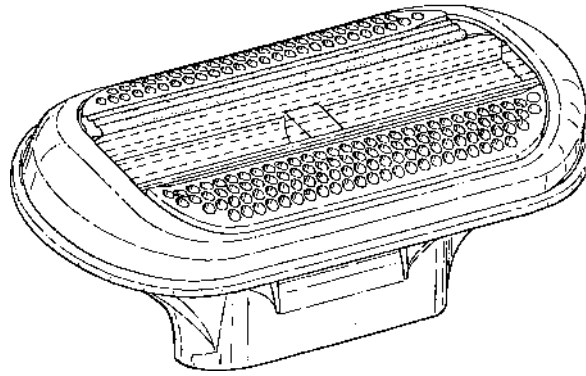

(71)ANSØGER(E):  
 (74)FULDMÆGTIG:  
 (72)FREMBRINGER(E):

The Gillette Company, Prudential Tower Building Boston, MA 02199, USA  
 Hofman-Bang & Boutard, Lehmann & Ree A/S, Hans Bekkevolds Allé 7, 2900 Hellerup, Danmark  
 Gerald Ted Swanson, 99 Monks Hill Road Kingston MA 02364, USA ; Angela Hyatt Hockman, 175 Wachusett  
 Street Jamaica Plain MA 02130, USA

(30)PRIORITET:  
 (22)ANSØGNINGSDATO:

1998-04-24 US 29/087,026  
 1998-10-23

(21) MA 1998 01130

(54) En hængelås

(51)-Cl.08 07

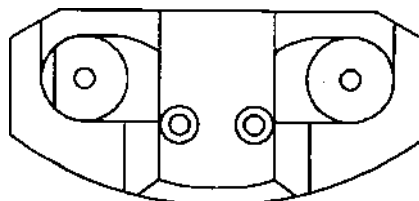
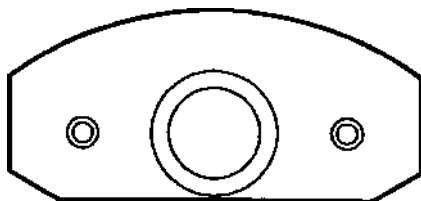
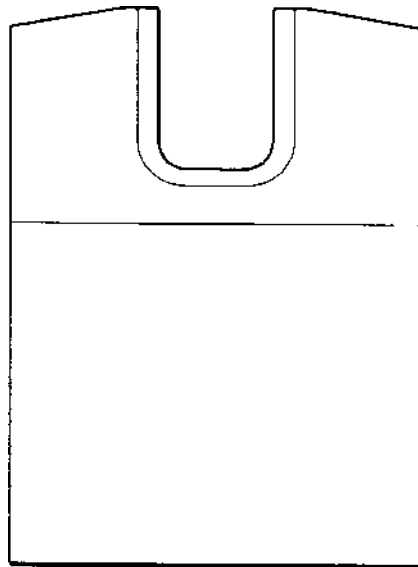
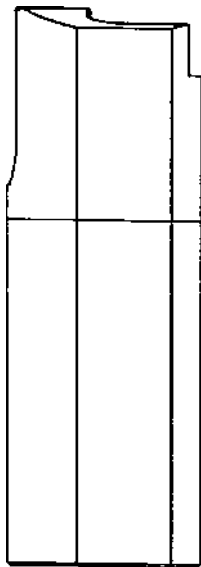
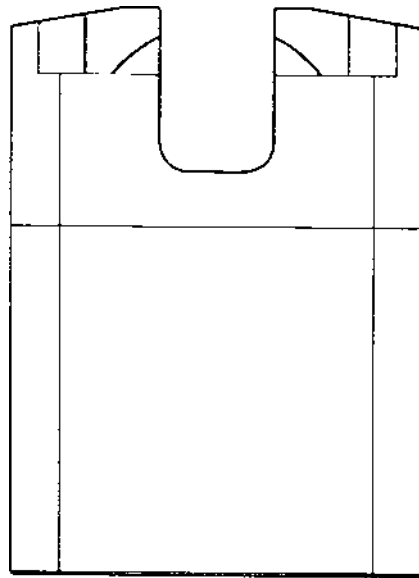
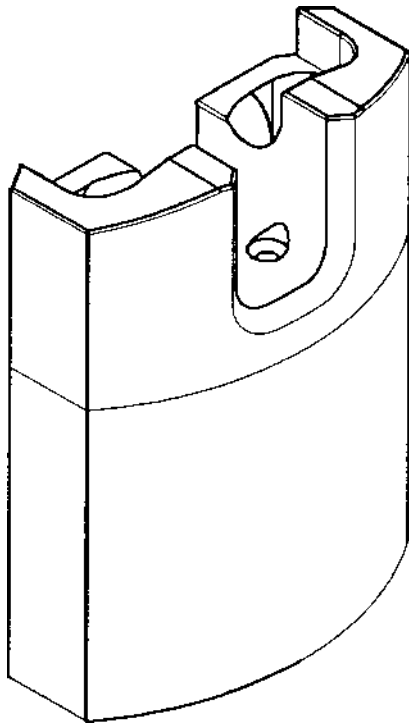

(71)ANSØGER(E):  
(74)FULDMÆGTIG:  
(72)FREMBRINGER(E):  
(22)ANSØGNINGSDATO:  
(66)BEMÆRKNINGER:

Mul-T-Lock Technologies Ltd, Mul-T-Lock Park Yavne 81104, Israel  
Holme Patent A/S, Vesterbrogade 20, 1620 København V, Danmark  
Adalbert MATYKO, 11/9 Jabotinsky 77213 Ashdod, Israel  
1998-10-27  
Ansøger har samme dag indleveret MA 1998 1131

(21) MA 1998 01131

(54) En hængelås

(51)-Cl.08 07

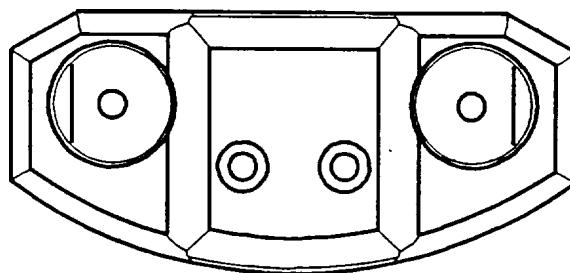
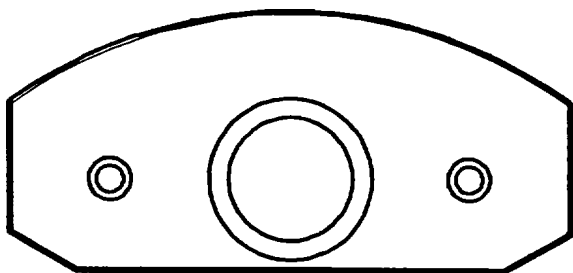
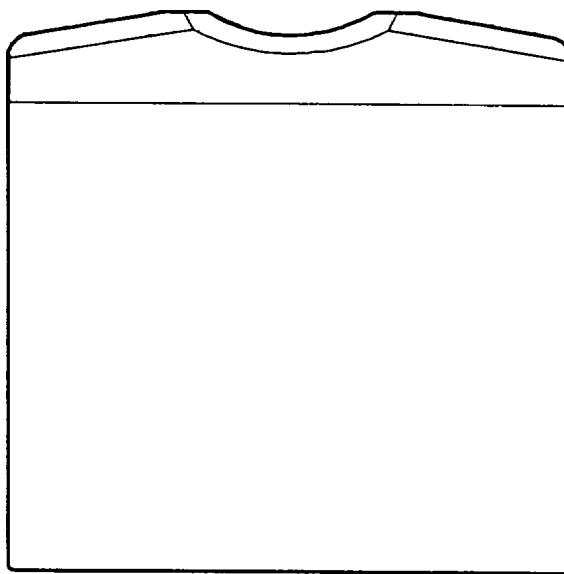
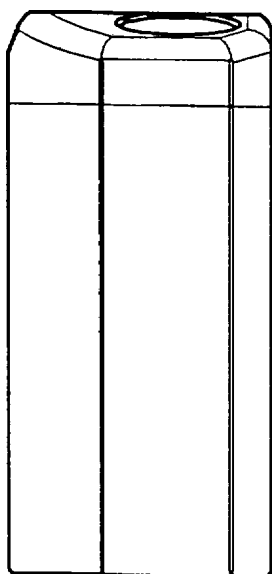
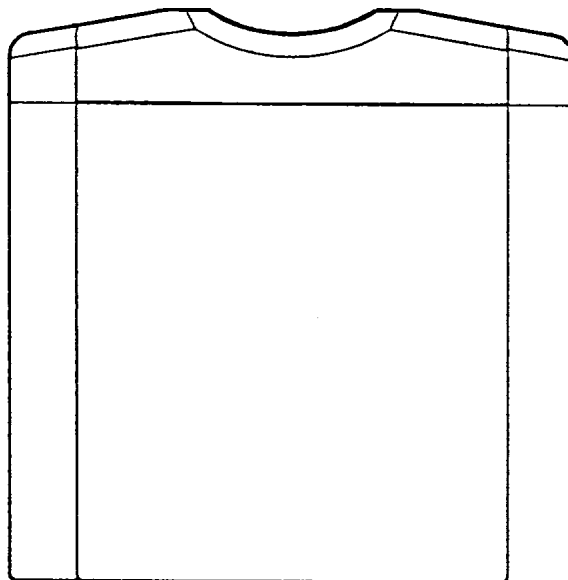
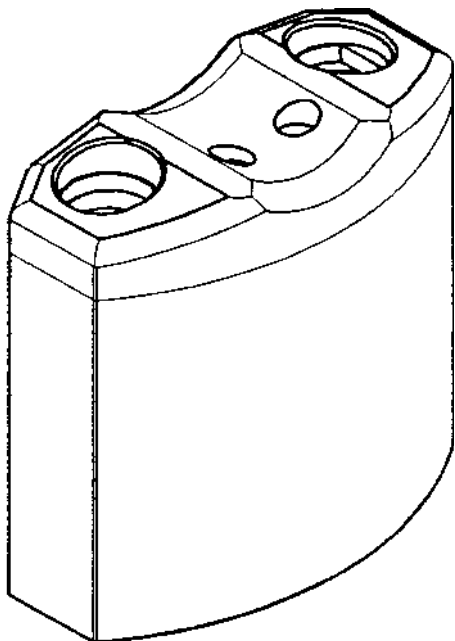

(71)ANSØGER(E):  
 (74)FULDMÆGTIG:  
 (72)FREMBRINGER(E):  
 (22)ANSØGNINGSDATO:  
 (66)BEMÆRKNINGER:

Mul-T-Lock Technologies Ltd, Mul-T-Lock Park Yavne 81104, Israel  
 Holme Patent A/S, Vesterbrogade 20, 1620 København V, Danmark  
 Adalbert MATYKO, 11/9 Jabotinsky 77213 Ashdod, Israel  
 1998-10-27  
 Ansøger har samme dag indleveret MA 1998 1130



(21) MA 1998 01134

(54) En æske til rygeartikler

(51)-Cl.09 03

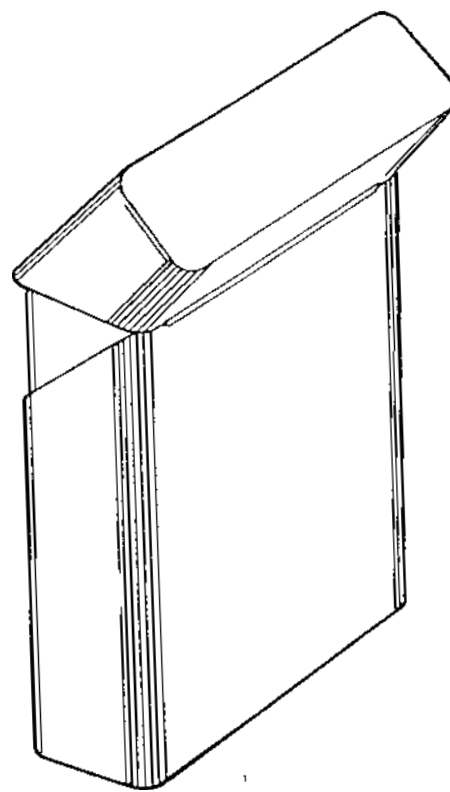
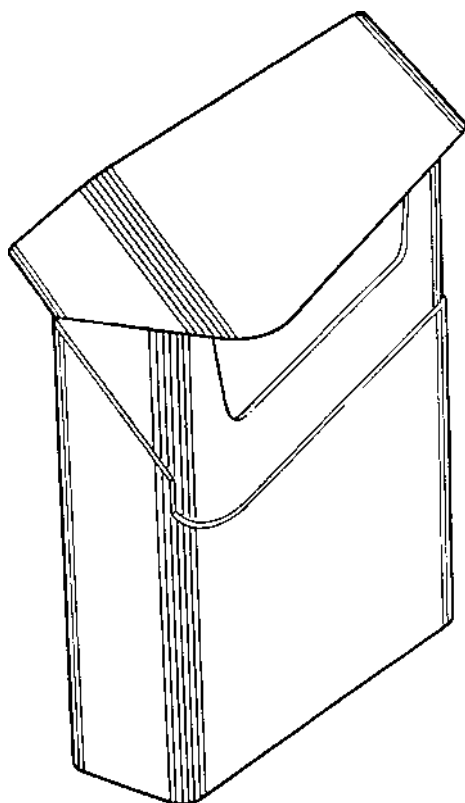
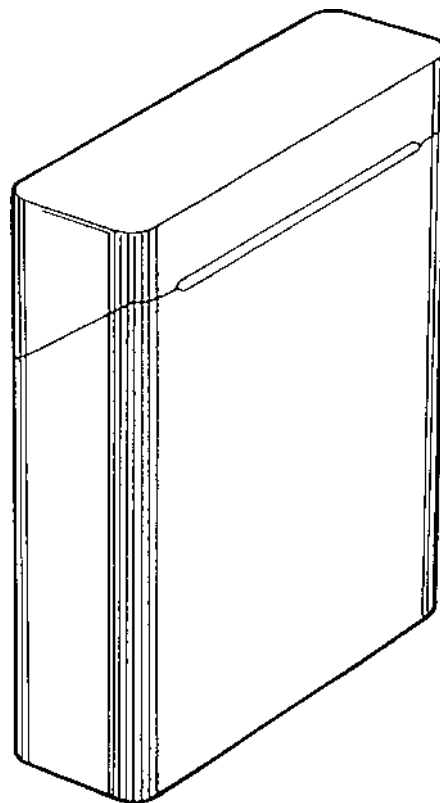
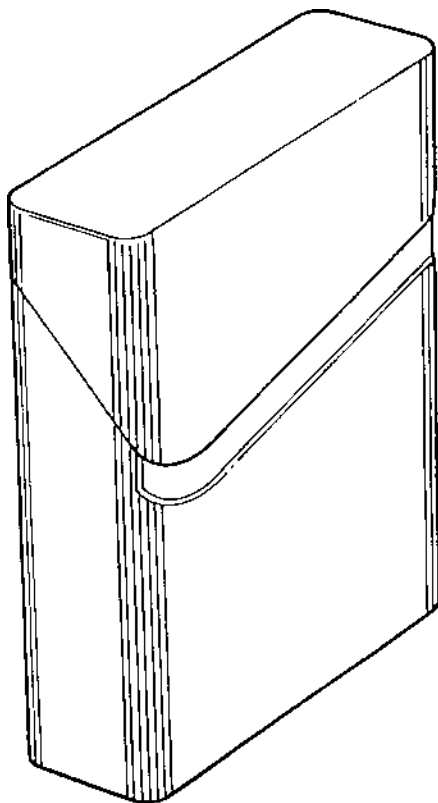

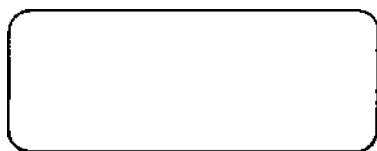
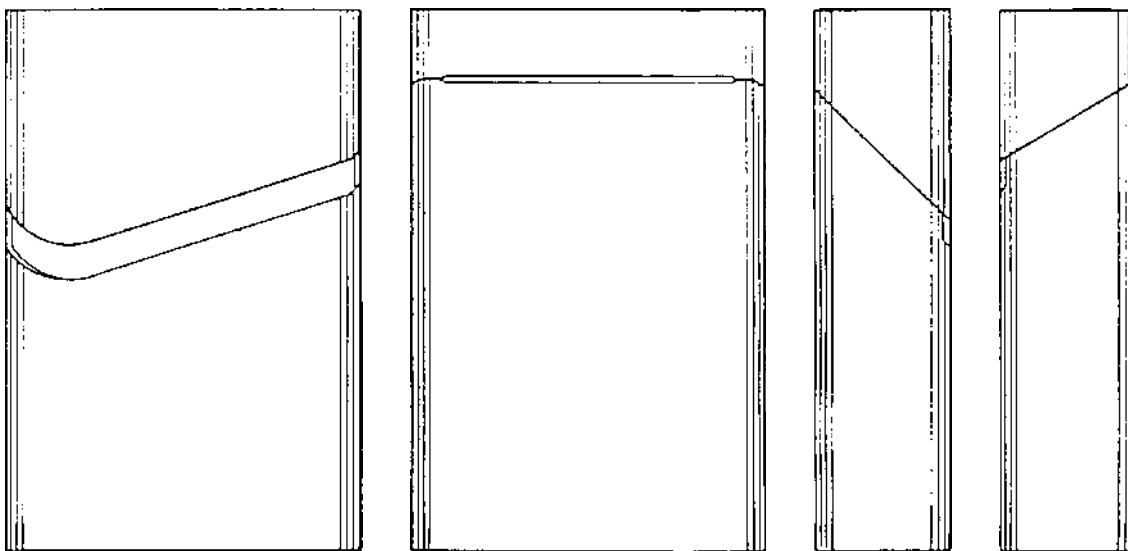

(71)ANSØGER(E):  
 (74)FULDMÆGTIG:  
 (72)FREMBRINGER(E):

IMPERIAL TOBACCO LIMITED, P.O. Box 244, Upton Road, Bristol, BS99 7UJ, Storbritannien  
 Hofman-Bang & Boutard, Lehmann & Ree A/S, Hans Bekkevolds Allé 7, 2900 Hellerup, Danmark  
 Colin Dennis Luton, 6 Heath Ridge, Long Ashton Bristol BS18 9EW, Storbritannien ; Rodney George Taylor, The  
 Coach House Carnwood Rise Woodhouse Eaves Leicestershire LE12 8QT, Storbritannien

(30)PRIORITET:  
 (22)ANSØGNINGSDATO:  
 (66)BEMÆRKNINGER:

1998-04-28 GB 2074242  
 1998-10-28  
 Ansøger har samme dag indleveret MA 1998 1135

(21) MA 1998 01135

(54) En æske til rygeartikler

(51)-Cl.09 03

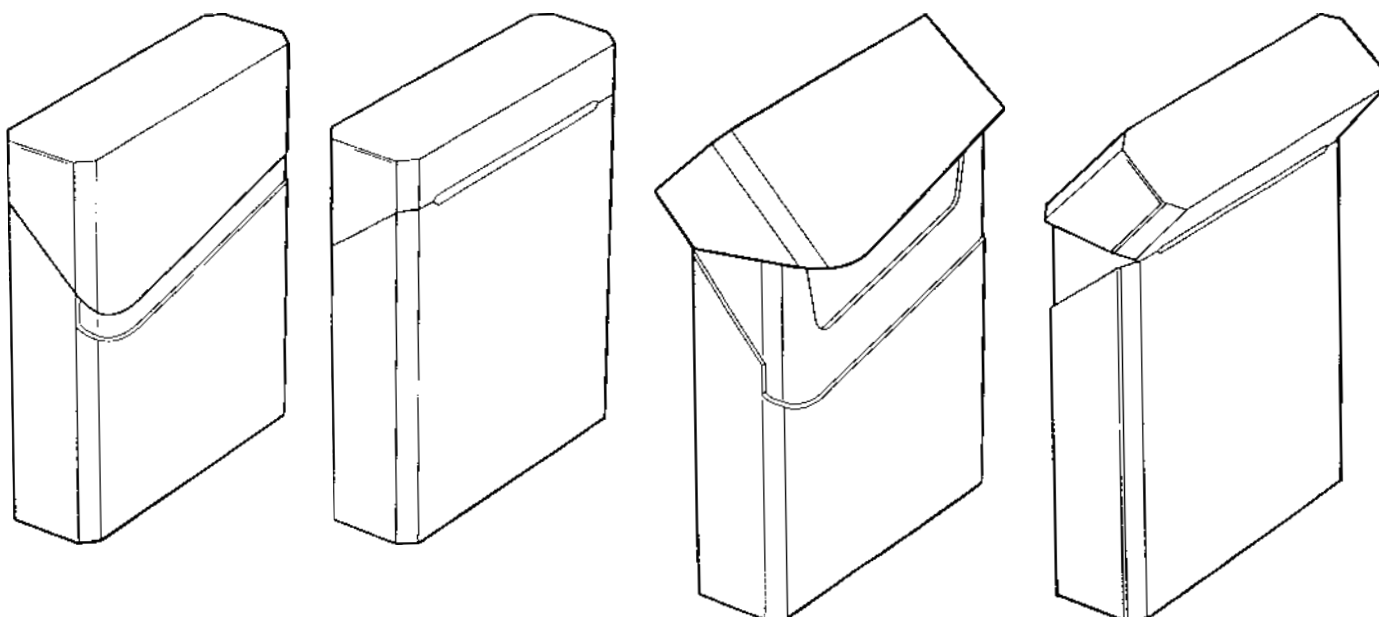

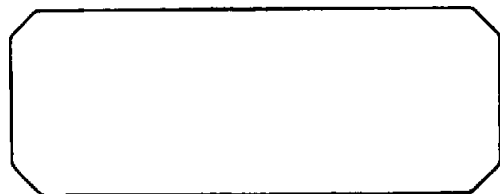
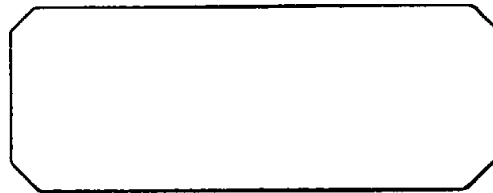
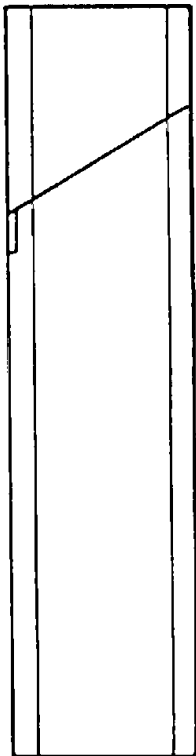
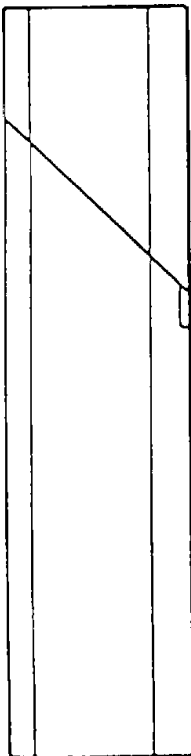
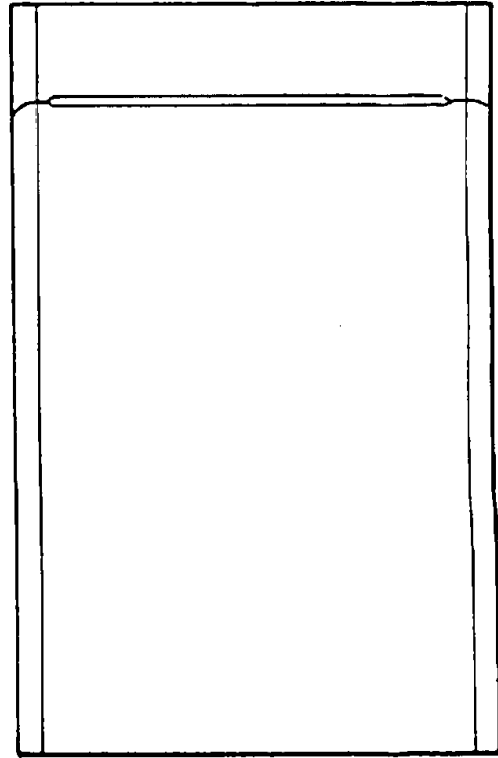
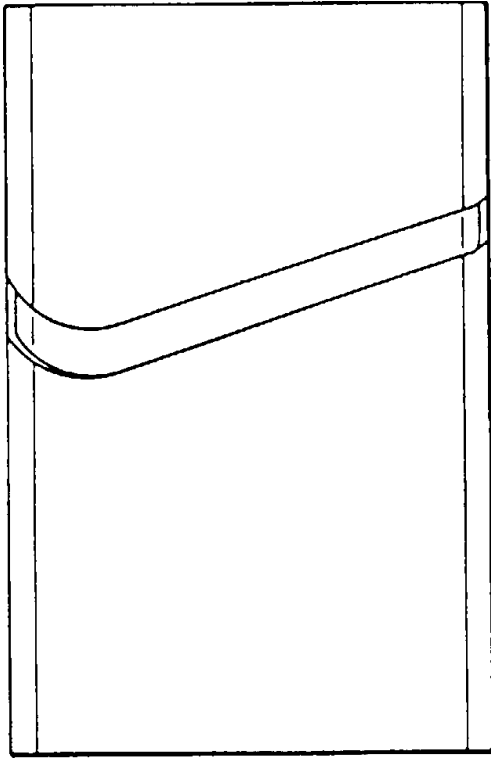

(71)ANSØGER(E):  
 (74)FULDMÆGTIG:  
 (72)FREMBRINGER(E):

IMPERIAL TOBACCO LIMITED, P.O. Box 244, Upton Road, Bristol, BS99 7UJ, Storbritannien  
 Hofman-Bang & Boutard, Lehmann & Ree A/S, Hans Bekkevolds Allé 7, 2900 Hellerup, Danmark  
 Colin Dennis Luton, 6 Heath Ridge, Long Ashton Bristol BS18 9EW, Storbritannien ; Rodney George Taylor, The  
 Coach House Carnwood Rise Woodhouse Eaves Leicestershire LE12 8QT, Storbritannien

(30)PRIORITET:  
 (22)ANSØGNINGSDATO:  
 (66)BEMÆRKNINGER:

1998-04-28 GB 2074246  
 1998-10-28  
 Ansøger har samme dag indleveret MA 1998 1134

(21) MA 1998 01138

(54) En tandstikker.

(51)-Cl.28 03

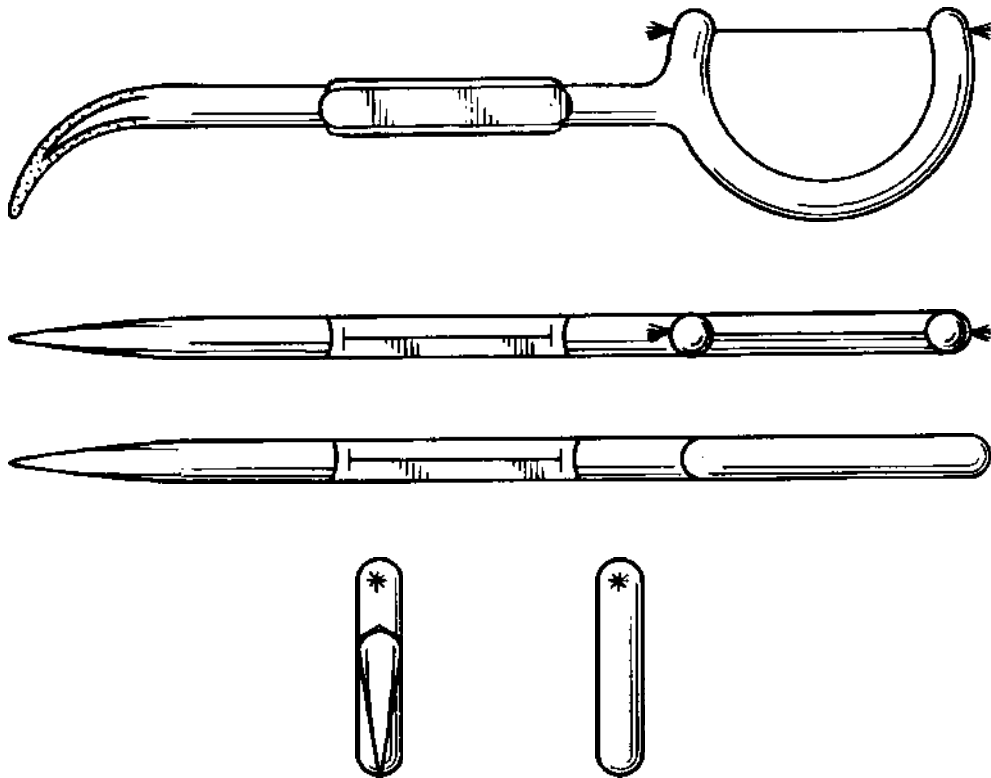

(71)ANSØGER(E):  
 (74)FULDMÆGTIG:  
 (72)FREMBRINGER(E):  
 (30)PRIORITET:  
 (22)ANSØGNINGSDATO:

Paul Schindler AG, Sportplatzstrasse 2 CH-9113 Degersheim, Schweiz  
 Plougmann, Vingtoft & Partners A/S, Sankt Annæ Plads 11, 1021 København K, Danmark  
 Paul Schindler, Feldstrasse 34 CH-9113 Degersheim, Schweiz  
 1998-07-09 WO DM/044 563  
 1998-10-28

(21) MA 1998 01151

(54) Et hængsel til en moppe

(51)-Cl.04 01

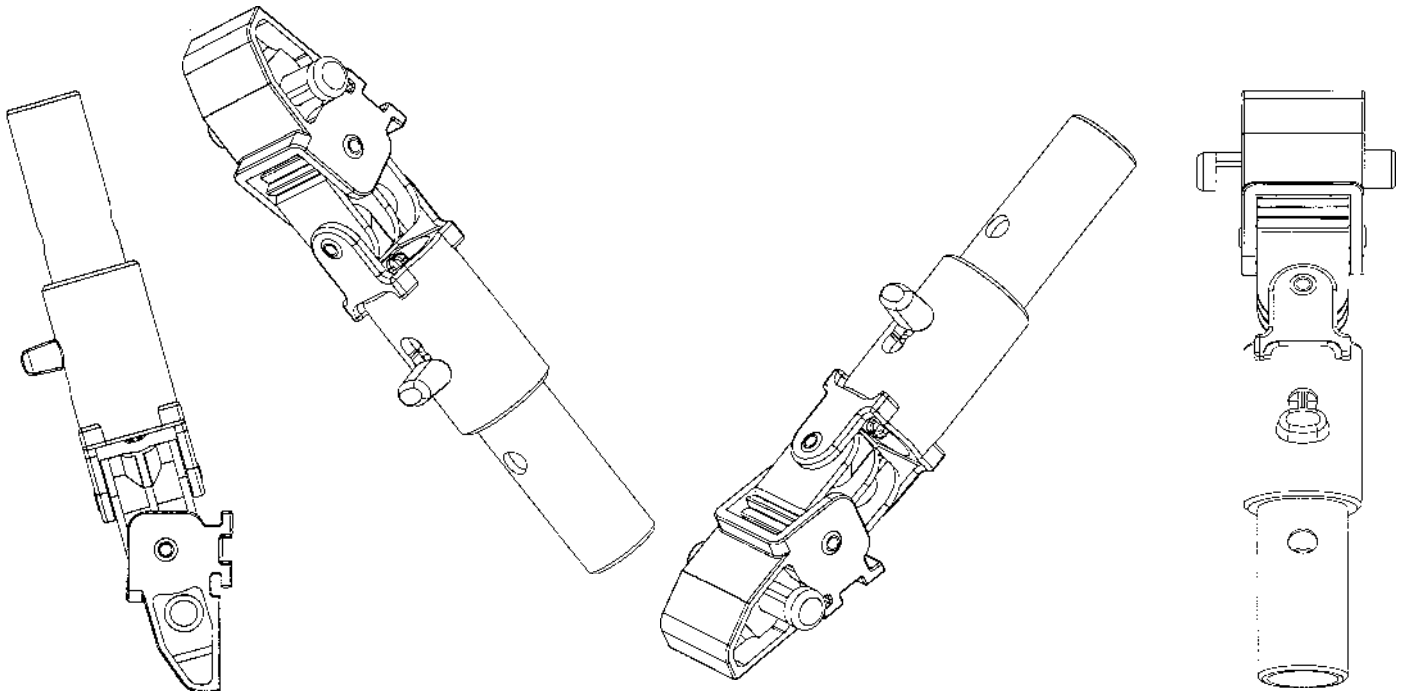

(71)ANSØGER(E):  
 (74)FULDMÆGTIG:  
 (72)FREMBRINGER(E):  
 (30)PRIORITET:  
 (22)ANSØGNINGSDATO:

JB Metall AB, Box 111, S-335 23 Gnosjö, Sverige  
 Linds patentbureau, Ellekrattet 20, Danmark  
 Jan Sandkvist, Cedergatan 19, S-335 20 Gnosjö, Sverige  
 1998-05-08 SE 98-1017  
 1998-11-02

(21) MA 1998 01153

(54) En flaske

(51)-Cl.09 01

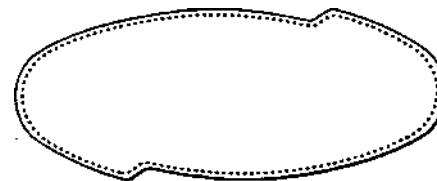
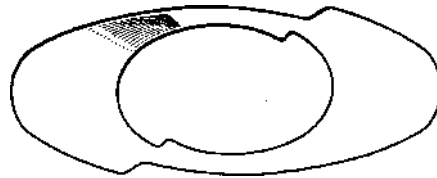
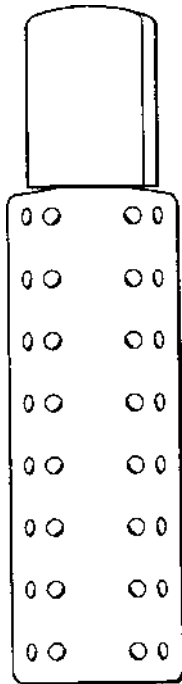
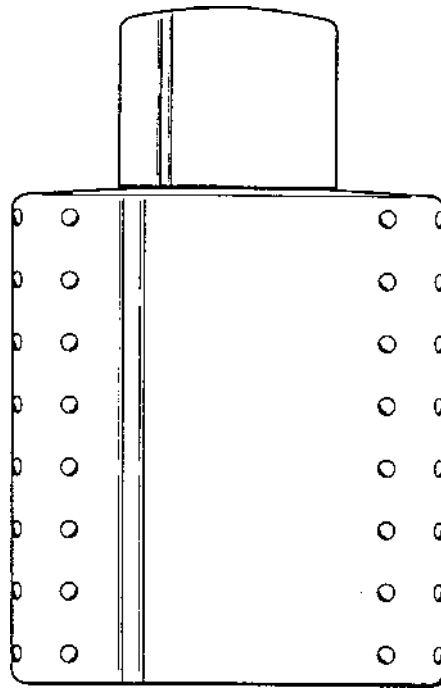
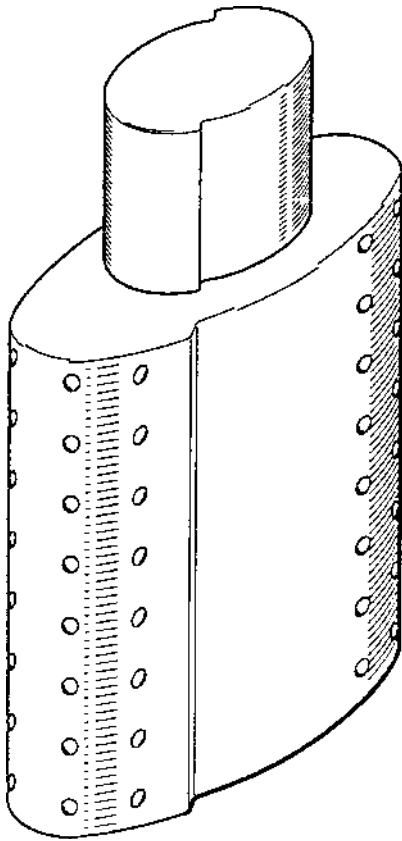

(71)ANSØGER(E):  
 (74)FULDMÆGTIG:  
 (72)FREMBRINGER(E):  
 (30)PRIORITET:  
 (22)ANSØGNINGSDATO:

Buttress B.V., Vleutensevaart 100 3532 AD Utrecht, Holland  
 Chas. Hude A/S, H.C. Andersens Boulevard 33, 1553 København V, Danmark  
 Josep Llusca, Marmella 4-6 08023 Barcelona, Spanien  
 1998-05-04 WO DM/043929  
 1998-11-03

(21) MA 1998 01155

(54) En dunk til smørelolie

(51)-Cl.09 02

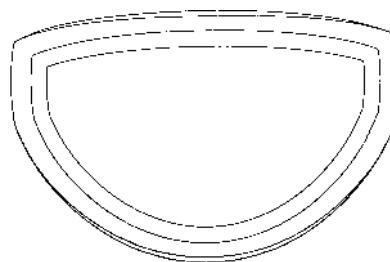
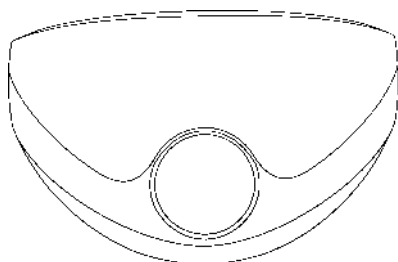
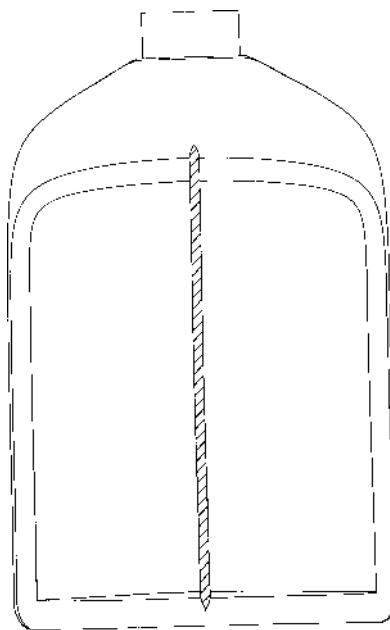
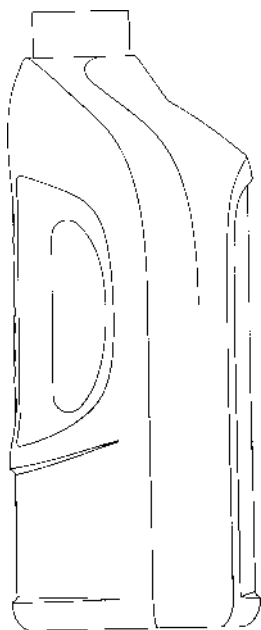
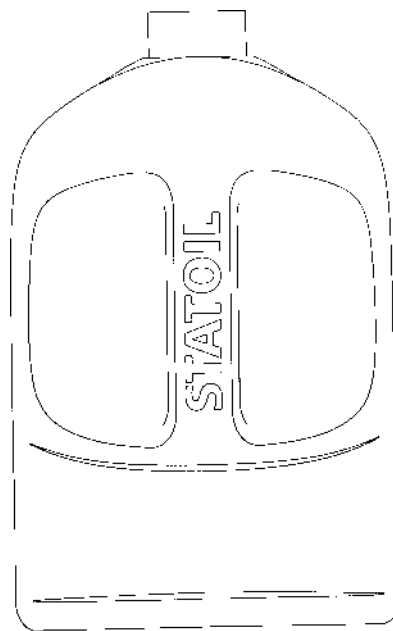
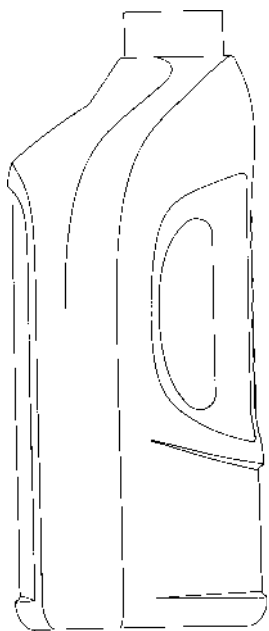

(71)ANSØGER(E):  
 (74)FULDMÆGTIG:  
 (72)FREMBRINGER(E):  
 (30)PRIORITET:  
 (22)ANSØGNINGSDATO:  
 (66)BEMÆRKNINGER:

Den norske stats oljeselskab a.s., N-4035 Stavanger, Norge  
 Internationalt Patent-Bureau, Høje Taastrup Boulevard 23, 2630 Tåstrup, Danmark  
 Henning Knobel, Dyvekes gt. 7 N-4041 Hafrsfjord, Norge  
 1998-05-05 NO 980325  
 1998-11-03  
 Ansøger har samme dag indleveret MA 1998 1156

(21) MA 1998 01156

(54) En flaske til smøreolie

(51)-Cl.09 01

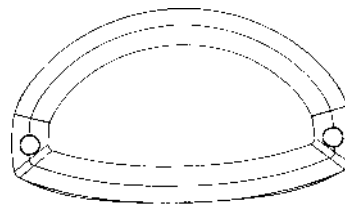
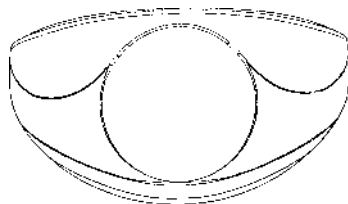
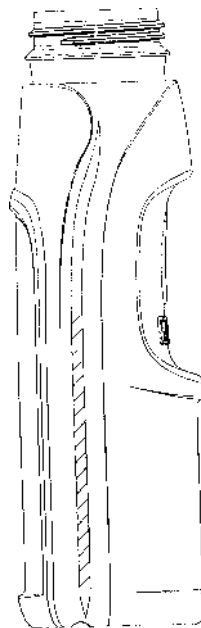
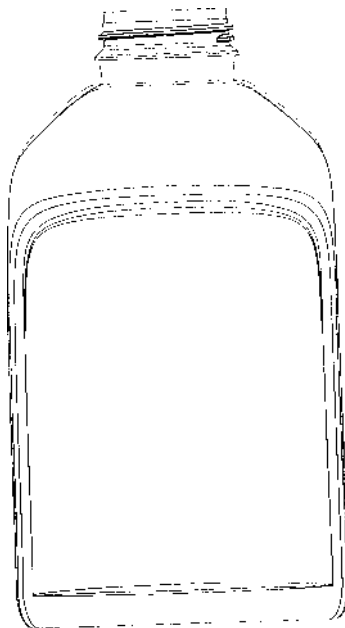
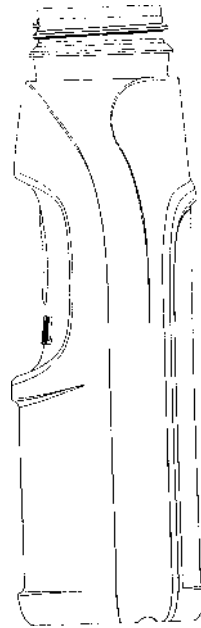
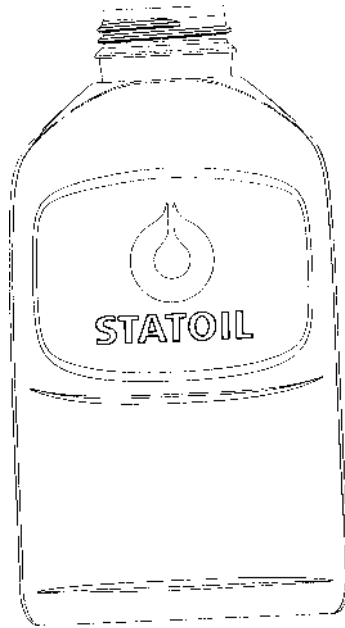

(71)ANSØGER(E):  
 (74)FULDMÆGTIG:  
 (72)FREMBRINGER(E):  
 (30)PRIORITET:  
 (22)ANSØGNINGSDATO:  
 (66)BEMÆRKNINGER:

Den norske stats oljeselskab a.s., N-4035 Stavanger, Norge  
 Internationalt Patent-Bureau, Høje Taastrup Boulevard 23, 2630 Tåstrup, Danmark  
 Henning Knobel, Dyvekes gt. 7 N-4041 Hafrsfjord, Norge  
 1998-05-05 NO 098326  
 1998-11-03  
 Ansøger har samme dag indleveret MA 1998 1155

(21) MA 1998 01165

(54) 1) En ægkarton samt 2) del hertil

(51)-Cl.09 03

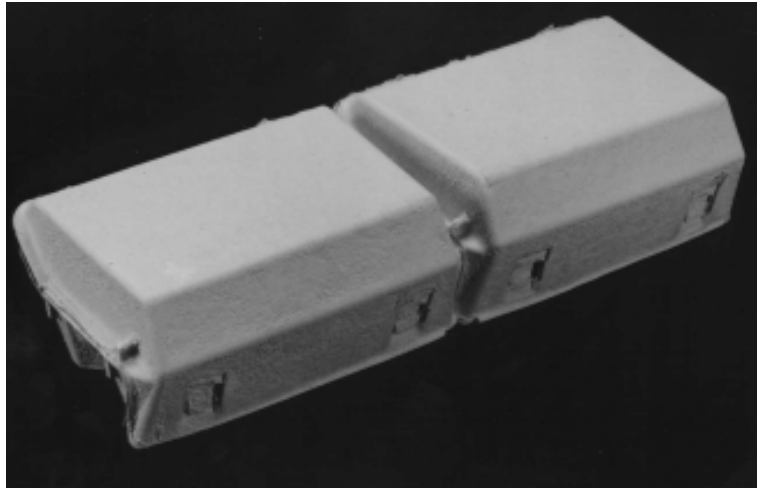

Løbenr. 1



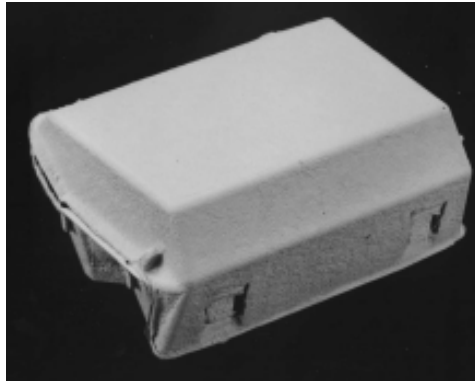

Løbenr. 2

(71)ANSØGER(E):  
(74)FULDMÆGTIG:  
(72)FREMBRINGER(E):  
(22)ANSØGNINGSDATO:

Brødrene Hartmann A/S, Klampenborgvej 203, 2800 Lyngby, Danmark  
Budde, Schou & Co. A/S, Vestergade 31, 1456 København K, Danmark  
Louis Steffann, Haydnstrasse 13, D-63225 Langen ( bei Frankfurt), Tyskland  
1998-11-04

(21) MA 1998 01178

(54) En indsamlingsbeholder

(51)-Cl.09 09

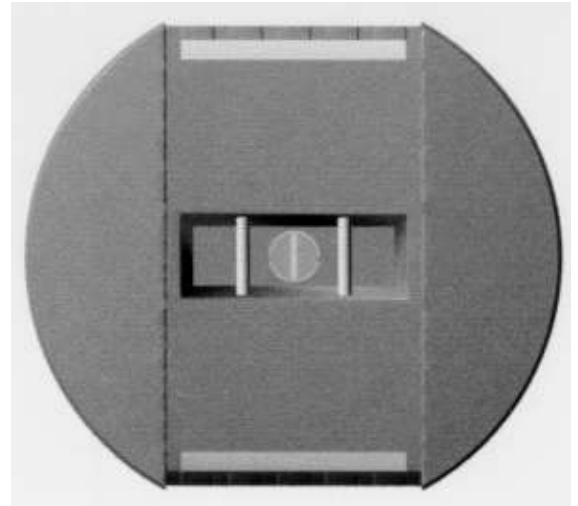
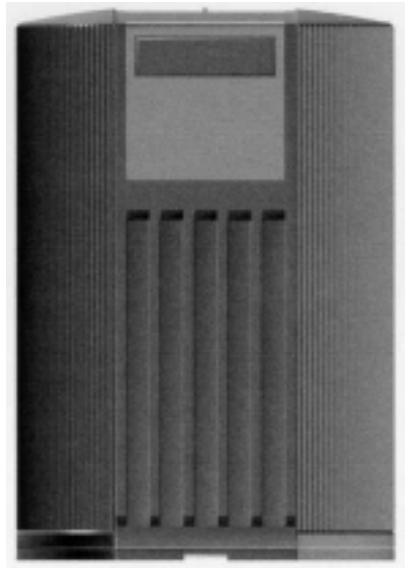

(71)ANSØGER(E):

Designit A/S, Klosterport 4, 8000 Århus C, Danmark; I/S VESTFORBRÆNDING, Ejbymosevej 219, 2600 Glostrup, Danmark; Jan W. Hansen ApS, Mejlgade 46 B, 8000 Århus C, Danmark

(74)FULDMÆGTIG:

Hofman-Bang &amp; Boutard, Lehmann &amp; Ree A/S, Ryesgade 3, 8100 Århus C, Danmark

(72)FREMBRINGER(E):

Jan W. Hansen, Skovhusvej 2, 8240 Risskov, Danmark; Hans Jørgen Vesthardt, Jacob Adelborgsallé 2, 8240 Risskov, Danmark; Mikal Christian Jørgensen, Skolebakken 5 MZ. tv., 8000 Århus C, Danmark; Jacob Leth-Espensen, Frederiks Allé 127, 4. tv., 8000 Århus C, Danmark

(22)ANSØGNINGSDATO:

1998-11-06

(66)BEMÆRKNINGER:

Ansøger har samme dag indleveret MA 1998 1179-1181

(21) MA 1998 01179

(54) En indsamlingsbeholder

(51)-Cl.09 09

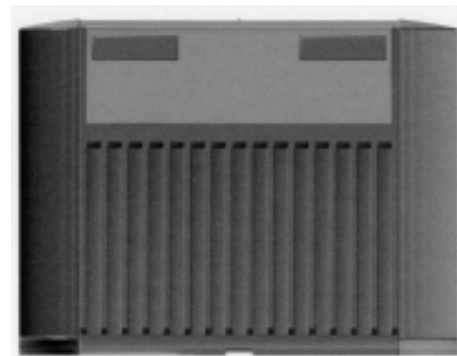

(71)ANSØGER(E):

Designit A/S, Klosterport 4, 8000 Århus C, Danmark; I/S VESTFORBRÆNDING, Ejbymosevej 219, 2600 Glostrup, Danmark; Jan W. Hansen ApS, Mejlgade 46 B, 8000 Århus C, Danmark

(74)FULDMÆGTIG:

Hofman-Bang &amp; Boutard, Lehmann &amp; Ree A/S, Ryesgade 3, 8100 Århus C, Danmark

(72)FREMBRINGER(E):

Jan W. Hansen, Skovhusvej 2, 8240 Risskov, Danmark; Hans Jørgen Vesthardt, Jacob Adelborgsallé 2, 8240 Risskov, Danmark; Mikal Christian Jørgensen, Skolebakken 5 MZ. tv., 8000 Århus C, Danmark; Jacob Leth-Espensen, Frederiks Allé 127, 4. tv., 8000 Århus C, Danmark

(22)ANSØGNINGSDATO:

1998-11-06

(66)BEMÆRKNINGER:

Ansøger har samme dag indleveret MA 1998 1178, 1180 og 1181

(21) MA 1998 01180

(54) En indsamlingsbeholder

(51)-Cl.09 09

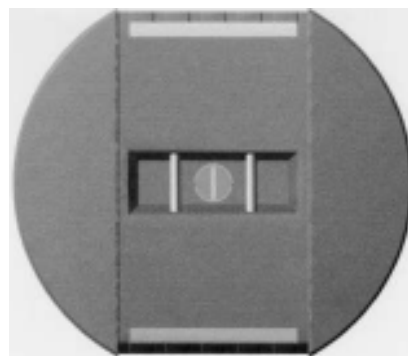
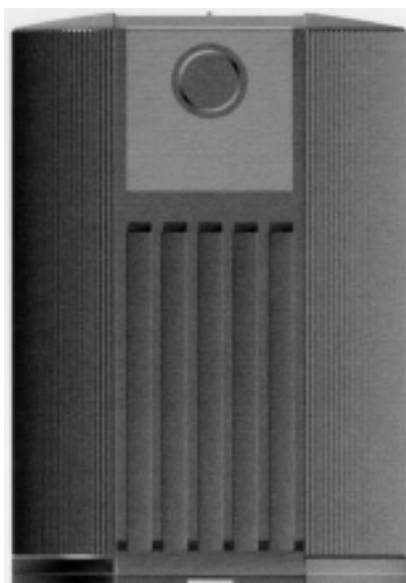

(71)ANSØGER(E):

Designit A/S, Klosterport 4, 8000 Århus C, Danmark; I/S VESTFORBRÆNDING, Ejbymosevej 219, 2600 Glostrup, Danmark; Jan W. Hansen ApS, Mejlgade 46 B, 8000 Århus C, Danmark

(74)FULDMÆGTIG:

Hofman-Bang &amp; Boutard, Lehmann &amp; Ree A/S, Ryesgade 3, 8100 Århus C, Danmark

(72)FREMBRINGER(E):

Jan W. Hansen, Skovhusvej 2, 8240 Risskov, Danmark; Hans Jørgen Vesthardt, Jacob Adelborgsallé 2, 8240 Risskov, Danmark; Mikal Christian Jørgensen, Skolebakken 5 MZ. tv., 8000 Århus C, Danmark; Jacob Leth-Espensen, Frederiks Allé 127, 4. tv., 8000 Århus C, Danmark

(22)ANSØGNINGSDATO:

1998-11-06

(66)BEMÆRKNINGER:

Ansøger har samme dag indleveret MA 1998 1178, 1179 og 1181

(21) MA 1998 01181

(54) En indsamlingsbeholder

(51)-Cl.09 09

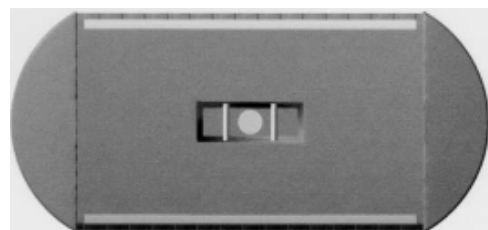
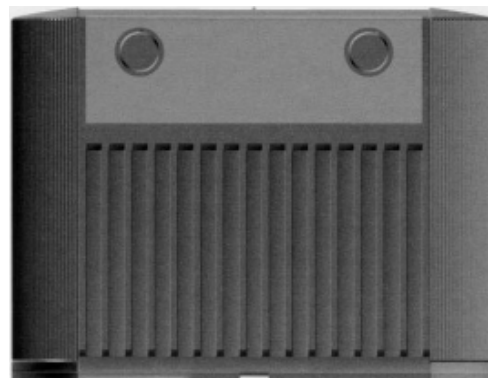

(71)ANSØGER(E):

Designit A/S, Klosterport 4, 8000 Århus C, Danmark; I/S VESTFORBRÆNDING, Ejbymosevej 219, 2600 Glostrup, Danmark; Jan W. Hansen ApS, Mejlgade 46 B, 8000 Århus C, Danmark

(74)FULDMÆGTIG:

Hofman-Bang &amp; Boutard, Lehmann &amp; Ree A/S, Ryesgade 3, 8100 Århus C, Danmark

(72)FREMBRINGER(E):

Jan W. Hansen, Skovhusvej 2, 8240 Risskov, Danmark; Hans Jørgen Vesthardt, Jacob Adelborgsallé 2, 8240 Risskov, Danmark; Mikal Christian Jørgensen, Skolebakken 5 MZ. tv., 8000 Århus C, Danmark; Jacob Leth-Espensen, Frederiks Allé 127, 4. tv., 8000 Århus C, Danmark

(22)ANSØGNINGSDATO:

1998-11-06

(66)BEMÆRKNINGER:

Ansøger har samme dag indleveret MA 1998 1178-1180

---

## Omtryk

---

(21) MA 1998 00726

(54) En stiksav

(51)-Cl. 08 03'



(71) ANSØGER(E):

(74) FULDMÆGTIG:

(72) FREMBRINGER(E):

(30) PRIORITET:

(22) ANSØGNINGSDATO:

Scintilla AG, CH-4501 Solothurn, Schweiz

Budde, Schou &amp; Co. A/S, Vestergade 31, 1456 København K, Danmark

Beat Käch, Amselweg 49, CH-4528 Zuchwil, Schweiz ; Klaus Schön, Eulenbergweg 45, D-73776 Altbach, Tyskland ; Paul Stooss, Jurastrasse 1, CH-4534 Flumental, Schweiz

1998-01-27 DE M 98 00 647.9

1998-07-24

---

## Rettelser

### Rrettelse til Tidende nr. 21 1998

Ved registreringen berigtiges mønsteransøgningerne MA 1998 00814 og MA 1998 00815 således:

Afbildningerne skal byttes om, da de er blevet sat under forkert MA nummer ved publiceringen.

# Prisliste

Pr. 1. januar 1999

Patenter

Supplerende beskyttelsescertifikater

Brugsmodeller

Mønstre (design)

Chips (halvledertopografier)

Vare- og fællesmærker

Skorstensmærker og kontorflag

Kommunevåbener og -segl

Publikationer

Erhvervsservice

Kopiservice

Kurser og foredrag

Prisliste vedr. internationale ansøgninger (PCT) og europæiske patentansøgninger (EPK) samt vedr. ansøgninger om international varemærkeregistrering og EU-varemærkeregistrering kan fås ved henvendelse til direktoratet

Erhvervsministeriet

Patentdirektoratet

Helgeshøj Allé 81  
2630 Taastrup  
Telefon 43 50 80 00  
Telefax 43 50 80 01  
Postgiro 8 98 99 23

E-mail: [Patentdirektoratet@dkpto.dk](mailto:Patentdirektoratet@dkpto.dk)  
web: [www.dkpto.dk](http://www.dkpto.dk)

## Patenter

kr.

1. **Ansøgningsgebyr** .....
  - a. Grundgebyr ..... 3000,00
  - b. Tillægsgebyr for hvert patentkrav ud over 10 ..... 300,00
2. **Gebyrer for nyhedsundersøgelse af international type (PL §9)**
  - I Når den svenske patentmyndighed er nyhedsundersøgende:
    - a. Grundgebyr ..... 5300,00
    - b. Tillægsgebyr for hvert krav ud over 10 ..... 115,00
    - c. Ekspeditionsgebyr ..... 500,00
  - II Når Den Europæiske Patentmyndighed er nyhedsundersøgende:
    - a. Grundgebyr ..... 11390,00
    - b. Ekspeditionsgebyr ..... 500,00
3. **Gebyr for senere indlevering af dansk oversættelse af international ansøgning** ..... 1100,00
4. **Genoptagelsesgebyr** ..... 700,00
5. **Patentmeddelelsesgebyr**
  - a. Grundgebyr ..... 2850,00
  - b. Tillægsgebyr for hver side ud over 35 sider ..... 80,00
  - c. Tillægsgebyr for hvert patentkrav, for hvilket der ikke er betalt ansøgningsgebyr ..... 300,00
6. **Gebyr for publicering af oversættelser af europæiske patentskrifter**
  - a. Grundgebyr ..... 2550,00
  - b. Tillægsgebyr for hver side ud over 35 sider ..... 80,00
7. **Gebyr for publicering af ændrede danske patentskrifter**
  - a. Grundgebyr ..... 2850,00
  - b. Tillægsgebyr for hver side ud over 35 sider ..... 80,00
8. **Gebyr for publicering af ændrede oversættelser af europæiske patentskrifter**
  - a. Grundgebyr ..... 2550,00
  - b. Tillægsgebyr for hver side ud over 35 sider ..... 80,00
9. **Genoprettelsesgebyr** ..... 3000,00
10. **Årsgebyrer**
  1. gebyrår ..... 500,00
  2. gebyrår ..... 500,00
  3. gebyrår ..... 500,00
  4. gebyrår ..... 1000,00
  5. gebyrår ..... 1150,00
  6. gebyrår ..... 1300,00
  7. gebyrår ..... 1500,00
  8. gebyrår ..... 1700,00
  9. gebyrår ..... 1900,00
  10. gebyrår ..... 2150,00
  11. gebyrår ..... 2400,00
  12. gebyrår ..... 2650,00
  13. gebyrår ..... 2900,00
  14. gebyrår ..... 3150,00
  15. gebyrår ..... 3400,00
  16. gebyrår ..... 3650,00
  17. gebyrår ..... 3900,00
  18. gebyrår ..... 4200,00
  19. gebyrår ..... 4500,00
  20. gebyrår ..... 4800,00
11. **Gebyr for fremsættelse af indsigelse** ..... 2000,00
12. **Gebyr for administrativ omprøvning** ..... 7000,00
13. **Klagegebyr** ..... 8000,00

Årsgebyrer, der betales senere end forfaldsdag, forhøjes med 20%.  
Gebyret skal være betalt inden 6 måneder efter forfaldsdagen.

## Supplerende beskyttelsescertifikater

kr.

1. **Ansøgningsgebyr** ..... 3000,00
  2. **Genoptagelsesgebyr** ..... 600,00
  3. **Genoprettelsesgebyr** ..... 3000,00
  4. **Årsgebyr pr. påbegyndt gebyrår** ..... 4800,00
- Årsgebyrer, der betales senere end forfaldsdag, forhøjes med 20%.  
Gebyret skal være betalt inden 6 måneder efter forfaldsdagen.
5. **Gebyr for administrativ omprøvning** ..... 1500,00
- Der skal betales et gebyr på 7000 kr. for eventuel omprøvning af grundpatentet
6. **Klagegebyr** ..... 4000,00

Ovennævnte priser skal ikke tillægges moms

## Brugsmodeller

kr.

1. **Ansøgningsgebyr** ..... 2000,00
  2. **Gebyr for senere indlevering af dansk oversættelse af international ansøgning** ..... 1100,00
  3. **Genoptagelsesgebyr** ..... 400,00
  4. **Fornyelsesgebyrer**
    - For 1. periode ..... 2000,00
    - For 2. periode ..... 3000,00
- Fornyelsesgebyrer, der betales efter udløbet af den pågældende registreringsperiode, forhøjes med 20%.
5. **Gebyr for prøvning før eller efter registrering** ..... 4000,00
  6. **Gebyr for behandling af anmodning om udslettelse** ..... 2000,00
  7. **Gebyr for bekendtgørelse af ændret registrering og publicering af ændret formulering** ..... 1100,00
  8. **Klagegebyr** ..... 5000,00

Ovennævnte priser skal ikke tillægges moms

## Chips (halvledertopografier)

kr.

1. **Ansøgningsgebyr** ..... 1500,00
2. **Gebyr for behandling af anmodning af overførelse af ansøgning om registrering** ..... 1000,00
3. **Klagegebyr** ..... 4000,00

Ovennævnte priser skal ikke tillægges moms

## Mønstre (design)

1. **Ansøgningsgebyr** ..... kr.  
1300,00

### Tillægsgebyrer:

a. Ved samregistrering for hvert mønster ud over det første ..... 800,00  
b. For bekendtgørelse af hver afbildning ud over den første ..... 400,00

2. **Genoptagelsesgebyr** ..... 200,00

3. **Fornyelsesgebyr** ..... 2200,00

### Tillægsgebyr ved fornyelse:

Ved samregistrering for hvert mønster ud over det første ..... 1100,00

Fornyelsesgebyrer inkl. tillægsgebyr, der betales efter udløbet af den pågældende registreringsperiode, forhøjes med 20%.

4. **Klagegebyr** ..... 4000,00

Ovennævnte priser skal ikke tillægges moms

## Vare- og fællesmærker

1. **Ansøgningsgebyr** ..... kr.

a. Grundgebyr ..... 2350,00  
b. Tillægsgebyr for hver klasse ud over 3 ..... 600,00  
Der er i alt 42 klasser

2. **Gebyr for videreførelse af Madrid-Protokol-registrering som dansk vare- eller fællesmærke-ansøgning** ..... 1500,00

3. **Fornyelsesgebyr**  
a. Grundgebyr ..... 2800,00  
b. Tillægsgebyr for hver klasse ud over 3 ..... 600,00

Fornyelsesgebyrer inkl. tillægsgebyr, der betales efter udløbet af den pågældende registreringsperiode, forhøjes med 20%.

4. **Gebyr for anmodning om deling af en ansøgning eller en registrering** for hver udskilt ansøgning eller registrering ..... 2000,00

5. **Gebyr for fremsættelse af indsigelse** ..... 2500,00

6. **Gebyr for administrativ ophævelse** ..... 2500,00

7. **Klagegebyr** ..... 4000,00

8. **Gebyr for underretning til indehaver af varemærkerettighed**  
Årligt gebyr ..... 1400,00

Ovennævnte priser skal ikke tillægges moms

## Skorstensmærker og kontorflag

1. **Ansøgningsgebyr** ..... kr.  
2000,00

Ovennævnte pris skal ikke tillægges moms

## Kommunevåbener og -segl

1. **Ansøgningsgebyr** ..... kr.  
2000,00

Ovennævnte pris skal ikke tillægges moms

## Publikationer

1. **Årsabonnement** ..... kr.

a. Dansk Patenttidende ..... 1000,00  
b. Patentskrifter  
– på papir ..... 8000,00  
– på CD-ROM (ESPACE-DK) ..... 5000,00  
c. Dansk Patentregister ..... 400,00  
d. Sammendrag af almindeligt tilgængelige danske patentansøgninger  
– Alle sektioner ..... 8000,00  
– sektion A ..... 1600,00  
– sektion B ..... 1600,00  
– sektion C07 + C12 ..... 1600,00  
– sektion C, resten ..... 900,00  
– sektion D ..... 500,00  
– sektion E ..... 900,00  
– sektion F ..... 900,00  
– sektion G ..... 900,00  
– sektion H ..... 900,00  
e. Oversættelser af EP-skrifter ..... 8000,00  
f. Dansk Brugsmodeltidende ..... 600,00  
g. Brugsmodelskrifter ..... 8000,00  
h. Dansk Varemærketidende ..... 1000,00  
i. Dansk Varemærkerregister ..... 200,00  
j. Varemærke-særtidende med §13-afslag ..... 100,00  
k. Varemærkeindsigelsestidende ..... 200,00  
l. Nye danske varemærkeansøgninger, ugeliste ..... 450,00  
m. Dansk Mønstertidende ..... 600,00  
n. Dansk Mønsterregister ..... 200,00  
o. Patenthåndbog, ved tegning af abonnement ..... 500,00  
– løblade hertil, pr. side ..... 10,00  
p. Brugsmodelhåndbog, ved tegning af abonnement ..... 500,00  
– løblade hertil, pr. side ..... 10,00  
q. Ankenævnskendelser  
– alle kendelser ..... 4200,00  
– kendelser/patent- og brugsmodelområdet ..... 2000,00  
– kendelser/vare- og fællesmærkeområdet ..... 2000,00  
– kendelser/mønster og chipsområdet ..... 400,00

Abonnementer tillægges porto

### 2. Løssalg

a. Dansk Patenttidende ..... 40,00  
b. Dansk Patentregister ..... 400,00  
c. Sammendrag af alm. tilgængelige patentansøgninger ..... 30,00  
d. Dansk Varemærketidende ..... 40,00  
e. Dansk Varemærkerregister ..... 200,00  
f. Varemærke-særtidende med §13-afslag ..... 100,00  
g. Varemærkeindsigelsestidende ..... 200,00  
h. Varemærkeindsigelsestidende, udk. 1995 ..... 300,00  
i. Dansk Mønstertidende ..... 40,00  
j. Dansk Mønsterregister ..... 200,00  
k. Dansk Brugsmodeltidende ..... 40,00  
l. Sammendrag af alm. tilgængelige brugsmodelansøgninger ..... 30,00  
m. Fremlæggelses- og patentskrifter på CD-ROM (ESPACE-DK)  
– 1993-1998, pr. årgang ..... 5000,00  
– 1990-1992, pr. årgang ..... 2000,00

Ovennævnte priser skal ikke tillægges moms

Fremlæggelses-, patent- og brugsmodelskrifter samt oversættelser af EP-skrifter leveres til gældende kopipris

3. **Love og bekendtgørelser** vedr. industriel ejendomsret ..... 12,00-33,00

### 4. Andre publikationer

a. Varemærkeklassifikation  
– alfabetisk liste ..... 500,00  
– klassesdelt liste ..... 400,00  
b. Mønsterklassifikation ..... 35,00  
– ændringer og tilføjelser hertil ..... 15,00

5. **"Fra væsen til virksomhed", Danske patenter gennem 100 år** (fås på dansk og engelsk), inkl. moms ..... 195,00

Ovennævnte priser tillægges moms, hvis andet ikke er angivet



## Erhvervsservice

1. Timepris*	kr. 750,00
<b>2. Løbende overvågninger</b>	
a. Konkurrentovervågning	
Første søgning inkl. oprettelse af søgeprofil og levering af op til 40 nyeste referencer	2000,00
Overvågningskørsel pr. gang efter tilbud	
b. Overvågning af ansøgninger	
Overvågning af dansk patent-, brugsmode-, mønster- eller varemærkeansøgning sammensættes af:	
Pris pr. år	350,00
Pris pr. meddelelse	350,00
c. Øvrige overvågninger beregnes efter timepris	
Hertil skal lægges evt. online-udgifter	
<b>3. Navneundersøgelser*</b>	
a. International undersøgelse af patentrettigheder i 1-2 navne inkl. op til 40 referencer	2000,00
Yderligere referencer, pr. reference	16,00
Yderligere navne, pr. navn	700,00
b. Undersøgelse af patent- og brugsmodele rettigheder med gyldighed for Danmark i 1-2 navne	1500,00
Yderligere navne, pr. navn	350,00
c. Øvrige navneundersøgelser beregnes efter timepris	
Hertil skal lægges evt. online-udgifter	
<b>4. Patentfamilieundersøgelser og statusundersøgelser*</b>	
a. Patentfamilieundersøgelse	800,00
b. Patentfamilieundersøgelse, inkl. status	1600,00
c. Tillæg for statusoplysninger, der knytter sig til tidligere udførte patentfamilieundersøgelser	1600,00
d. Statusundersøgelse af udenlandske rettigheder	
Første nummer	700,00
Pr. følgende nummer	350,00
e. Statusundersøgelse af danske rettigheder, pr. nummer	350,00
f. Øvrige undersøgelser beregnes efter timepris	
Hertil skal lægges evt. online-udgifter	
<b>5. Kollisionsundersøgelser af varemærker, inkl. 3 klasser*</b>	
Yderligere klasser, pr. 10 klasser	500,00
<b>6. Skanning af varemærker*</b>	
a. Første klasse	500,00
b. Yderligere klasser, pr. klasse	200,00
c. Skanning af alle 42 klasser	3000,00
<b>7. LOGO-skanning*</b> , inkl. op til 25 referencer	1800,00
Yderligere referencer, pr. 25 referencer	500,00
<b>8. Varemærkedatabase*</b>	
a. Første klasse	3000,00
b. Yderligere klasser - op til 4, pr. klasse	1500,00
<b>9. Skanning af varemærker ansøgt eller registreret i udlandet*</b>	
a. Første klasse for 1-2 lande	1000,00
b. Følgende lande, pr. land	500,00
c. Følgende klasser, pr. klasse	200,00
<b>10. Pris for levering pr. telefax</b>	75,00

\* Hastelevering kan aftales mod pristillæg.

Ovennævnte priser tillægges moms

## Kopiservice

1. Fotokopier af patent- og brugsmodele publikationer	kr. 30,00
a. Ekspedition	30,00
b. Kopipris, pr. side	3,25
Dog minimum 30 kr. pr. publikation (svarende til 9 sider)	
2. Fotokopier, taget på læsesalen	
ved kontant betaling, pr. side, inkl. moms	3,00
<b>3. Udenlandske patentpublikationer, der ikke findes i egne samlinger</b>	
I ved hjemtagning fra udlandet:	
a. Pris for hjemtagning	100,00
b. Pris pr. publikation	100,00
Hjemtagning af sagsakter fra USA og patentpublikationer og sagsakter fra Sydafrika: Pris efter aftale.	
II ved levering af tilsvarende publikation fra egne samlinger:	
a. Identifikation	100,00
b. Kopipris (3,25 kr. pr. side)	
<b>4. Engelsksprogede sammendrag, der ikke findes i egne samlinger, pr. sammendrag</b>	
	50,00
<b>5. Tidsskriftsartikler o.l., der ikke findes i egne samlinger</b>	
a. Pris for hjemtagning	100,00
b. Pris pr. artikel	100,00
<b>6. Aktindsigt i europæiske patenter og patentansøgninger</b>	
a. Ekspedition (inkl. EPO-gebyr)	315,00
b. Kopier	
- ved tilsendelse, pr. side	3,25
- ved afhentning, pr. side	2,50
- ved afhentning og kontant betaling, pr. side inkl. moms	3,00
<b>7. Databaseudskrift vedr. en varemærkerettighed</b>	50,00
Ovennævnte priser tillægges moms, hvis andet ikke er angivet	
<b>8. Bekræftet kopi af en patent-, brugsmode-, mønster- eller varemærkeansøgning</b>	
Hertil skal lægges kopiprisen	300,00
<b>9. Bekræftet udskrift af patent-, certifikat-, brugsmode-, topografi-, mønster- eller varemærkesagsregistret</b>	
	300,00
<b>10. Bekræftet udskrift af registret over kommunevåbener og -segl eller registret over skorstensmærker og kontorflag</b>	
	200,00
<b>11. Udskrift af patent-, certifikat-, brugsmode-, topografi-, mønster- eller varemærkesagsregistret, registret over kommunevåbener og -segl eller registret over skorstensmærker og kontorflag</b>	
	50,00
Ovennævnte priser skal ikke tillægges moms	
<b>12. Priser for levering</b>	
a. Levering pr. telefax	75,00
b. Ekspreslevering pr. telefax	275,00
c. Ekspreslevering pr. post	200,00
Hertil lægges porto	
Ovennævnte priser tillægges moms	

## Kurser og foredrag

1. Kurser	kr.
Priser på åbne og virksomhedsinterne kurser fås ved direkte henvendelse til KursusCentret	
2. Foredrag*	
Første time	2000,00
Følgende timer, pr. time	1500,00

\* Særpriser afhængig af deltagerantal og forberedelsestid

Ovennævnte priser skal ikke tillægges moms

# INID-koder

## Internationally agreed Numbers for the Identification of Data (INID)

- (11) Serial number of the registration
- (15) Date of the registration
- (17) Expected duration of the registration/renewal
- (18) Expected expiration date of the registration/renewal
- (21) Serial number of the application
- (22) Date of filing of the application
- (23) Exhibition priority data
- (24) Date from which the industrial design right has effect
- (29) Indication of the form in which the industrial design is filed
- (30) Data relating to priority under the Paris Convention
- (43) Date of publication of the industrial design before examination
- (44) Date of publication of the industrial design after examination
- (45) Date of publication of the registered industrial design
- (46) Date of expiration of deferment
- (51) Class and subclass of the Locarno Classification
- (54) Designation of article(s) or product(s) covered by the industrial design or title of the industrial design
- (55) Reproduction of the industrial design (e.g., drawing, photograph) and explanations relating to the reproduction
- (57) Description of characteristic features of the industrial design including indication of colors
- (58) Date of recording of any kind of amendment in the Register
- (62) Serial number(s) and, if available, filing date(s) of application(s), registration(s) or document(s) related by division
- (66) Serial number(s) of application(s) concerning design(s) which is(are) variant(s) of the present one
- (71) Name(s) and address(es) of the applicant
- (72) Name(s) of the creator(s)
- (73) Name(s) and address(es) of the owner(s)
- (74) Name(s) and address(es) of the representative(s)

## Domestic Codes for the Identification of Data

- (DL) Data concerning license
- (DP) Data concerning pawning

## Internationalt vedtagne Numre til Identifikation af Data (INID)

- Registreringsnummer
- Registreringsdato
- Forventet registreringsperiode/fornyelsesperiode
- Forventet udløbsdato for registrering/fornyelse
- Ansøgningsnummer
- Ansøgningsdato
- Udstillingsprioritetsoplysninger
- Indleveringsdato
- Model indleveret
- Konventionsprioritetsoplysninger
- Dato for offentlig tilgængelighed
- Bekendtgørelsesdato for ansøgningen
- Bekendtgørelsesdato for registreringen
- Udsættelsesdato
- Klasser
- Vareangivelse
- Mønstret
- Beskrivelse herunder farver
- Dato for tilførsel/udslettelse
- Nummer på hovedansøgning eller udskilt ansøgning
- Beslægtede ansøgninger
- Ansøgners navn og -adresse
- Frembringers navn og -adresse
- Indehavernavn og -adresse
- Fuldmægtignavn og -adresse

## Interne koder til identifikation af data

- Licensoplysninger
- Pantoplysninger

# Patentdirektoratet

Helgeshøj Allé 81  
DK-2630 Taastrup

# B



Returneres ved varig adresseændring

Erhvervsministeriet

## Patentdirektoratet

Helgeshøj Allé 81  
DK-2630 Taastrup



Telefon (+45) 43 50 80 00  
Telefax (+45) 43 50 80 01  
Telex 16046 DPO DK  
Giro 8 989923

ISSN 0903-8809