

Dansk Mønster Tidende



Indholdsfortegnelse

Bekendtgørelse af mønsteransøgninger	405
Omtryk	—
Offentligt tilgængelige mønsteransøgninger	426
Registrerede mønstre	427
Henlagte, afslåede eller tilbagetagne mønsteransøgninger	—
Ændringer	—
Fornyelse af mønsterregistreringer.....	428
Udslettelse af mønsterregistreringer	429
Rettelser.....	—
Andre meddelelser.....	—

Abonnementsprisen for årgangen er 600,- kr. Abonnement tegnes i Patentdirektoratet, Helgeshøj Allé 81, 2630 Tåstrup, tlf. 43 50 85 40 eller 43 50 85 35. Gironr. 4 02 05 53. Prisen for et enkelt nummer er 40 kr. For forsendelse tillægges porto.

Ansvarlig for redaktion: Niels Ravn
Trykt hos Levinson Digital Center a/s, Glostrup

ISSN 0903-8825

Bekendtgørelse af mønsteransøgninger

Indsigelser mod registreringen skal fremsættes skriftligt i 2 eksemplarer til registreringsmyndigheden inden 2 måneder fra bekendtgørelsesdagen, jfr. lov om mønstre nr 218 af 27. maj 1970, § 18, stk. 2.

Er det bekendtgjort, at model af mønstret er indleveret, kan denne ses i direktoratet.

Hvis afbildningen er udført i farver, er dette angivet.

Er mønstret forbillede for et ornament, er dette angivet.

(21) MA 0778 1997

(54) En fritstående/væghængt visitkortreol

(51) - Cl. 20-02

(55)

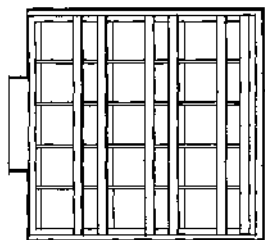
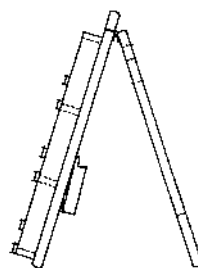
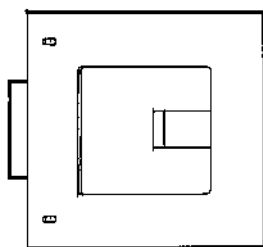

(71) ANSØGER(E):

Hans Jørgen Larsen, Sørupvej 14; Box 6; 3480 Fredensborg, DK

(72) FREMBRINGER(E):

Ansøgeren

(22) ANSØGNINGSDATO:

30 jul 1997

(21) MA 0817 1997

(54) Et juletræ

(51) - Cl. 11-05

(55)

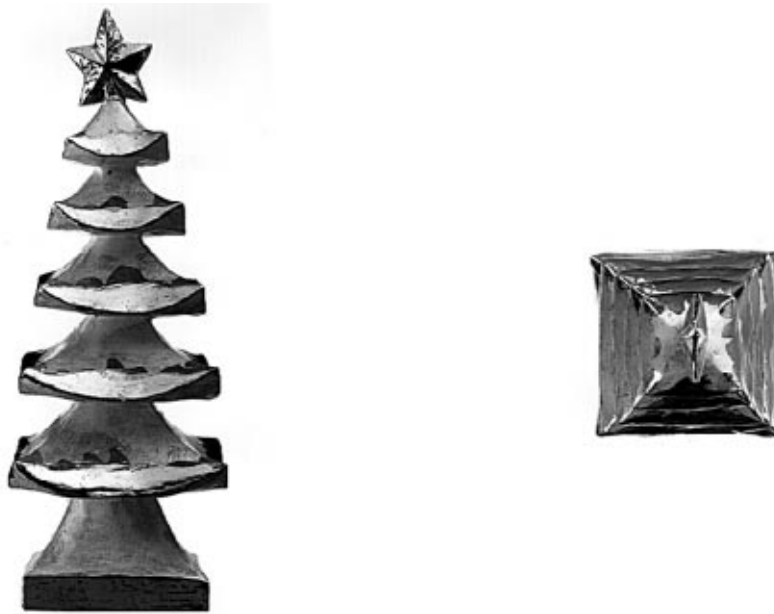

(71) ANSØGER(E):

Nirwana Import, att.: Elisabeth Harfot; Rørmosevej 12; 3460 Birkerød, DK

(72) FREMBRINGER(E):

Preben Harfot, Rørmosevej 12; 3460 Birkerød, DK

(22) ANSØGNINGSDATO:

12 aug 1997

(21) MA 0945 1997

(54) En batterioplader

(51) - Cl. 13-02

(55)

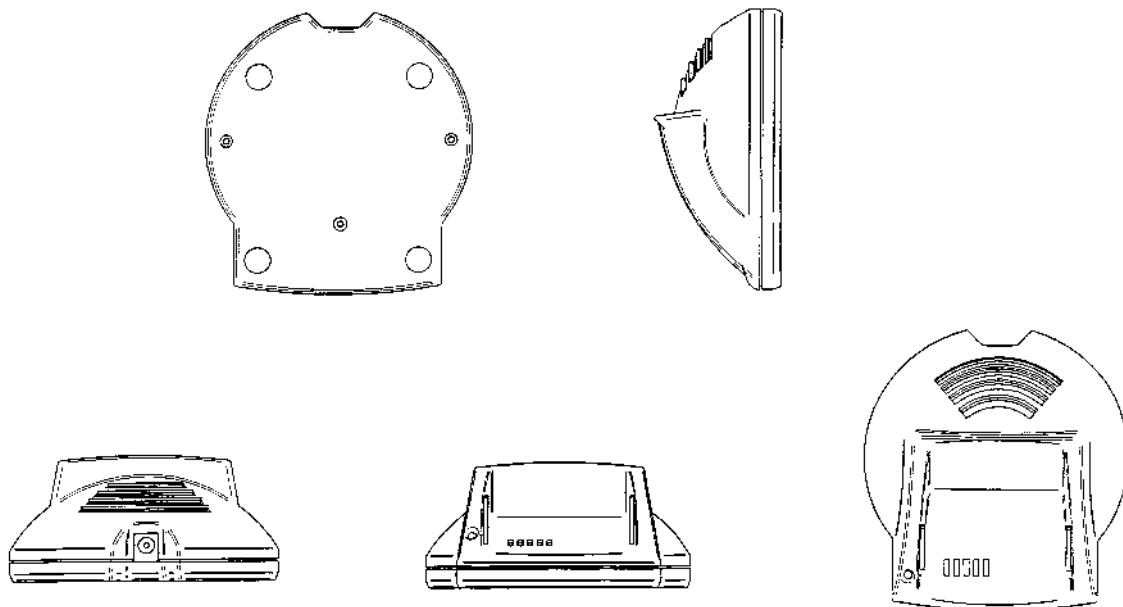

(71) ANSØGER(E):

Chartec Laboratories A/S, Ordrupvej 101, 3. sal; 2920 Charlottenlund, DK

(74) FULDMÆGTIG:

Plougmann, Vingtoft & Partners A/S, Sankt Annæ Plads 11; Postboks 3007, København K

(72) FREMBRINGER(E):

Peter Lund, Amagervej 6; 8210 Århus V, DK
John Landerholm, Avnbølvej 5; 8240 Risskov, DK

(22) ANSØGNINGSDATO:

15 sep 1997

(21) MA 0989 1997

(54) 1-2) Bøjler til et sæt

(51) - Cl. 06-08

(55)

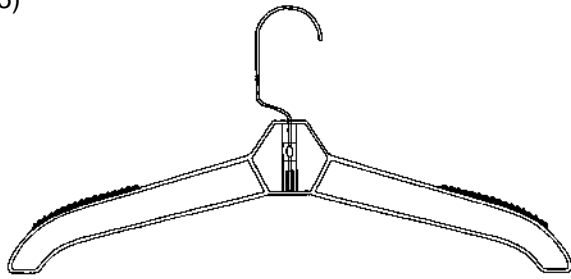

Løbenr. 1

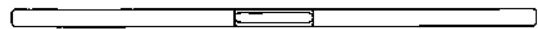
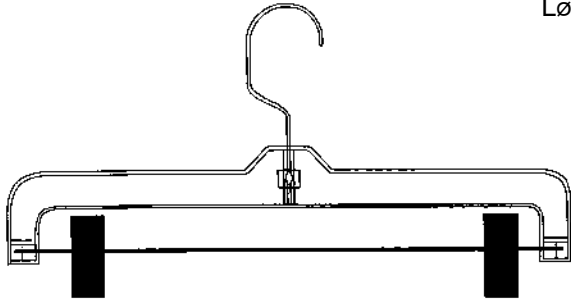

Løbenr. 2

(71) ANSØGER(E):

zero einkaufs- und verwaltungs GmbH, Hemelinger Strasse 16-18; 28205 Bremen, DE

(74) FULDMÆGTIG:

Chas. Hude A/S, H. C. Andersens Boulevard 33, København V

(72) FREMBRINGER(E):

Kai Eichenauer, Corinthstr. 20; 22605 Hambrug, DE

(30) PRIORITET:

01 apr 1997 WIPO** GB/RE/PPOO8664

(22) ANSØGNINGSDATO:

26 sep 1997

(21) MA 0994 1997

(54) 1) En emballageæske
2) emne dertil

(51) - Cl. 09-03

(55)

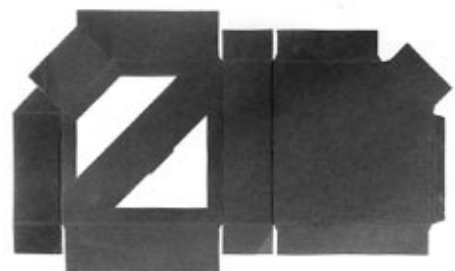
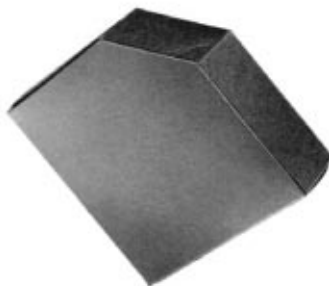

(71) ANSØGER(E):

DAN CAKE A/S, Hjortsvangen 15; 7323 Give, DK

(74) FULDMÆGTIG:

MARKMENT, Bernstoffsgade 33, København V

(72) FREMBRINGER(E):

Piet Nieboer, Lergravesvej 3; Snejbjerg; 7400 Herning, DK

(22) ANSØGNINGSDATO:

29 sep 1997

(21) **MA 1030 1997**(54) **En sensor**

(51) - Cl. 10-05 , -06

(55)

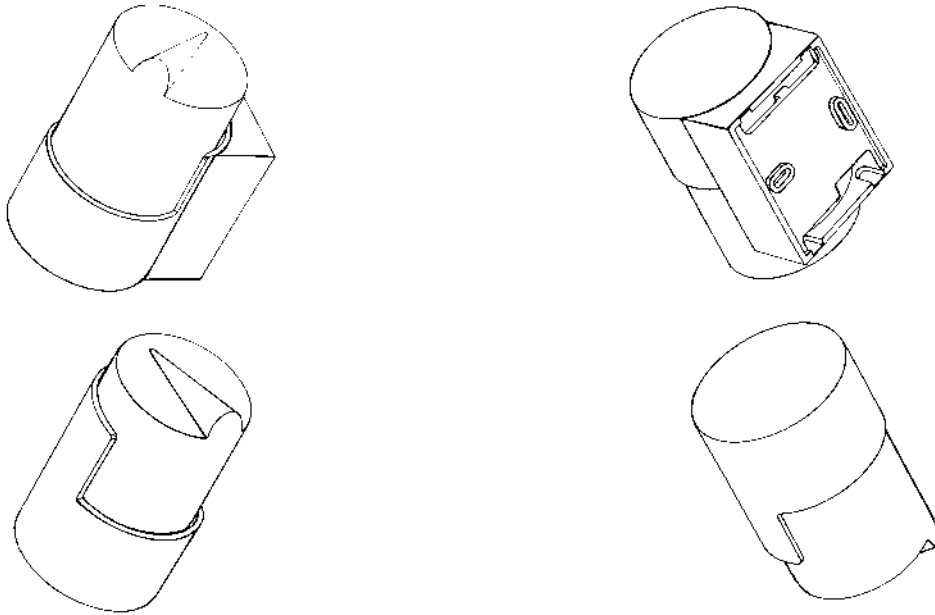

(71) ANSØGER(E):

Servodan A/S, Stenager 5; 6400 Sønderborg, DK

(74) FULDMÆGTIG:

Larsen & Birkeholm A/S Skandinavisk Patentbureau, Banegårdspladsen 1;
Postboks 362, København V

(72) FREMBRINGER(E):

Mikael Koch, Kongsvænget 36; 2830 Virum, DK

(22) ANSØGNINGSDATO:

03 okt 1997

(66) BEMÆRKNINGER:

Ansøger har samme dag indleveret MA 1031 1997

(21) **MA 1123 1997**(54) **En printServer**

(51) - Cl. 14-02

(55)



(71) ANSØGER(E):

pnp technology a/s, maliegade 22; 1256 København K, DK

(72) FREMBRINGER(E):

Jesper Windum, Institutet for Produktudvikling; Bygning 358, DTU; 2800 Lyngby, DK

Troels Pedersen, Institutet for Produktudvikling; Bygning 358, DTU; 2800

Lyngby, DK

(22) ANSØGNINGSDATO:

28 okt 1997

(21) MA 1167 1997

(54) Et kaffetilberedningsapparat

(51) - Cl. 07-02

(55)

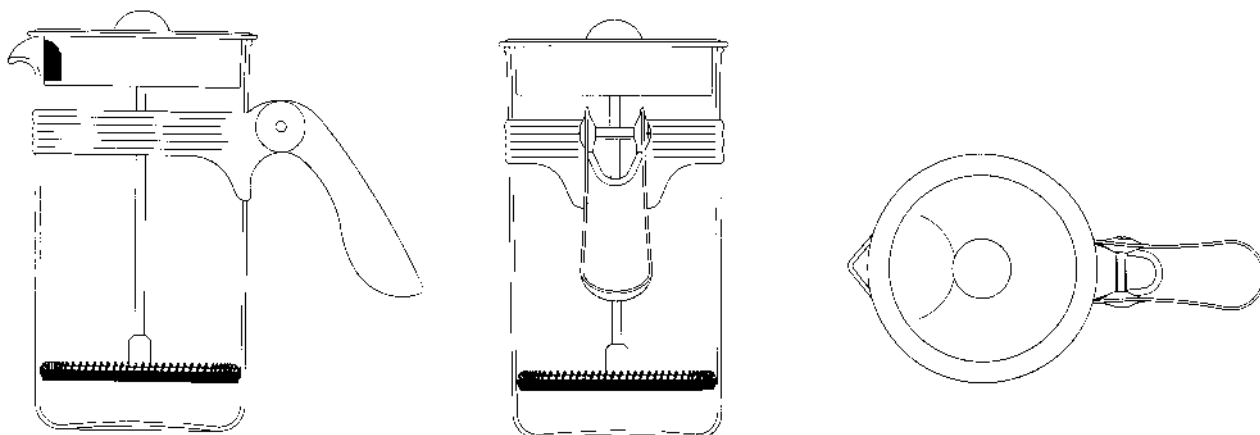

(71) ANSØGER(E):

(74) FULDMÆGTIG:

(72) FREMBRINGER(E):

(22) ANSØGNINGSDATO:

PI Design AG, Kantonsstrasse; CH-6234 Triengen, CH

Giersing & Stelling Patentbureau A/S, Teglporten 3, Birkerød

Carsten Jørgensen, Dattenbergrain 31; CH-6010 Kriens, CH

14 nov 1997

(21) MA 0065 1998

(54) En affaldsspand

(51) - Cl. 09-09

(55)



(71) ANSØGER(E):

(74) FULDMÆGTIG:

(72) FREMBRINGER(E):

(30) PRIORITET:

(22) ANSØGNINGSDATO:

(66) BEMÆRKNINGER:

Hailo-Werk Rudolf Loh GmbH & Co.,

Daimlerstr. 33; D-

35708 Haiger, DE

Patentbureauet

Magnus Jensens

Eftf., Frederiksborg-

vej 15, Farum

Joachim Loh, Am

Vogelgesang 33; D-

35708 Haiger, DE

21 jul 1997 Tysk

land

M9706626.5

20 jan 1998

Ansøger har samme

dag indleveret MA

0064 og 0066 1998.

(21) MA 0067 1998

(54) En informationsholder til PC-tastatur

(51) - Cl. 19-02

(55)

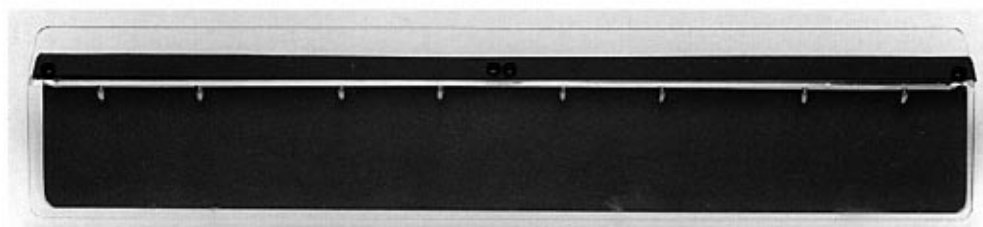
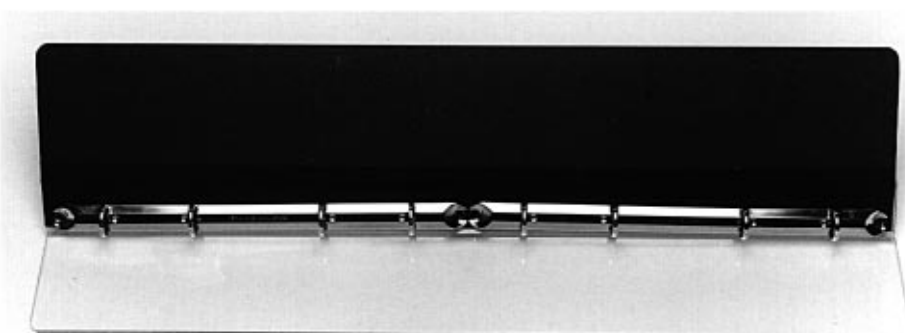
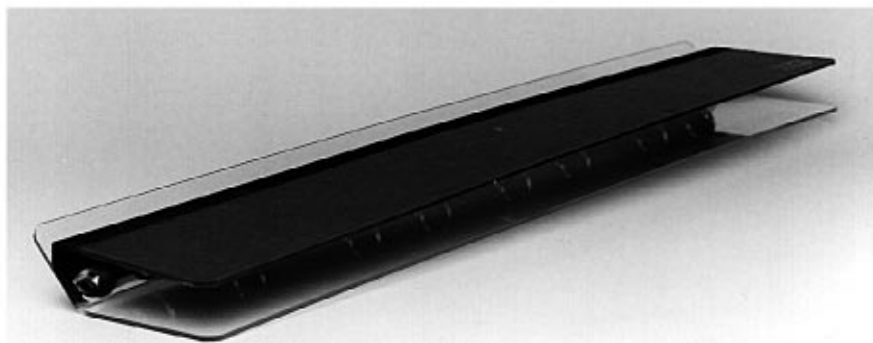

(71) ANSØGER(E):

Lars Burkard Jørgensen, Sophus Bauditz Vej 12A; 2920 Charlottenlund, DK

(72) FREMBRINGER(E):

Ansøgeren

(22) ANSØGNINGSDATO:

20 jan 1998

(29) BEMÆRKNINGER:

Der er i forbindelse med ansøgningen indleveret 1 model.

(21) MA 0129 1998

(54) 1) En kaffebeholder
2) del dertil

(51) - Cl. 07-01

(55)

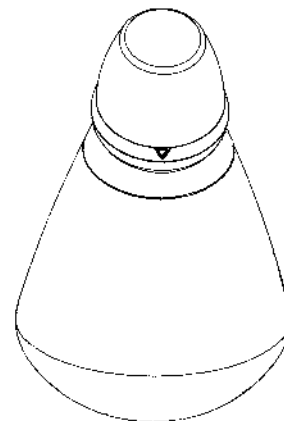
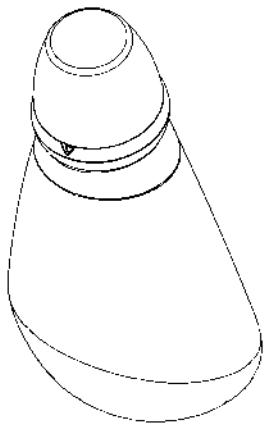
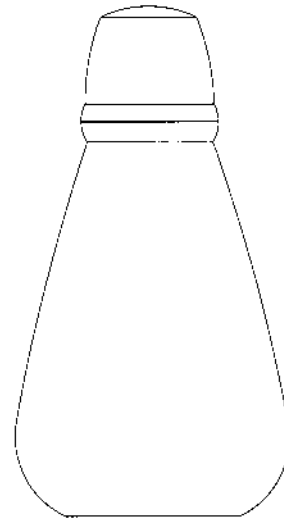
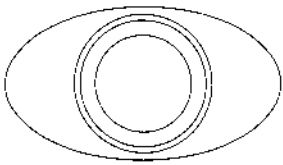
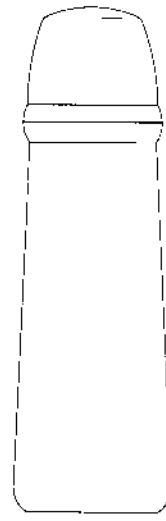
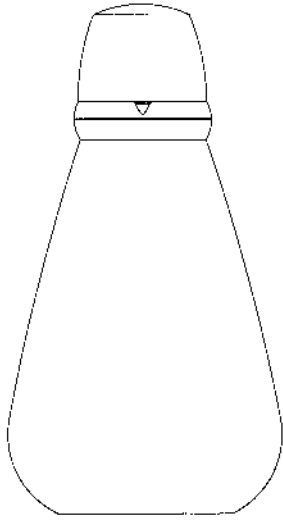

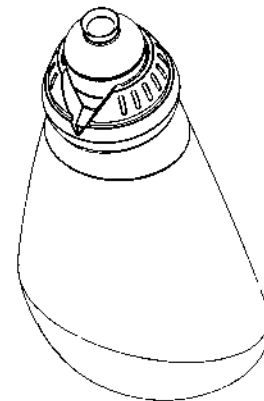
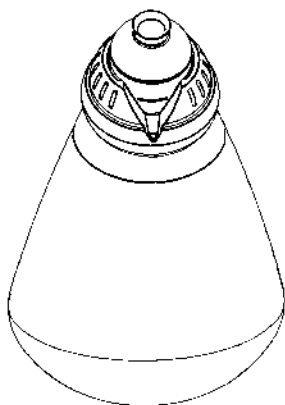
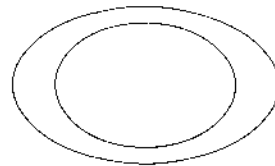
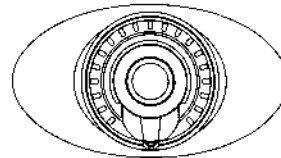
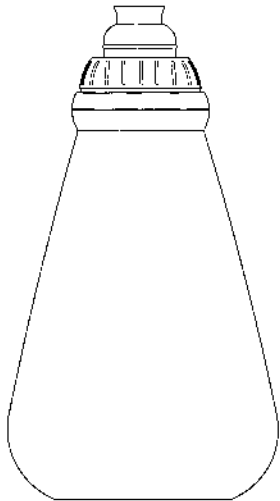
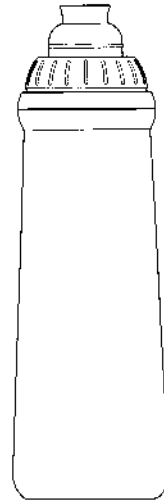
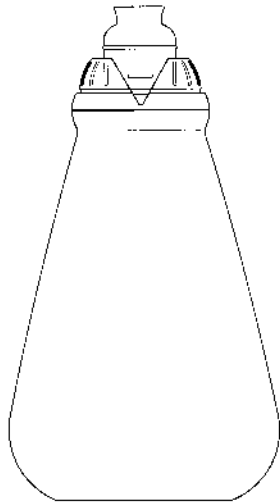

Løbenr. 2

(71) ANSØGER(E): **Sara Lee / DE N. V.**, Vleutensevaart 100; 3532 AD Utrecht, NL
(74) FULDMÆGTIG: Chas. Hude A/S, H. C. Andersens Boulevard 33, København V
(72) FREMBRINGER(E): Dirk Jan Bulsink, Wilhelmina Bladergroenweg 97; 2331 BZ Leiden, NL
(30) PRIORITET: 04 aug 1997 WIPO** DM/040997
(22) ANSØGNINGSDATO: 03 feb 1998

(21) MA 0135 1998

(54) En emballage

(51) - Cl. 09-03

(55)

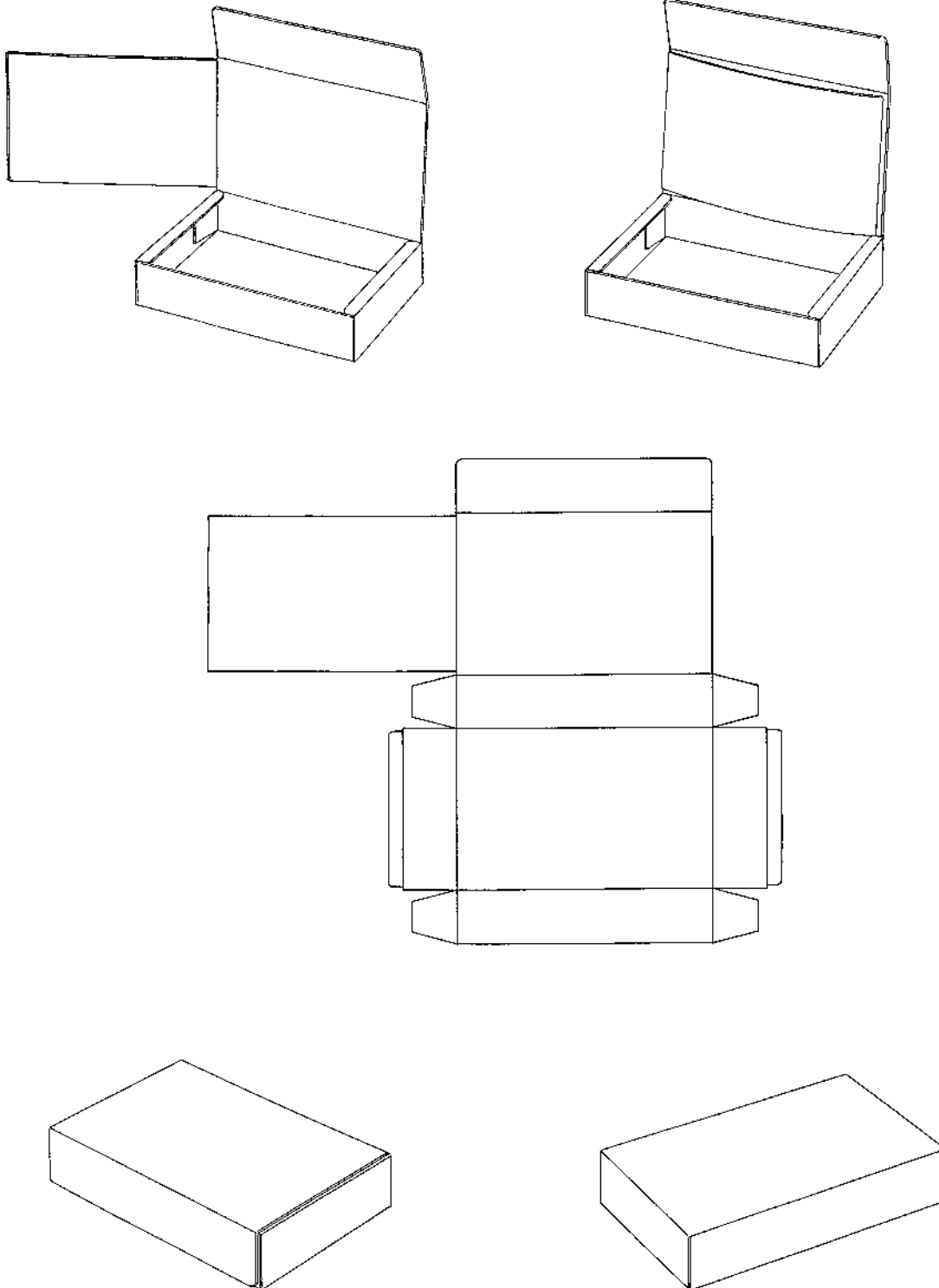

(71) ANSØGER(E):
(74) FULDMÆGTIG:
(72) FREMBRINGER(E):
(30) PRIORITET:
(22) ANSØGNINGSDATO:
(66) BEMÆRKNINGER:

Pharmacia & Upjohn Aktiebolag, 112 87 Stockholm, SE
Chas. Hude A/S, H. C. Andersens Boulevard 33, København V
Fredrik Forssell, Lilla Bergaliden 3; 252 23 Helsingborg, SE
20 aug 1997 Sverige 971825
05 feb 1998
Ans. har samme dag indleveret MA 0136 1998

(21) MA 0136 1998

(54) En emballage

(51) - Cl. 09-03

(55)

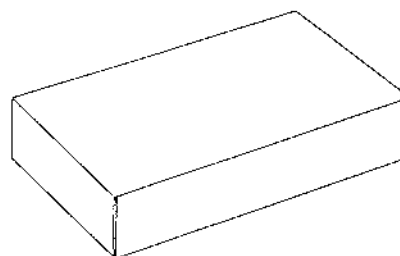
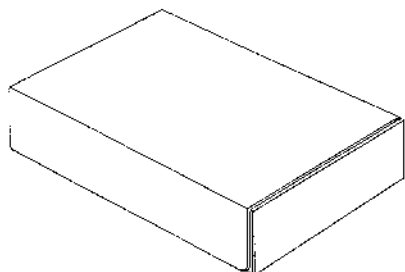
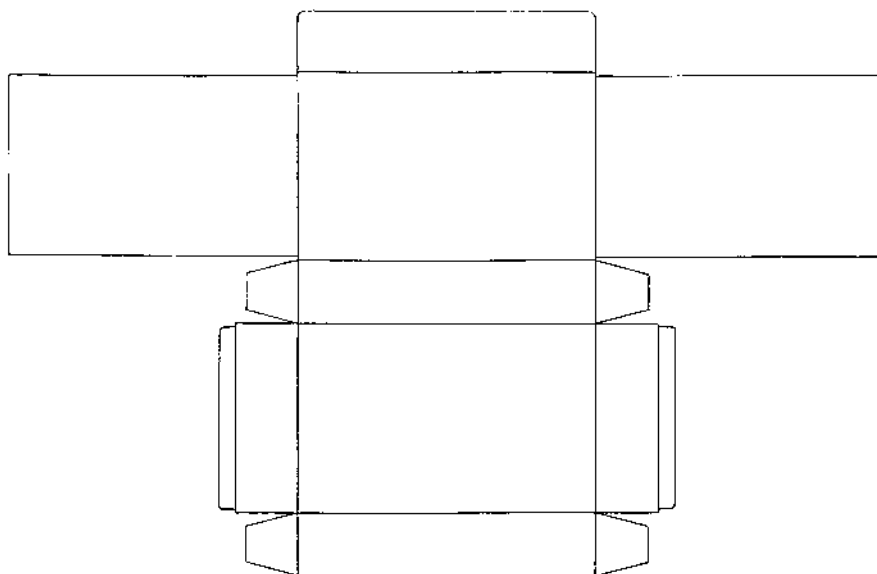
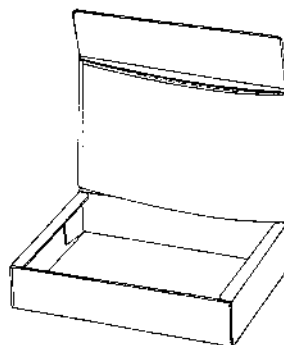
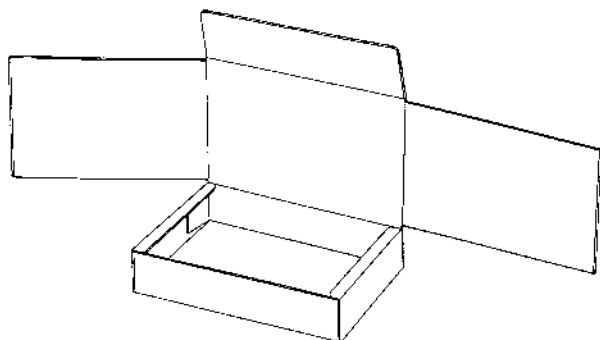

(71) ANSØGER(E):

(74) FULDMÆGTIG:

(72) FREMBRINGER(E):

(30) PRIORITET:

(22) ANSØGNINGSDATO:

(66) BEMÆRKNINGER:

Pharmacia & Upjohn Aktiebolag, 112 87 Stockholm, SE
Chas. Hude A/S, H. C. Andersens Boulevard 33, København V
Fredrik Forssell, Lilla Bergaliden 3; 252 23 Helsingborg, SE
20 aug 1997 Sverige 971825
05 feb 1998
Ans. har samme dag indleveret MA 0135 1998

(21) MA 0152 1998

(54) Et elektronisk spil

(51) - Cl. 21-01

(55)

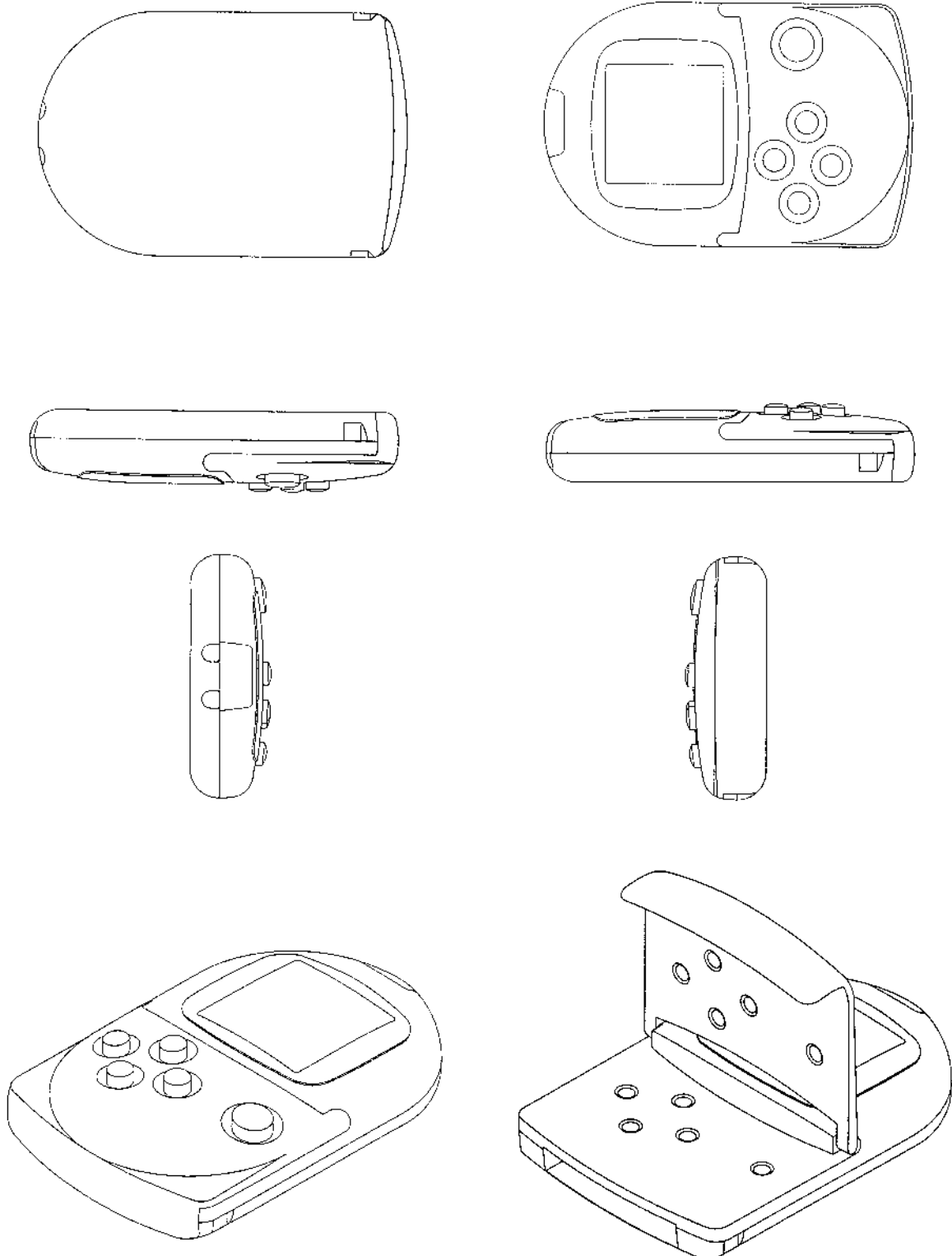

(71) ANSØGER(E):

Sony Kabushiki Kaisha (Sony Corporation), 7-35 Kitashinagawa 6-chome; Shinagawa-ku; Tokyo, JP

(74) FULDMÆGTIG:

Patentbureauet Magnus Jensens Eff., Frederiksborgvej 15, Farum

(72) FREMBRINGER(E):

Teiyu Goto, c/o Sony Corporation; 7-35 Kitashinagawa 6-chome; Shinagawa-ku; Tokyo, JP

(22) ANSØGNINGSDATO:

10 feb 1998

(21) MA 0126 1998

(54) En stumtjerne til væg

(51) - Cl. 06-06

(55)

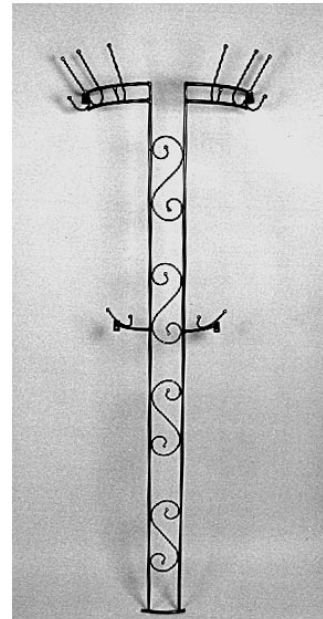
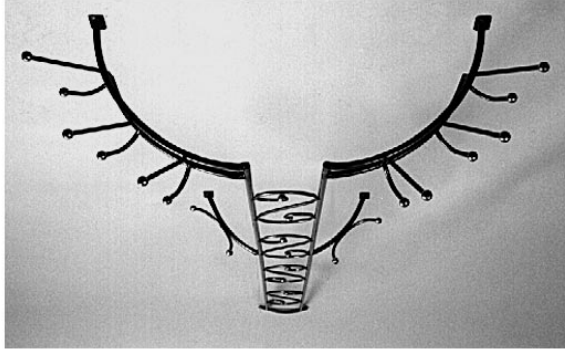

(71) ANSØGER(E):

Hemogram Broager A/S, Møllegade 23; 6310 Broager, DK

(72) FREMBRINGER(E):

Hans Tjørnelund, Vingården 1; 6400 Sønderborg, DK

(22) ANSØGNINGSDATO:

02 feb 1998

(66) BEMÆRKNINGER:

Ansøger har samme dag indleveret MA 0127 1998.

(21) MA 0161 1998

(54) En holder til tandbørste

(51) - Cl. 04-02

(55)

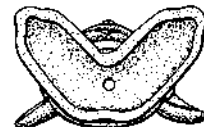
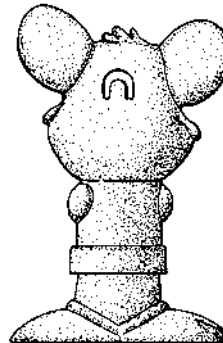

(71) ANSØGER(E):

Unilever N. V., Weena 455; 3013 AL Rotterdam, NL

(74) FULDMÆGTIG:

Budde, Schou & Co. A/S, Vestergade 31, København K

(72) FREMBRINGER(E):

Stephen John Raven, 2 Stroud Court; Bottesford, Nottingham NG13 OER, GB

(30) PRIORITET:

13 aug 1997Storbritannien 2068312

(22) ANSØGNINGSDATO:

11 feb 1998

(21) MA 0165 1998

(54) Et spejl

(51) - Cl. 06-07

(55)



(71) ANSØGER(E):

Hemogram Broager**A/S**, Møllegade 23;

6310 Broager, DK

(72) FREMBRINGER(E):

Hans Tjørnelund,

Vingården 1; 6400

Sønderborg, DK

(22) ANSØGNINGSDATO:

13 feb 1998

(21) MA 0166 1998

(54) En knagerække

(51) - Cl. 08-08

(55)

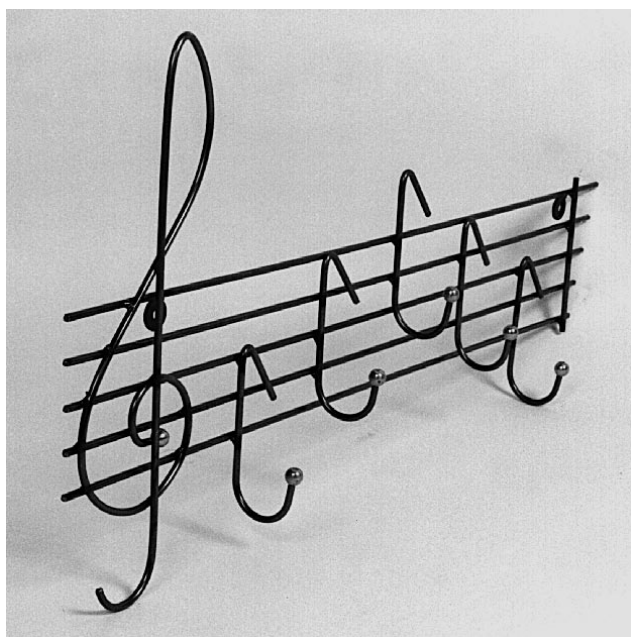

(71) ANSØGER(E):

Hemogram Broager**A/S**, Møllegade 23;

6310 Broager, DK

(72) FREMBRINGER(E):

Hans Tjørnelund,

Vingården 1; 6400

Sønderborg, DK

(22) ANSØGNINGSDATO:

13 feb 1998

(66) BEMÆRKNINGER:

Ansøger har samme

dag indleveret MA

0165 1998.

(21) MA 0198 1998

(54) En koncept-/papirholder

(51) - Cl. 19-02

(55)

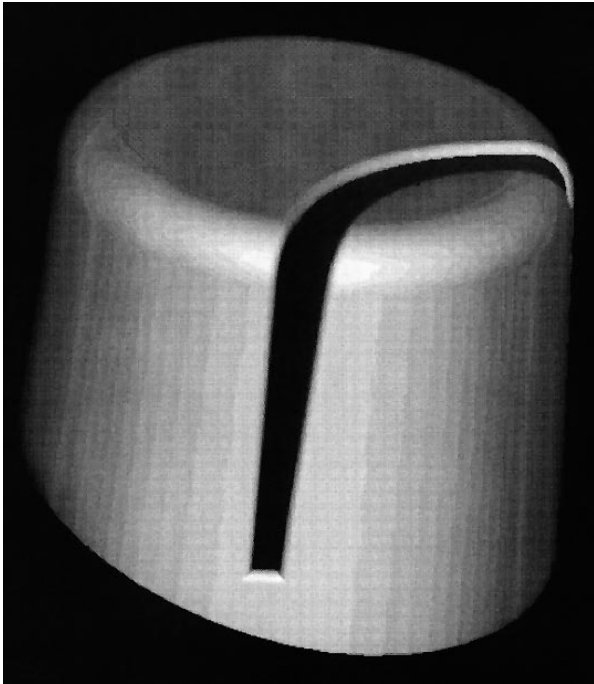

(71) ANSØGER(E):

Gunnar Lyck, Nørredamsvej 7; Stenild; 9500 Hobro, DK

(72) FREMBRINGER(E):

Ansøgeren

(22) ANSØGNINGSDATO:

19 feb 1998

(66) BEMÆRKNINGER:

MA 0196/98, MA 0197/98, MA 0199/98

(21) MA 0238 1998

(54) Et ur

(51) - Cl. 10-01, 11-02

(55)



(71) ANSØGER(E):

Bundegaard, Skovbøllingvej 1; Pjedsted; 7000 Fredericia, DK

(72) FREMBRINGER(E):

Jonna Lis Kristensen, Skovbøllingvej 1; Pjedsted; 7000 Fredericia, DK

(22) ANSØGNINGSDATO:

02 mar 1998

(66) BEMÆRKNINGER:

Ansøger har samme dag indleveret MA 0239 1998

(21) MA 0239 1998

(54) Et ur

(51) - Cl. 10-01

(51) - Cl. 11-02

(55)

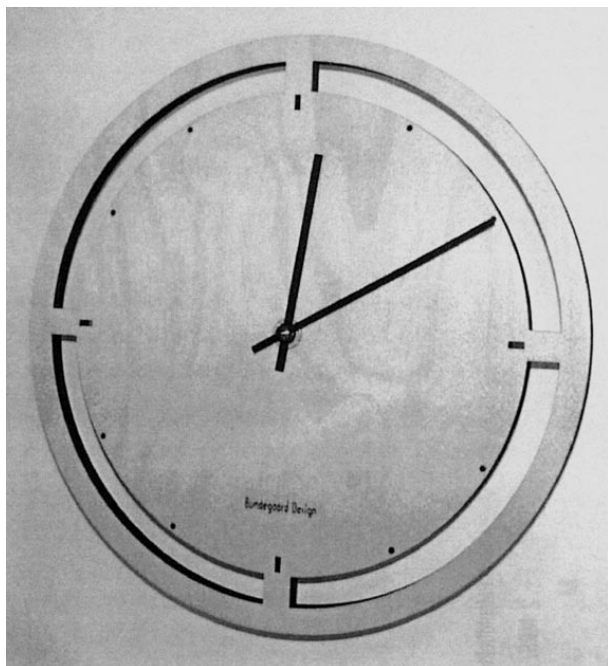

(71) ANSØGER(E):

Bundgaard, Skovbøllingvej 1; Pjedsted; 7000 Fredericia, DK

(72) FREMBRINGER(E):

Jonna Lis Kristensen, Skovbøllingvej 1; Pjedsted; 7000 Fredericia, DK

(22) ANSØGNINGSDATO:

02 mar 1998

(66) BEMÆRKNINGER:

Ansøger har samme dag indleveret MA 0238 1998

(21) MA 0271 1998

(54) 1) Et koblingsbeslag til stole
2) del dertil

(51) - Cl. 06-01

(55)

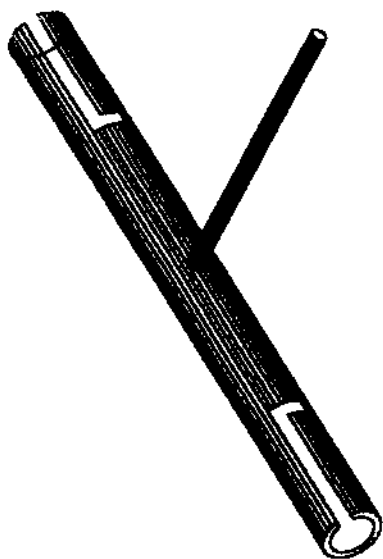

Løbenr. 1

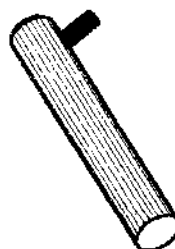

Løbenr. 2

(71) ANSØGER(E):

Danerka A/S International, Bøgeskovvej 2; 3490 Kvistgård, DK

(72) FREMBRINGER(E):

Erik Kaastrup, Svanevej 8; 2990 Nivå, DK

(22) ANSØGNINGSDATO:

10 mar 1998

(21) MA 0276 1998

(54) Et stativ til fjerdbolde

(51) - Cl. 21-02

(55)

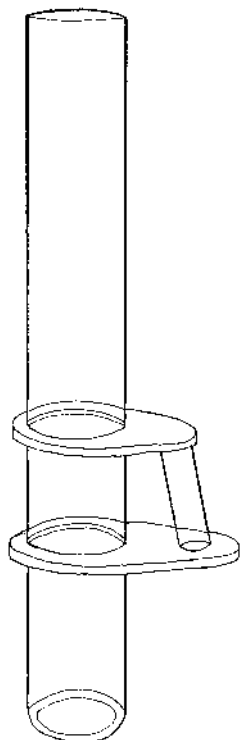

(71) ANSØGER(E):

**Frederick Nils Scott
Grocott**, Bavnebjærgets
Park 24; 3520 Farum,
DK

(72) FREMBRINGER(E):

Ansøgeren

(22) ANSØGNINGSDATO:

12 mar 1998

(21) MA 0311 1998

(54) En håndværktøj til skydevåben

(51) - Cl. 08-05

(55)

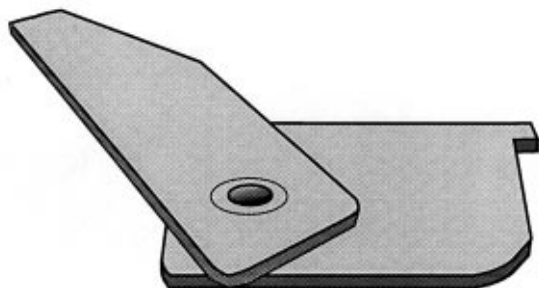

(71) ANSØGER(E):

**Troels Bekker Øster-
gaard**, Fjordvej 22;
6000 Kolding, DK

(72) FREMBRINGER(E):

Ansøgeren

(22) ANSØGNINGSDATO:

20 mar 1998

(66) BEMÆRKNINGER:

Ansøger har samme
dag indleveret MA 0359
1998.

(21) MA 0323 1998

(54) Et profilør

(51) - Cl. 25-01

(55)

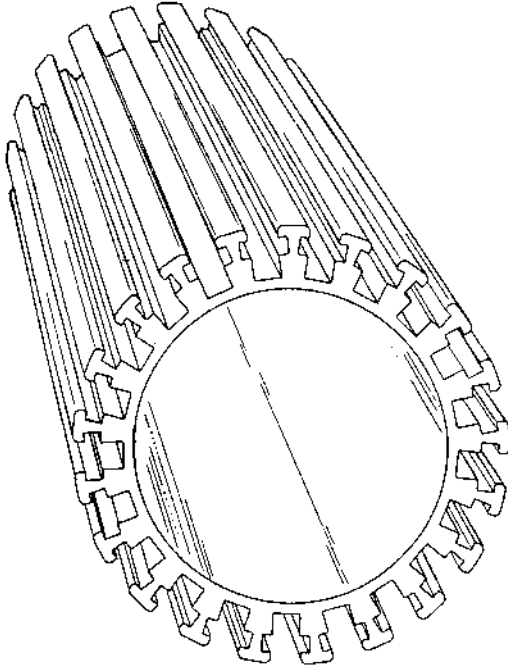

(71) ANSØGER(E):

Patria Vammäs Oy, PL 18; FIN-38201 Vammala, FI

(74) FULDMÆGTIG:

Linds Patentbureau, Ellekrattet 20, Vedbæk
Mauno Ruuska, Harjukuja 8; FIN-38200 Vammala, FI

(72) FREMBRINGER(E):

(30) PRIORITET:

23 sep 1997 Finland
711/97

(22) ANSØGNINGSDATO:

23 mar 1998

(21) MA 0359 1998

(54) Et håndværktøj til skydevåben

(51) - Cl. 08-05

(55)



(71) ANSØGER(E):

Troels Bekker Østergaard, Fjordvej 22; 6000 Kolding, DK

(72) FREMBRINGER(E):

Ansøgeren

(22) ANSØGNINGSDATO:

20 mar 1998

(66) BEMÆRKNINGER:

Ansøger har samme dag indleveret MA 0311 1998.

(21) MA 0402 1998

(54) Et bordben

(51) - Cl. 06-06

(55)

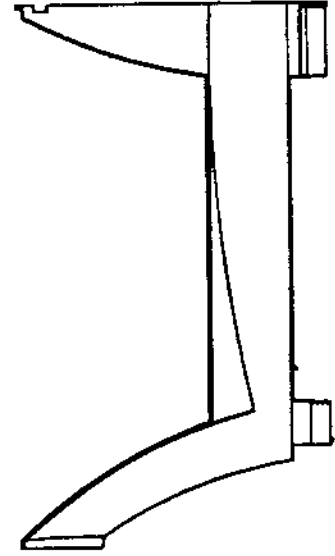
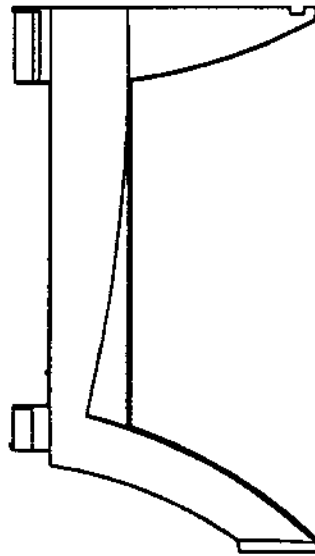
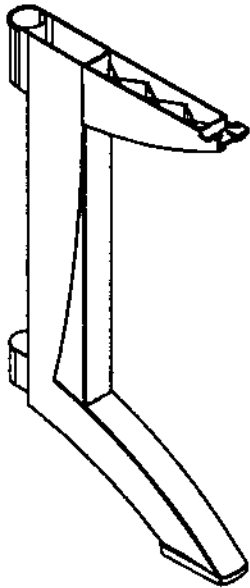

(71) ANSØGER(E):
 (74) FULDMÆGTIG:
 (72) FREMBRINGER(E):
 (30) PRIORITET:
 (22) ANSØGNINGSDATO:
 (66) BEMÆRKNINGER:

Grosfillex S. A. R. L., Arpent; 01100 Oyonnax, FR
 Chas. Hude A/S, H. C. Andersens Boulevard 33, København V
 Raymond Grosfillex, rue de la Montagne; Arpent, 01100 Oyonnax, FR
 09 okt 1997 WIPO** DMA/003871
 07 apr 1998
 Ansøger har samme dag indleveret MA 0403 og 0404 1998.

(21) MA 0403 1998

(54) Et bordben

(51) - Cl. 06-06

(55)

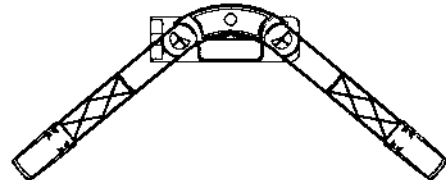
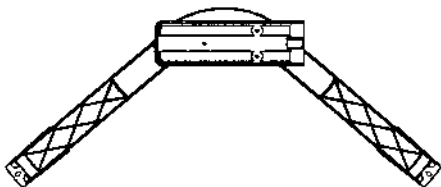
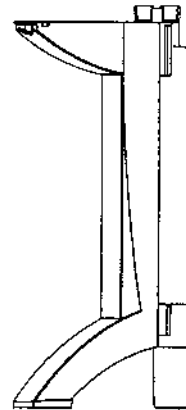
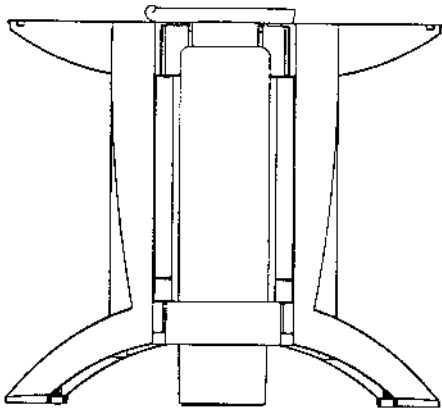
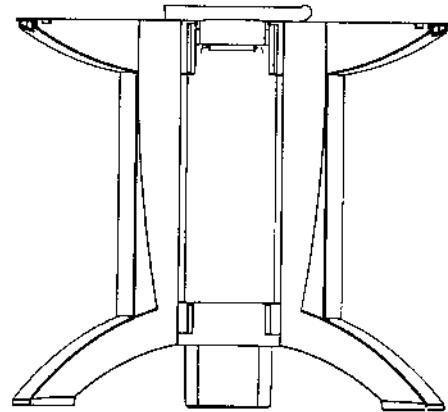
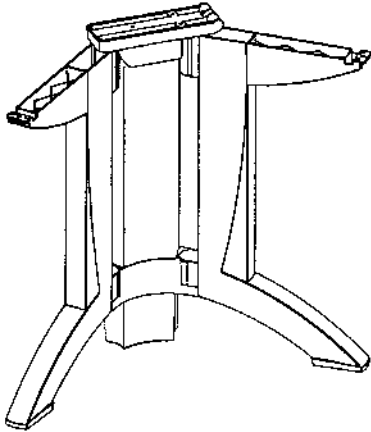

(71) ANSØGER(E):

(74) FULDMÆGTIG:

(72) FREMBRINGER(E):

(30) PRIORITET:

(22) ANSØGNINGSDATO:

(66) BEMÆRKNINGER:

Grosfillex S. A. R. L., Arbent, 01100 Oyonnax, FR

Chas. Hude A/S, H. C. Andersens Boulevard 33, København V

Raymond Grosfillex, rue de la Montagne; Arbent, 01100 Oyonnax, FR

09 okt 1997 WIPO** DMA/003871

07 apr 1998

Ansøger har samme dag indleveret MA 0402 og 0404 1998.

(21) MA 0404 1998

(54) Et bordben

(51) - Cl. 06-06

(55)

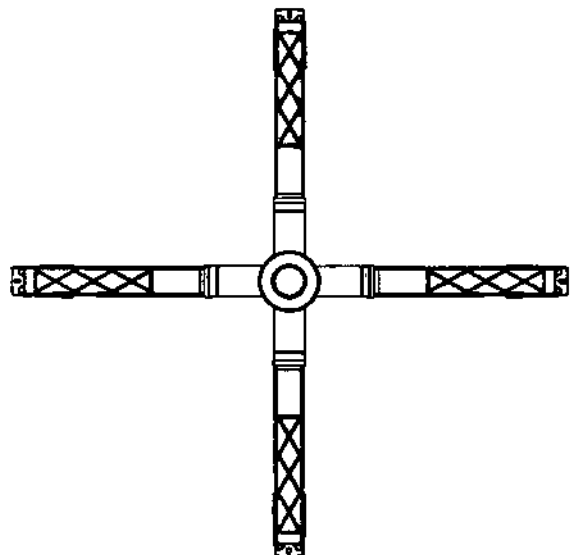
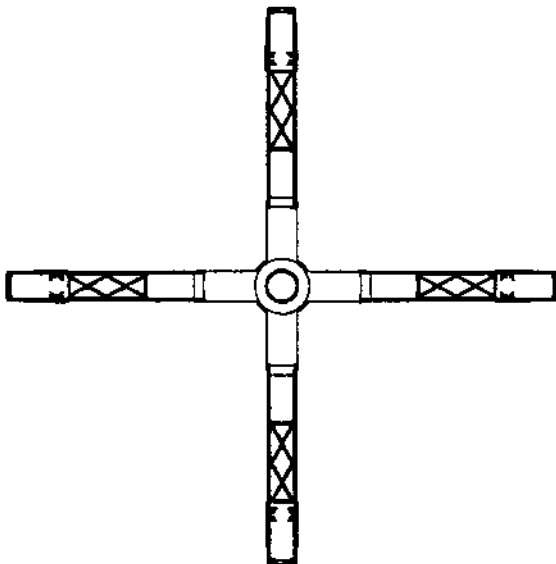
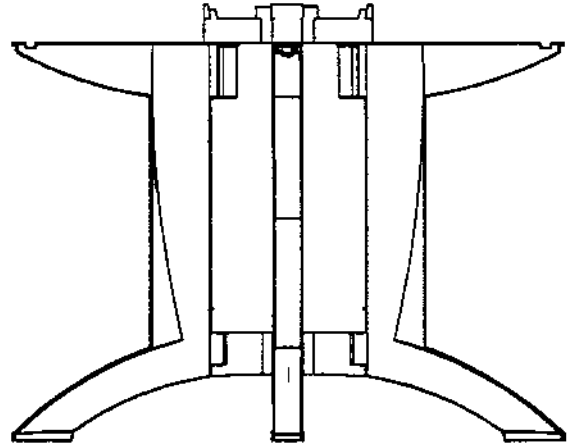
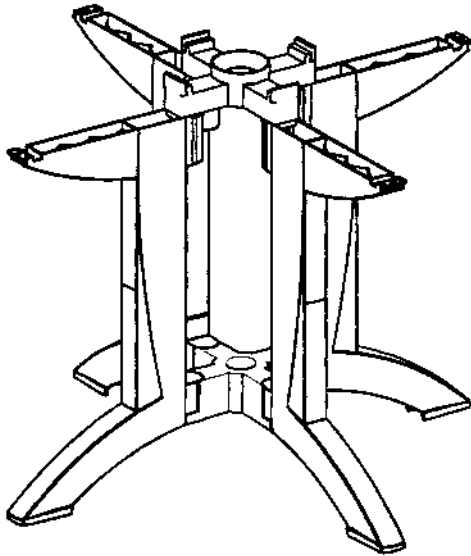

(71) ANSØGER(E):

(74) FULDMÆGTIG:

(72) FREMBRINGER(E):

(30) PRIORITET:

(22) ANSØGNINGSDATO:

(66) BEMÆRKNINGER:

Grosfillex S. A. R. L., Arbent, 01100 Oyonnax, FR

Chas. Hude A/S, H. C. Andersens Boulevard 33, København V

Raymond Grosfillex, rue de la Montagne; Arbent, 01100 Oyonnax, FR

09 okt 1997 WIPO** DMA/003871

07 apr 1998

Ansøger har samme dag indleveret MA 0402 og 0403 1998.

(21) MA 0199 1998

(54) En koncept-/papirholder

(51) - Cl. 19-02

(55)

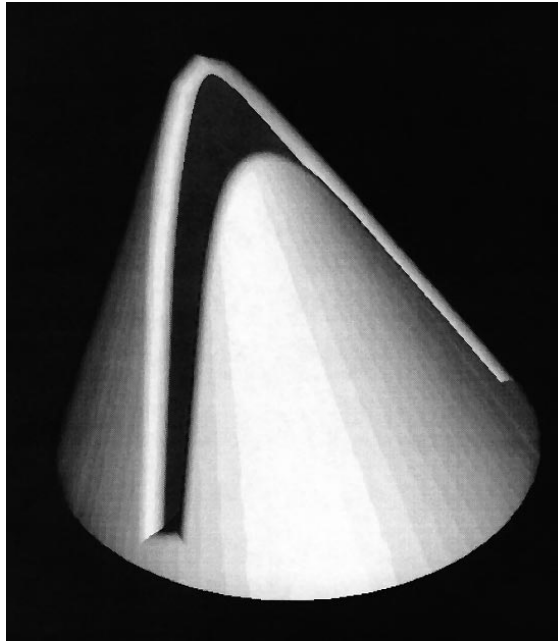

(71) ANSØGER(E):

Gunnar Lyck, Nørredamsvej 7, Stenild; 9500 Hobro, DK

(72) FREMBRINGER(E):

Ansøgeren

(22) ANSØGNINGSDATO:

19 feb 1998

Offentligt tilgængelige mønsteransøgninger

Akterne i nedenstående ansøgninger er tilgængelige for enhver, jfr. mønsterlovens § 19.

Klasse 6 - Møbler og andre boligudstørsartikler

(21)MA 0340 1998 (54)1-3) Stativer
(71) ANSØGER(E): Aqua-System B. V., Edelgasstraat 50; NL-2718 SX Zoetermeer, NL
(30) PRIORITET: 29 sep 1997 Beneluxlandene 28754-01/02/03
(22) ANSØGNINGS DATO: 26 mar 1998

(21)MA 0402 1998 (54)Et bordben
(71) ANSØGER(E): Grosfillex S. A. R. L., Arpent; 01100 Oyonnax, FR
(30) PRIORITET: 09 okt 1997 WIPO** DMA/003871
(22) ANSØGNINGS DATO: 07 apr 1998

(21)MA 0403 1998 (54)Et bordben
(71) ANSØGER(E): Grosfillex S. A. R. L., Arpent, 01100 Oyonnax, FR
(30) PRIORITET: 09 okt 1997 WIPO** DMA/003871
(22) ANSØGNINGS DATO: 07 apr 1998

(21)MA 0404 1998 (54)Et bordben
(71) ANSØGER(E): Grosfillex S. A. R. L., Arpent, 01100 Oyonnax, FR
(30) PRIORITET: 09 okt 1997 WIPO** DMA/003871
(22) ANSØGNINGS DATO: 07 apr 1998

Klasse 8 - Værktøj og isenkramvarer

(21)MA 0406 1998 (54)En hammer
(71) ANSØGER(E): The Stanley Works, 1000 Stanley Drive; New Britain; Connecticut 06053, US
(30) PRIORITET: 07 okt 1997 USA 29/077,683
(22) ANSØGNINGS DATO: 07 apr 1998

Klasse 9 - Emballage og beholdere til transport eller håndtering af varer

(21)MA 0994 1997 (54)1) En emballageæske, 2) emne dertil
(71) ANSØGER(E): DAN CAKE A/S, Hjortsvangen 15; 7323 Give, DK
(22) ANSØGNINGS DATO: 07 apr 1998

(21)MA 0362 1998 (54)En dosrings ske til partikulært materiale
(71) ANSØGER(E): Unilever NV, Weena 455; NL-3013 AL Rotterdam, NL
(30) PRIORITET: 03 okt 1997 Storbritannien 2069602
(22) ANSØGNINGS DATO: 01 apr 1998

Klasse 10 - Ure og andre måleinstrumenter, instrumenter til kontrol og signalgivning

(21)MA 1030 1997 (54)En sensor
(71) ANSØGER(E): Servodan A/S, Stenager 5; 6400 Sønderborg, DK
(22) ANSØGNINGS DATO: 01 apr 1998

(21)MA 1031 1997 (54)En lyd giver
(71) ANSØGER(E): Servodan A/S, Stenager 5; 6400 Sønderborg, DK
(22) ANSØGNINGS DATO: 01 apr 1998

Klasse 12 - Transportmidler og hejseapparater

(21)MA 0380 1998 (54)1-20) Et sæt rygunderstøtningspuder til rullestol
(71) ANSØGER(E): ROHO, INC., 100 Florida Avenue; Belleville; Illinois 62221, US
(30) PRIORITET: 06 okt 1997 USA 29/077,561
(22) ANSØGNINGS DATO: 06 apr 1998

Klasse 14 - Udstyr til optagelse og gengivelse af data, telekommunikationsudstyr

(21)MA 0352 1998 (54)En berøringsbetjent display terminal
(71) ANSØGER(E): KING PRODUCTS INC., 3150 Wharton Way; Mississauga; Ontario L4X 2C1, CA
(30) PRIORITET: 01 okt 1997 USA 29/077.148
(22) ANSØGNINGS DATO: 31 mar 1998

Klasse 21 - Varer til spil, leg og sport, telte

(21)MA 0357 1998 (54)En blød legetøjs figur til remme/bælter
(71) ANSØGER(E): ADCON Verwaltungsgesellschaft mbH, Industriestrasse 25; D-95246 Stadsteinach, DE
(30) PRIORITET: 01 okt 1997 Tyskland M 97 09 117.0
(22) ANSØGNINGS DATO: 31 mar 1998

Klasse 23 - Udstyr til distribution af væsker og luftarter, sanitets-, opvarmnings-, ventilations- og luftkonditioneringsudstyr, fast brændsel

(21)MA 0337 1997	(54)En mellemvæg til placering i cisternen i en vandspulende toiletstol
(71) ANSØGER(E):	Niels-Gunnar Larsson, Däldvägen 16; S-352 49 Växjö, SE
(30) PRIORITET:	26 sep 1996 Sverige 96-1993
(22) ANSØGNINGSDATO:	25 mar 1997

Klasse 26 - Belysningsapparatur

(21)MA 0227 1998	(54)1) Et lampehovedaggregat 2) bøjleaggregat dertil
(71) ANSØGER(E):	VAR-LITE, INC., 201 Regal Row; Dallas, Texas 75247, US
(30) PRIORITET:	30 sep 1997 USA US 29/077319
	30 sep 1997 USA US 29/077239
(22) ANSØGNINGSDATO:	24 feb 1998

Registrerede mønstre

(21) Ansøgningsnummer	(44) Bekendtgjort i Reg. Tid. nr	(11) Registreringsnummer	(15) Registreringsdato	(18) Registreringen er gyldig til
MA 0740 1996	02/9816 jan 1998	MR 0358 1998	09 apr 1998	01 aug 2001
MA 0741 1996	02/9816 jan 1998	MR 0359 1998	09 apr 1998	01 aug 2001
MA 0416 1997	02/9816 jan 1998	MR 0342 1998	09 apr 1998	18 maj 2002
MA 0519 1997	02/9816 jan 1998	MR 0344 1998	09 apr 1998	15 maj 2002
MA 0681 1997	02/9816 jan 1998	MR 0345 1998	09 apr 1998	01 jul 2002
MA 0683 1997	02/9816 jan 1998	MR 0346 1998	09 apr 1998	01 jul 2002
MA 0685 1997	02/9816 jan 1998	MR 0347 1998	09 apr 1998	02 jul 2002
MA 0689 1997	02/9816 jan 1998	MR 0348 1998	09 apr 1998	04 jul 2002
MA 0691 1997	02/9816 jan 1998	MR 0349 1998	09 apr 1998	08 jul 2002
MA 0694 1997	02/9816 jan 1998	MR 0350 1998	09 apr 1998	10 jul 2002
MA 0704 1997	02/9816 jan 1998	MR 0351 1998	09 apr 1998	11 jul 2002
MA 0709 1997	02/9816 jan 1998	MR 0352 1998	09 apr 1998	14 jul 2002
MA 0730 1997	02/9816 jan 1998	MR 0353 1998	09 apr 1998	21 jul 2002
MA 0731 1997	02/9816 jan 1998	MR 0354 1998	09 apr 1998	21 jul 2002
MA 0732 1997	02/9816 jan 1998	MR 0355 1998	09 apr 1998	21 jul 2002
MA 0733 1997	02/9816 jan 1998	MR 0356 1998	09 apr 1998	21 jul 2002
MA 0738 1997	02/9816 jan 1998	MR 0357 1998	09 apr 1998	24 jul 2002
MA 0775 1997	02/9816 jan 1998	MR 0360 1998	09 apr 1998	29 jul 2002
MA 0781 1997	02/9816 jan 1998	MR 0361 1998	09 apr 1998	04 aug 2002
MA 0795 1997	02/9816 jan 1998	MR 0362 1998	09 apr 1998	05 aug 2002
MA 0796 1997	02/9816 jan 1998	MR 0363 1998	09 apr 1998	06 aug 2002
MA 0835 1997	02/9816 jan 1998	MR 0364 1998	09 apr 1998	15 aug 2002
MA 0860 1997	02/9816 jan 1998	MR 0365 1998	09 apr 1998	25 aug 2002
MA 0898 1997	02/9816 jan 1998	MR 0366 1998	09 apr 1998	03 sep 2002
MA 0910 1997	02/9816 jan 1998	MR 0367 1998	09 apr 1998	04 sep 2002
MA 0916 1997	02/9816 jan 1998	MR 0368 1998	09 apr 1998	08 sep 2002
MA 0917 1997	02/9816 jan 1998	MR 0369 1998	09 apr 1998	08 sep 2002
MA 0920 1997	02/9816 jan 1998	MR 0370 1998	09 apr 1998	08 sep 2002
MA 0921 1997	02/9816 jan 1998	MR 0371 1998	09 apr 1998	08 sep 2002
MA 0940 1997	02/9816 jan 1998	MR 0372 1998	09 apr 1998	12 sep 2002
MA 0942 1997	23/9705 dec 1997	MR 0343 1998	09 apr 1998	15 sep 2002
MA 0956 1997	02/9816 jan 1998	MR 0373 1998	09 apr 1998	18 sep 2002
MA 0957 1997	02/9816 jan 1998	MR 0374 1998	09 apr 1998	18 sep 2002
MA 0958 1997	02/9816 jan 1998	MR 0375 1998	09 apr 1998	18 sep 2002
MA 0980 1997	02/9816 jan 1998	MR 0376 1998	09 apr 1998	24 sep 2002
MA 0985 1997	02/9816 jan 1998	MR 0377 1998	09 apr 1998	25 sep 2002
MA 0987 1997	02/9816 jan 1998	MR 0378 1998	09 apr 1998	25 sep 2002
MA 0995 1997	02/9816 jan 1998	MR 0379 1998	09 apr 1998	29 sep 2002
MA 0997 1997	02/9816 jan 1998	MR 0316 1998	09 apr 1998	29 sep 2002
MA 0998 1997	02/9816 jan 1998	MR 0317 1998	09 apr 1998	29 sep 2002
MA 0999 1997	02/9816 jan 1998	MR 0318 1998	09 apr 1998	29 sep 2002
MA 1010 1997	02/9816 jan 1998	MR 0319 1998	09 apr 1998	30 sep 2002
MA 1014 1997	02/9816 jan 1998	MR 0320 1998	09 apr 1998	01 okt 2002
MA 1029 1997	02/9816 jan 1998	MR 0321 1998	09 apr 1998	03 okt 2002
MA 1032 1997	02/9816 jan 1998	MR 0322 1998	09 apr 1998	03 okt 2002
MA 1039 1997	02/9816 jan 1998	MR 0323 1998	09 apr 1998	07 okt 2002
MA 1045 1997	02/9816 jan 1998	MR 0324 1998	09 apr 1998	09 okt 2002
MA 1046 1997	02/9816 jan 1998	MR 0325 1998	09 apr 1998	09 okt 2002
MA 1047 1997	02/9816 jan 1998	MR 0326 1998	09 apr 1998	09 okt 2002
MA 1048 1997	02/9816 jan 1998	MR 0327 1998	09 apr 1998	09 okt 2002
MA 1049 1997	02/9816 jan 1998	MR 0328 1998	09 apr 1998	09 okt 2002
MA 1076 1997	02/9816 jan 1998	MR 0329 1998	09 apr 1998	14 okt 2002
MA 1105 1997	02/9816 jan 1998	MR 0330 1998	09 apr 1998	22 okt 2002
MA 1110 1997	02/9816 jan 1998	MR 0331 1998	09 apr 1998	24 okt 2002
MA 1124 1997	02/9816 jan 1998	MR 0332 1998	09 apr 1998	25 aug 2002
MA 1135 1997	02/9816 jan 1998	MR 0333 1998	09 apr 1998	04 nov 2002
MA 1139 1997	02/9816 jan 1998	MR 0334 1998	09 apr 1998	05 nov 2002
MA 1141 1997	02/9816 jan 1998	MR 0335 1998	09 apr 1998	05 nov 2002
MA 1147 1997	02/9816 jan 1998	MR 0336 1998	09 apr 1998	07 nov 2002
MA 1151 1997	02/9816 jan 1998	MR 0337 1998	09 apr 1998	11 nov 2002
MA 1155 1997	02/9816 jan 1998	MR 0338 1998	09 apr 1998	12 nov 2002
MA 1156 1997	02/9816 jan 1998	MR 0339 1998	09 apr 1998	12 nov 2002
MA 1158 1997	02/9816 jan 1998	MR 0340 1998	09 apr 1998	13 nov 2002
MA 1191 1997	02/9816 jan 1998	MR 0341 1998	09 apr 1998	24 nov 2002

Fornyelse af mønsterregistreringer

Fornyelser af registreringer foretaget i medfør af lov om mønstre nr. 218 af 27. maj 1970.

(11) Registreringsnummer	(18) Gyldig til
MR 1178 1989	07 apr 2003
MR 0091 1990	06 jun 2003
MR 0092 1990	06 jun 2003
MR 0431 1990	29 mar 2003
MR 0584 1990	24 mar 2003
MR 0649 1990	05 apr 2003
MR 1579 1990	28 mar 2003
MR 1124 1993	22 mar 2003
MR 1131 1993	30 mar 2003
MR 1178 1993	01 apr 2003
MR 1204 1993	03 maj 2003
MR 0051 1994	13 apr 2003
MR 0066 1994	06 apr 2003
MR 0077 1994	29 apr 2003
MR 0084 1994	11 maj 2003
MR 0085 1994	11 maj 2003
MR 0142 1994	06 maj 2003
MR 0146 1994	27 maj 2003
MR 0164 1994	11 feb 2003
MR 0189 1994	11 maj 2003
MR 0673 1994	11 jun 2003
MR 0627 1995	25 maj 2003

Udslettelser af registreringer

Udslettelser af registreringer foretaget i medfør af lov om mønstre nr. 218 af 27. maj 1970.

(11) Registreringsnummer.

(11) MR 0993 1983
(11) MR 0995 1983
(11) MR 1040 1983
(11) MR 0161 1984
(11) MR 0493 1984
(11) MR 0332 1988
(11) MR 0453 1989
(11) MR 0982 1989
(11) MR 1035 1989
(11) MR 1036 1989
(11) MR 1038 1989
(11) MR 1039 1989
(11) MR 1040 1989
(11) MR 1041 1989
(11) MR 0537 1990
(11) MR 0538 1990
(11) MR 0539 1990
(11) MR 0540 1990
(11) MR 0541 1990
(11) MR 0585 1990
(11) MR 0586 1990
(11) MR 0324 1992
(11) MR 0522 1993
(11) MR 0568 1993
(11) MR 0569 1993
(11) MR 0599 1993
(11) MR 0600 1993
(11) MR 0601 1993
(11) MR 0602 1993
(11) MR 0603 1993
(11) MR 0611 1993
(11) MR 0612 1993
(11) MR 0614 1993
(11) MR 0615 1993
(11) MR 0618 1993
(11) MR 0619 1993
(11) MR 0620 1993
(11) MR 0621 1993
(11) MR 0622 1993
(11) MR 0623 1993
(11) MR 0624 1993
(11) MR 0625 1993
(11) MR 0736 1993
(11) MR 0738 1993
(11) MR 0741 1993
(11) MR 0781 1993
(11) MR 0782 1993
(11) MR 0783 1993
(11) MR 0813 1993
(11) MR 1089 1993

Prisliste

1. januar 1998

Patenter

Supplerende beskyttelsescertifikater

Brugsmodeller

Mønstre (design)

Chips (halvledertopografier)

Vare- og fællesmærker

Kommunevåbener og -segl

Publikationer

Erhvervsservice

Kopiservice

Kurser og foredrag

Prisliste vedr. internationale ansøgninger (PCT) og europæiske patentansøgninger (EPK) samt vedr. ansøgninger om international varemærkeregistrering og EU-varemærkeregistrering kan fås ved henvendelse til direktoratet.

Erhvervsministeriet

Patentdirektoratet

Helgeshøj Allé 81
2630 Taastrup
Telefon 43 50 80 00
Telefax 43 50 80 01
Telex 16046 DPO DK
Postgiro 8 989923

E-mail: Patentdirektoratet@dkpto.dk400.dk
Web: [Http://www.dkpto.dk](http://www.dkpto.dk)



Patenter

	kr.
1. Ansøgningsgebyr	
a. Grundgebyr	3000,00
b. Tillægsgebyr for hvert patentkrav ud over 10	300,00
c. Tillægsgebyr for nyhedsundersøgelse og patentbarhedsvurdering på grundlag af engelsksproget patentansøgning	1500,00
2. Gebyrer for nyhedsundersøgelse af international type (PL §9)	
I Når den svenske patentmyndighed er nyhedsundersøgende:	
a. Grundgebyr	5300,00
b. Tillægsgebyr for hvert krav ud over 10	115,00
c. Ekspeditionsgebyr	500,00
II Når Den Europæiske Patentmyndighed er nyhedsundersøgende	
a. Grundgebyr	11390,00
b. Ekspeditionsgebyr	500,00
3. Gebyr for senere indlevering af dansk oversættelse af international ansøgning.	1100,00
4. Genoptagelsesgebyr.	700,00
5. Patentmeddelelsesgebyr	
a. Grundgebyr	2850,00
b. Tillægsgebyr for hver side ud over 35 sider	80,00
c. Tillægsgebyr for hvert patentkrav, for hvilket der ikke er betalt ansøgningsgebyr	300,00
6. Gebyr for publicering af oversættelser af europæiske patentskrifter	
a. Grundgebyr	2850,00
b. Tillægsgebyr for hver side ud over 35 sider	80,00
7. Gebyr for publicering af ændrede patentskrifter	
a. Grundgebyr	2850,00
b. Tillægsgebyr for hver side ud over 35 sider	80,00
8. Genoprettelsesgebyr.	3000,00
9. Årsgebyrer	
1. gebyrår	500,00
2. gebyrår	500,00
3. gebyrår	500,00
4. gebyrår	1000,00
5. gebyrår	1150,00
6. gebyrår	1300,00
7. gebyrår	1500,00
8. gebyrår	1700,00
9. gebyrår	1900,00
10. gebyrår	2150,00
11. gebyrår	2400,00
12. gebyrår	2650,00
13. gebyrår	2900,00
14. gebyrår	3150,00
15. gebyrår	3400,00
16. gebyrår	3650,00
17. gebyrår	3900,00
18. gebyrår	4200,00
19. gebyrår	4500,00
20. gebyrår	4800,00

Årsgebyrer, der betales senere end forfaldsdag, forhøjes med 20%.
Gebyret skal være betalt inden 6 måneder efter forfaldsdagen.

10. Gebyr for fremsættelse af indsigelse.	2000,00
11. Gebyr for administrativ omprøvning.	7000,00
12. Klagegebyr.	8000,00

Ovennævnte priser skal ikke tillægges moms

Supplerende beskyttelsescertifikater

	kr.
1. Ansøgningsgebyr.	3000,00
2. Genoptagelsesgebyr.	600,00
3. Genoprettelsesgebyr.	3000,00
4. Årsgebyr pr. påbegyndt gebyrår.	4800,00

Årsgebyrer, der betales senere end forfaldsdag, forhøjes med 20%.
Gebyret skal være betalt inden 6 måneder efter forfaldsdagen.

5. Gebyr for administrativ omprøvning.	1500,00
---	---------

Der skal betales et gebyr på 7000 kr. for eventuel omprøvning af grundpatentet

6. Klagegebyr.	4000,00
-----------------------------	---------

Ovennævnte priser skal ikke tillægges moms

Brugsmodeller

	kr.
1. Ansøgningsgebyr.	2000,00
2. Gebyr for senere indlevering af dansk oversættelse af international ansøgning.	1100,00
3. Genoptagelsesgebyr.	400,00
4. Fornyelsesgebyrer	
For 1. periode	2000,00
For 2. periode	3000,00

Fornyelsesgebyrer, der betales efter udløbet af den pågældende registreringsperiode, forhøjes med 20%.

5. Gebyr for prøvning før eller efter registrering	
a. Grundgebyr	4000,00
b. Tillægsgebyr for prøvning før registrering på grundlag af engelsksproget brugsmodelansøgning	1000,00
6. Gebyr for behandling af anmodning om udslettelse. ...	2000,00
7. Gebyr for bekendtgørelse af ændret registrering og publicering af ændret formulering.	1100,00
8. Klagegebyr.	5000,00

Ovennævnte priser skal ikke tillægges moms

Chips (halvledertopografier)

	kr.
1. Ansøgningsgebyr.	1500,00
2. Gebyr for behandling af anmodning om overførelse af ansøgning om registrering.	1000,00
3. Klagegebyr.	4000,00

Ovennævnte priser skal ikke tillægges moms

Mønstre (design)

1. Ansøgningsgebyr	kr. 1300,00
Tillægsgebyrer:	
a. Ved samregistrering for hvert mønster ud over det første	800,00
b. For bekendtgørelse af hver afbildning ud over den første	400,00
2. Genoptagelsesgebyr	200,00
3. Fornyelsesgebyr	2200,00
Tillægsgebyr ved fornyelse:	
Ved samregistrering for hvert mønster ud over det første	1100,00
Fornylsesgebyrer inkl. tillægsgebyr, der betales efter udløbet af den pågældende registreringsperiode, forhøjes med 20%.	
4. Klagegebyr	4000,00
Ovennævnte priser skal ikke tillægges moms	

Vare- og fællesmærker

1. Ansøgningsgebyr	kr.
a. Grundgebyr	2700,00
b. Tillægsgebyr for hver klasse ud over 3	600,00
Der er i alt 42 klasser	
2. Gebyr for videreførelse af international varemærke-registrering som dansk vare- eller fællesmærke-ansøgning	1500,00
3. Fornyelsesgebyr	
a. Grundgebyr	2800,00
b. Tillægsgebyr for hver klasse ud over 3	600,00
Fornylsesgebyrer inkl. tillægsgebyr, der betales efter udløbet af den pågældende registreringsperiode, forhøjes med 20%.	
4. Gebyr for anmodning om deling af en ansøgning eller en registrering	
For hver udskilt ansøgning eller registrering	2000,00
5. Gebyr for fremsættelse af indsigelse	2000,00
6. Gebyr for administrativ ophævelse	2500,00
7. Klagegebyr	4000,00
8. Gebyr for overvågning af dansk varemærkerettighed	
Årligt gebyr	1400,00
Ovennævnte priser skal ikke tillægges moms	

Kommunevåbener og -segl

1. Ansøgningsgebyr	kr. 2000,00
Ovennævnte pris skal ikke tillægges moms	

Publikationer

1. Årsabonnement	kr.
a. Dansk Patenttidende	1000,00
b. Patentskrifter	
- på papir	8000,00
- på CD-ROM (ESPACE-DK)	5000,00
c. Dansk Patentregister	400,00
d. Sammendrag af almindeligt tilgængelige danske patentansøgninger	
- Alle sektioner	8000,00
- sektion A	1600,00
- sektion B	1600,00
- sektion C07 + C12	1600,00
- sektion C, resten	900,00
- sektion D	500,00
- sektion E	900,00
- sektion F	900,00
- sektion G	900,00
- sektion H	900,00
e. Oversættelser af EP-skrifter	8000,00
f. Dansk Brugsmodeltidende	600,00
g. Brugsmodelskrifter	8000,00
h. Dansk Varemærketidende	1000,00
i. Dansk Varemærkerregister	200,00
j. Varemærke-særtidende med §13-afslag	100,00
k. Varemærkeindsigelsestidende	200,00
l. Nye danske varemærkeansøgninger, ugeliste	450,00
m. Dansk Mønsteretidende	600,00
n. Dansk Mønsterregister	200,00
o. Patenthåndbog, ved tegning af abonnement	500,00
- løblade hertil, pr side	10,00
p. Brugsmodelhåndbog, ved tegning af abonnement	500,00
- løblade hertil, pr. side	10,00
q. Ankenævnskendelser	
- alle kendelser	4200,00
- kendelser/patent- og brugsmodelområdet	2000,00
- kendelser/vare- og fællesmærkeområdet	2000,00
- kendelser/mønster- og chipsområdet	400,00
Abonnementer tillægges porto	
2. Løssalg	
a. Dansk Patenttidende	40,00
b. Dansk Patentregister	400,00
c. Sammendrag af alm. tilgængelige patentansøgninger	30,00
d. Dansk Varemærketidende	40,00
e. Dansk Varemærkerregister	200,00
f. Varemærke-særtidende med § 13-afslag	100,00
g. Varemærkeindsigelsestidende	200,00
h. Varemærkeindsigelsestidende, udk. 1995	300,00
i. Dansk Mønsteretidende	40,00
j. Dansk Mønsterregister	200,00
k. Dansk Brugsmodeltidende	40,00
l. Sammendrag af alm. tilgængelige brugsmodel-ansøgninger	30,00
m. Fremlæggelses- og patentskrifter på CD-ROM (ESPACE-DK)	
- 1993-1997, pr. årgang	5000,00
- 1990-1992, pr. årgang	2000,00
Ovennævnte priser skal ikke tillægges moms	
Fremlæggelses-, patent- og brugsmodelskrifter samt oversættelser af EP-skrifter leveres til gældende kopipris	
3. Love og bekendtgørelser	
vedr. industriel ejendomsret	12,00-33,00
4. Gennemførelsesforskrifter til EPK i dansk oversættelse	200,00
5. Landekoderegister	100,00
6. Andre publikationer	
a. Varemærkeklassifikation	
- alfabetisk liste	500,00
- klassedelt liste	400,00
b. Mønsterklassifikation	35,00
- ændringer og tilføjelser hertil	15,00
c. Registreringspraksis, varemærker	185,00
- tillæg hertil	65,00
d. "Fra væsen til virksomhed" Danske patenter gennem 100 år (fås på dansk og engelsk), inkl. moms	195,00
Ovennævnte priser tillægges moms, hvis andet ikke er angivet	

Erhvervsservice

kr.

1. **Timepris*** 750,00
2. **Løbende overvågninger**
 - a. Konkurrentovervågning
Første søgning inkl. oprettelse af søgeprofil og levering af op til 40 nyeste referencer 2000,00
Overvågningskørsel pr. gang efter tilbud
 - b. Overvågning af ansøgninger
Overvågning af dansk patent-, brugsmodeleller varemærkeansøgning sammensættes af:
Årligt gebyr 350,00
Gebyr pr. meddelelse 350,00
 - c. Øvrige overvågninger beregnes efter timepris
Hertil skal lægges evt. online-udgifter
3. **Navneundersøgelser***
 - a. International undersøgelse af patentrettigheder i 1-2 navne inkl. op til 40 referencer 2000,00
Yderligere referencer, pr. reference 16,00
Yderligere navne, pr. navn 700,00
 - b. Undersøgelse af patent- og brugsmodelelrettigheder med gyldighed for Danmark i 1-2 navne 1500,00
Yderligere navne, pr. navn 350,00
 - c. Øvrige navneundersøgelser beregnes efter timepris
Hertil skal lægges evt. online-udgifter
4. **Patentfamilieundersøgelser og statusundersøgelser***
 - a. Patentfamilieundersøgelse 800,00
 - b. Patentfamilieundersøgelse inkl. status 1600,00
 - c. Tillæg for statusoplysninger, der knytter sig til tidligere udførte patentfamilieundersøgelser 1600,00
 - d. Statusundersøgelse af udenlandske rettigheder
Første nummer 700 00
Pr. følgende nummer 350,00
 - e. Statusundersøgelse af danske rettigheder, pr. nummer .. 350,00
 - f. Øvrige undersøgelser beregnes efter timepris
Hertil skal lægges evt. online-udgifter
5. **Kollisionsundersøgelser af varemærker, inkl. 3 klasser*** 2100,00
Yderligere klasser, pr. 10 klasser 500,00
6. **Skanning af varemærker***
 - a. Første klasse 500,00
 - b. Yderligere klasser, pr. klasse 200,00
 - c. Skanning af alle 42 klasser 3000,00
7. **LOGO-skanning*, inkl. op til 25 referencer** 1800,00
Yderligere referencer, pr. 25 referencer 500,00
8. **Varemærkedatabase***
 - a. Første klasse 6000,00
 - b. Yderligere klasser, pr. klasse 3000,00
9. **Skanning af varemærker ansøgt eller registreret i udlandet***
 - a. Første klasse for 1-2 lande 1000,00
 - b. Følgende lande, pr. land 500,00
 - c. Følgende klasser, pr. klasse 200,00
10. **Gebyr for levering pr. telefaks** 75,00

* Hastelevering kan aftales mod pristillæg.

Ovennævnte priser tillægges moms

Kopiservice

kr.

1. **Fotokopier af patent- og brugsmodelelpublicationer og af danske ansøgninger**
 - a. Ekspeditionsgebyr 30,00
 - b. Kopipris, pr. side 3,25
Dog minimum 30 kr. pr. publikation (svarende til 9 sider)
 2. **Fotokopier, taget på læsesalen**
Ved kontant betaling, pr. side, inkl. moms 3,00
 3. **Udenlandske patentpublicationer, der ikke findes i egne samlinger**
 - I Ved hjemtagning fra udlandet
 - a. Pris for hjemtagning 100,00
 - b. Pris pr. publikation 100,00Hjemtagning af sagsakter fra USA og patentpublicationer og sagsakter fra Sydafrika: Pris efter aftale.
 - II Ved levering af tilsvarende publikation fra egne samlinger
 - a. Identifikation 100,00
 - b. Kopipris (3,25 kr pr. side)
 4. **Engelsksprogede sammendrag, der ikke findes i egne samlinger, pr. sammendrag** 50,00
 5. **Tidsskriftsartikler o.l., der ikke findes i egne samlinger**
 - a. Pris for hjemtagning 100,00
 - b. Pris pr. artikel 100,00
 6. **Aktindsigt i europæiske patenter og patentansøgninger**
 - a. Ekspeditionsgebyr (inkl. EPO-gebyr) 315,00
 - b. Kopier
 - ved tilsendelse, pr. side 3,25
 - ved afhentning, pr. side 2,50
 - ved afhentning og kontant betaling pr. side inkl. moms ... 3,00
- Ovennævnte priser tillægges moms, hvis andet ikke er angivet
7. **Bekræftet kopi af en patent-, brugsmodelel-, mønster- eller varemærkeansøgning** 300,00
Hertil skal lægges kopiprisen
 8. **Bekræftet udskrift af patent-, certifikat-, brugsmodelel-, topografi-, mønster- eller varemærkesagsregistret** 300,00
 9. **Udskrift af patent-, certifikat-, brugsmodelel-, topografi-, mønster- eller varemærkesagsregistret** 50,00
 10. **Udskrift af registret over kommunevåbener og -segl** ... 200,00
- Ovennævnte priser skal ikke tillægges moms
11. **Leveringsgebyrer**
 - a. Levering pr. telefaks 75,00
 - b. Ekspreslevering pr. telefaks 275,00
 - c. Ekspreslevering pr. post 200,00
Hertil lægges porto

Ovennævnte priser tillægges moms

Kurser og foredrag

kr.

1. **Kurser**
Priser på åbne og virksomhedsinterne kurser fås ved direkte henvendelse til KursusCentret
2. **Foredrag***
 - Første time 2000,00
 - Følgende timer, pr. time 1500,00

* Særpriser afhængig af deltagerantal og forberedelsestid

Ovennævnte priser skal ikke tillægges moms

INID-koder

Internationally agreed Numbers for the Identification of Data (INID)

- (11) Serial number of the registration
- (15) Date of the registration
- (17) Expected duration of the registration/renewal
- (18) Expected expiration date of the registration/renewal
- (21) Serial number of the application
- (22) Date of filing of the application
- (23) Exhibition priority data
- (24) Date from which the industrial design right has effect
- (29) Indication of the form in which the industrial design is filed
- (30) Data relating to priority under the Paris Convention
- (43) Date of publication of the industrial design before examination
- (44) Date of publication of the industrial design after examination
- (45) Date of publication of the registered industrial design
- (46) Date of expiration of deferment
- (51) Class and subclass of the Locarno Classification
- (54) Designation of article(s) or product(s) covered by the industrial design or title of the industrial design
- (55) Reproduction of the industrial design (e.g., drawing, photograph) and explanations relating to the reproduction
- (57) Description of characteristic features of the industrial design including indication of colors
- (58) Date of recording of any kind of amendment in the Register
- (62) Serial number(s) and, if available, filing date(s) of application(s), registration(s) or document(s) related by division
- (66) Serial number(s) of application(s) concerning design(s) which is(are) variant(s) of the present one
- (71) Name(s) and address(es) of the applicant
- (72) Name(s) of the creator(s)
- (73) Name(s) and address(es) of the owner(s)
- (74) Name(s) and address(es) of the representative(s)

Domestic Codes for the Identification of Data

- (DL) Data concerning license
- (DP) Data concerning pawning

Internationalt vedtagne Numre til Identifikation af Data (INID)

- Registreringsnummer
- Registreringsdato
- Forventet registreringsperiode/fornyelsesperiode
- Forventet udløbsdato for registrering/fornyelse
- Ansøgningsnummer
- Ansøgningsdato
- Udstillingsprioritetsoplysninger
- Indleveringsdato

- Model indleveret

- Konventionsprioritetsoplysninger

- Dato for offentlig tilgængelighed

- Bekendtgørelsesdato for ansøgningen

- Bekendtgørelsesdato for registreringen

- Udsættelsesdato

- Klasser
- Vareangivelse

- Mønstret

- Beskrivelse herunder farver

- Dato for tilførsel/udslettelse

- Nummer på hovedansøgning eller udskilt ansøgning

- Beslægtede ansøgninger

- Ansøgnernavn og -adresse

- Frembringers navn og -adresse
- Indehavernavn og -adresse

- Fuldmægtignavn og -adresse

Interne koder til identifikation af data

- Licensoplysninger
- Pantoplysninger

Patentdirektoratet

Helgeshøj Allé 81
DK-2630 Taastrup

B



Returneres ved varig adresseændring

Erhvervsministeriet

Patentdirektoratet

Helgeshøj Allé 81
DK-2630 Taastrup



Telefon (+45) 43 50 80 00
Telefax (+45) 43 50 80 01
Telex 16046 DPO DK
Giro 8 989923

ISSN 0903-8809