

Dansk Mønster Tidende



Indholdsfortegnelse

Bekendtgørelse af mønsteransøgninger	326
Omtryk	–
Offentligt tilgængelige mønsteransøgninger	351
Registrerede mønstre	353
Henlagte, afslåede eller tilbagetagne mønsteransøgninger	355
Ændringer	356
Fornyelse af mønsterregistreringer.....	357
Udslettelse af mønsterregistreringer.....	358
Rettelser.....	–
Andre meddelelser.....	359

Abonnementsprisen for årgangen er 600,- kr. Abonnement tegnes i Patentdirektoratet, Helgeshøj Allé 81, 2630 Tåstrup, tlf. 43 50 8540 eller 43 50 85 35. Gironr. 4 02 05 53. Prisen for et enkelt nummer er 40 kr. For forsendelse tillægges porto.

Ansvarlig for redaktion: Niels Ravn
Trykt hos Svalgaard Grafik a.s., Ballerup

ISSN 0903-8825

Bekendtgørelse af mønsteransøgninger

Indsigelser mod registreringen skal fremsættes skriftligt i 2 eksemplarer til registreringsmyndigheden inden 2 måneder fra bekendtgørelsesdagen, jfr. lov om mønstre nr 218 af 27. maj 1970, § 18, stk. 2.

Er det bekendtgjort, at model af mønstret er indleveret, kan denne ses i direktoratet.

Hvis afbildningen er udført i farver, er dette angivet.

Er mønstret forbillede for et ornament, er dette angivet.

(21) MA 0031 1996

(54) En baldakin til tankstation

(51) - Cl. 25-01

(55)

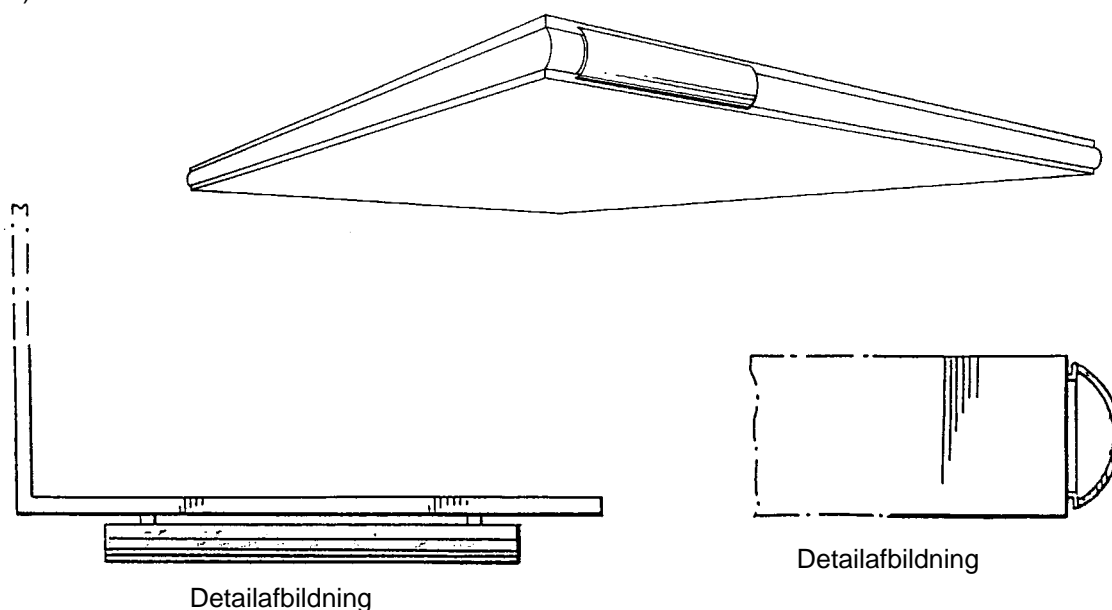

(71) ANSØGER(E):

Fina Europe, S. A., Rue de la Science 37; B-1040 Bruxelles, BE

(74) FULDMÆGTIG:

Patentbureauet Magnus Jensens Eff., Frederiksborgvej 15, Farum

(72) FREMBRINGER(E):

Phillip Toovey, c/o Maxim Design Group Ltd., 8 North Bar; Banbury; Oxfordshire, GB

(30) PRIORITET:

12 jul 1995 WIPO** DM/033515

(22) ANSØGNINGSDATO:

09 jan 1996

(66) BEMÆRKNINGER:

Ansøger har samme dag indleveret MA 0315 og 0316 1997

(21) MA 0104 1996

(54) 1) En grill
2) underdel dertil

(51) - Cl. 07-02

(55)

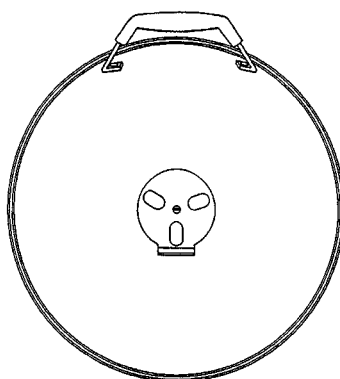
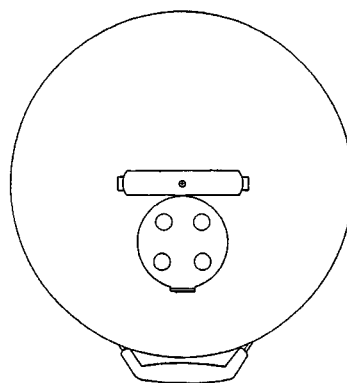
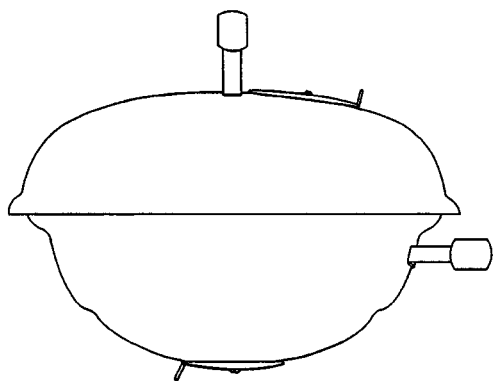
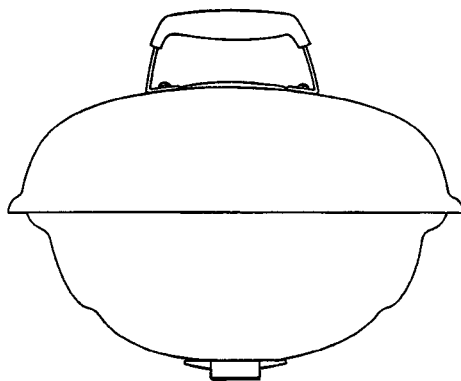
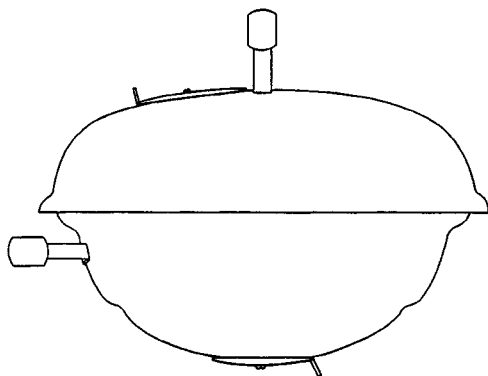
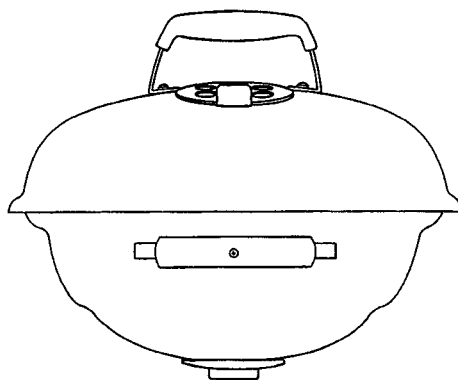
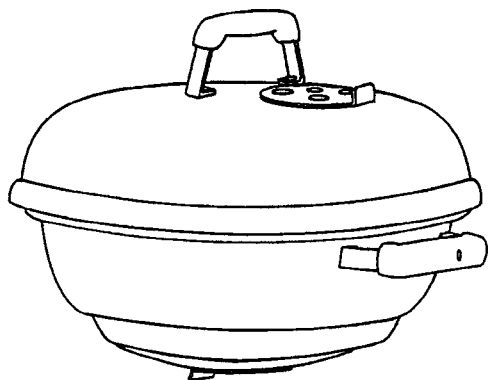

Løbenr. 1

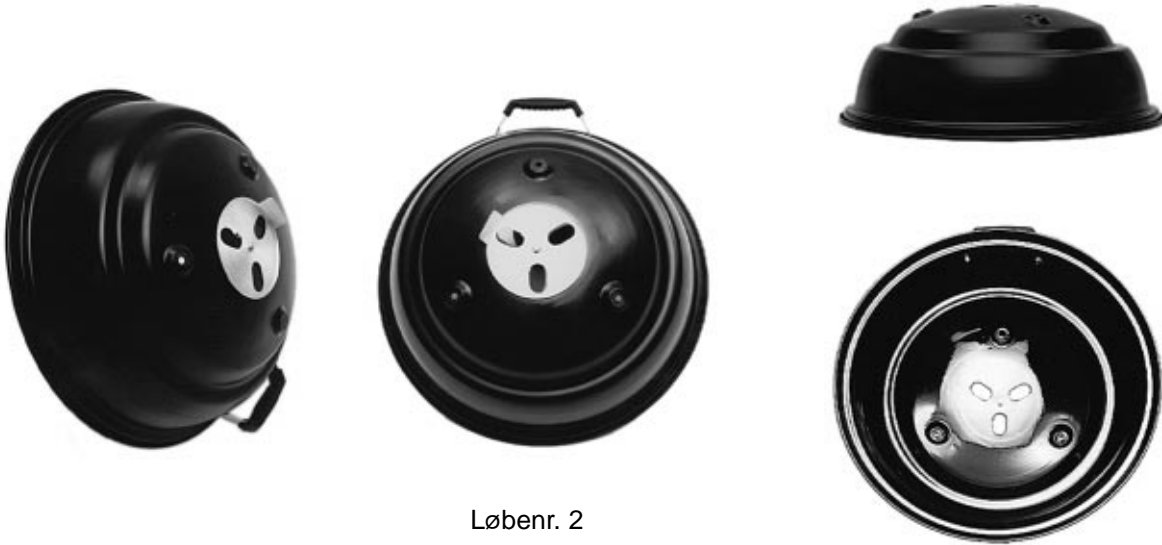

Løbenr. 2

- (71) ANSØGER(E): **WEBER-STEPHEN PRODUCTS CO., a corporation of the State of Illinois,**
200 East Daniels Road; Palatine, Illinois 60067, US
- (74) FULDMÆGTIG: Chas. Hude A/S, H. C. Andersens Boulevard 33, København V
- (72) FREMBRINGER(E): Erich J. Schlosser, 25586 West Chatham Road; Barrington; Illinois 60010, US
Ewald Sieg, 1120 Sterling Avenue; 211 Palatine; Illinois 60067, US
James C. Stephen, 50 Derbyshire Lane; Arlington Heights; Illinois 60004, US
- (30) PRIORITET: 27 jul 1995 Sydafrika A95/0616 for lb. nr.1
27 jul 1995 Sydafrika A95/0617_for lb. nr.2
- (22) ANSØGNINGSDATO: 26 jan 1996

(21) MA 0335 1996

(54) En hvilestol

(51) - Cl. 06-01

(55)



- (71) ANSØGER(E): **Hans Petersen, c/o Bowi Baby; Hesselballevej 32; 8530 Hjortshøj, DK**
- (74) FULDMÆGTIG: Niels Krabbe, Trojavej 3, København S
- (72) FREMBRINGER(E): Hans Petersen, Hesselballevej 32; 8530 Hjortshøj, DK
Thora Petersen, Rodskovvej 9A; 8543 Hornslet, DK
Birte Krabbe, Trojavej 3; 2300 København S, DK
- (22) ANSØGNINGSDATO: 03 apr 1996

(21) MA 0882 1996

(54) En fjernbetjeningsenhed

(51) - Cl. 14-03

(55)



(71) ANSØGER(E):

BetaTechnik Gesell-**schaft für Filmbear-****beitung mbH, Beta-**

strasse 1; D-85774

Unterföhring, DE

Hofman-Bang & Bou-

tard, Lehmann & Ree

A/S, Hans Bekke-

volds Allé 7, Hellerup

Gabor Toth, c/o Beta-

Digital Gesellschaft

für digitale Fernse-

hdienste mbh; Beta-

strasse 1; D-85774

Unterföhring, DE

19 mar 1996 Tysk

land

M9602712.6

(74) FULDMÆGTIG:

(72) FREMBRINGER(E):

(30) PRIORITET:

(22) ANSØGNINGSDATO:

(66) BEMÆRKNINGER:

(57) BEMÆRKNINGER:

18 sep 1996

Ansøger har samme

dag indleveret MA

0881 1996

Mønstret er udført i

farver.

(21) MA 0913 1996

(54) Ornament til emballage

(51) - Cl. 09-03

(55)

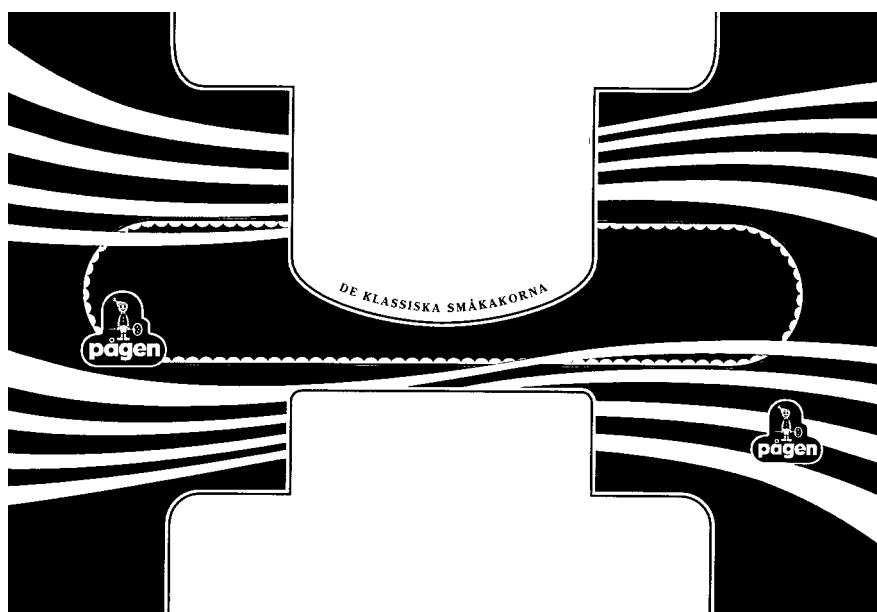

(71) ANSØGER(E):

(74) FULDMÆGTIG:

(72) FREMBRINGER(E):

(30) PRIORITET:

(22) ANSØGNINGSDATO:

BEMÆRKNINGER:

PÅGEN AB, Lantmannagatan 32; S-214 48 Malmö, SE

Chas. Hude A/S, H. C. Andersens Boulevard 33, København V

Carl Mollberg, c/o PÅGEN AB; Lantmannagatan 32; 214 48 Malmö, SE

01 apr 1996 Sverige 96-0755

27 sep 1996

Mønstret er forbillede for et ornament.

(21) MA 0962 1996

(54) En lygte til udendørsbrug

(51) - Cl. 26-03

(55)



(71) ANSØGER(E):

Louis Poulsen & Co. A/S, Nyhavn 11; 1001 København K, DK

(74) FULDMÆGTIG:

Chas. Hude A/S, H. C. Andersens Boulevard 33, København V

(72) FREMBRINGER(E):

Mads Odgaard, c/o Mads Odgaard Design; St. Kannike 6, 1.sal; 1169 København K, DK

(22) ANSØGNINGSDATO:

09 okt 1996

(21) MA 1007 1996

(54) En udendørslampe

(51) - Cl. 26-03

(55)



(71) ANSØGER(E):

Arkilux A/S, Fændediget 1A; 4600 Køge, DK

(72) FREMBRINGER(E):

Mikael Mieritz, Klæmpegårdsvej 67; Nr. Dalby; 4140 Borup, DK

Chr. Peter Rasmussen, Strandgårdsvej 11; Strøby Egede; 4600 Køge, DK

(22) ANSØGNINGSDATO:

23 okt 1996

(21) MA 1004 1996

(54) 1) Et toiletsæde
2-3) dele dertil

(51) - Cl. 23-02

(55)

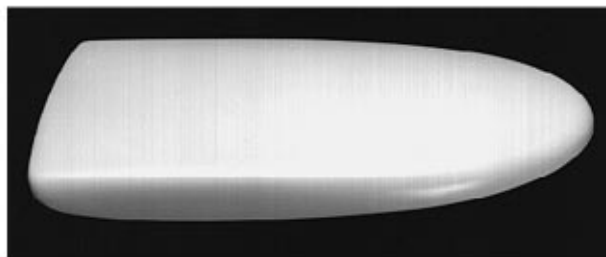
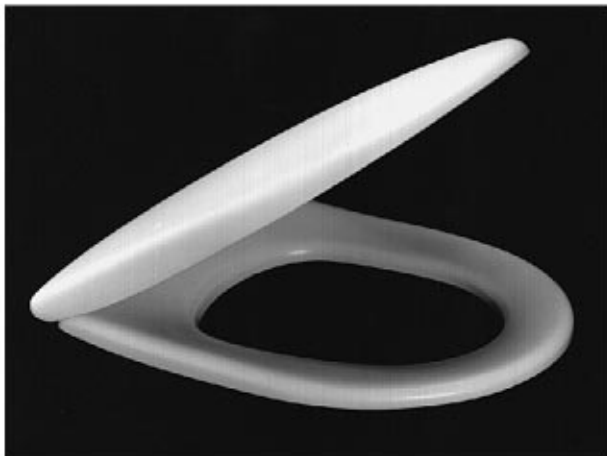

Løbenr. 1



Løbenr. 2



Løbenr. 3

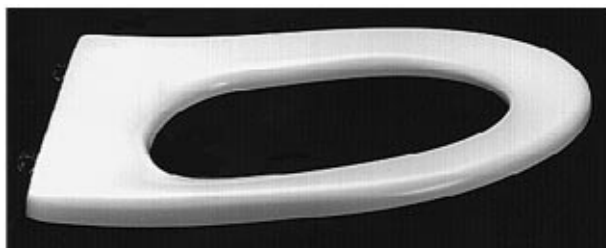

Løbenr. 3

(71) ANSØGER(E): **PRESSALIT A/S**, Skanderborgvej 96; 8680 Ry, DK
 (74) FULDMÆGTIG: Chas. Hude A/S, H. C. Andersens Boulevard 33, København V
 (72) FREMBRINGER(E): Jörg Ratzlaff, Inselstrasse 1; D-72202 Nagold, DE
 (22) ANSØGNINGSDATO: 21 okt 1996

(21) MA 1008 1996

(54) Et espressoapparat

(51) - Cl. 07-01

(55)

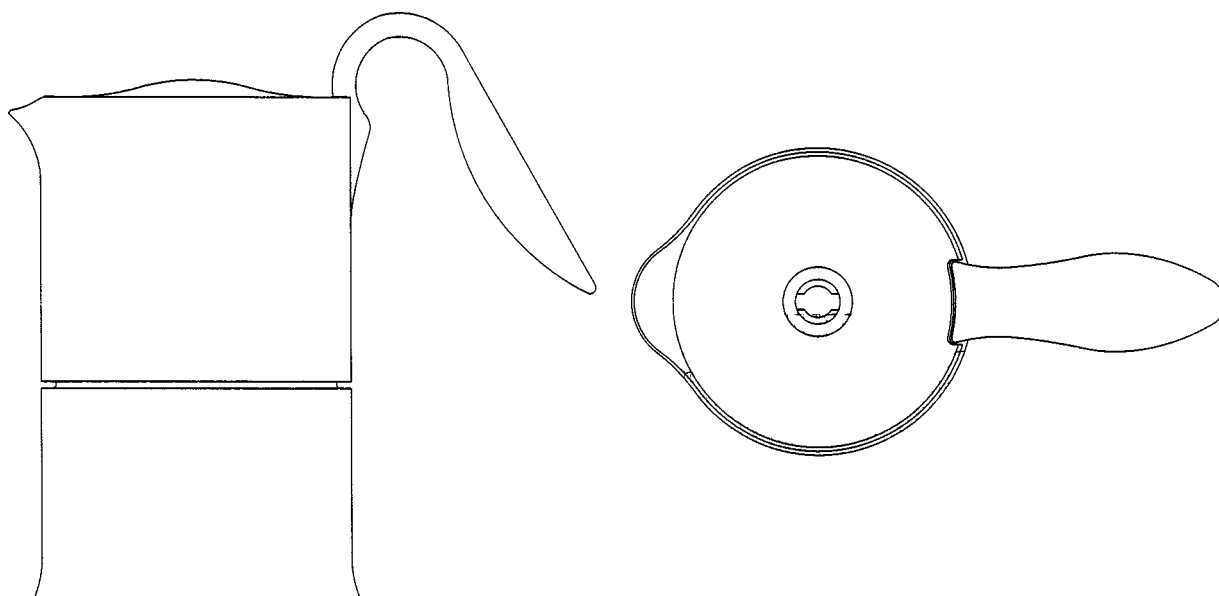

(71) ANSØGER(E): **PI-Design AG**, Kantonsstrasse; 6234 Triengen, CH
 (74) FULDMÆGTIG: Giersing & Stelling Patentbureau A/S, Teglporten 3, Birkerød
 (72) FREMBRINGER(E): Carsten Jørgensen, Dattenbergrain 31; 6010 Kriens, CH
 (22) ANSØGNINGSDATO: 23 okt 1996
 (66) BEMÆRKNINGER: Ansøger har samme dag indleveret MA 1009 - 1012 1996.

(21) MA 1009 1996

(54) En kop

(51) - Cl. 07-01

(55)

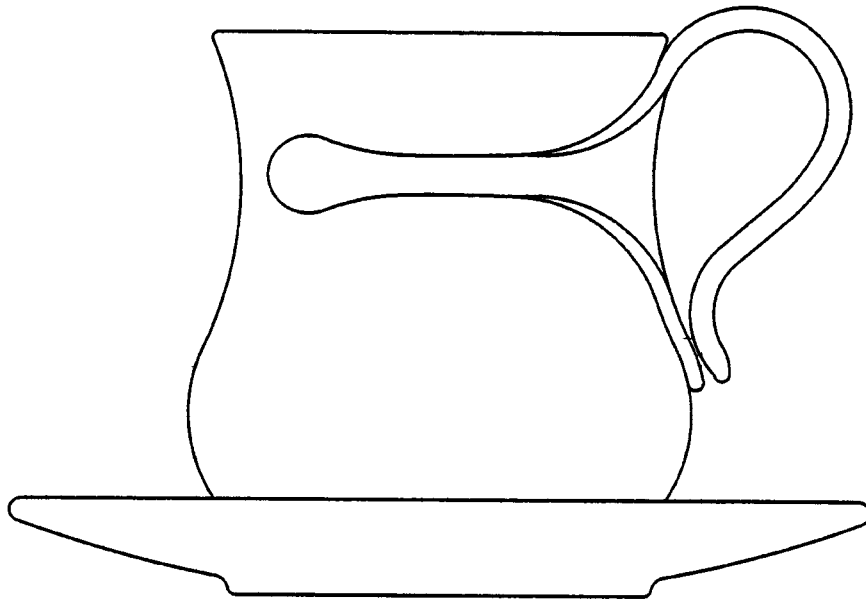

(71) ANSØGER(E): **PI-Design AG**, Kantonsstrasse; 6234 Triengen, CH
(74) FULDMÆGTIG: Giersing & Stelling Patentbureau A/S, Teglpporten 3, Birkerød
(72) FREMBRINGER(E): Carsten Jørgensen, Dattenbergrain 31; 6010 Kriens, CH
(22) ANSØGNINGSDATO: 23 okt 1996
(66) BEMÆRKNINGER: Ansøger har samme dag indleveret MA 1008, 1010 - 1016 1996.

(21) MA 1010 1996

(54) Et cappuccinoapparat

(51) - Cl. 07-01

(55)

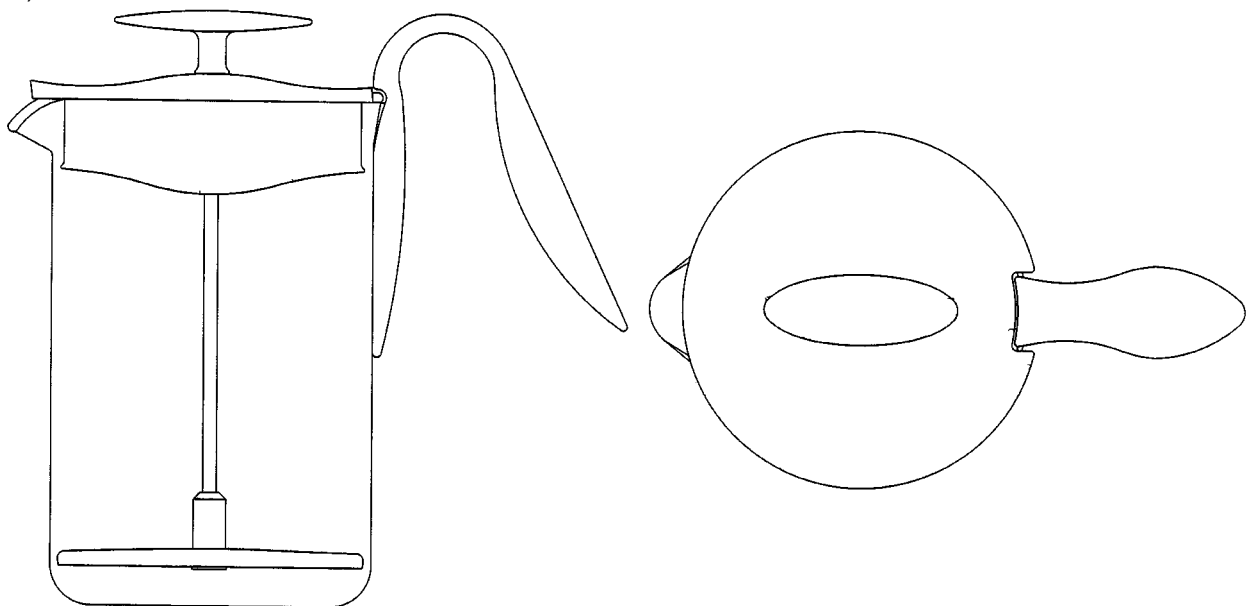

(71) ANSØGER(E): **PI-Design AG**, Kantonsstrasse; 6234 Triengen, CH
(74) FULDMÆGTIG: Giersing & Stelling Patentbureau A/S, Teglpporten 3, Birkerød
(72) FREMBRINGER(E): Carsten Jørgensen, Dattenbergrain 31; 6010 Kriens, CH
(22) ANSØGNINGSDATO: 23 okt 1996
(66) BEMÆRKNINGER: Ansøger har samme dag indleveret MA 1008, 1009, 1011 og 1012.

(21) MA 1011 1996

(54) En elektrisk vandkedel

(51) - Cl. 07-02

(55)

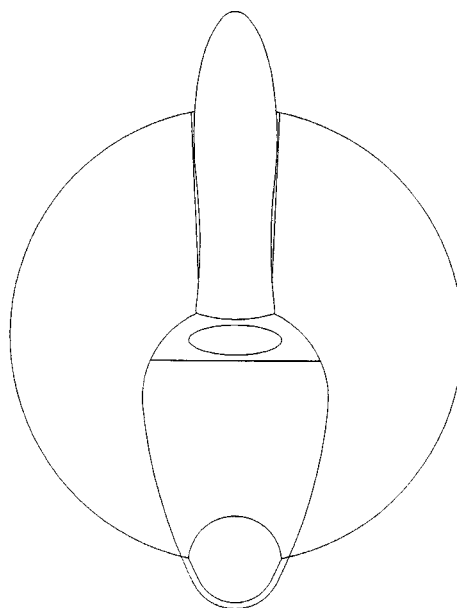
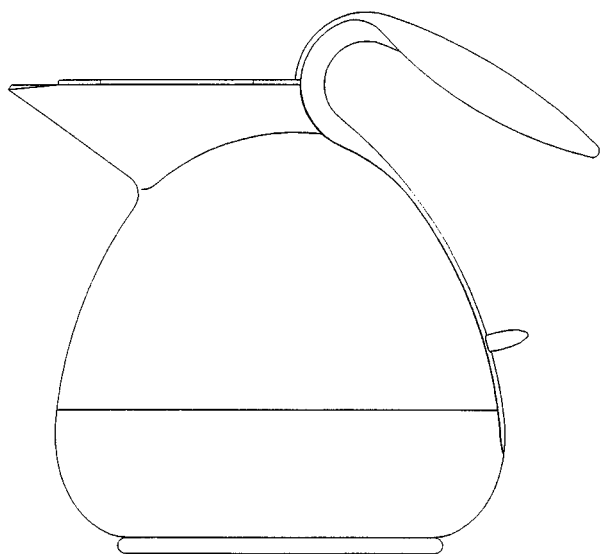

(71) ANSØGER(E):

PI-Design AG, Kantonsstrasse; 6234 Triengen, CH

(74) FULDMÆGTIG:

Giersing & Stelling Patentbureau A/S, Teglporten 3, Birkerød

(72) FREMBRINGER(E):

Carsten Jørgensen, Dattenbergrain 31; 6010 Kriens, CH

(22) ANSØGNINGSDATO:

23 okt 1996

(66) BEMÆRKNINGER:

Ansøger har samme dag indleveret MA 1008 - 1010 og 1012 1996.

(21) MA 1012 1996

(54) Et opbevaringsglas

(51) - Cl. 07-07

(55)

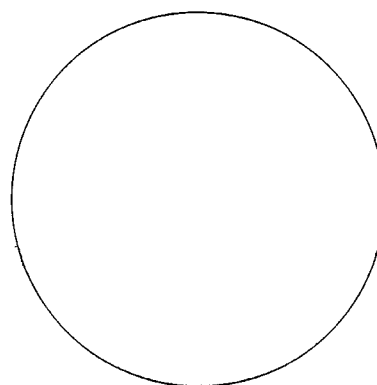
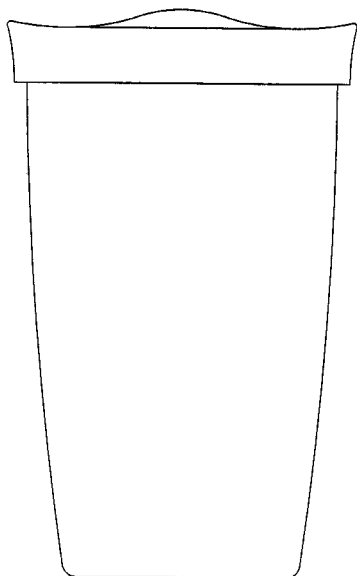

(71) ANSØGER(E):

PI-Design AG, Kantonstrasse; 6234 Triengen, CH

(74) FULDMÆGTIG:

Giersing & Stelling Patentbureau A/S, Teglporten 3, Birkerød

(72) FREMBRINGER(E):

Carsten Jørgensen, Dattenbergrain 31; 6010 Kriens, CH

(22) ANSØGNINGSDATO:

23 okt 1996

(66) BEMÆRKNINGER:

Ansøger har samme dag indleveret MA 1008 - 1011 1996.

(21) MA 1023 1996

(54) En indretning til forstærkning af vimpler

(51) - Cl. 08-08 ;11-05

(55)

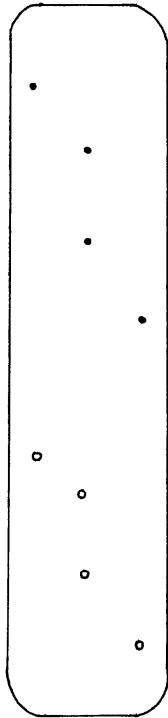

(71) ANSØGER(E):

Gregers luel,
Skovlyst; Kullevej 3B,
Stensby; 4773 Stens-
ved, DK

**Maysie Vakebtub
luel,** Skovlyst; Kulle-
vej 3B, stensby; 4773
Stensved, DK

Christian luel, Sønd-
reallè 28A; 3700
Rønne, DK

(72) FREMBRINGER(E):

Gregers luel,
Skovlyst; Kullevej 3B,
Stensby; 4773 Stens-
ved, DK

Maysie Valentin luel,
Skovlyst; Kullevej 3B,
stensby; 4773 Stens-
ved, DK

Christian luel, Sønd-
reallè 28A; 3700
Rønne, DK

(22) ANSØGNINGSDATO:

24 okt 1996

(66) BEMÆRKNINGER:

Ansøger har samme
dag indleveret MA
1024-96.

(21) MA 1024 1996

(54) En indretning til forstærkning af vimpler

(51) - Cl. 08-08 ;11-05

(55)

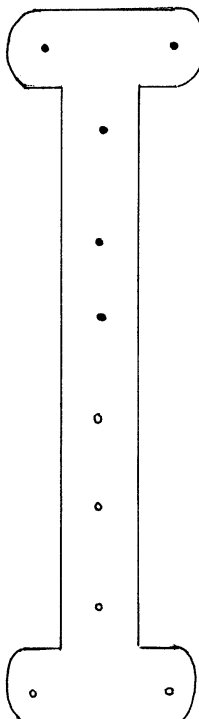

(71) ANSØGER(E):

Gregers luel,
Skovlyst; Kullevej 3B,
Stensby; 4773 Stens-
ved, DK

Maysie Valentin luel,
Skovlyst; Kullevej 3B,
Stensby; 4773 Stens-
ved, DK

Christian luel, Sønd-
reallè 28A; 3700 Røn-
ne, DK

(72) FREMBRINGER(E):

Ansøgeren

(22) ANSØGNINGSDATO:

24 okt 1996

(66) BEMÆRKNINGER:

Ansøger har samme
dag indleveret MA
1023-96.

(21) MA 1085 1996

(54) Et gave- og bordkort

(51) - Cl. 19-01

(55)

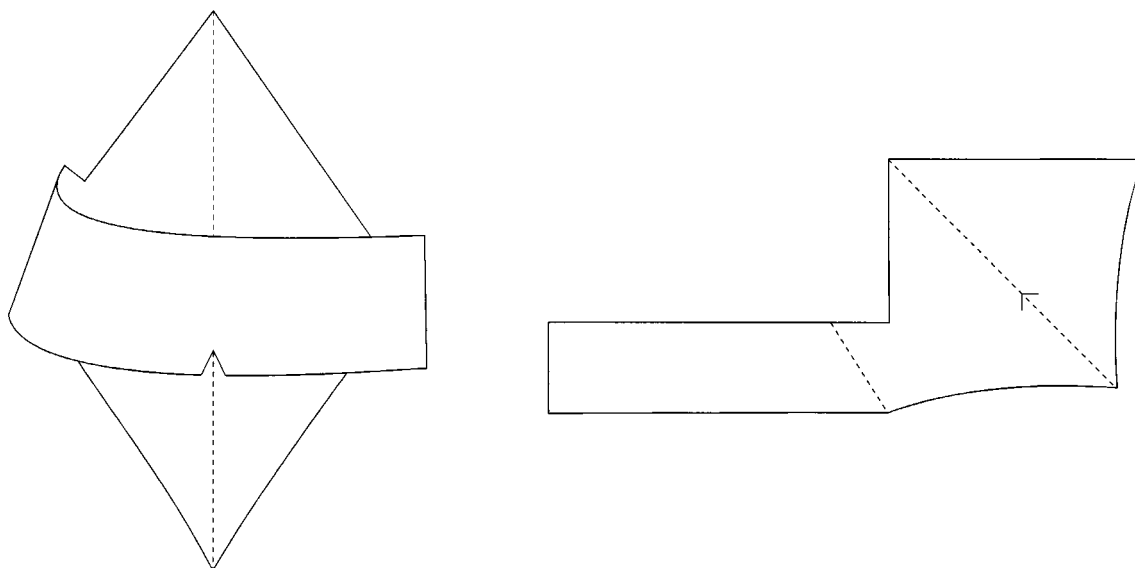

(71) ANSØGER(E):

Ove Pedersen, Møllebakken 11; 8300 Odder, DK

(72) FREMBRINGER(E):

Ansøgeren

(22) ANSØGNINGSDATO:

12 nov 1996

(29) BEMÆRKNINGER:

Der er i forbindelse med ansøgningen indleveret 1 model.

(21) MA 0052 1997

(54) Et kabinet for Hi-Fi-højtaler

(51) - Cl. 14-01

(55)



(71) ANSØGER(E):

Peter Lyngdorf,
Hørhavevej 66 A;

8270 Højbjerg, DK

(74) FULDMÆGTIG:

N. P. Petersen, Kaer-
gaardsvej 33; Gram,
Skanderborg

(72) FREMBRINGER(E):

Ansøgeren

(22) ANSØGNINGSDATO:

21 jan 1997

(21) MA 1106 1996

(54) En måleflaske

(51) - Cl. 09-01 ;10-04

(55)

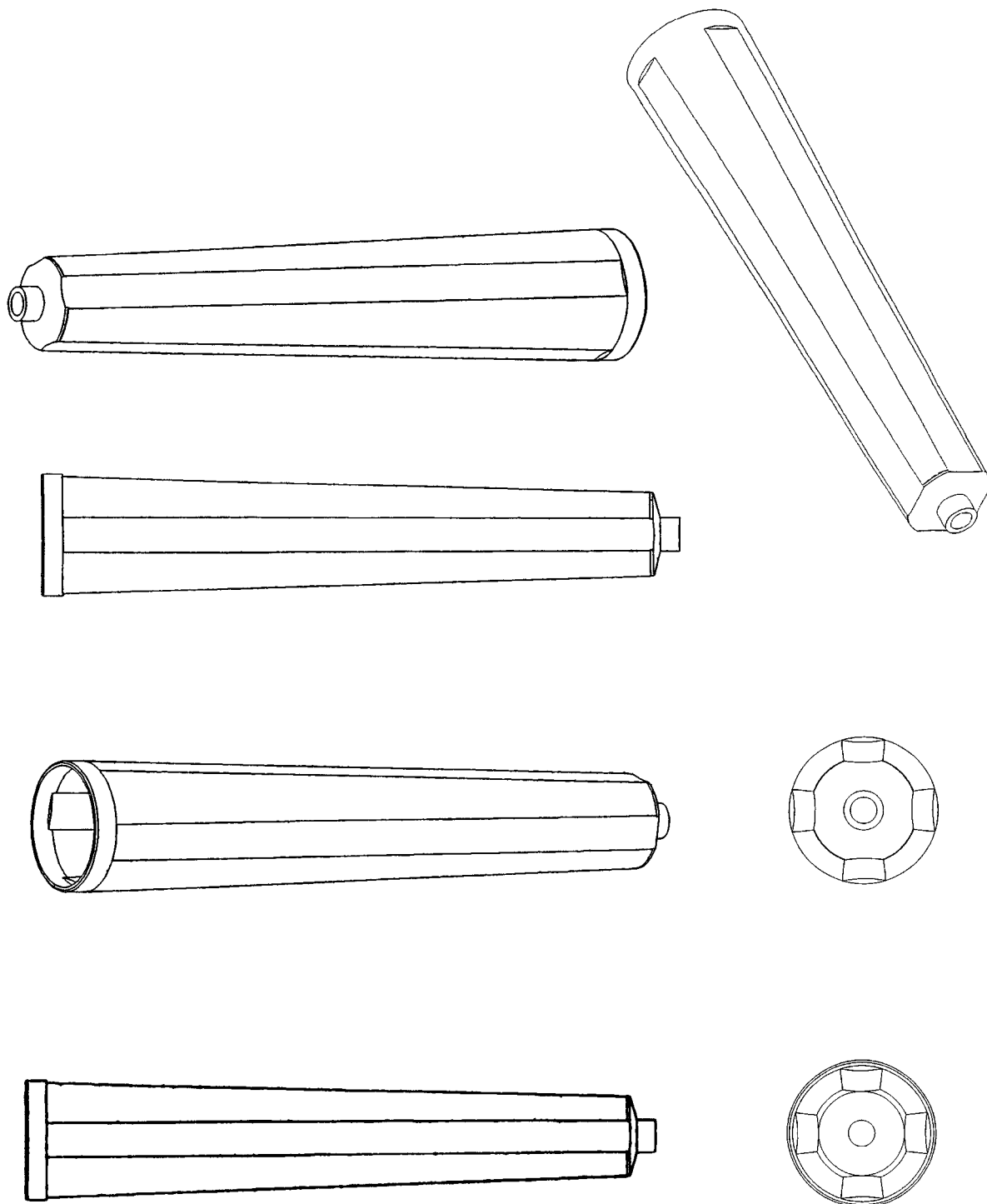

(71) ANSØGER(E):

TRU-TEST LIMITED, a company duly Incorporated under the laws of New Zealand of 241 Ti Rakau Drive; East Tamak8, Auckland, New Zealand, NZ
Hofman-Bang & Boutard, Lehmann & Ree A/S, Hans Bekkevolds Allé 7, Hellerup

(74) FULDMÆGTIG:

(72) FREMBRINGER(E):

Bruce Warwick Richards, a New Zealand citizen of 6 Carmel Avenue, Pakuranga; Auckland, New Zealand, NZ

(22) ANSØGNINGS DATO:

18 nov 1996

(21) MA 1127 1996

(54) Et bord

(51) - Cl. 06-03

(55)

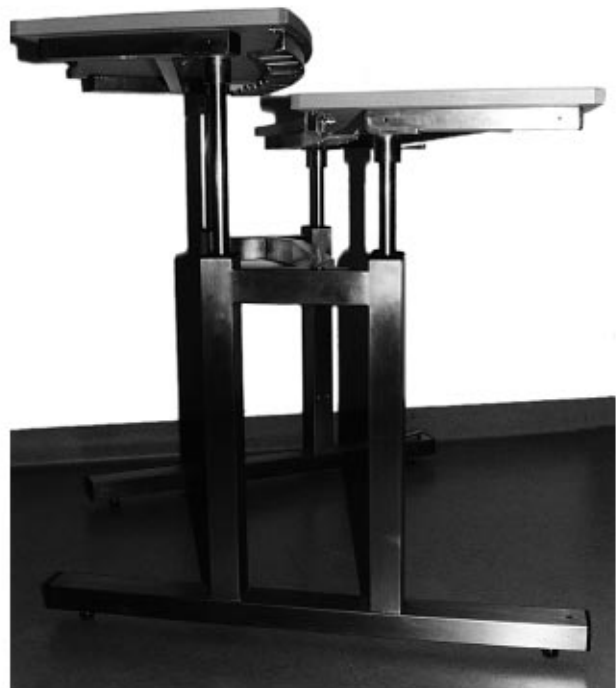

(71) ANSØGER(E):
(74) FULDMÆGTIG:

Imation a/s, Fabriksparken 17; 2600 Glostrup, DK
Hofman-Bang & Boutard, Lehmann & Ree A/S, Hans Bekkevolds Allé 7, Hellerup

(72) FREMBRINGER(E):
(22) ANSØGNINGSDATO:

Marianne Rahbek, På Bjerget 32; 2400 København NV, DK
19 nov 1996

(21) MA 0004 1997

(54) En kurv

(51) - Cl. 09-04

(55)



(71) ANSØGER(E):
(74) FULDMÆGTIG:

MK-Tresmer OY, Arinatie 10-12; FIN-00370 Helsinki, FI
Hofman-Bang & Boutard, Lehmann & Ree A/S, Hans Bekkevolds Allé 7, Hellerup

(72) FREMBRINGER(E):

Markku Peltola, Lintuvidankatu 33 A 2; FIN-33340 Tampere, FI

(30) PRIORITET:

03 jul 1996 Finland 441/96

(22) ANSØGNINGSDATO:

03 jan 1997

(21) MA 0027 1997

(54) 1) Et kagefad med låg
2-3) dele dertil

(51) - Cl. 07-01

(55)

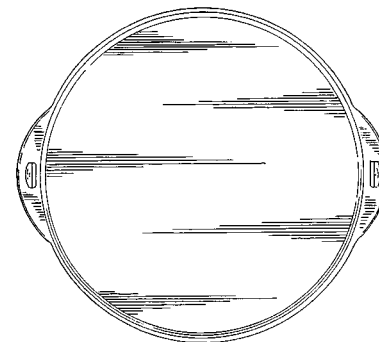
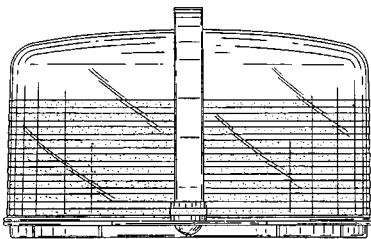
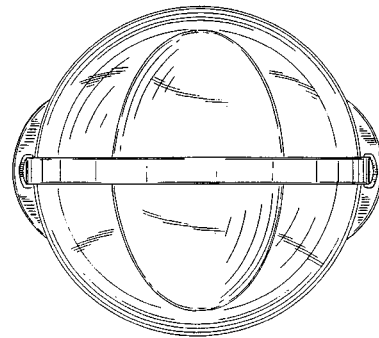
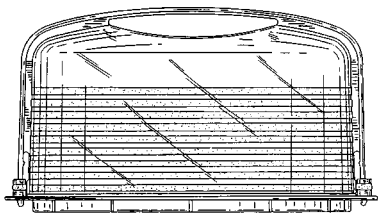
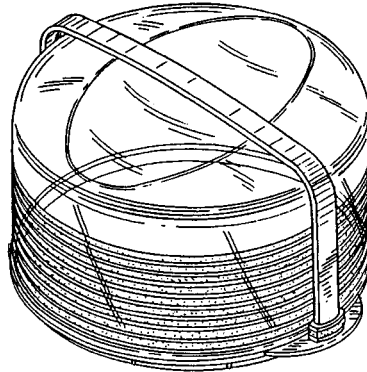

Løbenr. 1

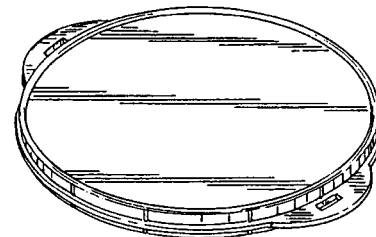
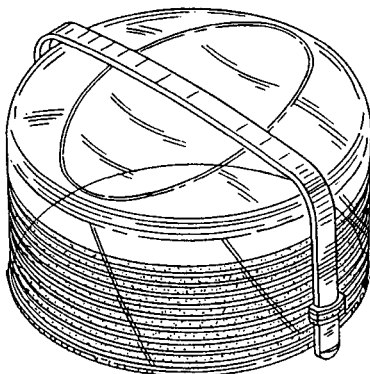

Løbenr. 2

Løbenr. 3

(71) ANSØGER(E):
(74) FULDMÆGTIG:**Dart Industries Inc.**, 14901 S. Orange Blossom Trail; Orlando, FL 32837, US
Hofman-Bang & Boutard, Lehmann & Ree A/S, Hans Bekkevolds Allé 7, Hellerup

(72) FREMBRINGER(E):

Stig Lillelund, Garderhøjvej 33; 2820 Gentofte, DK
Robert H. C. M. Daenen, Bruckersebaan 7; B-1790 Essene, BE

(30) PRIORITET:

11 jul 1996 USA 29/053,285

(22) ANSØGNINGS DATO:

09 jan 1997

(21) MA 0058 1997

(54) En beholder

(51) - Cl. 09-03

(55)

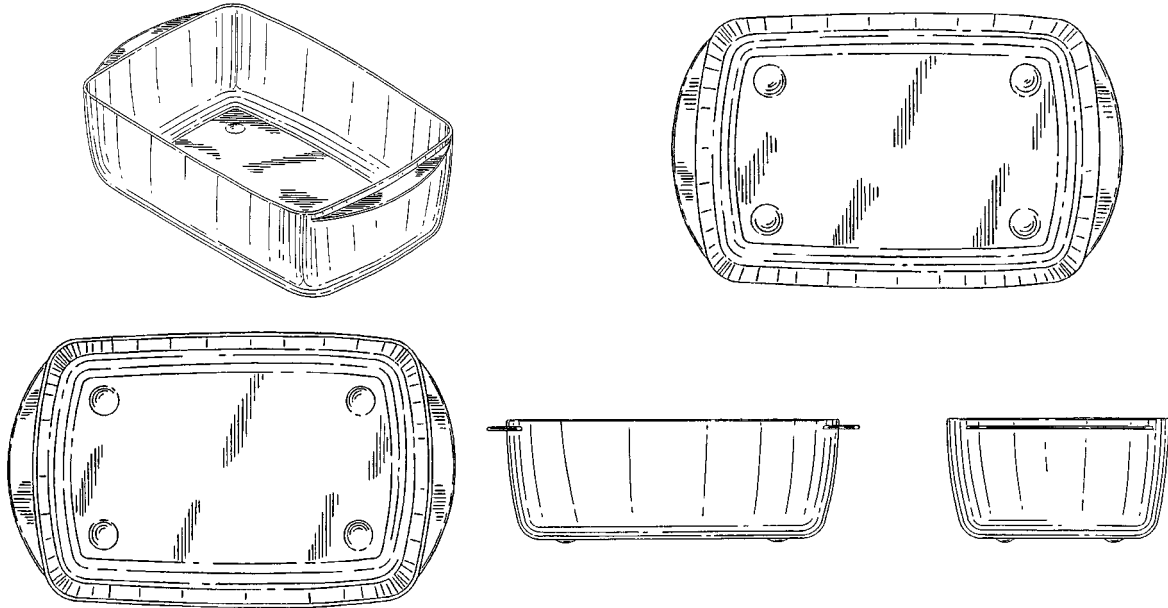

(71) ANSØGER(E):

(74) FULDMÆGTIG:

(72) FREMBRINGER(E):

(30) PRIORITET:

(22) ANSØGNINGSDATO:

(66) BEMÆRKNINGER:

Dart Industries Inc., 14901 S. Orange Blossom Trail; Orlando, FL 32837, US
 Hofman-Bang & Boutard, Lehmann & Ree A/S, Hans Bekkevolds Allé 7, Hellerup

D. Scott Miller, 13814 Osprey Nest Lane, Apt. 32; Orlando; FL 32837, US

26 jul 1996 USA 29/057,559

22 jan 1997

Ansøger har samme dag indleveret MA 0059 og 0060 1997.

(21) MA 0063 1997

(54) En chipkort-terminal

(51) - Cl.

(55)

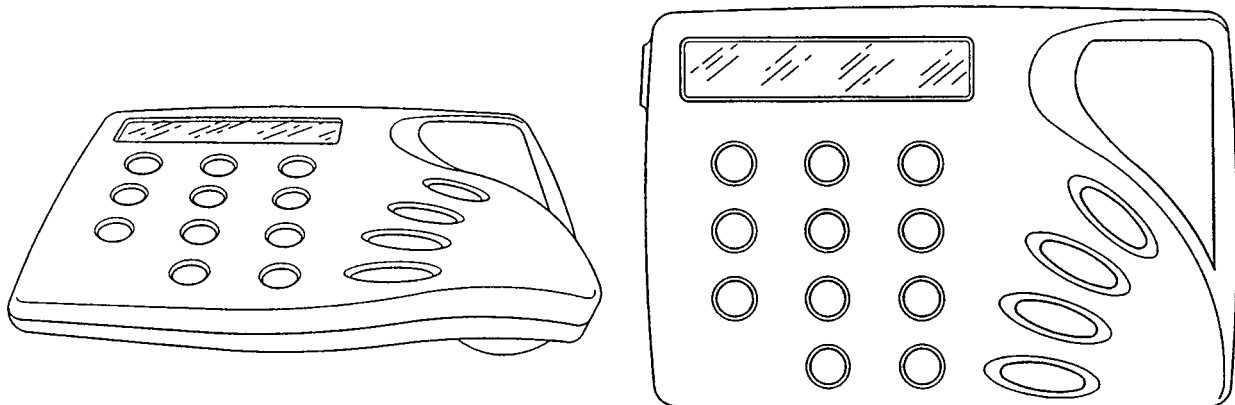

(71) ANSØGER(E):

(74) FULDMÆGTIG:

(72) FREMBRINGER(E):

(30) PRIORITET:

(22) ANSØGNINGSDATO:

(66) BEMÆRKNINGER:

Datelnat Groep B. V., Utopialaan 50; 5232 CE 's-Hertogenbosch, NL
 Ostefeld Patentbureau A/S, Bredgade 41; Box 1183, København K

Jeroen Maarten Janssen, Zuiderpark 17; 9724 AG Groningen, NL

24 jul 1996 Beneluxlandene 72131-01

23 jan 1997

Ansøger har samme dag indleveret MA 0064 1997 og MA 0065 1997

(21) MA 0059 1997

(54) 1) Et låg med udluftningsåbning
2-3) dele dertil

(51) - Cl. 09-07

(55)

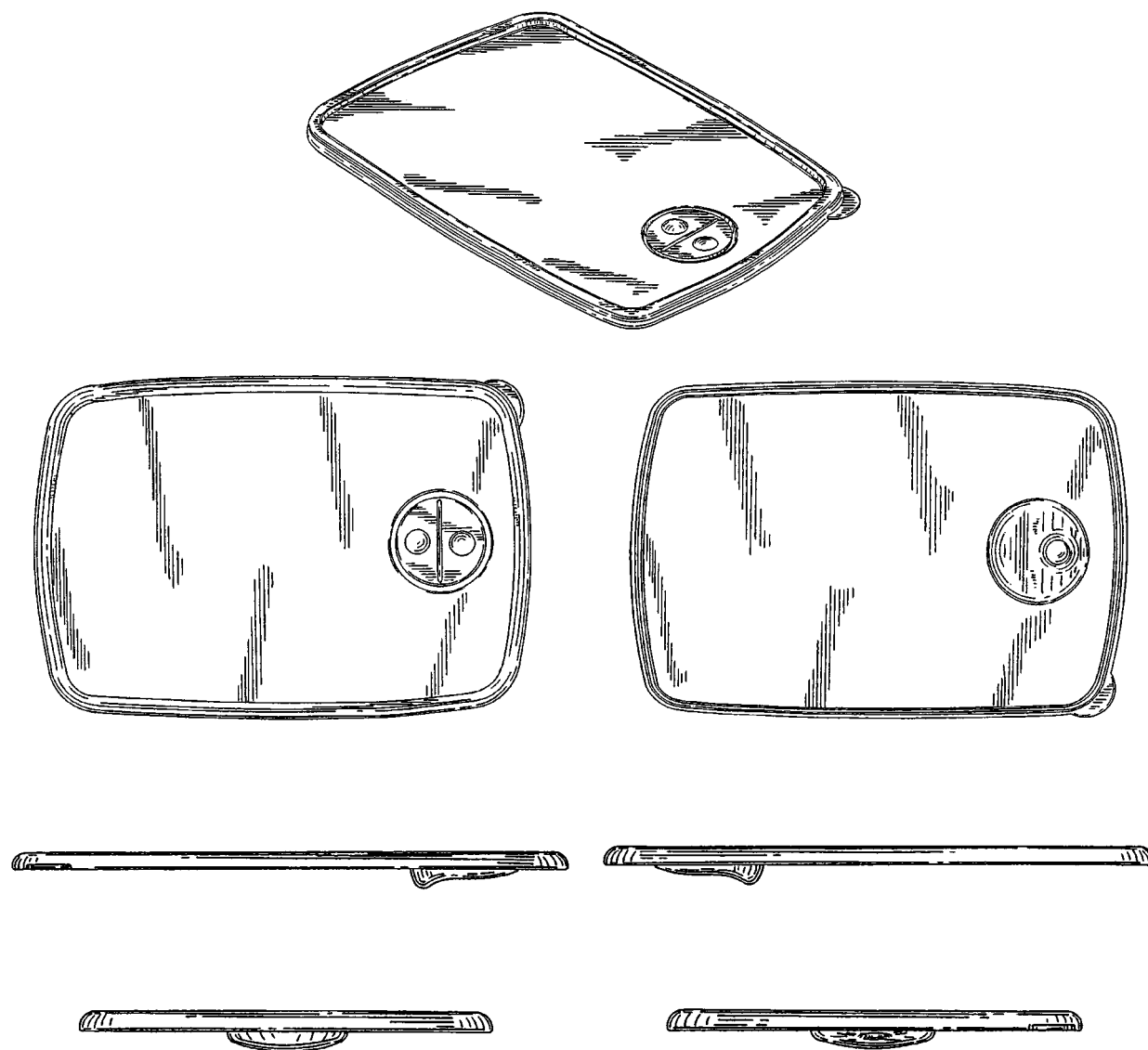

Løbenr. 1



Løbenr. 2

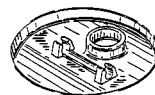

Løbenr. 3

(71) ANSØGER(E):
(74) FULDMÆGTIG:**Dart Industries Inc.**, 14901 S. Orange Blossom Trail; Orlando, FL 32837, US
Hofman-Bang & Boutard, Lehmann & Ree A/S, Hans Bekkevolds Allé 7, Hellerup(72) FREMBRINGER(E):
(30) PRIORITET:D. Scott Miller, 13814 Osprey Nest Lane, Apt. 32; Orlando, FL 32837, US
26 jul 1996 USA 29/057,558(22) ANSØGNINGSDATO:
(66) BEMÆRKNINGER:

22 jan 1997

Ansøger har samme dag indleveret MA 0058 og 0060 1997.

(21) MA 0060 1997

(54) 1) En udluftningsåbning med dæksel
2-3) dele dertil

(51) - Cl. 09-07

(55)

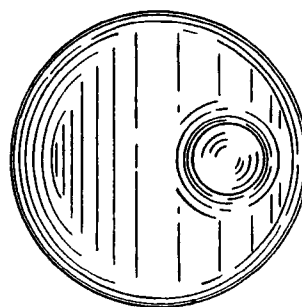
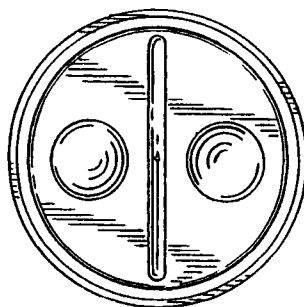
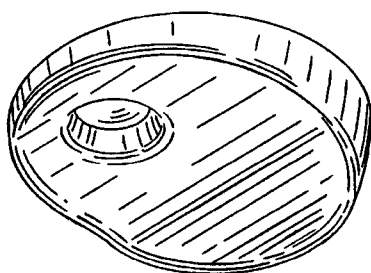
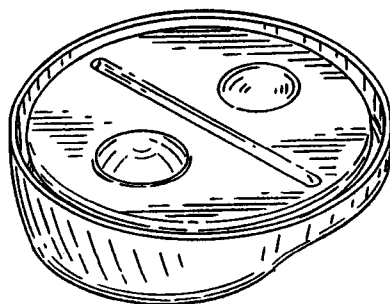

Løbenr. 1

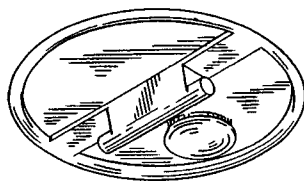

Løbenr. 2

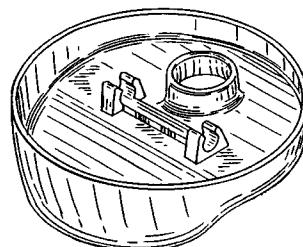

Løbenr. 3

(71) ANSØGER(E):
(74) FULDMÆGTIG:**Dart Industries Inc.**, 14901 S. Orange Blossom Trail; Orlando, FL 32837, US
Hofman-Bang & Boutard, Lehmann & Ree A/S, Hans Bekkevolds Allé 7, Hellerup(72) FREMBRINGER(E):
(30) PRIORITET:D. Scott Miller, 13814 Osprey Nest Lane, Apt. 32; Orlando, FL 32837, US
26 jul 1996 USA 29/057,557(22) ANSØGNINGS DATO:
(66) BEMÆRKNINGER:

22 jan 1997

Ansøger har samme dag indleveret MA 0058 og 0059 1997.

(21) MA 0064 1997

(54) En chipkort-terminal

(51) - Cl. 14-02

(55)

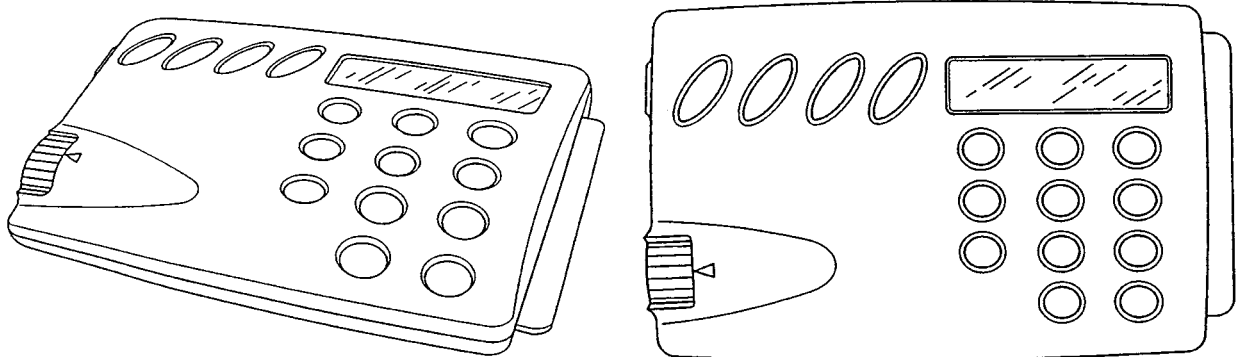

(71) ANSØGER(E):

Datelnat Groep B. V., Utopialaan 50; 5232 CE 's-Hertogenbosch, NL

(74) FULDMÆGTIG:

Ostenfeld Patentbureau A/S, Bredgade 41; Box 1183, København K

(72) FREMBRINGER(E):

Jeroen Maarten Janssen, Zuiderpark 17; 9724 AG Groningen, NL

(30) PRIORITET:

24 jul 1996Beneluxlandene72131-02

(22) ANSØGNINGSDATO:

23 jan 1997

(66) BEMÆRKNINGER:

Ansøger har samme dag indleveret MA 0063 1997 og MA 0065 1997

(21) MA 0065 1997

(54) En chipkort-terminal

(51) - Cl. 14-02

(55)

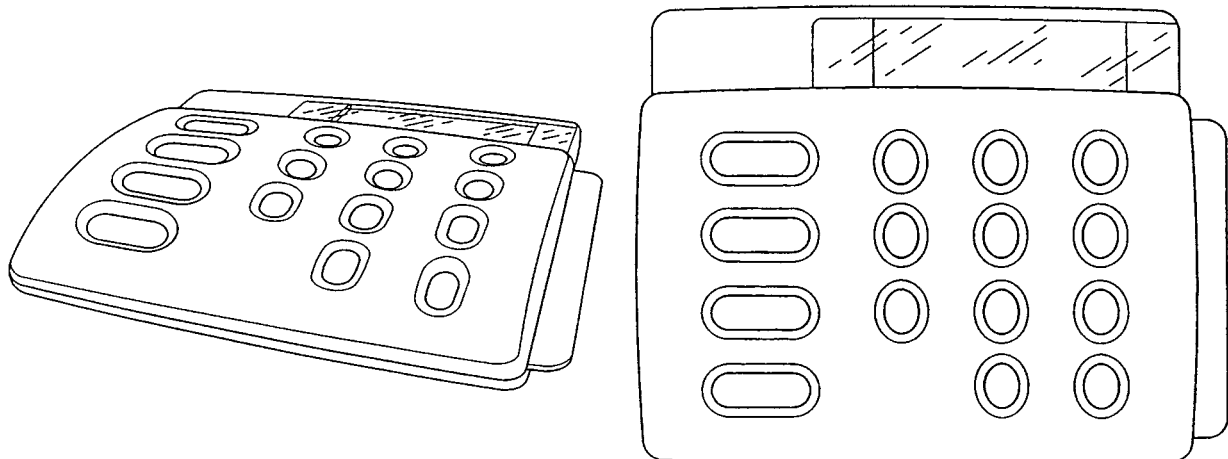

(71) ANSØGER(E):

Datelnat Groep B. V., Utopialaan 50; 5232 CE 's-Hertogenbosch, NL

(74) FULDMÆGTIG:

Ostenfeld Patentbureau A/S, Bredgade 41; Box 1183, København K

(72) FREMBRINGER(E):

Jeroen Maarten Janssen, Zuidepark 17; 9724 AG Groningen, NL

(30) PRIORITET:

24 jul 1996Beneluxlandene72131-03

(22) ANSØGNINGSDATO:

23 jan 1997

(66) BEMÆRKNINGER:

Ansøger har samme dag indleveret MA 0063 1997 og MA 0064 1997

(21) MA 0107 1997

(54) Et navneskilt med indbygget lys samt dørklokke

(51) - Cl. 20-03

(55)

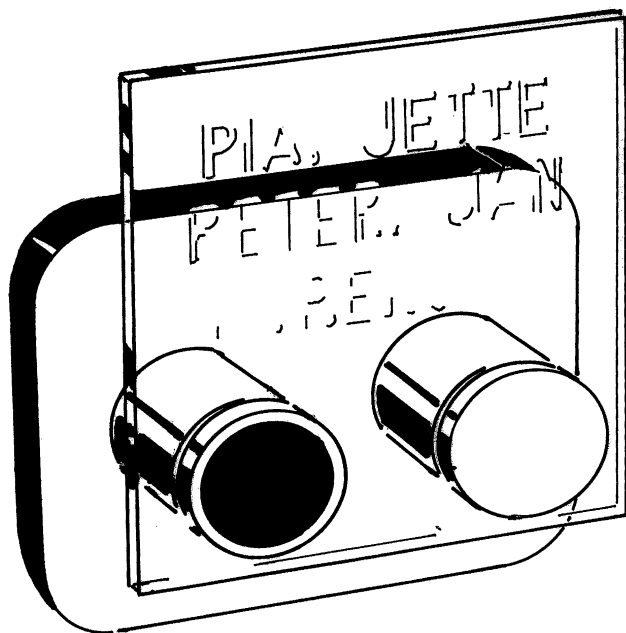

(71) ANSØGER(E):

Michael Ole Bottos,
Brunevang 48 st. tv;
2610 Rødovre, DK

(72) FREMBRINGER(E):

Ansøgeren
04 feb 1997

(22) ANSØGNINGSDATO:

(66) BEMÆRKNINGER:

Ansøger har samme
dag indleveret MA
0272 1997

(21) MA 0115 1997

(54) Et dobbelt skakbræt

(51) - Cl. 21-01

(55)

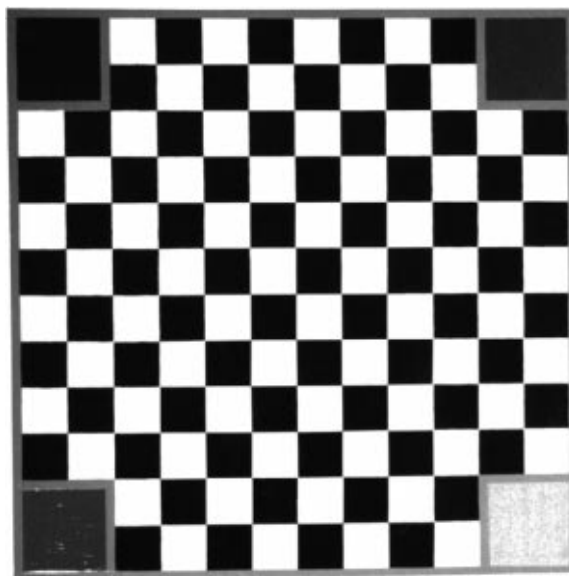

(71) ANSØGER(E):

Zeljko Vukman, Kærsangervej 7 st. tv. ; 2400 København NV, DK
Ivan Loncarevic, Havdrupvej 93a; 2700 Brønshøj, DK

(72) FREMBRINGER(E):

Ansøgeren

(22) ANSØGNINGSDATO:

05 feb 1997

(21) MA 0157 1997

(54) En indstillingsholder til bremseløftearme

(51) - Cl. 12-16

(55)

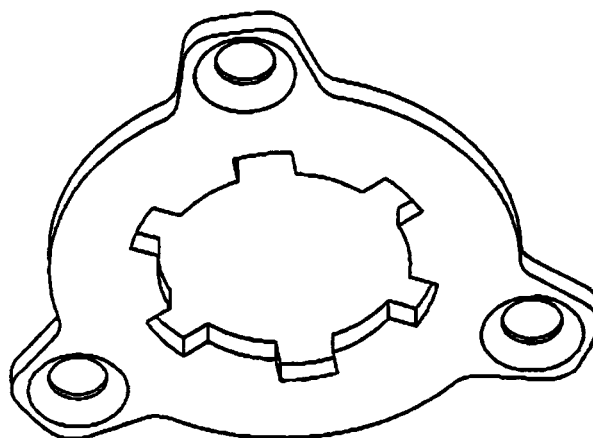
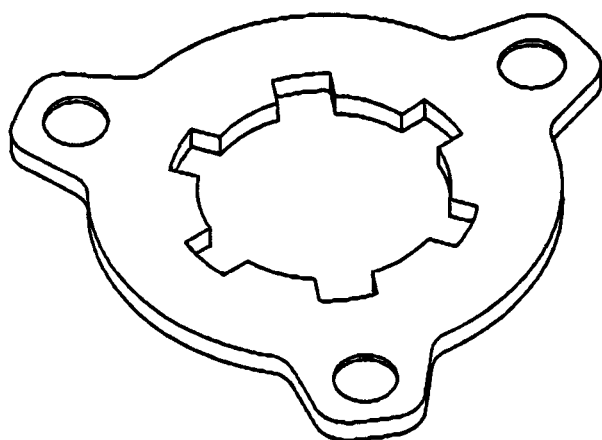

(71) ANSØGER(E):

SBT I LANDSKRONA AB, Rattgatan 7; 261 51 Landskrona, SE

(74) FULDMÆGTIG:

Chas. Hude A/S, H. C. Andersens Boulevard 33, København V

(30) PRIORITET:

09 aug 1996 Sverige 96-1667

(22) ANSØGNINGSDATO:

07 feb 1997

(21) MA 0162 1997

(54) 1) Kombineret trappetrin og skraberist
med gelænder
2) Kombineret trappetrin og skraberist

(51) - Cl. 25-02

(55)



Løbenr. 1



Løbenr. 2

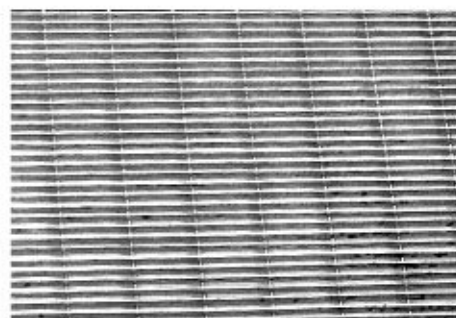

Detailafbildning

(71) ANSØGER(E):

RM GITERRISTE A/S, Ivar Lundgaards Vej 21; 7500 Holstebro, DK

(72) FREMBRINGER(E):

H. Sass-Petersen, Skoleparken 59; 7500 Holstebro, DK

(22) ANSØGNINGSDATO:

11 feb 1997

(66) BEMÆRKNINGER:

Ansøger har samme dag indleveret MA 0330 1997.

(21) MA 0272 1997

(54) Et navneskilt med indbygget lys

(51) - Cl. 20-03

(55)



(71) ANSØGER(E):

Michael Ole Bottos,
Brunevang 48 st. tv.
; 2610 Rødovre, DK

(72) FREMBRINGER(E):

Ansøgeren

(22) ANSØGNINGSDATO:

04 feb 1997

(66) BEMÆRKNINGER:

Ansøger har samme
dag indleveret MA
0107 1997

(21) MA 0284 1997

(54) 1) En trækvogn med kaleche til børn
2) trækvogn dertil

(51) - Cl. 12-02

(55)



Løbenr. 1



Løbenr. 2

(71) ANSØGER(E):

Højer Møbler A/S, Halsvej 298; Vester Hassing; 9310 Vodskov, DK

(72) FREMBRINGER(E):

Jens Højer, Hjortrimmenvej 31; 9362 Gandrup, DK

(22) ANSØGNINGSDATO:

11 mar 1997

(21) MA 0289 1997

(54) En holder til håndklæder

(51) - Cl. 23-02

(55)

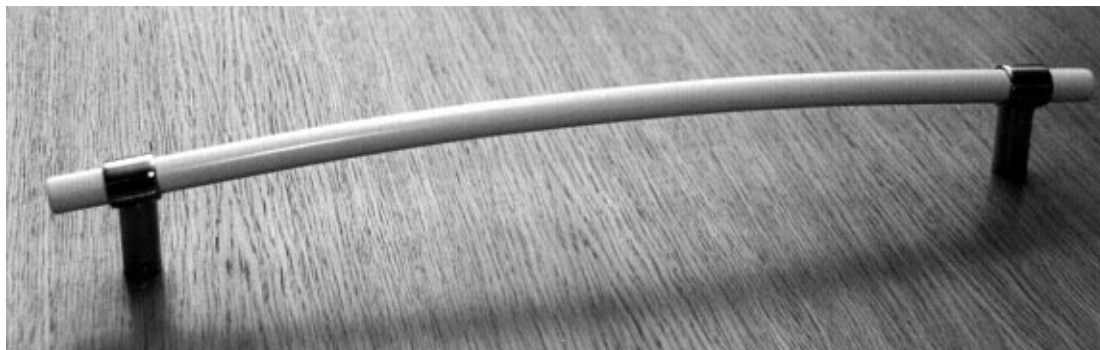

(71) ANSØGER(E):

Hudevad Radiatorfabrik A/S, Hudevad Byvej 17-19; 5792 Årslev, DK

(72) FREMBRINGER(E):

Annette Krath Poulsen, Harsdorffvej 10 st. ; 1874 Frederiksberg C, DK

(22) ANSØGNINGSDATO:

12 mar 1997

(21) MA 0294 1997

(54) En trykstang til evakueringslås

(51) - Cl. 08-07

(55)

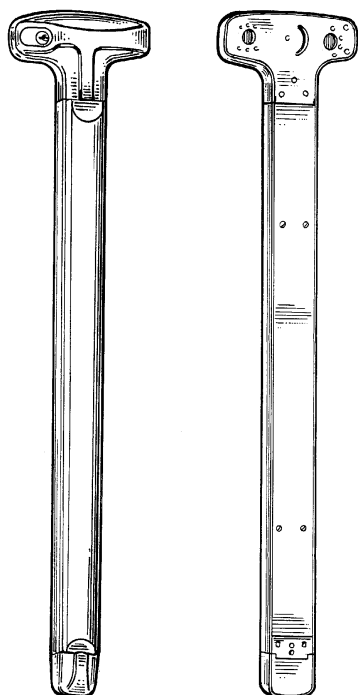

(71) ANSØGER(E):

Assa AB, Box 371;
631 05 Eskilstuna,
SE

(74) FULDMÆGTIG:

Plougmann, Vingtoft
& Partners A/S,
Sankt Annæ Plads
11; Postboks 3007,
København K

(72) FREMBRINGER(E):

Pelle Wester, Sand-
stugan; 635 17 Näs-
hulta, SE

(30) PRIORITET:

16 sep 1996 Sveri-
ge 96-
1914

(22) ANSØGNINGSDATO:

12 mar 1997

(21) MA 0315 1997

(54) En baldakin til tankstation

(51) - Cl. 25-01

(55)

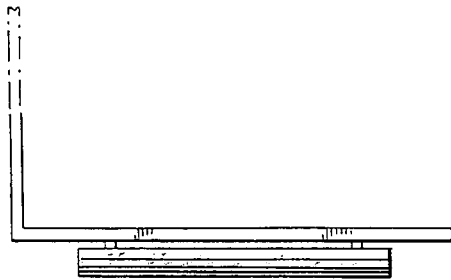
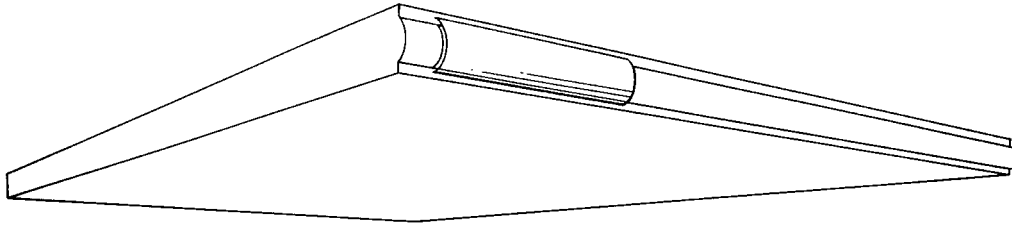

Detailafbildning

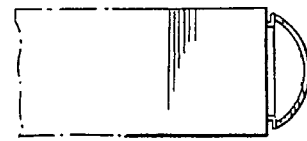

Detailafbildning

(71) ANSØGER(E):

Fina Europe, S. A., Rue de la Science 37; B-1040 Bruxelles, BX

(74) FULDMÆGTIG:

Patentbureauet Magnus Jensens Efff., Frederiksborgvej 15, Farum

(72) FREMBRINGER(E):

Phillip Toovey,; c/o Maxim Design Group Ltd., 8 North Bar; Banbury; Oxfordshire, GB

(30) PRIORITET:

12 jul 1995 WIPO** DM/033515

(22) ANSØGNINGSDATO:

09 jan 1996

(66) BEMÆRKNINGER:

Ansøger har samme dag indleveret MA 0031 1996 og 0316 1997

(21) MA 0316 1997

(54) En baldakin til tankstation

(51) - Cl. 25-01

(55)

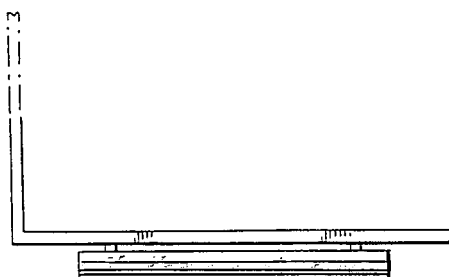
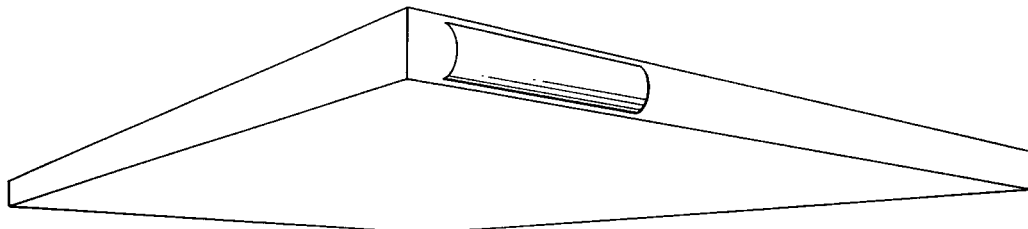

Detailafbildning



Detailafbildning

(71) ANSØGER(E):

Fina Europe, S. A., Rue de la Science 37; B-1040 Bruxelles, BX

(74) FULDMÆGTIG:

Patentbureauet Magnus Jensens Efff., Frederiksborgvej 15, Farum

(72) FREMBRINGER(E):

Phillip Toovey,; c/o Maxim Design Group Ltd., 8 North Bar; Banbury; Oxfordshire, GB

(30) PRIORITET:

12 jul 1995 WIPO** DM/033515

(22) ANSØGNINGSDATO:

09 jan 1996

(66) BEMÆRKNINGER:

Ansøger har samme dag indleveret MA 0031 1996 og 0315 1997

(21) **MA 0330 1997**(54) **Kombineret trappetrin og skraberist**

(51) - Cl. 25-02

(55)

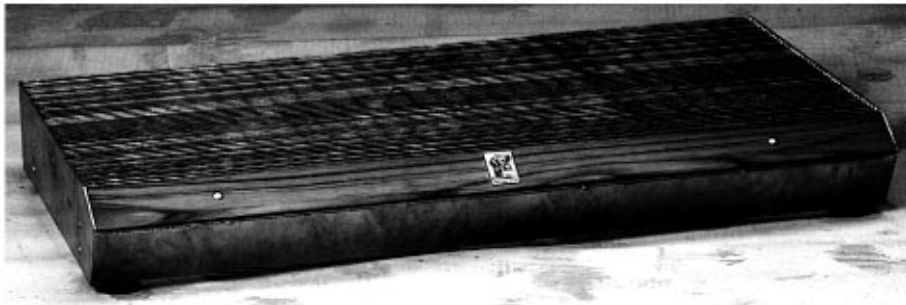

Detailafbildning

(71) ANSØGER(E): **RM Gitterriste A/S**, Ivar Lundgaards Vej 21; 7500 Holstebro, DK
(72) FREMBRINGER(E): H. Sass Petersen, Skoleparken 59; 7500 Holstebro, DK
(22) ANSØGNINGSDATO: 24 mar 1997
(66) BEMÆRKNINGER: Ansøger har samme dag indleveret MA 0162 1997.

Offentligt tilgængelige mønsteransøgninger

Akterne i nedenstående ansøgninger er tilgængelige for enhver, jfr. mønsterlovens § 19.

Klasse 2 - Beklædningsgenstande og sy- og besætningsartikler til beklædning

(21)MA 0872 1996 (54)Et ornament til beklædningsgenstande, sy og besætningsartikler til beklædning (54)Et ornament til varer til rejsebrug, etuier, parasoller og varer til personlig brug, kufferter m. v. (54)Et ornament til børstenbinderevarer (54)Et ornament til emballage og beholdere tiltransport eller håndtering af varer (54)Et ornament til udsmykningsartikler (54)Et ornament til papirhandlerevarer og kontorartikler, materiale til brug for kunstnere og til undervisning (54)Et ornament til udstyr til salg og reklame og skilte (54)Et ornament til legetøj (54)Et ornament til farmaceutiske og kosmetiske produkter, toiletartikler og -apparater
 (71) ANSØGER(E): LEGO A/S, Aastvej 1; 7190 Billund, DK
 (22) ANSØGNINGSDATO: 24 mar 1997

(21)MA 0333 1997 (54)En sko
 (71) ANSØGER(E): Dorint S. A., 4 Rue Jean Monnet; 2180 Luxembourg, LU
 (30) PRIORITET: 25 sep 1996 WIPO** DM/038171
 (22) ANSØGNINGSDATO: 24 mar 1997

Klasse 3 - Varer til rejsebrug, etuier, parasoller og varer til personlig brug (ikke indeholdt i andre klasser)

MA 0872 1996 Se Cl. 2

Klasse 4 - Børstenbinderevarer

MA 0872 1996 Se Cl. 2

Klasse 6 - Møbler og andre boligudstysartikler

(21)MA 0318 1997 (54)1) Et tv-bord 2) del dertil
 (71) ANSØGER(E): Lennart Axhamre, Box 205; S-430 30 Frillesås, SE
 (30) PRIORITET: 20 sep 1996 Sverige 96-1965
 (22) ANSØGNINGSDATO: 19 mar 1997

Klasse 7 - Husholdningsartikler (ikke indeholdt i andre klasser)

(21)MA 0527 1996 (54)1) En skål på fod 2-5) fødder dertil 6) skål dertil 7) indsats dertil, alt til et sæt
 (71) ANSØGER(E): Helle Jørvad, Haraldstedvej 36; 4100 Ringsted, DK
 (22) ANSØGNINGSDATO: 19 mar 1997

Klasse 8 - Værktøj og isenkramvarer

(21)MA 0294 1997 (54)En trykstang til evakueringslås
 (71) ANSØGER(E): Assa AB, Box 371; 631 05 Eskilstuna, SE
 (30) PRIORITET: 16 sep 1996 Sverige 96-1914
 (22) ANSØGNINGSDATO: 12 mar 1997

(21)MA 0311 1997 (54)En informationsbærer til møntlåse på f. eks. indkøbsvogne
 (71) ANSØGER(E): Dagfinn Leira, Frdsbergvn 15; N-6009 Ålesund, NO
 (30) PRIORITET: 24 sep 1996 Norge D960689
 (22) ANSØGNINGSDATO: 17 mar 1997

(21)MA 0329 1997 (54)Et cykelstativ
 (71) ANSØGER(E): Vestre Reime A/S, Postboks 149; Tåsen; 0801 Oslo, NO
 (30) PRIORITET: 27 sep 1996 Norge 960694
 (22) ANSØGNINGSDATO: 24 mar 1997

Klasse 9 - Emballage og beholdere til transport eller håndtering af varer

MA 0872 1996 Se Cl. 2

Klasse 11 - Udsmykningsartikler

MA 0872 1996 Se Cl. 2

Klasse 21 - Varer til spil, leg og sport, telte

(21)MA 0326 1997 (54)Et træningsapparat
 (71) ANSØGER(E): Martin A. Van Der Hoeven, 4646 Rancho Reposo; Del Mar, California 92014, US Francois Van Der Hoeven, 1404 Eastview Court; Oceanside, California 92056, US
 (30) PRIORITET: 23 sep 1996 USA 29/060136
 (22) ANSØGNINGSDATO: 21 mar 1997

Klasse 25 - Bygninger og byggeelementer

(21)MA 0315 1997 (54)En baldakin til tankstation
(71) ANSØGER(E): Fina Europe, S. A., Rue de la Science 37; B-1040 Bruxelles, BX
(30) PRIORITET: 12 jul 1995 WIPO** DM/033515
(22) ANSØGNINGSDATO: 09 jan 1996

(21)MA 0316 1997 (54)En baldakin til tankstation
(71) ANSØGER(E): Fina Europe, S. A., Rue de la Science 37; B-1040 Bruxelles, BX
(30) PRIORITET: 12 jul 1995 WIPO** DM/033515
(22) ANSØGNINGSDATO: 09 jan 1996

Registrerede mønstre

(21) Ansøgningsnummer	(44) Bekendtgjort i Reg. Tid. nr	(11) Registreringsnummer	(15) Registreringsdato	(18) Registreringen er gyldig til
MA 1222	11/9209 jun 1992	MR 0251	27 mar 1997	29 nov 1996
MA 0766	01/9703 jan 1997	MR 0233	27 mar 1997	21 aug 2000
MA 1166	01/9703 jan 1997	MR 0250	27 mar 1997	18 dec 2000
MA 0463	24/9620 dec 1996	MR 0171	20 mar 1997	02 maj 2001
MA 0464	24/9620 dec 1996	MR 0172	20 mar 1997	02 maj 2001
MA 0465	24/9620 dec 1996	MR 0173	20 mar 1997	06 maj 2001
MA 0471	24/9620 dec 1996	MR 0174	20 mar 1997	08 maj 2001
MA 0477	24/9620 dec 1996	MR 0175	20 mar 1997	08 maj 2001
MA 0497	24/9620 dec 1996	MR 0176	20 mar 1997	15 maj 2001
MA 0516	24/9620 dec 1996	MR 0177	20 mar 1997	21 maj 2001
MA 0518	01/9703 jan 1997	MR 0225	27 mar 1997	22 maj 2001
MA 0529	24/9620 dec 1996	MR 0178	20 mar 1997	30 maj 2001
MA 0530	24/9620 dec 1996	MR 0179	20 mar 1997	30 maj 2001
MA 0563	24/9620 dec 1996	MR 0180	20 mar 1997	06 jun 2001
MA 0602	24/9620 dec 1996	MR 0181	20 mar 1997	19 jun 2001
MA 0612	24/9620 dec 1996	MR 0182	20 mar 1997	21 jun 2001
MA 0620	24/9620 dec 1996	MR 0183	20 mar 1997	25 jun 2001
MA 0622	01/9703 jan 1997	MR 0226	27 mar 1997	25 jun 2001
MA 0624	24/9620 dec 1996	MR 0184	20 mar 1997	25 jun 2001
MA 0625	24/9620 dec 1996	MR 0185	20 mar 1997	25 jun 2001
MA 0626	24/9620 dec 1996	MR 0186	20 mar 1997	25 jun 2001
MA 0673	01/9703 jan 1997	MR 0227	27 mar 1997	11 jul 2001
MA 0674	01/9703 jan 1997	MR 0228	27 mar 1997	11 jul 2001
MA 0679	24/9620 dec 1996	MR 0187	20 mar 1997	12 jul 2001
MA 0682	01/9703 jan 1997	MR 0229	27 mar 1997	12 jul 2001
MA 0700	01/9703 jan 1997	MR 0230	27 mar 1997	18 jul 2001
MA 0714	24/9620 dec 1996	MR 0188	20 mar 1997	23 jul 2001
MA 0751	24/9620 dec 1996	MR 0189	20 mar 1997	07 aug 2001
MA 0753	01/9703 jan 1997	MR 0231	27 mar 1997	07 aug 2001
MA 0754	01/9703 jan 1997	MR 0232	27 mar 1997	07 aug 2001
MA 0775	24/9620 dec 1996	MR 0190	20 mar 1997	15 aug 2001
MA 0787	24/9620 dec 1996	MR 0191	20 mar 1997	19 aug 2001
MA 0798	24/9620 dec 1996	MR 0192	20 mar 1997	23 aug 2001
MA 0804	24/9620 dec 1996	MR 0193	20 mar 1997	26 aug 2001
MA 0816	24/9620 dec 1996	MR 0194	20 mar 1997	30 aug 2001
MA 0817	24/9620 dec 1996	MR 0195	20 mar 1997	30 aug 2001
MA 0823	24/9620 dec 1996	MR 0196	20 mar 1997	02 sep 2001
MA 0824	24/9620 dec 1996	MR 0197	20 mar 1997	03 sep 2001
MA 0842	24/9620 dec 1996	MR 0198	20 mar 1997	09 sep 2001
MA 0843	24/9620 dec 1996	MR 0199	20 mar 1997	09 sep 2001
MA 0866	01/9703 jan 1997	MR 0234	27 mar 1997	16 sep 2001
MA 0878	24/9620 dec 1996	MR 0200	20 mar 1997	13 sep 2001
MA 0893	24/9620 dec 1996	MR 0201	20 mar 1997	20 sep 2001
MA 0894	24/9620 dec 1996	MR 0202	20 mar 1997	23 sep 2001
MA 0896	24/9620 dec 1996	MR 0203	20 mar 1997	23 sep 2001
MA 0897	01/9703 jan 1997	MR 0235	27 mar 1997	23 sep 2001
MA 0898	01/9703 jan 1997	MR 0236	27 mar 1997	23 sep 2001
MA 0902	01/9703 jan 1997	MR 0237	27 mar 1997	25 sep 2001
MA 0906	24/9620 dec 1996	MR 0204	20 mar 1997	26 sep 2001
MA 0917	24/9620 dec 1996	MR 0205	20 mar 1997	30 sep 2001
MA 0918	24/9620 dec 1996	MR 0206	20 mar 1997	30 sep 2001
MA 0921	24/9620 dec 1996	MR 0207	20 mar 1997	01 okt 2001
MA 0944	01/9703 jan 1997	MR 0238	27 mar 1997	07 okt 2001
MA 0945	24/9620 dec 1996	MR 0208	20 mar 1997	07 okt 2001
MA 0946	24/9620 dec 1996	MR 0209	20 mar 1997	07 okt 2001
MA 0947	24/9620 dec 1996	MR 0210	20 mar 1997	07 okt 2001
MA 0958	01/9703 jan 1997	MR 0239	27 mar 1997	08 okt 2001
MA 0964	24/9620 dec 1996	MR 0211	20 mar 1997	10 okt 2001
MA 0965	24/9620 dec 1996	MR 0212	20 mar 1997	06 maj 2001
MA 0966	24/9620 dec 1996	MR 0213	20 mar 1997	06 maj 2001
MA 0968	24/9620 dec 1996	MR 0214	20 mar 1997	10 okt 2001
MA 0969	24/9620 dec 1996	MR 0215	20 mar 1997	10 okt 2001
MA 0989	24/9620 dec 1996	MR 0216	20 mar 1997	16 okt 2001
MA 1002	24/9620 dec 1996	MR 0217	20 mar 1997	18 okt 2001
MA 1014	01/9703 jan 1997	MR 0240	27 mar 1997	23 okt 2001
MA 1017	01/9703 jan 1997	MR 0241	27 mar 1997	24 okt 2001
MA 1019	24/9620 dec 1996	MR 0218	20 mar 1997	24 okt 2001
MA 1021	01/9703 jan 1997	MR 0242	27 mar 1997	24 okt 2001
MA 1026	01/9703 jan 1997	MR 0243	27 mar 1997	25 okt 2001
MA 1077	24/9620 dec 1996	MR 0219	20 mar 1997	11 nov 2001
MA 1078	24/9620 dec 1996	MR 0220	20 mar 1997	11 nov 2001

Hvis * = se under rubrikken "ændringer".

MA 1079 1996	24/9620 dec 1996	MR 0221 1997	20 mar 1997	11 nov 2001
MA 1080 1996	24/9620 dec 1996	MR 0222 1997	20 mar 1997	11 nov 2001
MA 1081 1996	24/9620 dec 1996	MR 0223 1997	20 mar 1997	11 nov 2001
MA 1087 1996	01/9703 jan 1997	MR 0244 1997	27 mar 1997	12 nov 2001
MA 1089 1996	01/9703 jan 1997	MR 0245 1997	27 mar 1997	13 nov 2001
MA 1091 1996	24/9620 dec 1996	MR 0224 1997	20 mar 1997	13 nov 2001
MA 1115 1996	01/9703 jan 1997	MR 0246 1997	27 mar 1997	19 nov 2001
MA 1123 1996	01/9703 jan 1997	MR 0247 1997	27 mar 1997	19 nov 2001
MA 1124 1996	01/9703 jan 1997	MR 0248 1997	27 mar 1997	19 nov 2001
MA 1125 1996	01/9703 jan 1997	MR 0249 1997	27 mar 1997	19 nov 2001

Henlagte, afslåede eller tilbagetagne mønsteransøgninger

Henlagte, afslåede eller tilbagetagne mønsteransøgninger, som er offentligt tilgængelige.

(21) Ansøgningsnummer	(44) Bekendtgjort i tidende nr.	(43) Offentliggjort i tidende
MA 0496 1996		24/960
MA 0606 1996		05/970
MA 0643 1996		03/970
MA 0707 1996		03/970
MA 0708 1996		03/970
MA 0709 1996		03/970
MA 0710 1996		03/970
MA 0938 1996		23/960

Ændringer

Ændringer vedrørende retten til mønstret, mønsterhavers navn, bopæl, fuldm. m. v.

Overdragelser:

(11)MR 1380 1990

til: (71) NORDFAB A/S, Industrivej 13; Assens; 9550 Mariager, DK

(11)MR 0089 1993

til: (71) Thomas Beteiligungs- und Vermögens-GmbH & Co. KG, Walkmühlenstrasse 93 C; D-27432 Bremervörde, DE

Navneændring:

(11)MR 0479 1993

til: (71) ANZA Aktiebolag, Tallvägen 6; S-564 23 Bankeryd, SE

Adresseændring:

(11)MR 1560 1990

til: (71) Otto Albrechtsen, Hamlets Vænge 25 C; 3000 Helsingør, DK

Ændring af fuldmægtigoplysninger:

(11)MR 0295 1993

til: (74) Larsen & Birkeholm A/S Skandinavisk Patentbureau, København V

(11)MR 0297 1993

til: (74) Larsen & Birkeholm A/S Skandinavisk Patentbureau, København V

Fornyelse af mønsterregistreringer

Fornyelser af registreringer foretaget i medfør af lov om mønstre nr. 218 af 27. maj 1970.

(11) Registrerings- nummer	(18) Gyldig til
MR 0044 1988	30 mar 2002
MR 0172 1988	10 mar 2002
MR 1007 1989	20 maj 2002
MR 1169 1989	26 mar 2002
MR 1196 1989	20 maj 2002
MR 1315 1989	14 maj 2002
MR 1362 1989	25 mar 2002
MR 0003 1990	20 maj 2002
MR 0081 1990	19 maj 2002
MR 1196 1992	19 mar 2002
MR 1247 1992	16 mar 2002
MR 0027 1993	03 apr 2002
MR 0028 1993	03 apr 2002
MR 0056 1993	17 feb 2002
MR 0105 1993	12 mar 2002
MR 0136 1993	23 mar 2002
MR 0155 1993	08 apr 2002
MR 0156 1993	08 apr 2002
MR 0186 1993	28 apr 1997
MR 0187 1993	28 apr 1997
MR 0188 1993	28 apr 2002
MR 0189 1993	28 apr 2002
MR 0204 1993	18 maj 2002
MR 0205 1993	18 maj 2002
MR 0206 1993	18 maj 2002
MR 0238 1993	25 maj 2002
MR 0239 1993	25 maj 2002
MR 0257 1993	24 apr 2002
MR 0278 1993	11 jun 2002
* MR 0295 1993	14 apr 2002
* MR 0297 1993	28 apr 2002
MR 0311 1993	15 jun 2002
MR 0352 1993	13 maj 2002
MR 0419 1993	13 maj 2002
MR 0183 1994	12 maj 2002

Udslettelser af registreringer

Udslettelser af registreringer foretaget i medfør af lov om mønstre nr. 218 af 27. maj 1970.

(11) Registreringsnummer.

(11) MR 0849 1982
(11) MR 0951 1982
(11) MR 0952 1982
(11) MR 0998 1982
(11) MR 0093 1983
(11) MR 0304 1983
(11) MR 0333 1983
(11) MR 0801 1983
(11) MR 0802 1983
(11) MR 0835 1983
(11) MR 1005 1983
(11) MR 1006 1983
(11) MR 0387 1987
(11) MR 0388 1987
(11) MR 0390 1987
(11) MR 0604 1987
(11) MR 0090 1989
(11) MR 0097 1989
(11) MR 0158 1989
(11) MR 0723 1992
(11) MR 0724 1992
(11) MR 0727 1992
(11) MR 0730 1992
(11) MR 0731 1992
(11) MR 0732 1992
(11) MR 0772 1992
(11) MR 0774 1992
(11) MR 0813 1992
(11) MR 0859 1992
(11) MR 0860 1992
(11) MR 0862 1992
(11) MR 0864 1992
(11) MR 0870 1992
(11) MR 0885 1992
(11) MR 1027 1992
(11) MR 1028 1992
(11) MR 1091 1992
(11) MR 0111 1993
(11) MR 0440 1993

Patentdirektoratet udgiver

Dansk Mønsterregister 1996

Indeholder en alfabetisk fortegnelse over indehavere af mønstre registreret i 1996 samt henvisning til det nummer og år hvori registreringen er bekendtgjort i Dansk Mønstertidende.

Publikationen omfatter desuden et klasseregister, som henviser til mønsterregistreringsnummeret.

Årsregistret udkom februar 1997 og koster **200,00 kroner**.

Dansk Varemærkeregister 1996

Indeholder en alfabetisk fortegnelse over indehavere af vare- og fællesmærker registreret i 1996

samt henvisning til det nummer og år hvori registreringen er bekendtgjort i Dansk Varemærketidende.

Årsregistret udkom marts 1997 og koster **200,00 kroner**.

Varemærkesærtidende over §13 afslag i 1996

Er gengivet med figurmærker og indeholder en alfabetisk fortegnelse over varemærker, der i 1996 er nægtet registrering under henvisning til varemærkelovens §13 om manglende særpræg. Afslagsbegrundelsen er anført. Publikationen udkom marts 1997 og koster **100,00 kroner**.

Varemærkesærtidende over indsigelsesafgørelser i 1996

Indeholder et resume af de afgørelser, der er truffet i indsigelsessager i 1996 i henhold til Varemærkeloven og Fællesmærkeloven af 6. juni 1991.

Publikationen udkom primo april 1997 og koster **200,00 kroner**.

Dansk Patentregister 1996

Indeholder alfabetisk navneregister, klasseregister samt nummerliste over danske patenter udstedt i 1996. Registret udkom februar 1997. Årsregistret koster **400,00 kroner**.

Ovenstående kan bestilles ved at sende eller faxe kopi af nedenstående kupon til: Patentdirektoratet, Helgeshøj Alle 81, 2630 Taastrup. **Telefax: 43 50 80 01**.

De er også velkommen til bestille publikationerne telefonisk. De kan ringe til Patentdirektoratets RePro-afdeling, **Tlf.: 43 50 85 40**, Martin Winther Petersen.

Bestillingskupon

Jeg bestiller herved:

- ___ stk. Dansk Mønsterregister 1996
- ___ stk. Dansk Varemærkeregister 1996
- ___ stk. Særtidende § 13 afslag 1996
- ___ stk. Indsigelsessærtidende. Afgørelser for 1996
- ___ stk. Dansk Patentregister 1996

Firma: _____

Navn: _____

Adresse: _____

Prisliste

Pr. 1. januar 1997

Patenter

Supplerende beskyttelsescertifikater

Brugsmodeller

Mønstre (design)

Chips (halvledertopografier)

Vare- og fællesmærker

Kommunevåbener og -segl

Publikationer

Erhvervsservice

Kopiservice

Kurser og foredrag

Prisliste vedr. internationale ansøgninger (PCT) og europæiske patentansøgninger (EPK) samt vedr. ansøgninger om international varemærkeregistrering og EU-varemærkeregistrering kan fås ved henvendelse til direktoratet.

Erhvervsministeriet

Patentdirektoratet

Helgeshøj Allé 81
2630 Taastrup
Telefon 43 50 80 00
Telefax 43 50 80 01
Postgiro 8 98 99 23



Patenter

kr.

1. Ansøgningsgebyr	
a. Grundgebyr	3000,00
b. Tillægsgebyr for hvert patentkrav ud over 10	300,00
c. Tillægsgebyr for nyhedsundersøgelse og patentbarhedsvurdering på grundlag af engelsksproget patentansøgning	1500,00
2. Gebyrer for nyhedsundersøgelse af international type (PL §9)	
I Når den svenske patentmyndighed er nyhedsundersøgende:	
a. Grundgebyr	5500,00
b. Tillægsgebyr for hvert krav ud over 10	115,00
c. Ekspeditionsgebyr	500,00
II Når Den Europæiske Patentmyndighed er nyhedsundersøgende:	
a. Grundgebyr *	11390,00
b. Ekspeditionsgebyr	500,00
3. Gebyr for senere indlevering af dansk oversættelse af international ansøgning	1100,00
4. Genoptagelsesgebyr	700,00
5. Patentmeddelelsesgebyr	
a. Grundgebyr	2850,00
b. Tillægsgebyr for hver side ud over 35 sider	80,00
c. Tillægsgebyr for hvert patentkrav, for hvilket der ikke er betalt ansøgningsgebyr	300,00
6. Gebyr for publicering af oversættelser af europæiske patentskrifter	
a. Grundgebyr	2850,00
b. Tillægsgebyr for hver side ud over 35 sider	80,00
7. Gebyr for publicering af ændrede patentskrifter	
a. Grundgebyr	2850,00
b. Tillægsgebyr for hver side ud over 35 sider	80,00
8. Genoprettelsesgebyr	3000,00
9. Årsgebyrer	
1. gebyrår	500,00
2. gebyrår	500,00
3. gebyrår	500,00
4. gebyrår	1000,00
5. gebyrår	1150,00
6. gebyrår	1300,00
7. gebyrår	1500,00
8. gebyrår	1700,00
9. gebyrår	1900,00
10. gebyrår	2150,00
11. gebyrår	2400,00
12. gebyrår	2650,00
13. gebyrår	2900,00
14. gebyrår	3150,00
15. gebyrår	3400,00
16. gebyrår	3650,00
17. gebyrår	3900,00
18. gebyrår	4200,00
19. gebyrår	4500,00
20. gebyrår	4800,00

Årsgebyrer, der betales senere end forfaldsdag, forhøjes med 20%.
Gebyret skal være betalt inden 6 måneder efter forfaldsdagen.

10. Gebyr for fremsættelse af indsigelse	2000,00
11. Gebyr for administrativ omprøvning	7000,00
12. Klagegebyr	8000,00

Ovennævnte priser skal ikke tillægges moms

* Grundgebyr til og med 2. januar 1997: 11490,00

Supplerende beskyttelsescertifikater

kr.

1. Ansøgningsgebyr	3000,00
2. Genoptagelsesgebyr	600,00
3. Genoprettelsesgebyr	3000,00
4. Årsgebyr pr. påbegyndt gebyrår	4800,00

Årsgebyrer, der betales senere end forfaldsdag, forhøjes med 20%.
Gebyret skal være betalt inden 6 måneder efter forfaldsdagen.

5. Gebyr for administrativ omprøvning	1500,00
6. Klagegebyr	4000,00

Ovennævnte priser skal ikke tillægges moms

Brugsmodeller

kr.

1. Ansøgningsgebyr	2000,00
2. Gebyr for senere indlevering af dansk oversættelse af international ansøgning	1100,00
3. Genoptagelsesgebyr	400,00
4. Fornylsesgebyrer	
For 1. periode	2000,00
For 2. periode	3000,00

Fornylsesgebyrer, der betales efter udløbet af den pågældende registreringsperiode, forhøjes med 20%.

5. Gebyr for prøvning før eller efter registrering	
a. Grundgebyr	4000,00
b. Tillægsgebyr for prøvning før registrering på grundlag af engelsksproget brugsmodelansøgning.	1000,00
6. Gebyr for behandling af anmodning om udslettelse	2000,00
7. Gebyr for bekendtgørelse af ændret registrering og publicering af ændret formulering	1100,00
8. Klagegebyr	5000,00

Ovennævnte priser skal ikke tillægges moms

Chips (halvledertopografier)

kr.

1. Ansøgningsgebyr	1500,00
2. Gebyr for behandling af anmodning om overførelse af ansøgning om registrering	1000,00
3. Klagegebyr	4000,00

Ovennævnte priser skal ikke tillægges moms

Mønstre (design)

1. Ansøgningsgebyr	kr. 1300,00
Tillægsgebyrer:	
a. Ved samregistrering for hvert mønster ud over det første	800,00
b. For bekendtgørelse af hver afbildning ud over den første	400,00
2. Genoptagelsesgebyr	200,00
3. Fornyelsesgebyr	2200,00
Tillægsgebyr ved fornyelse:	
Ved samregistrering for hvert mønster ud over det første	1100,00
Fornylsesgebyrer inkl. tillægsgebyr, der betales efter udløbet af den pågældende registreringsperiode, forhøjes med 20%.	
4. Klagegebyr	4000,00

Ovennævnte priser skal ikke tillægges moms

Vare- og fællesmærker

1. Ansøgningsgebyr	kr. 2800,00
a. Grundgebyr	2800,00
b. Tillægsgebyr for hver klasse ud over 3	600,00
Der er i alt 42 klasser	
2. Gebyr for videreførelse af international varemærkeregistrering som dansk vare- eller fællesmærkeansøgning	1500,00
3. Fornyelsesgebyr	2900,00
a. Grundgebyr	2900,00
b. Tillægsgebyr for hver klasse ud over 3	600,00
Fornylsesgebyrer inkl. tillægsgebyr, der betales efter udløbet af den pågældende registreringsperiode, forhøjes med 20%.	
4. Gebyr for anmodning om deling af en ansøgning eller en registrering for hver udskilt ansøgning eller registrering	2000,00
5. Gebyr for fremsættelse af indsigelse	2000,00
6. Gebyr for administrativ ophævelse	2500,00
7. Klagegebyr	4000,00

Ovennævnte priser skal ikke tillægges moms

Kommunevåbener og -segl

1. Ansøgningsgebyr	kr. 2000,00
--------------------	-------------

Ovennævnte pris skal ikke tillægges moms

Publikationer

1. Årsabonnement	kr. 1000,00
a. Dansk Patenttidende	1000,00
b. Patentskrifter	
– på papir	8000,00
– på CD-ROM (ESPACE-DK)	5000,00
c. Dansk Patentregister	400,00
d. Sammendrag af almindeligt tilgængelige danske patentansøgninger	
– Alle sektioner	8000,00
– sektion A	1600,00
– sektion B	1600,00
– sektion C07 + C12	1600,00
– sektion C, resten	900,00
– sektion D	500,00
– sektion E	900,00
– sektion F	900,00
– sektion G	900,00
– sektion H	900,00
e. Oversættelser af EP-skrifter	8000,00
f. Dansk Brugsmodeltidende	600,00
g. Brugsmodelskrifter	8000,00
h. Dansk Varemærketidende	1000,00
i. Dansk Varemærkeregister	200,00
j. Varemærke-særtidende med §13-afslag	100,00
k. Varemærkeindsigelsestidende	200,00
l. Nye danske varemærkeansøgninger, ugeliste	450,00
m. Dansk Mønstertidende	600,00
n. Dansk Mønsterregister	200,00
o. Patenthåndbog, ved tegning af abonnement	500,00
– løblade hertil, pr. side	10,00
p. Brugsmodelhåndbog, ved tegning af abonnement	500,00
– løblade hertil, pr. side	10,00
q. Ankenævnskendelser	
– alle kendelser	4200,00
– kendelser/patent- og brugsmodelområdet	2000,00
– kendelser/vare- og fællesmærkeområdet	2000,00
– kendelser/mønster og chipsområdet	400,00

Abonnementer tillægges porto

2. Løssalg	
a. Dansk Patenttidende	40,00
b. Dansk Patentregister	400,00
c. Sammendrag af alm. tilgængelige patentansøgninger	30,00
d. Dansk Varemærketidende	40,00
e. Dansk Varemærkeregister	200,00
f. Varemærke-særtidende med §13-afslag	100,00
g. Varemærkeindsigelsestidende	200,00
h. Varemærkeindsigelsestidende, udk. 1995	300,00
i. Dansk Mønstertidende	40,00
j. Dansk Mønsterregister	200,00
k. Dansk Brugsmodeltidende	40,00
l. Sammendrag af alm. tilgængelige brugsmodelansøgninger	30,00
m. Fremlæggelses- og patentskrifter på CD-ROM (ESPACE-DK)	
– 1993-1995, pr. årgang	5000,00
– 1990-1992, pr. årgang	2000,00

Ovennævnte priser skal ikke tillægges moms

Fremlæggelses-, patent- og brugsmodelskrifter samt oversættelser af EP-skrifter leveres til gældende kopipris

3. Love og bekendtgørelser	vedr. industriel ejendomsret 12,00-33,00
4. Gennemførelsesforskrifter til EPK i dansk oversættelse	200,00
5. Landekoderegister	100,00
6. Andre publikationer	
a. Varemærkeklassifikation	
– alfabetisk liste	500,00
– klassesdelt liste	400,00
b. Mønsterklassifikation	35,00
– ændringer og tilføjelser hertil	15,00
c. Registreringspraksis, varemærker	185,00
– tillæg hertil	65,00
d. "Fra væsen til virksomhed", Danske patenter gennem 100 år (fås på dansk og engelsk), inkl. moms	195,00

Ovennævnte priser tillægges moms, hvis andet ikke er angivet

Erhvervsservice

1. Timepris*	kr. 750,00	
2. Løbende overvågninger		
a. Teknikovervågning		
Første søgning inkl. oprettelse af søgeprofil og levering af op til 25 nyeste referencer med publikationsforsider ..	3000,00	
Overvågningskørsel pr. gang efter tilbud		
b. Konkurrentovervågning		
Første søgning inkl. oprettelse af søgeprofil og levering af op til 40 nyeste referencer ..	2000,00	
Overvågningskørsel pr. gang efter tilbud		
c. Overvågning af ansøgninger		
Overvågning af dansk patent-, brugsmodeleller varemærkeansøgning sammensættes af:		
Årligt gebyr ..	350,00	
Gebyr pr. meddelelse ..	350,00	
d. Øvrige overvågninger beregnes efter timepris		
Hertil skal lægges evt. online-udgifter		
3. Navneundersøgelser*		
a. International undersøgelse af patentrettigheder i 1-2 navne inkl. op til 40 referencer ..	2000,00	
Yderligere referencer, pr. reference ..	16,00	
Yderligere navne, pr. navn ..	700,00	
b. Undersøgelse af patent- og brugsmodelelrettigheder med gyldighed for Danmark i 1-2 navne ..	1500,00	
Yderligere navne, pr. navn ..	350,00	
c. Øvrige navneundersøgelser beregnes efter timepris		
Hertil skal lægges evt. online-udgifter		
4. Patentfamilieundersøgelser og statusundersøgelser*		
a. Patentfamilieundersøgelse ..	800,00	
b. Patentfamilieundersøgelse, inkl. status ..	1600,00	
c. Tillæg for statusoplysninger, der knytter sig til tidligere udførte patentfamilieundersøgelser ..	1600,00	
d. Statusundersøgelse af udenlandske rettigheder		
Første nummer ..	700,00	
Pr. følgende nummer ..	350,00	
e. Statusundersøgelse af danske rettigheder, pr. nummer ..	350,00	
f. Øvrige undersøgelser beregnes efter timepris		
Hertil skal lægges evt. online-udgifter		
5. Kollisionsundersøgelser af varemærker, inkl. 3 klasser*		
Yderligere klasser, pr. 10 klasser ..	500,00	
6. Skanning af varemærker*		
a. Første klasse ..	500,00	
b. Yderligere klasser, pr. klasse ..	200,00	
c. Skanning af alle 42 klasser ..	3000,00	
7. LOGO-skanning* inkl. op til 25 referencer ..		1800,00
Yderligere referencer, pr. 25 referencer ..	500,00	
8. Klasesøgninger vedr. varemærker* , pr. klasse ..		3000,00
9. Skanning af varemærker ansøgt eller registreret i udlandet*		
a. Første klasse for 1-2 lande ..	1000,00	
b. Følgende lande, pr. land ..	500,00	
c. Følgende klasser, pr. klasse ..	200,00	
10. Gebyr for levering pr. telefax ..		75,00

* Hastelevering kan aftales mod pristillæg.

Ovennævnte priser tillægges moms

Kopiservice

1. Fotokopier af patent- og brugsmodelelpublicationer og af danske ansøgninger	kr.	
a. Ekspeditionsgebyr ..	30,00	
b. Kopipris, pr. side ..	3,25	
Dog minimum 30 kr. pr. publikation (svarende til 9 sider)		
2. Fotokopier, taget på læsesalen		
ved kontant betaling, pr. side, inkl. moms ..	3,00	
3. Udenlandske patentpublicationer, der ikke findes i egne samlinger		
I ved hjemtagning fra udlandet:		
a. Pris for hjemtagning ..	100,00	
b. Pris pr. publikation ..	100,00	
Hjemtagning af sagsakter fra USA og patentpublicationer og sagsakter fra Sydafrika: Pris efter aftale.		
II ved levering af tilsvarende publikation fra egne samlinger		
a. Identifikation ..	100,00	
b. Kopipris (3,25 kr. pr. side)		
4. Engelsksprogede sammendrag, der ikke findes i egne samlinger , pr. sammendrag ..		50,00
5. Tidsskriftsartikler o.l., der ikke findes i egne samlinger		
a. Pris for hjemtagning ..	100,00	
b. Pris pr. artikel ..	100,00	
6. Aktindsigt i europæiske patenter og patentansøgninger		
a. Ekspeditionsgebyr (inkl. EPO-gebyr) ..	315,00	
b. Kopier		
- ved tilsendelse, pr. side ..	3,25	
- ved afhentning, pr. side ..	2,50	
- ved afhentning og kontant betaling, pr. side inkl. moms ..	3,00	
Ovennævnte priser tillægges moms, hvis andet ikke er angivet		
7. Bekræftet kopi af en patent-, brugsmodelel-, mønster- eller varemærkeansøgning ..		300,00
Hertil skal lægges kopiprisen		
8. Bekræftet udskrift af patent-, certifikat-, brugsmodelel-, topografi-, mønster- eller varemærkesagsregistret ..		300,00
9. Udskrift af patent-, certifikat-, brugsmodelel-, topografi-, mønster- eller varemærkesagsregistret ..		50,00
10. Udskrift af registret over kommunevåbener og -segel ..		200,00
Ovennævnte priser skal ikke tillægges moms		
11. Leveringsgebyrer		
a. Levering pr. telefax ..	75,00	
b. Ekspreslevering pr. telefax ..	275,00	
c. Ekspreslevering pr. post ..	200,00	
Hertil lægges porto		
Ovennævnte priser tillægges moms		

Kurser og foredrag

1. Kurser	kr.
Priser på kurser fås ved direkte henvendelse til KursusCentret	
Priser på kurser tillægges moms	
2. Foredrag	
Første time* ..	2000,00
Følgende timer, pr. time* ..	1500,00
* Særpriser afhængig af deltagerantal og forberedelsestid	
Ovennævnte priser skal ikke tillægges moms	

INID-koder

Internationally agreed Numbers for the Identification of Data (INID)

- (11) Serial number of the registration
- (15) Date of the registration
- (17) Expected duration of the registration/renewal
- (18) Expected expiration date of the registration/renewal
- (21) Serial number of the application
- (22) Date of filing of the application
- (23) Exhibition priority data
- (24) Date from which the industrial design right has effect
- (29) Indication of the form in which the industrial design is filed
- (30) Data relating to priority under the Paris Convention
- (43) Date of publication of the industrial design before examination
- (44) Date of publication of the industrial design after examination
- (45) Date of publication of the registered industrial design
- (46) Date of expiration of deferment
- (51) Class and subclass of the Locarno Classification
- (54) Designation of article(s) or product(s) covered by the industrial design or title of the industrial design
- (55) Reproduction of the industrial design (e.g., drawing, photograph) and explanations relating to the reproduction
- (57) Description of characteristic features of the industrial design including indication of colors
- (58) Date of recording of any kind of amendment in the Register
- (62) Serial number(s) and, if available, filing date(s) of application(s), registration(s) or document(s) related by division
- (66) Serial number(s) of application(s) concerning design(s) which is(are) variant(s) of the present one
- (71) Name(s) and address(es) of the applicant
- (72) Name(s) of the creator(s)
- (73) Name(s) and address(es) of the owner(s)
- (74) Name(s) and address(es) of the representative(s)

Domestic Codes for the Identification of Data

- (DL) Data concerning license
- (DP) Data concerning pawning

Internationalt vedtagne Numre til Identifikation af Data (INID)

- Registreringsnummer
- Registreringsdato
- Forventet registreringsperiode/fornyelsesperiode
- Forventet udløbsdato for registrering/fornyelse
- Ansøgningsnummer
- Ansøgningsdato
- Udstillingsprioritetsoplysninger
- Indleveringsdato

- Model indleveret

- Konventionsprioritetsoplysninger

- Dato for offentlig tilgængelighed

- Bekendtgørelsesdato for ansøgningen

- Bekendtgørelsesdato for registreringen

- Udsættelsesdato

- Klasser
- Vareangivelse

- Mønstret

- Beskrivelse herunder farver

- Dato for tilførsel/udslettelse

- Nummer på hovedansøgning eller udskilt ansøgning

- Beslægtede ansøgninger

- Ansøgners navn og -adresse

- Frembringers navn og -adresse
- Indehavernavn og -adresse

- Fuldmægtignavn og -adresse

Interne koder til identifikation af data

- Licensoplysninger
- Pantoplysninger

Patentdirektoratet

Helgeshøj Allé 81
DK-2630 Taastrup

B



Returneres ved varig adresseændring

Erhvervsministeriet

Patentdirektoratet

Helgeshøj Allé 81
DK-2630 Taastrup



Telefon (+45) 43 50 80 00
Telefax (+45) 43 50 80 01
Telex 16046 DPO DK
Giro 8 989923

ISSN 0903-8809