

Dansk Mønster Tidende



Indholdsfortegnelse

Bekendtgørelse af mønsteransøgninger	243
Omtryk	_
Offentligt tilgængelige mønsteransøgninger	266
Registrerede mønstre	_
Henlagte, afslåede eller tilbagetagne mønsteransøgninger	268
Ændringer	269
Fornyelse af mønsterregistreringer.....	270
Udslettelse af mønsterregistreringer.....	271
Rettelser.....	272
Andre meddelelser.....	273

Abonnementsprisen for årgangen er 600,- kr. Abonnement tegnes i Erhvervsservice, Patentdirektoratet, Helgeshøj Allé 81, 2630 Tåstrup, tlf 43 50 80 00, Gironr. 4 02 05 53. Prisen for et enkelt nummer er 40 kr. For forsendelse tillægges porto.

Ansvarlig for redaktion: Niels Ravn
Trykt hos Svalgaard Grafik a.s., Ballerup

ISSN 0903-8825

Bekendtgørelse af mønsteransøgninger

Indsigelser mod registreringen skal fremsættes skriftligt i 2 eksemplarer til registreringsmyndigheden inden 2 måneder fra bekendtgørelsesdagen, jfr. lov om mønstre nr 218 af 27. maj 1970, § 18, stk. 2.

Er det bekendtgjort, at model af mønstret er indleveret, kan denne ses i direktoratet.

Hvis afbildningen er udført i farver, er dette angivet.

Er mønstret forbillede for et ornament, er dette angivet.

(21) **MA 0739 1996**

(54) **En lampe**

(51) - Cl. 26-05

(55)

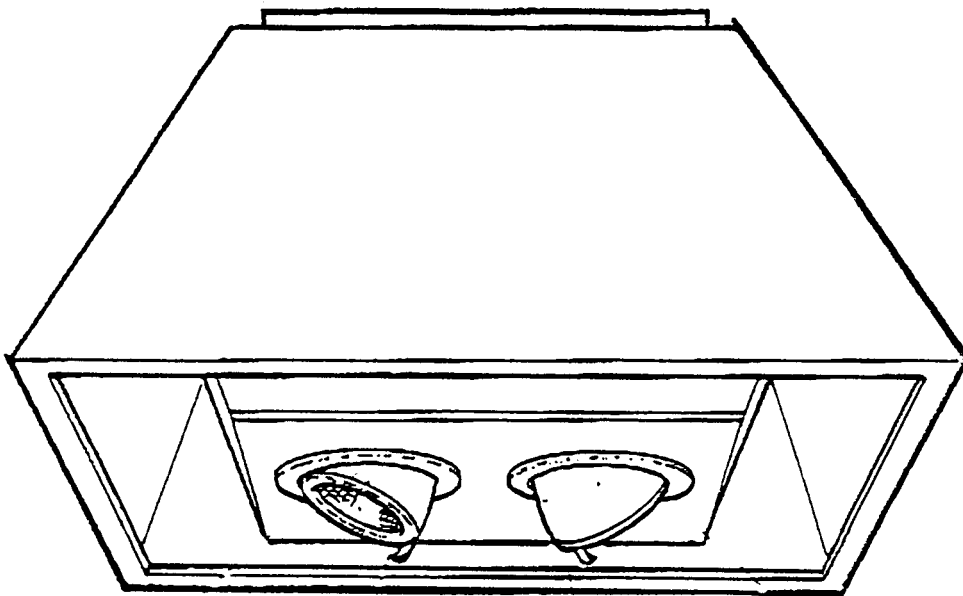

(71) **ANSØGER(E):**

(74) **FULDMÆGTIG:**

(72) **FREMBRINGER(E):**

(22) **ANSØGNINGSDATO:**

(66) **BEMÆRKNINGER:**

Retail Partner CBR Service GmbH, Hunäusstrasse 5; 29227 Celle, DE

Chas. Hude A/S, H. C. Andersens Boulevard 33, København V

Glen Oliver Löw, via Lovanio 8; 20121 Mailand, IT

Antonio Citterio, Via Lovanio 8; 20121 Milano, IT

01 aug 1996

Ansøger har samme dag indleveret MA 0166 1997.

(21) MA 0438 1996

(54) 1) En flaske
2) del dertil

(51) - Cl. 09-01

(55)

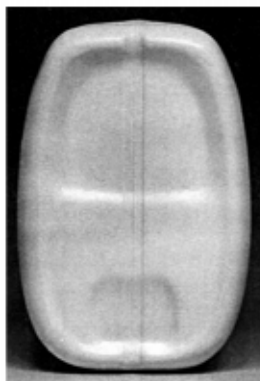

Løbenr. 1



Løbenr. 2

(71) ANSØGER(E):
(74) FULDMÆGTIG:**Joh. A. Benckiser**, Ludwig-Bertram-Str. 8+10; 67059 Ludwigshafen, DE
Plougmann, Vingtoft & Partners A/S, Sankt Annæ Plads 11; Postboks 3007,
København K(30) PRIORITET:
(22) ANSØGNINGSDATO:
(66) BEMÆRKNINGER:

07 dec 1995 Tyskland M9509936.0

29 apr 1996

Ansøger har samme dag indleveret MA 0436, 0437 og 0439 1996

(21) MA 0841 1996

(54) 1) Et salgsdisplay
2) holder dertil
3) boks dertil

(51) - Cl. 20-02

(55)

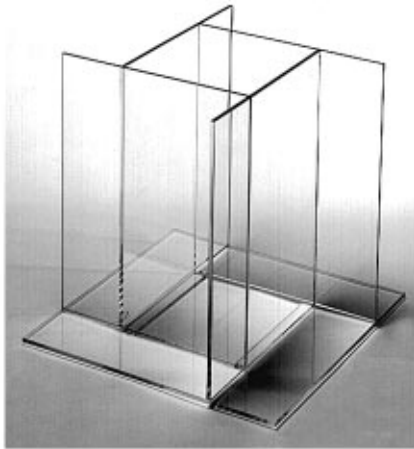

Løbenr. 1



Løbenr. 2

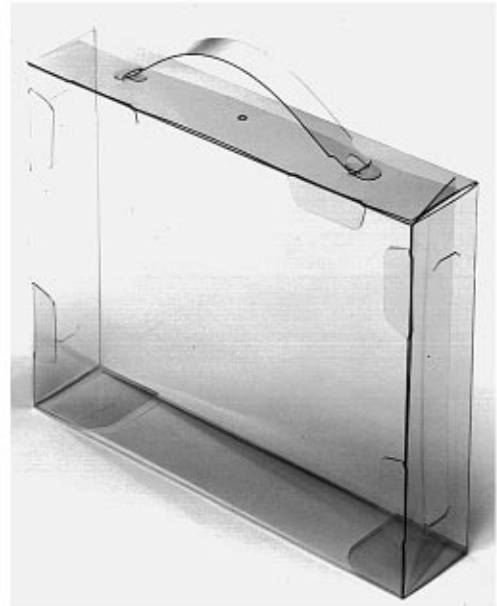

Løbenr. 3

(71) ANSØGER(E):

(74) FULDMÆGTIG:

(72) FREMBRINGER(E):

(22) ANSØGNINGSDATO:

Svend Rolf Pedersen, Nordre Strandvej 64A; 3320 Tisvildeleje, DK
 Jette Sandel Trademarks A/S, Postbox 130; Mølledamsvej 10, Birkerød
 Ansøgeren
 06 sep 1996

(21) MA 0903 1996

(54) Et the filter

(51) - Cl. 07-02

(55)



(71) ANSØGER(E):

(72) FREMBRINGER(E):

(22) ANSØGNINGSDATO:

Sand Form v/Jesper Bjerre Sand, Ydunsgade 8, 1.tv. ; 2200 København N, DK

Jesper Bjerre Sand, Ydunsgade 8, 1.tv. ; 2200 København N, DK

25 sep 1996

(21) MA 0901 1996

(54) 1) En emballage
2-3) dele dertil

(51) - Cl. 09-03

(55)

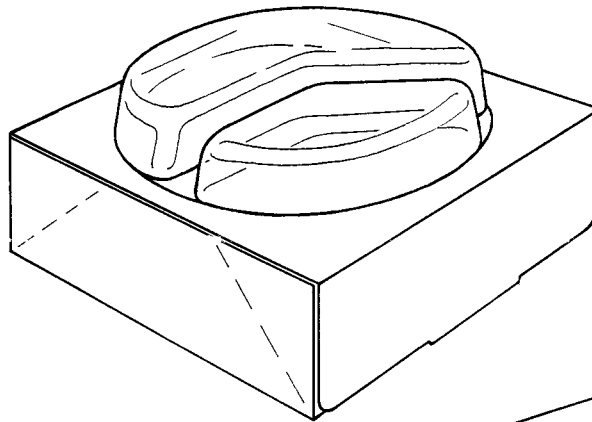

Løbenr. 1

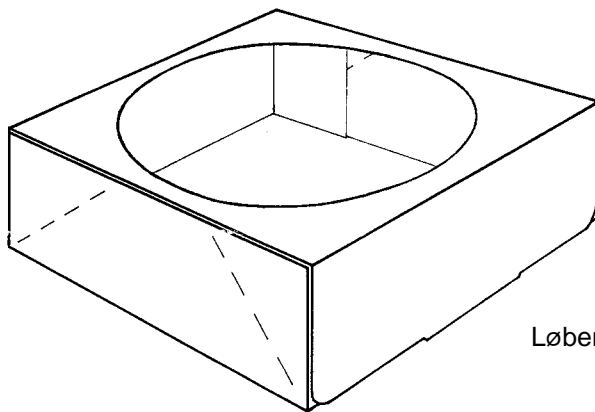

Løbenr. 2

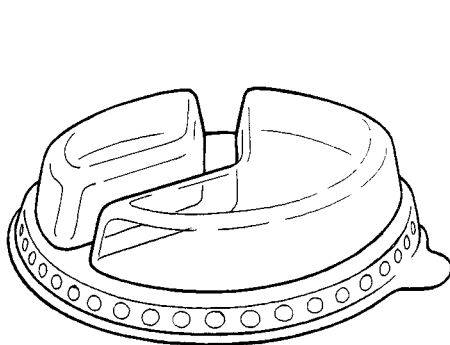
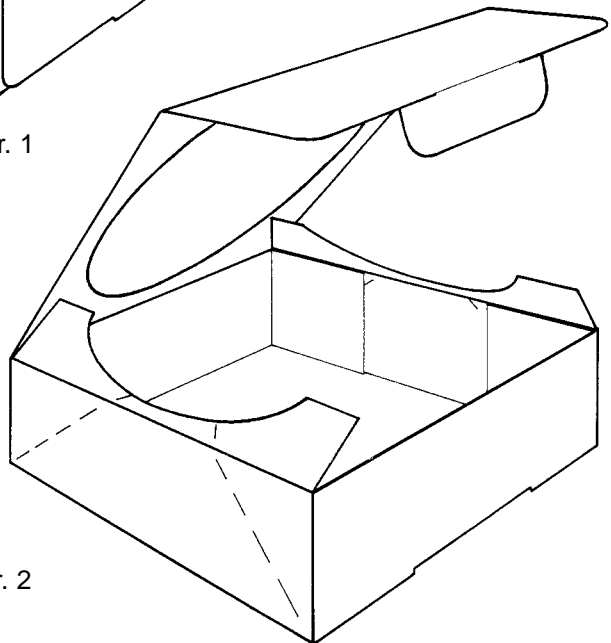

Løbenr. 3

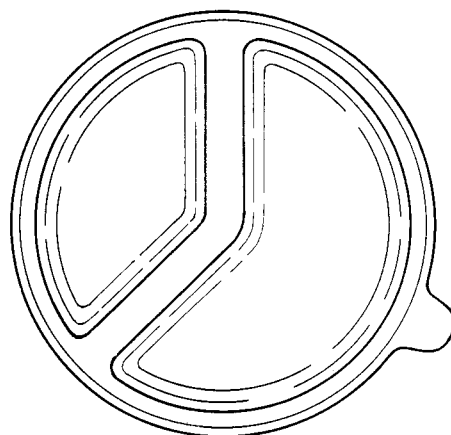

(71) ANSØGER(E):

(74) FULDMÆGTIG:

(72) FREMBRINGER(E):

(22) ANSØGNINGSDATO:

MD Foods amba, Skanderborgvej 277; 8260 Viby J, DK

MD Foods, Varemærkeafdelingen; Bernstorffsgade 33, København V

Knud Nielsen, Ærøvej 6; 4270 Høng, DK

25 sep 1996

(21) MA 0927 1996

(54) En stol

(51) - Cl. 06-01

(55)

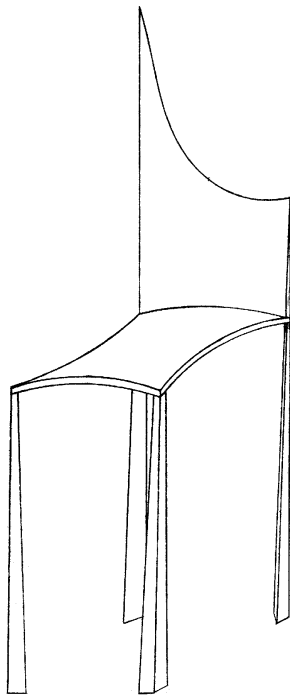

(71) ANSØGER(E):

Mohsen Samiei,
Bogfinkevej 9, 2.tv. ;
2400 København
NV, DK

(74) FULDMÆGTIG:

Chas. Hude A/S, H.
C. Andersens Boule-
vard 33, København
V

(72) FREMBRINGER(E):

Ansøgeren

(22) ANSØGNINGSDATO:

02 okt 1996

(21) MA 0928 1996

(54) En underarmsstøtte til EDB-arbejde

(51) - Cl. 06-06

(55)

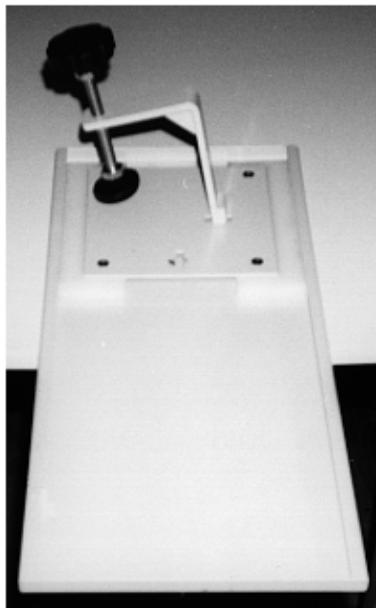

(71) ANSØGER(E):

JANE TROLDAHL MEYER, Tibberuplund 10; 3060 Espergærde, DK

(72) FREMBRINGER(E):

Ansøgeren

(22) ANSØGNINGSDATO:

03 okt 1996

(21) MA 0929 1996

(54) En servicestation

(51) - Cl. 25-03

(55)

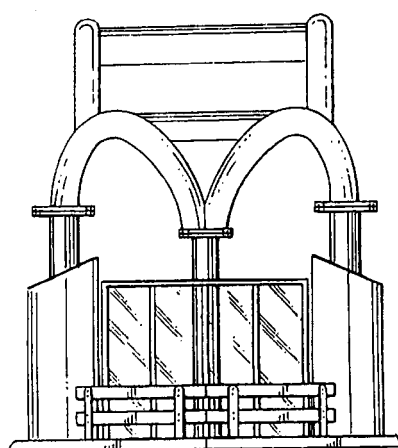
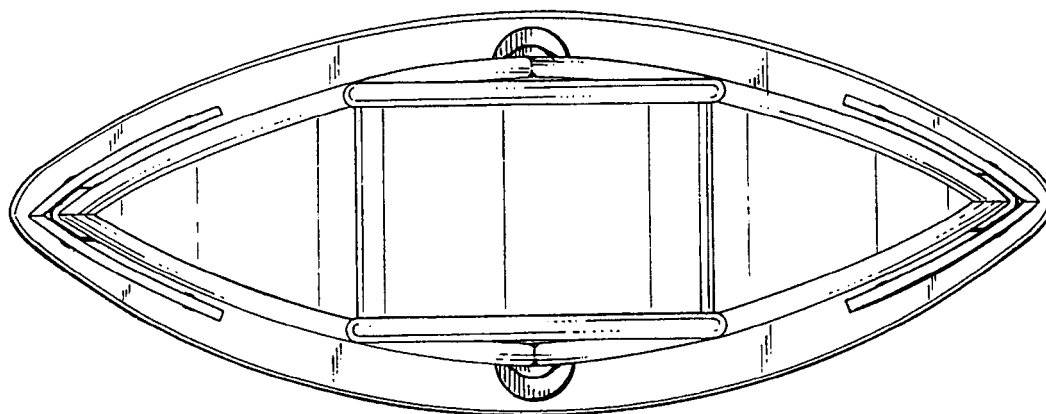
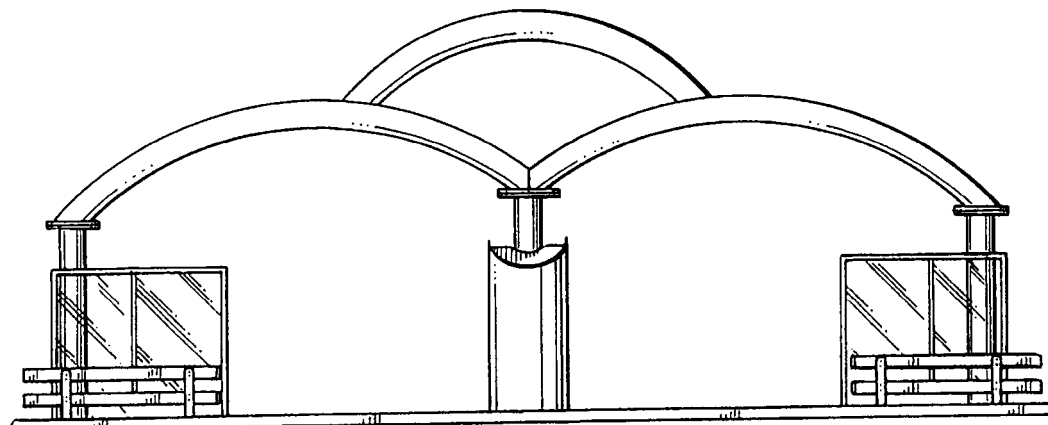

(71) ANSØGER(E):
(74) FULDMÆGTIG:

SYDKRAFT AB, S-205 09 Malmö, SE
Hofman-Bang & Boutard, Lehmann & Ree A/S, Hans Bekkevolds Allé 7, Hellerup

(72) FREMBRINGER(E):
(30) PRIORITET:
(22) ANSØGNINGSDATO:

Ingrid Johansson, Våpplingvägen 2F; S-222 38 LUND, SE
03 apr 1996 Sverige 96 0764
03 okt 1996

(21) MA 0932 1996

(54) **Kombineret skema/kort til brug ved oversigt af radio- og TV-programoversigter**
Kombineret udstillings- og reklameartikel
Kombineret skilt og reklameartikel

(51) - Cl. 19-01 ,-02
 (51) - Cl. 20-02
 (51) - Cl. 20-03

(55)

TV FORMIDDAG				(dd/mm - dd/mm)			
LØRDAG	TORSDAG	03.00	03.30	11.00	11.30	03.00	03.30
04.00	04.30	04.00	04.30	11.30	12.00	03.30	04.00
04.30	05.00	04.30	05.00	12.00	12.30	04.00	04.30
05.00	05.30	05.00	05.30	12.30	13.00	04.30	05.00
05.30	06.00	05.30	06.00	13.00	13.30	05.00	05.30
06.00	06.30	06.00	06.30	13.30	14.00	05.30	06.00
06.30	07.00	06.30	07.00	14.00	14.30	06.00	06.30
07.00	07.30	07.00	07.30	14.30	15.00	06.30	07.00
07.30	08.00	07.30	08.00	15.00	15.30	07.00	07.30
08.00	08.30	08.00	08.30	15.30	16.00	07.30	08.00
08.30	09.00	08.30	09.00	16.00	16.30	08.00	08.30
09.00	09.30	09.00	09.30	16.30	17.00	08.30	09.00
09.30	10.00	09.30	10.00	17.00	17.30	09.00	09.30
10.00	10.30	10.00	10.30	17.30	18.00	09.30	10.00
10.30	11.00	10.30	11.00	18.00	18.30	10.00	10.30
11.00	11.30	11.00	11.30	18.30	19.00	10.30	11.00
11.30	12.00	11.30	12.00	19.00	19.30	11.00	11.30
12.00	12.30	12.00	12.30	19.30	20.00	11.30	12.00
12.30	13.00	12.30	13.00	20.00	20.30	12.00	12.30
13.00	13.30	13.00	13.30	20.30	21.00	12.30	13.00
13.30	14.00	13.30	14.00	21.00	21.30	13.00	13.30
14.00	14.30	14.00	14.30	21.30	22.00	13.30	14.00
14.30	15.00	14.30	15.00	22.00	22.30	14.00	14.30
15.00	15.30	15.00	15.30	22.30	23.00	14.30	15.00
15.30	16.00	15.30	16.00	23.00	23.30	15.00	15.30
16.00	16.30	16.00	16.30	23.30	24.00	15.30	16.00
16.30	17.00	16.30	17.00	24.00	24.30	16.00	16.30
17.00	17.30	17.00	17.30	24.30	25.00	16.30	17.00
17.30	18.00	17.30	18.00	25.00	25.30	17.00	17.30
18.00	18.30	18.00	18.30	25.30	26.00	17.30	18.00
18.30	19.00	18.30	19.00	26.00	26.30	18.00	18.30
19.00	19.30	19.00	19.30	26.30	27.00	18.30	19.00
19.30	20.00	19.30	20.00	27.00	27.30	19.00	19.30
20.00	20.30	20.00	20.30	27.30	28.00	19.30	20.00
20.30	21.00	20.30	21.00	28.00	28.30	20.00	20.30
21.00	21.30	21.00	21.30	28.30	29.00	20.30	21.00
21.30	22.00	21.30	22.00	29.00	29.30	21.00	21.30
22.00	22.30	22.00	22.30	29.30	30.00	21.30	22.00
22.30	23.00	22.30	23.00	30.00	30.30	22.00	22.30
23.00	23.30	23.00	23.30	30.30	31.00	22.30	23.00
23.30	24.00	23.30	24.00	31.00	31.30	23.00	23.30
24.00	24.30	24.00	24.30	31.30	32.00	23.30	24.00
24.30	25.00	24.30	25.00	32.00	32.30	24.00	24.30
25.00	25.30	25.00	25.30	32.30	33.00	24.30	25.00
25.30	26.00	25.30	26.00	33.00	33.30	25.00	25.30
26.00	26.30	26.00	26.30	33.30	34.00	25.30	26.00
26.30	27.00	26.30	27.00	34.00	34.30	26.00	26.30
27.00	27.30	27.00	27.30	34.30	35.00	26.30	27.00
27.30	28.00	27.30	28.00	35.00	35.30	27.00	27.30
28.00	28.30	28.00	28.30	35.30	36.00	27.30	28.00
28.30	29.00	28.30	29.00	36.00	36.30	28.00	28.30
29.00	29.30	29.00	29.30	36.30	37.00	28.30	29.00
29.30	30.00	29.30	30.00	37.00	37.30	29.00	29.30
30.00	30.30	30.00	30.30	37.30	38.00	29.30	30.00
30.30	31.00	30.30	31.00	38.00	38.30	30.00	30.30
31.00	31.30	31.00	31.30	38.30	39.00	30.30	31.00
31.30	32.00	31.30	32.00	39.00	39.30	31.00	31.30
32.00	32.30	32.00	32.30	39.30	40.00	31.30	32.00
32.30	33.00	32.30	33.00	40.00	40.30	32.00	32.30
33.00	33.30	33.00	33.30	40.30	41.00	32.30	33.00
33.30	34.00	33.30	34.00	41.00	41.30	33.00	33.30
34.00	34.30	34.00	34.30	41.30	42.00	33.30	34.00
34.30	35.00	34.30	35.00	42.00	42.30	34.00	34.30
35.00	35.30	35.00	35.30	42.30	43.00	34.30	35.00
35.30	36.00	35.30	36.00	43.00	43.30	35.00	35.30
36.00	36.30	36.00	36.30	43.30	44.00	35.30	36.00
36.30	37.00	36.30	37.00	44.00	44.30	36.00	36.30
37.00	37.30	37.00	37.30	44.30	45.00	36.30	37.00
37.30	38.00	37.30	38.00	45.00	45.30	37.00	37.30
38.00	38.30	38.00	38.30	45.30	46.00	37.30	38.00
38.30	39.00	38.30	39.00	46.00	46.30	38.00	38.30
39.00	39.30	39.00	39.30	46.30	47.00	38.30	39.00
39.30	40.00	39.30	40.00	47.00	47.30	39.00	39.30
40.00	40.30	40.00	40.30	47.30	48.00	39.30	40.00
40.30	41.00	40.30	41.00	48.00	48.30	40.00	40.30
41.00	41.30	41.00	41.30	48.30	49.00	40.30	41.00
41.30	42.00	41.30	42.00	49.00	49.30	41.00	41.30
42.00	42.30	42.00	42.30	49.30	50.00	41.30	42.00
42.30	43.00	42.30	43.00	50.00	50.30	42.00	42.30
43.00	43.30	43.00	43.30	50.30	51.00	42.30	43.00
43.30	44.00	43.30	44.00	51.00	51.30	43.00	43.30
44.00	44.30	44.00	44.30	51.30	52.00	43.30	44.00
44.30	45.00	44.30	45.00	52.00	52.30	44.00	44.30
45.00	45.30	45.00	45.30	52.30	53.00	44.30	45.00
45.30	46.00	45.30	46.00	53.00	53.30	45.00	45.30
46.00	46.30	46.00	46.30	53.30	54.00	45.30	46.00
46.30	47.00	46.30	47.00	54.00	54.30	46.00	46.30
47.00	47.30	47.00	47.30	54.30	55.00	46.30	47.00
47.30	48.00	47.30	48.00	55.00	55.30	47.00	47.30
48.00	48.30	48.00	48.30	55.30	56.00	47.30	48.00
48.30	49.00	48.30	49.00	56.00	56.30	48.00	48.30
49.00	49.30	49.00	49.30	56.30	57.00	48.30	49.00
49.30	50.00	49.30	50.00	57.00	57.30	49.00	49.30
50.00	50.30	50.00	50.30	57.30	58.00	49.30	50.00
50.30	51.00	50.30	51.00	58.00	58.30	50.00	50.30
51.00	51.30	51.00	51.30	58.30	59.00	50.30	51.00
51.30	52.00	51.30	52.00	59.00	59.30	51.00	51.30
52.00	52.30	52.00	52.30	59.30	60.00	51.30	52.00
52.30	53.00	52.30	53.00	60.00	60.30	52.00	52.30
53.00	53.30	53.00	53.30	60.30	61.00	52.30	53.00
53.30	54.00	53.30	54.00	61.00	61.30	53.00	53.30
54.00	54.30	54.00	54.30	61.30	62.00	53.30	54.00
54.30	55.00	54.30	55.00	62.00	62.30	54.00	54.30
55.00	55.30	55.00	55.30	62.30	63.00	54.30	55.00
55.30	56.00	55.30	56.00	63.00	63.30	55.00	55.30
56.00	56.30	56.00	56.30	63.30	64.00	55.30	56.00
56.30	57.00	56.30	57.00	64.00	64.30	56.00	56.30
57.00	57.30	57.00	57.30	64.30	65.00	56.30	57.00
57.30	58.00	57.30	58.00	65.00	65.30	57.00	57.30
58.00	58.30	58.00	58.30	65.30	66.00	57.30	58.00
58.30	59.00	58.30	59.00	66.00	66.30	58.00	58.30
59.00	59.30	59.00	59.30	66.30	67.00	58.30	59.00
59.30	60.00	59.30	60.00	67.00	67.30	59.00	59.30
60.00	60.30	60.00	60.30	67.30	68.00	59.30	60.00
60.30	61.00	60.30	61.00	68.00	68.30	60.00	60.30
61.00	61.30	61.00	61.30	68.30	69.00	60.30	61.00
61.30	62.00	61.30	62.00	69.00	69.30	61.00	61.30
62.00	62.30	62.00	62.30	69.30	70.00	61.30	62.00
62.30	63.00	62.30	63.00	70.00	70.30	62.00	62.30
63.00	63.30	63.00	63.30	70.30	71.00	62.30	63.00
63.30	64.00	63.30	64.00	71.00	71.30	63.00	63.30
64.00	64.30	64.00	64.30	71.30	72.00	63.30	64.00
64.30	65.00	64.30	65.00	72.00	72.30	64.00	64.30
65.00	65.30	65.00	65.30	72.30	73.00	64.30	65.00
65.30	66.00	65.30	66.00	73.00	73.30	65.00	65.30
66.00	66.30	66.00	66.30	73.30	74.00	65.30	66.00
66.30	67.00	66.30	67.00	74.00	74.30	66.00	66.30
67.00	67.30	67.00	67.30	74.30	75.00	66.30	67.00
67.30	68.00	67.30	68.00	75.00	75.30	67.00	67.30
68.00	68.30	68.00	68.30	75.30	76.00	67.30	68.00
68.30	69.00	68.30	69.00	76.00	76.30	68.00	68.30
69.00	69.30	69.00	69.30	76.30	77.00	68.30	69.00
69.30	70.00	69.30	70.00	77.00	77.30	69.00	69.30
70.00	70.30	70.00	70.30	77.30	78.00	69.30	70.00
70.30	71.00	70.30	71.00	78.00	78.30	70.00	70.30
71.00	71.30	71.00	71.30	78.30	79.00	70.30	71.00
71.30	72.00	71.30	72.00	79.00	79.30	71.00	71.30
72.00	72.30	72.00	72.30	79.30	80.00	71.30	72.00
72.30	73.00	72.30	73.00	80.00	80.30	72.00	72.30
73.00	73.30	73.00	73.30	80.30	81.00	72.30	73.00

(21) MA 0934 1996

(54) 1) Et drikkeglas,
2) dessertglas,
3) vinglas,
4) ølglas,
5) champagneglas, alt til en glasserie.

(51) - Cl. 07-01

(55)

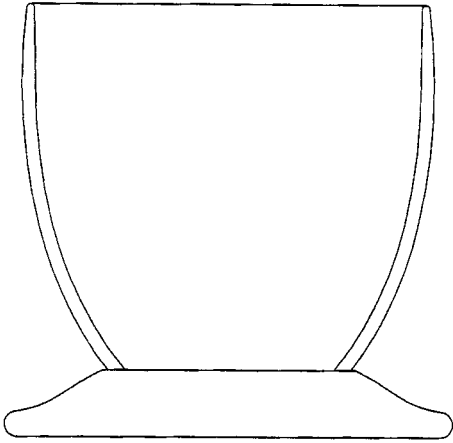

Løbenr. 1

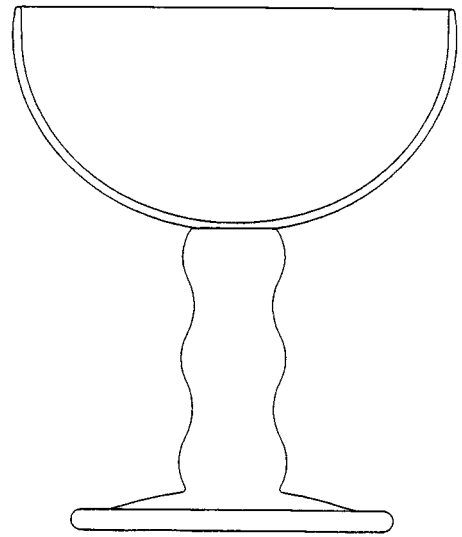

Løbenr. 2

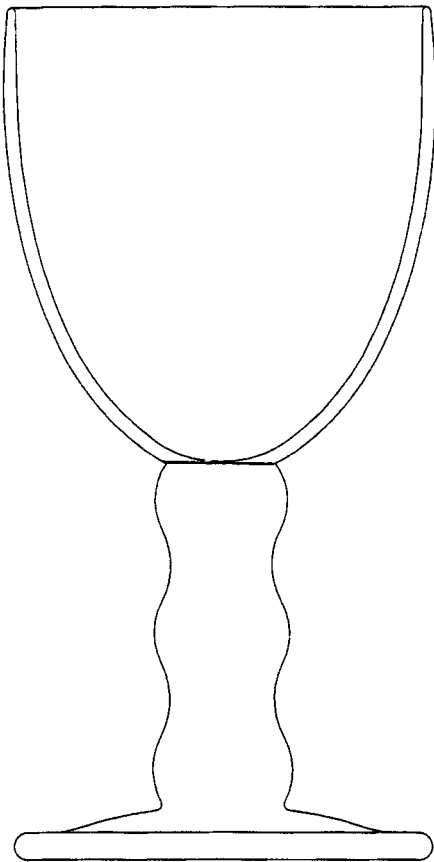

Løbenr. 3

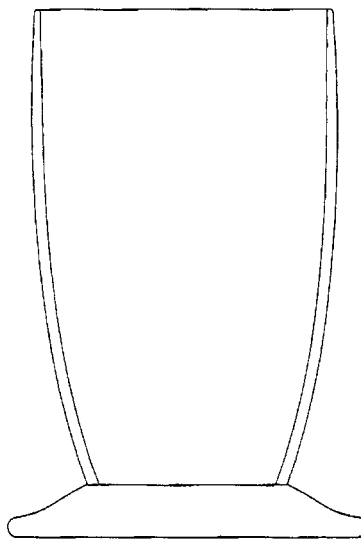

Løbenr. 4

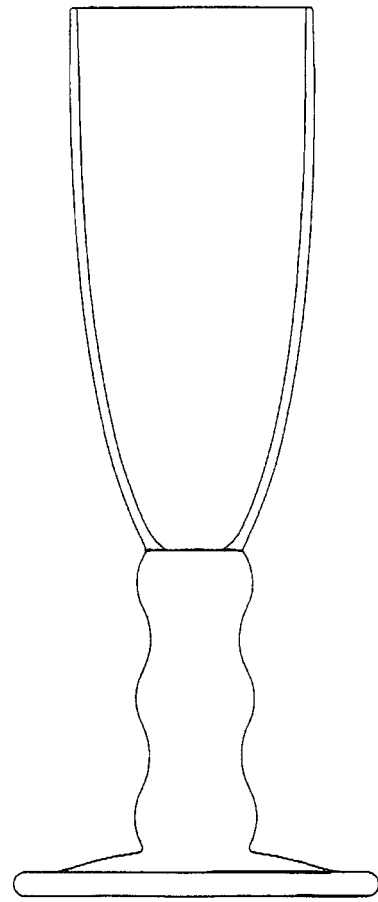

Løbenr. 5

(71) ANSØGER(E):
(74) FULDMÆGTIG:
(72) FREMBRINGER(E):
(22) ANSØGNINGS DATO:

PI-Design AG, Kantonstrasse; 6234 Triengen, CH
Giersing & Stelling Patentbureau A/S, Teglporten 3, Birkerød
Carsten Jørgensen, Dattenbergrain 31; 6010 Kriens, CH
03 okt 1996

(21) MA 0936 1996

(54) 1-2) Picnictallerkener, begge til et sæt.

(51) - Cl. 07-01

(55)

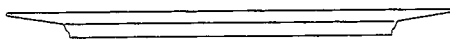
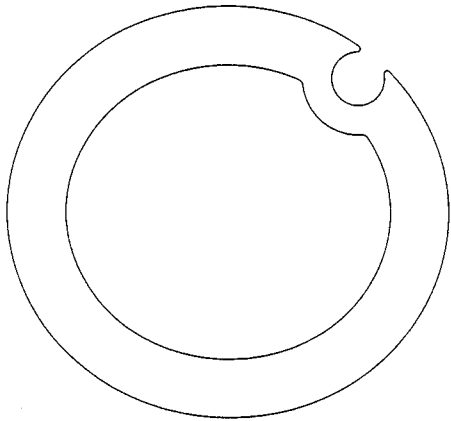

Løbenr. 1

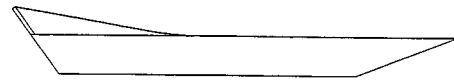
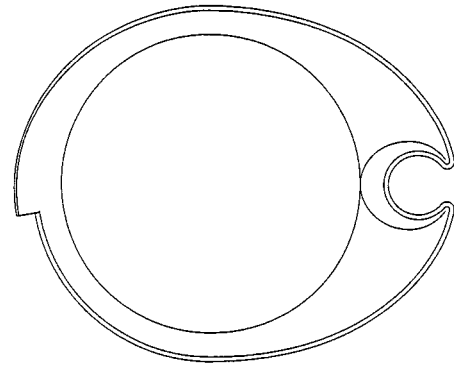

Løbenr. 2

(71) ANSØGER(E):

PI-Design, Kantonstrasse; 6234 Triengen, CH

(74) FULDMÆGTIG:

Giersing & Stelling Patentbureau A/S, Teglporten 3, Birkerød

(72) FREMBRINGER(E):

Carsten Jørgensen, Dattenbergrain 31; 6010 Kriens, CH

(22) ANSØGNINGSDATO:

03 okt 1996

(21) MA 0937 1996

(54) Et æggebæger med ske

(51) - Cl. 07-01

(55)

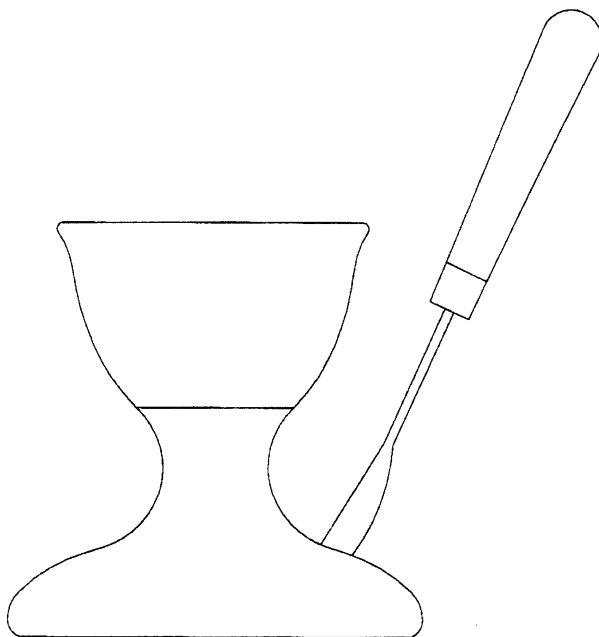

(71) ANSØGER(E):

PI-Design AG, Kantonsstrasse; 6234 Triengen, CH

(74) FULDMÆGTIG:

Giersing & Stelling Patentbureau A/S, Teglporten 3, Birkerød

(72) FREMBRINGER(E):

Carsten Jørgensen, Dattenbergrain 31; 6010 Kriens, CH

(22) ANSØGNINGSDATO:

03 okt 1996

(21) MA 1047 1996

(54) 1) Kombineret pitchfork og markør til
golfbrug
2-4) dele dertil

(51) - Cl. 21-02

(55)

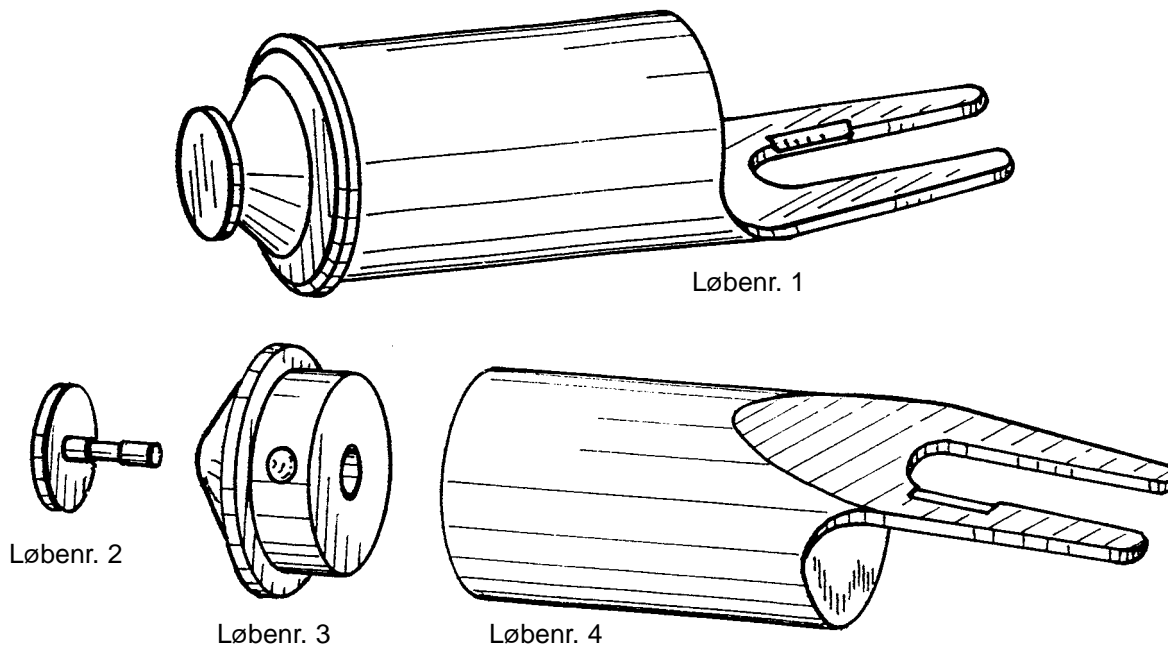

(71) ANSØGER(E):

Arne Birch, Sanderumhaven 50; 5250 Odense SV, DK

(74) FULDMÆGTIG:

Larsen & Birkeholm A/S Skandinavisk Patentbureau, Banegårdspladsen 1;
Postboks 362, København V

(72) FREMBRINGER(E):

Ansøgeren

(22) ANSØGNINGSDATO:

01 nov 1996

(21) MA 1092 1996

(54) En højre sideskærm til en bil

(51) - Cl. 12-16

(55)



(71) ANSØGER(E):

Fiat Auto S. p. A., Corso G. Agnelli 200; I-10135 Torino, IT

(74) FULDMÆGTIG:

Hofman-Bang & Boutard, Lehmann & Ree A/S, Hans Bekkevolds Allé 7, Hellerup

(72) FREMBRINGER(E):

Pagin Romano, Via Flavio Gioia; 11 - Rivalta (Torino), IT

(30) PRIORITET:

14 maj 1996 Italien TO 96 0000107

(22) ANSØGNINGSDATO:

14 nov 1996

(66) BEMÆRKNINGER:

Ansøger har samme dag indleveret MA 1093 og 1094 1996

(21) MA 1093 1996

(54) En bagklap til en bil

(51) - Cl. 12-16

(55)



(71) ANSØGER(E):

Fiat Auto S. p. A., Corso G. Agnelli 200; I-10135 Torino, IT

(74) FULDMÆGTIG:

Hofman-Bang & Boutard, Lehmann & Ree A/S, Hans Bekkevolds Allé 7, Hellerup

(72) FREMBRINGER(E):

Pagin Romano, Via Flavio Gioia; 11 - Rivalta (Torino), IT

(30) PRIORITET:

14 maj 1996 Italien TO 96 0000107

(22) ANSØGNINGSDATO:

14 nov 1996

(66) BEMÆRKNINGER:

Ansøger har samme dag indleveret MA 1092 og 1094 1996

(21) MA 1094 1996

(54) En venstre sideskærm til en bil

(51) - Cl. 12-16

(55)



(71) ANSØGER(E):

Fiat Auto S. p. A., Corso G. Agnelli 200; I-10135 Torino, IT

(74) FULDMÆGTIG:

Hofman-Bang & Boutard, Lehmann & Ree A/S, Hans Bekkevolds Allé 7, Hellerup

(72) FREMBRINGER(E):

Pagin Romano, Via Flavio Gioia; 11 - Rivalta (Torino), IT

(30) PRIORITET:

14 maj 1996 Italien TO 96 0000107

(22) ANSØGNINGSDATO:

14 nov 1996

(66) BEMÆRKNINGER:

Ansøger har samme dag indleveret MA 1092 og 1093 1996

(21) MA 1172 1996

(54) 1) En duft- og rengøringsblok
2) Del dertil

(51) - Cl. 23-00

(55)

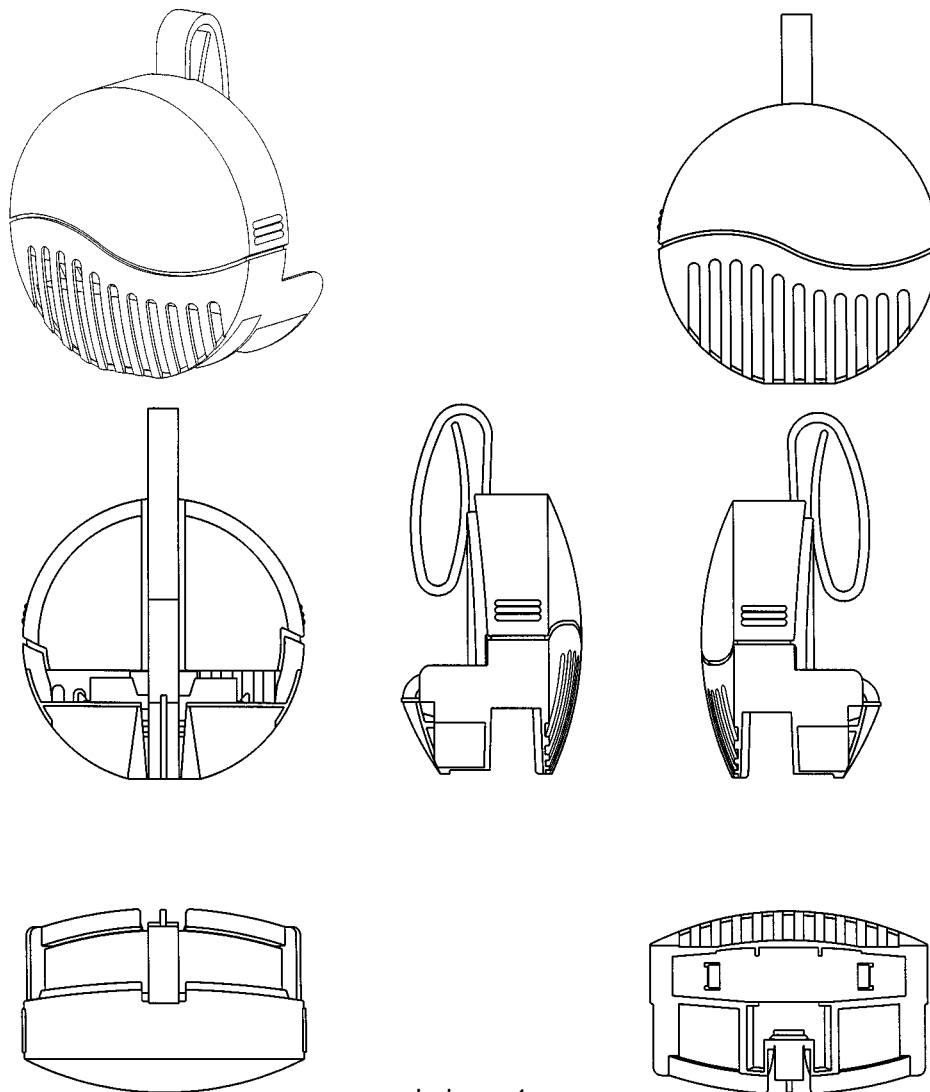

Løbenr. 1

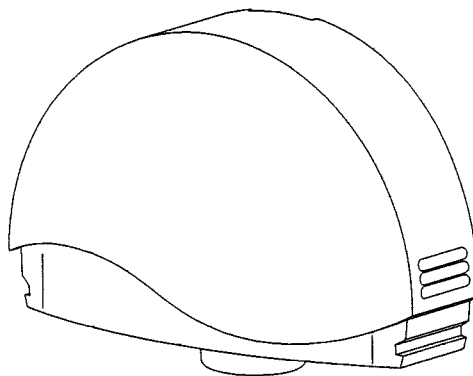

Løbenr. 1

(71) ANSØGER(E):

(74) FULDMÆGTIG:

(72) FREMBRINGER(E):

Kortman Intradal B. V., Laan der Techniek 22; 3903 AT Veenendaal, NL

Chas. Hude A/S, H. C. Andersens Boulevard 33, København V

Petrus Henrikus Aloysius Nicolaas Kuhn, Hanenburglaan 294; 2565 HC; DEN
HAAG, NL

(30) PRIORITET:

03 jun 1996 WIPO** DM/36596

(22) ANSØGNINGSDATO:

02 dec 1996

(21) MA 1177 1996

(54) En højttaler

(51) - Cl. 14-01

(55)



(71) ANSØGER(E): **Rasmus Bremer Sørensen**, Kastрупvej 129 st mv; 2300 København S, DK
(72) FREMBRINGER(E): Ansøgeren
(22) ANSØGNINGSDATO: 03 dec 1996

(21) MA 1209 1996

(54) En kande

(51) - Cl. 07-01

(55)

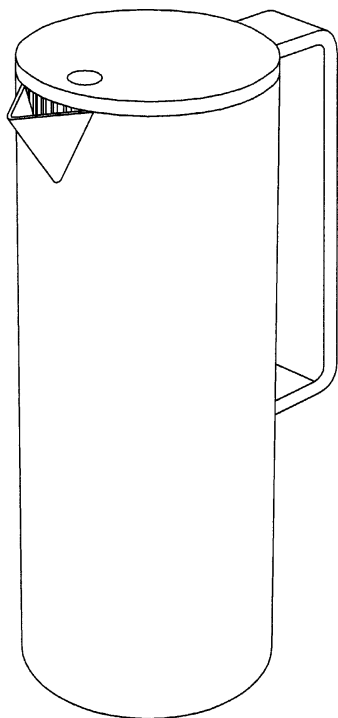

(71) ANSØGER(E): **PI-Design AG**, Kantonsstrasse 100; CH-6234 Triengen, CH
(74) FULDMÆGTIG: Giersing & Stellingner Patentbureau A/S, Teglpporten 3, Birkerød
(72) FREMBRINGER(E): Masato Yamamoto, Mühlehofstrasse 15; CH-6030 Ebikon, CH
(22) ANSØGNINGSDATO: 13 dec 1996

(21) MA 1256 1996

(54) En blisterpakning

(51) - Cl. 09-03

(55)

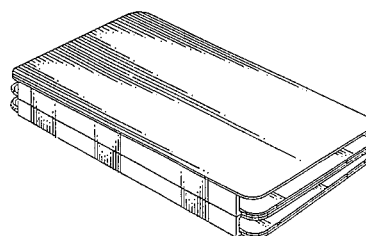
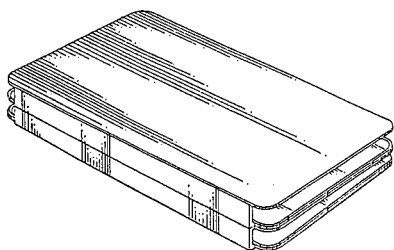
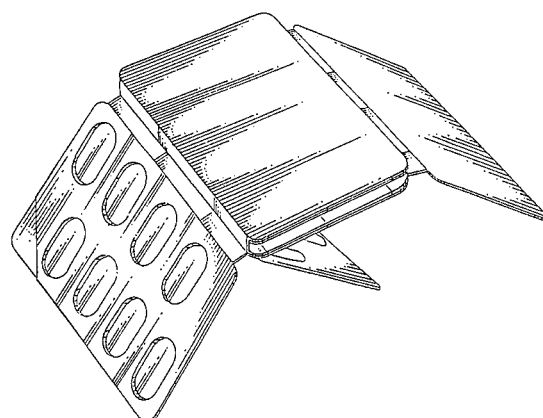
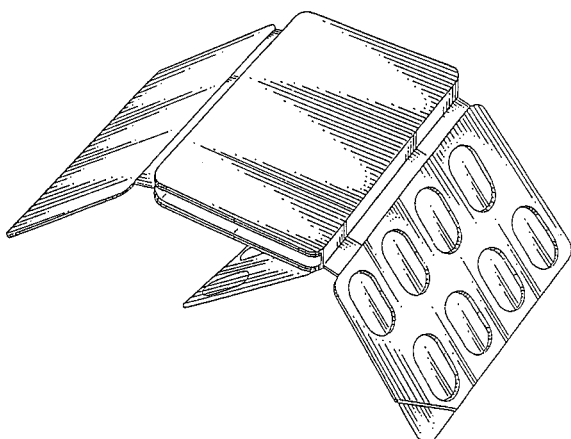
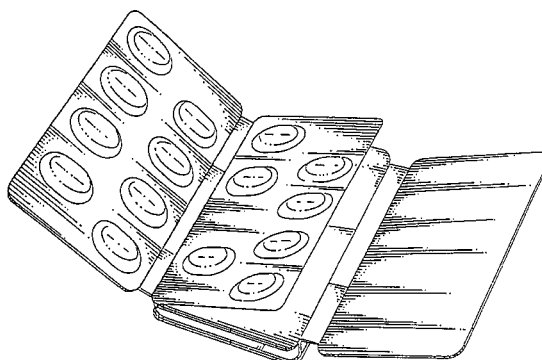
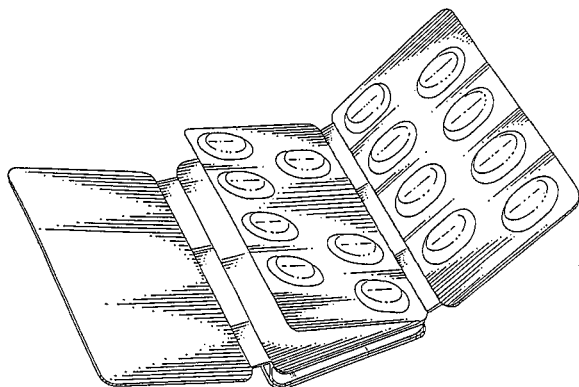
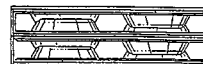
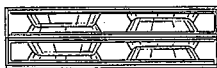

(71) ANSØGER(E):

ASTRA AKTIEBOLAG, S-151 85 Södertälje, SE

(74) FULDMÆGTIG:

Astra Aktiebolag, Patentafdelningen, Södertälje

(72) FREMBRINGER(E):

Christian Assargren, Tranebergsstrand 5; S-161 32 Bromma, SE
Claes Friberg, Pusshagen 43; S-136 53 Haninge, SE

(30) PRIORITET:

01 jul 1996 Sverige 96-1479

(22) ANSØGNINGSDATO:

23 dec 1996

(66) BEMÆRKNINGER:

Ansøger har samme dag indleveret MA 1250-1255 og 1257 1996.

(21) MA 1257 1996

(54) En blisterpakning

(51) - Cl. 09-03

(55)

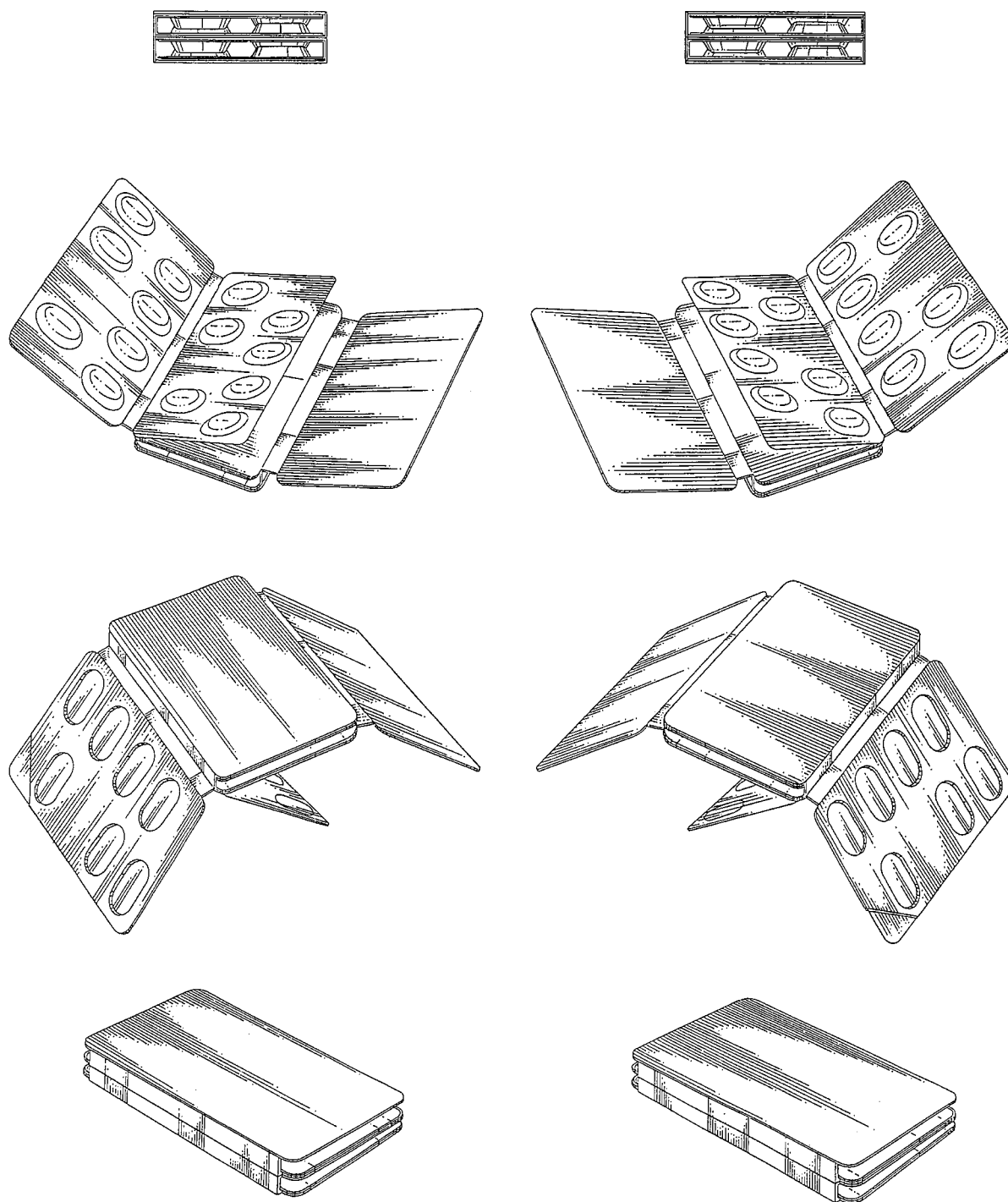

(71) ANSØGER(E):

ASTRA AKTIEBOLAG, S-151 85 Södertälje, SE

(74) FULDMÆGTIG:

Astra Aktiebolag, Patentafdelningen, Södertälje

(72) FREMBRINGER(E):

Christian Assargren, Tranebergsstrand 5; S-161 32 Bromma, SE
Claes Friberg, Pusshagen 43; S-136 53 Haninge, SE

(30) PRIORITET:

01 jul 1996 Sverige 96-1480

(22) ANSØGNINGS DATO:

23 dec 1996

(66) BEMÆRKNINGER:

Ansøger har samme dag indleveret MA 1250-1256 1996.

(21) MA 0007 1997

(54) En solskærm

(51) - Cl. 03-03

(55)

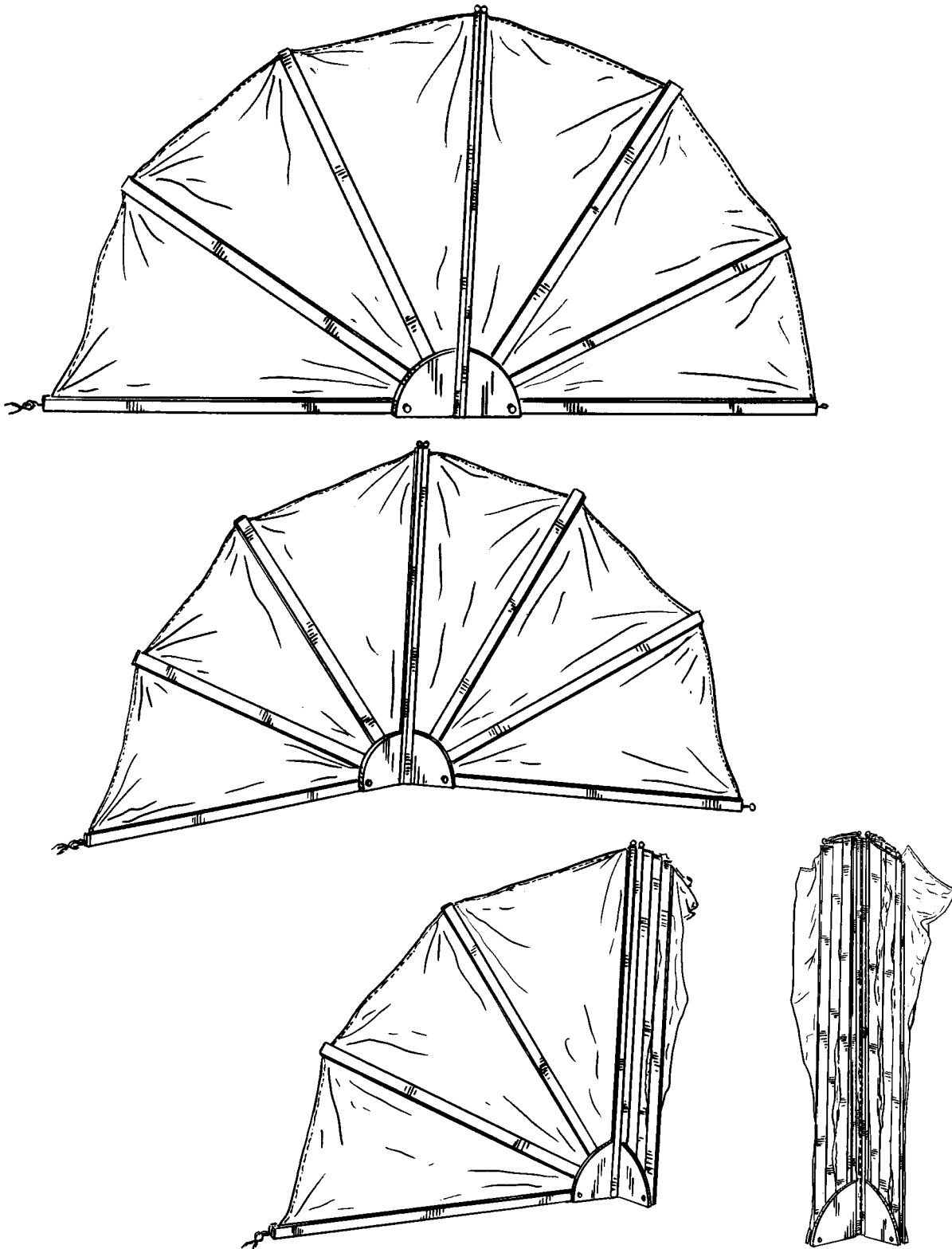

(71) ANSØGER(E):
(74) FULDMÆGTIG:

Soweco, Plesmanweg 9; 7602 PB Almelo, NL
Plougmann, Vingtoft & Partners A/S, Sankt Annæ Plads 11; Postboks 3007,
København K

(72) FREMBRINGER(E):

Harry Christenhusz, 7514 DP Enschede, NL

(30) PRIORITET:

04 jul 1996 WIPO** DM/036870

(22) ANSØGNINGS DATO:

03 jan 1997

(21) MA 0008 1997

(54) En ramme til emballage

(51) - Cl. 09-03

(55)

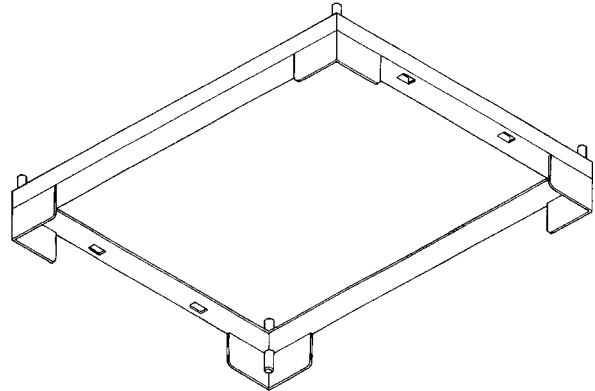
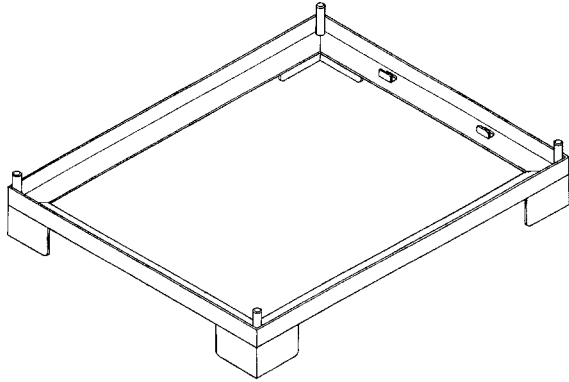

(71) ANSØGER(E):

Nefab AB, Nordgrens väg 5; SE-B22 92 ALFTA, SE

(74) FULDMÆGTIG:

PATRADE A/S, Store Torv 1, Århus C

(72) FREMBRINGER(E):

Per Persson, c/o Nefab AB; Nordgrens väg 5; SE-822 92 ALFTA, SE

(30) PRIORITET:

04 jul 1996 Sverige 96-1496

(22) ANSØGNINGSDATO:

03 jan 1997

(21) MA 0046 1997

(54) En affaldsbeholder

(51) - Cl. 09-09

(55)

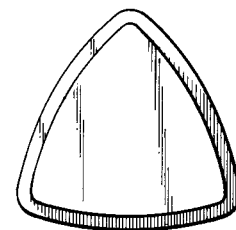
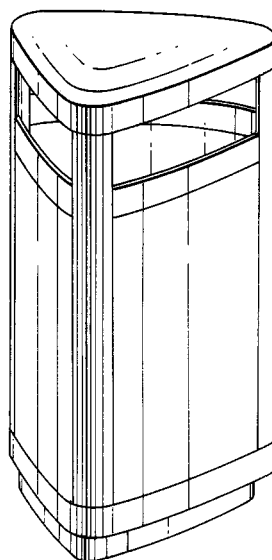
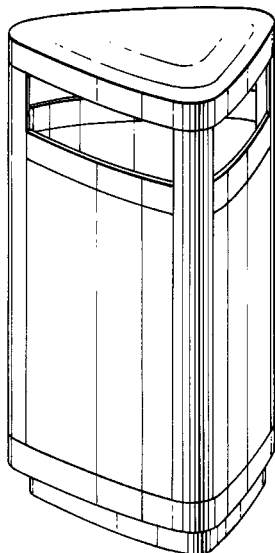

(71) ANSØGER(E):

Green Media AS, Fjordveien 1; N-1322 Høvik, NO

(74) FULDMÆGTIG:

Ostenfeld Patentbureau A/S, Bredgade 41; Box 1183, København K

(72) FREMBRINGER(E):

Rune Nilsson, Hvalstadlia 2; 1364 Hvalstad, NO

Snorre Finanger, Storengveien 20; 1342 Jar, NO

Gudciv Bjørklund, Langoddveien 101; 1335 Snarøya, NO

(30) PRIORITET:

15 jul 1996 Norge D960505

(22) ANSØGNINGSDATO:

15 jan 1997

(21) MA 0047 1997

(54) En lampe

(51) - Cl. 26-05

(55)



(71) ANSØGER(E):

Unique Interieur ApS, Kalkbrænderiløbskaj 4; 2100 København Ø, DK
Henrik Lund Larsen, Dampfærgevej 21; Pakhus D rum 112-114; 2100 København Ø, DK

(72) FREMBRINGER(E):

(22) ANSØGNINGSDATO:

16 jan 1997

(21) MA 0166 1997

(54) En lampe

(51) - Cl. 26-05

(55)

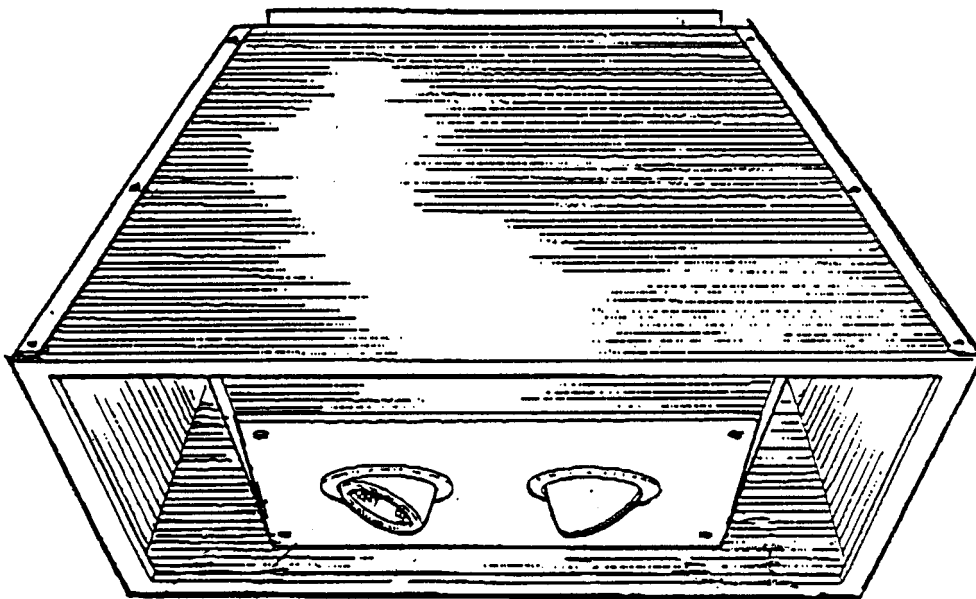

(71) ANSØGER(E):

Retail Partner CBR Service GmbH, Hunäusstrasse 5; 29227 Celle, DE

(74) FULDMÆGTIG:

Chas. Hude A/S, H. C. Andersens Boulevard 33, København V

(72) FREMBRINGER(E):

Glen Oliver Löw, Via Lovanio 8; 20121 Mailand, IT

(22) ANSØGNINGSDATO:

11 feb 1997

(66) BEMÆRKNINGER:

Ansøger har samme dag indleveret MA 0739 1996.

(21) MA 0185 1997

(54) 1) En sigte
2-3) dele dertil

(51) - Cl. 07-04

(55)

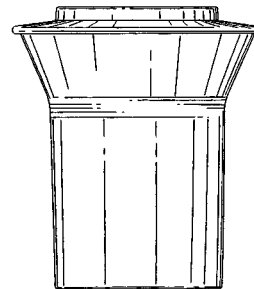
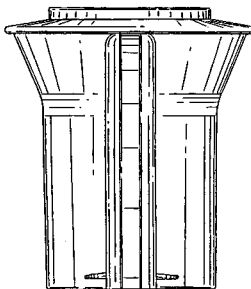
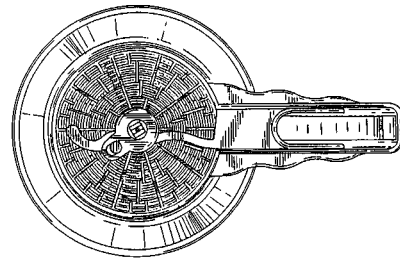
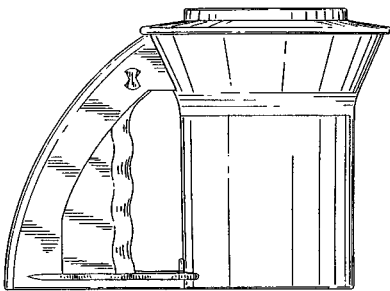
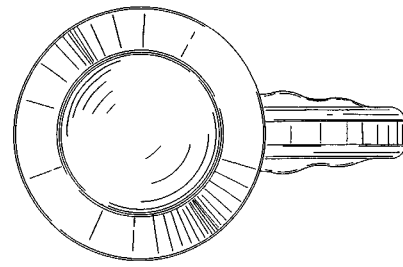
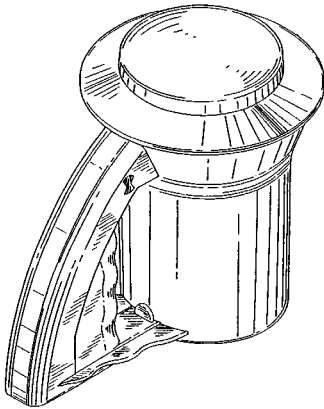

Løbenr. 1

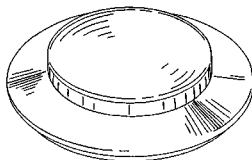

Løbenr. 2

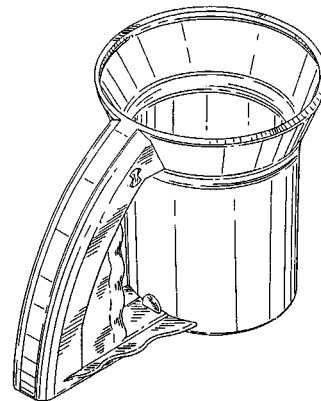

Løbenr. 3

(71) ANSØGER(E):
(74) FULDMÆGTIG:**Dart Industries Inc.**, 14901 S. Orange Blossom Trail; Orlando, FL 32837, US
Hofman-Bang & Boutard, Lehmann & Ree A/S, Hans Bekkevolds Allé 7, Hellerup

(72) FREMBRINGER(E):

Pieter K. J. DeCoster, Parklaan 77; B-9300 Aalst, BE

(30) PRIORITET:

30 aug 1996 USA 29/059,036

(22) ANSØGNINGSDATO:

13 feb 1997

(21) MA 0186 1997

(54) En palle

(51) - Cl. 09-99

(55)

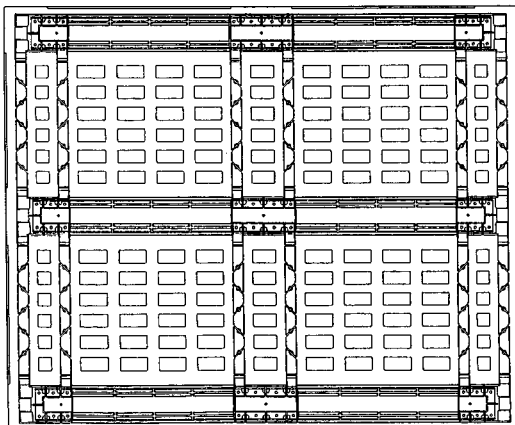
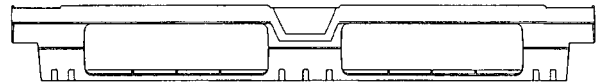
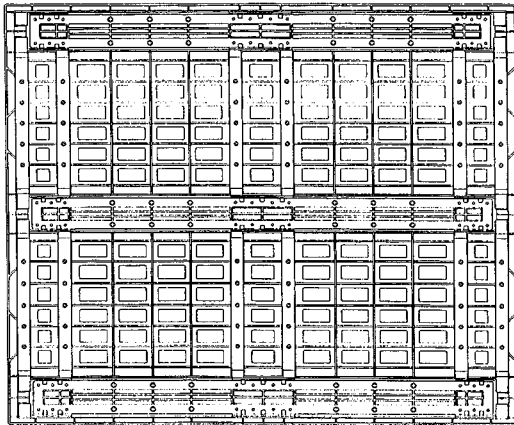
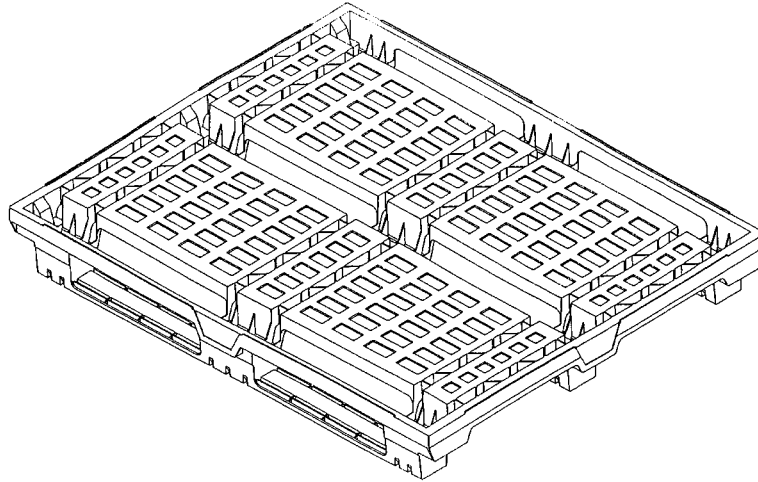

(71) ANSØGER(E):
 (74) FULDMÆGTIG:

Perstrop AB, S-284 80 Perstrop, DE
 Hofman-Bang & Boutard, Lehmann & Ree A/S, Hans Bekkevolds Allé 7, Hellerup

(72) FREMBRINGER(E):

Kaj Koskinen, Tryggögatan 14; S-257 30 Rydebäck, SE

(30) PRIORITET:

16 aug 1996 Sverige 961680

(22) ANSØGNINGSDATO:

13 feb 1997

(21) MA 0203 1997

(54) Et jalousiskab

(51) - Cl. 06-04

(55)

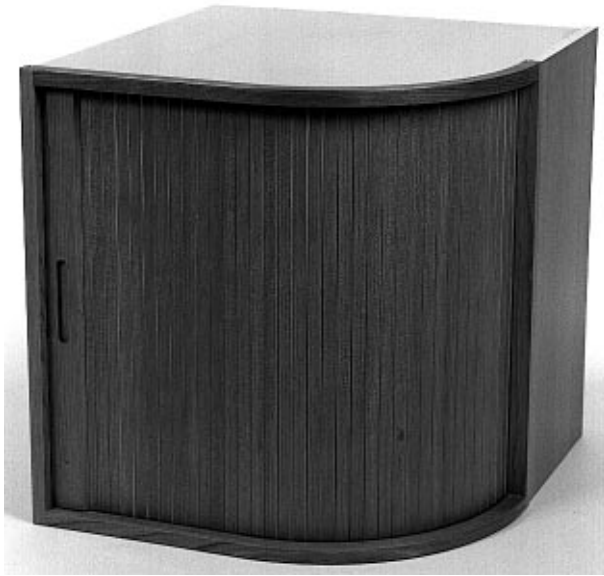

(71) ANSØGER(E):

**HTH Køkkener A/S,
Uno Form,** Vestre
Boulevard 9; 9600
Aars, DK

(72) FREMBRINGER(E):

Christian M. Olesen,
Engkrogen 9; 7460
Herning, DK

(22) ANSØGNINGSDATO:

17 feb 1997

(66) BEMÆRKNINGER:

Ansøger har samme
dag indleveret MA
0204-0205 1997.

(21) MA 0204 1997

(54) Et jalousiskab

(51) - Cl. 06-04

(55)



(71) ANSØGER(E):

**HTH Køkkener A/S,
Uno Form,** Vestre
Boulevard 9; 9600
Aars, DK

(72) FREMBRINGER(E):

Christian M. Olesen,
Engkrogen 9; 7460
Herning, DK

(22) ANSØGNINGSDATO:

17 feb 1997

(66) BEMÆRKNINGER:

Ansøger har samme
dag indleveret MA
0203 og 0205 1997.

(21) MA 0205 1997

(54) Et jalousiskab

(51) - Cl. 06-04

(55)



(71) ANSØGER(E):

HTH Køkkener AS,
Uno Form, Vestre
Boulevard 9; 9600
Aars, DK

(72) FREMBRINGER(E):

Christian M. Olesen,
Engkrogen 9; 7460
Herning, DK

(22) ANSØGNINGSDATO:

17 feb 1997

(66) BEMÆRKNINGER:

Ansøger har samme
dag indleveret MA
0203-0204 1997.

(21) MA 0206 1997

(54) En skruelågsåbner

(51) - Cl. 07-06

(55)

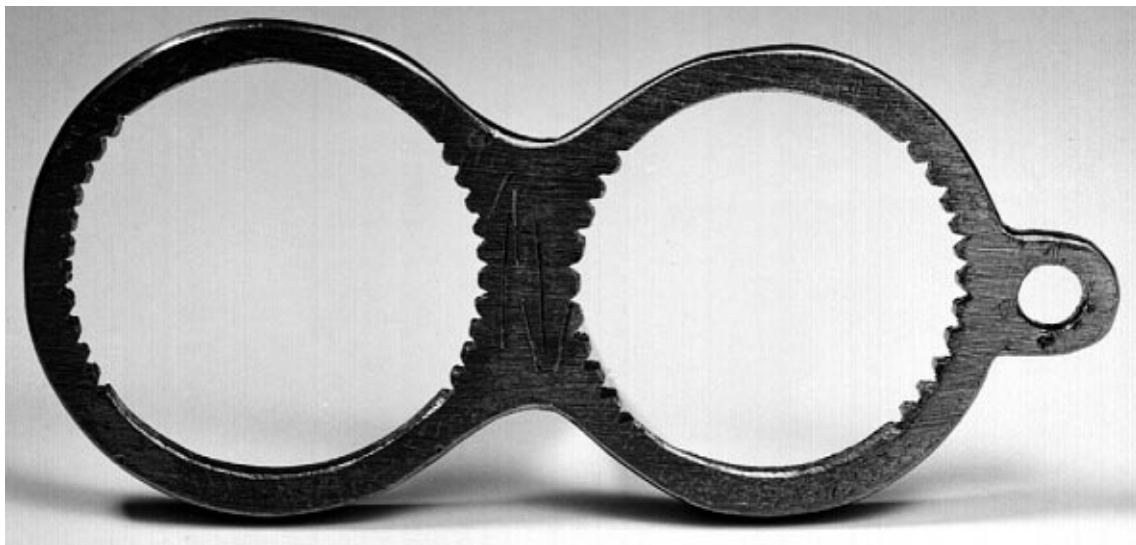

(71) ANSØGER(E):

Vagn Erik Petersen, Solgården 42; 3250 Gilleleje, DK

(72) FREMBRINGER(E):

Ansøgeren

(22) ANSØGNINGSDATO:

17 feb 1997

(21) MA 0209 1997

(54) En gennemstrømningsforstærker til en cisterne

(51) - Cl. 23-01

(55)



(71) ANSØGER(E):

(74) FULDMÆGTIG:

(72) FREMBRINGER(E):

(30) PRIORITET:

(22) ANSØGNINGSDATO:

Wisa B. V., Driepoorteweg 5; 6827 BP Arnhem, NL

Jette Sandel Trademarks A/S, Postbox 130; Mølledamsvej 10, Birkerød

Robert Bente, Hemelrijk 36; 6811 ER Arnhem, NL

22 aug 1996 WIPO** DMA/003432

18 feb 1997

Offentligt tilgængelige mønsteransøgninger

Akterne i nedenstående ansøgninger er tilgængelige for enhver, jfr. mønsterlovens § 19.

Klasse 1 - Næringsmidler

- (21)MA 0218 1997 (54)En pølsevare
(71) ANSØGER(E): Oldenburger Fleischwaren-GmbH, Georg-Bölts Strasse 10; 26135 Oldenburg, DE
(30) PRIORITET: 20 aug 1996 Tyskland M 96 07 063.3
(22) ANSØGNINGSDATO: 19 feb 1997
- (21)MA 0219 1997 (54)En pølsevare
(71) ANSØGER(E): Oldenburger Fleischwaren-GMBH, Georg-Bölts Strasse 10; 26135 Oldenburg, DE
(30) PRIORITET: 20 aug 1996 Tyskland M 96 07 063.3
(22) ANSØGNINGSDATO: 19 feb 1997
- (21)MA 0220 1997 (54)En pølsevare
(71) ANSØGER(E): Oldenburger Fleischwaren-GmbH, Georg-Bölts Strasse 10; 26135 Oldenburg, DE
(30) PRIORITET: 20 aug 1996 Tyskland M 96 07 063.3
(22) ANSØGNINGSDATO: 19 feb 1997
- (21)MA 0221 1997 (54)En pølsevare
(71) ANSØGER(E): Oldenburger Fleischwaren-GmbH, Georg-Bölts Strasse 10; 26135 Oldenburg, DE
(30) PRIORITET: 20 aug 1996 Tyskland M 96 07 063.3
(22) ANSØGNINGSDATO: 19 feb 1997

Klasse 8 - Værktøj og isenkramvarer

- (21)MA 0187 1997 (54)Et beslag til hylder
(71) ANSØGER(E): Kai Skudelny, Via della Miniera, 8; I-39018 Terlano, IT
(30) PRIORITET: 14 aug 1996 WIPO** DM/037 224
(22) ANSØGNINGSDATO: 13 feb 1997
- (21)MA 0189 1997 (54)Et beslag til hylder
(71) ANSØGER(E): Kai Skudelny, Via della Miniera, 8; I-39018 Terlano, IT
(30) PRIORITET: 14 aug 1996 WIPO** DM/037 224
(22) ANSØGNINGSDATO: 13 feb 1997
- (21)MA 0190 1997 (54)Et beslag til hylder
(71) ANSØGER(E): Kai Skudelny, Via della Miniera, 8; I-39018 Terlano, IT
(30) PRIORITET: 14 aug 1996 WIPO** DM/037 224
(22) ANSØGNINGSDATO: 13 feb 1997

Klasse 9 - Emballage og beholdere til transport eller håndtering af varer

- (21)MA 1256 1996 (54)En blisterpakning
(71) ANSØGER(E): ASTRA AKTIEBOLAG, S-151 85 Södertälje, SE
(30) PRIORITET: 01 jul 1996 Sverige 96-1479
(22) ANSØGNINGSDATO: 23 dec 1996
- (21)MA 0072 1997 (54)En beholder
(71) ANSØGER(E): The Coca-Cola Company, One Cola-Cola Plaza; Atlanta; Georgia 30313, US
(30) PRIORITET: 19 aug 1996 USA 29/058.558
(22) ANSØGNINGSDATO: 27 jan 1997
- (21)MA 0073 1997 (54)en beholder.
(71) ANSØGER(E): The Coca-Cola Company, One Coca-Cola Plaza; Atlanta; Georgia 30313, US
(30) PRIORITET: 19 aug 1996 USA 29/058.590
(22) ANSØGNINGSDATO: 27 jan 1997
- (21)MA 0186 1997 (54)En palle
(71) ANSØGER(E): Perstrop AB, S-284 80 Perstrop, DE
(30) PRIORITET: 16 aug 1996 Sverige 961680
(22) ANSØGNINGSDATO: 13 feb 1997
- (21)MA 0193 1997 (54)1) En flaske 2) del heraf
(71) ANSØGER(E): Buttress B. V., Vleutensevaart 100; 3532 AD Utrecht, NL
(30) PRIORITET: 15 aug 1996 WIPO** DM/037245
(22) ANSØGNINGSDATO: 14 feb 1997
- (21)MA 0194 1997 (54)1) En flaske 2) del heraf
(71) ANSØGER(E): Buttress B. V., Vleutensevaart 100; 3532 AD Utrecht, NL
(30) PRIORITET: 15 aug 1996 WIPO** DM/037244
(22) ANSØGNINGSDATO: 14 feb 1997

Klasse 19 - Papirhandlervarer og kontorartikler, materiale til brug for kunstnere og til undervisning

(21)MA 0213 1997 (54)1-2) En fylde- og kuglepen samt 3-4) dele dertil
(71) ANSØGER(E): S. T. DUPONT, 92, boulevard du Montparnasse; F-75014 Paris, FR
(30) PRIORITET: 22 aug 1996 Frankrig 964812
(22) ANSØGNINGSDATO: 18 feb 1997

Klasse 23 - Udstyr til distribution af væsker og luftarter, sanitets-, opvarmnings-, ventilations- og luftkonditioneringsudstyr, fast brændsel

(21)MA 0209 1997 (54)En gennemstrømningsforstærker til en cisterne
(71) ANSØGER(E): Wisa B. V., Driepoortenweg 5; 6827 BP Arnhem, NL
(30) PRIORITET: 22 aug 1996 WIPO** DMA/003432
(22) ANSØGNINGSDATO: 18 feb 1997

Klasse 26 - Belysningsapparat

(21)MA 0182 1997 (54)Et belysningsselement
(71) ANSØGER(E): Menvier (Electronic Engineers) Ltd., Southam Road; Banbury; OX 16 7RX Oxon, GB
(30) PRIORITET: 20 aug 1996 Storbritannien GB 2 058 626
(22) ANSØGNINGSDATO: 12 feb 1997

Henlagte, afslåede eller tilbagetagne mønsteransøgninger

Henlagte, afslåede eller tilbagetagne mønsteransøgninger, som er offentligt tilgængelige.

(21) Ansøgningsnummer
MA 0844 1996

(44) Bekendtgjort i tidende nr.

(43) Offentliggjort i tidende
20/960

Ændringer

Ændringer vedrørende retten til mønstret, mønsterhavers navn, bopæl, fuldm. m. v.

Overdragelser:

(11)MR 0414 1987

til: (71) TAYLOR HOBSON LIMITED, 2 New Star Road; Leicester, LE4 9JQ, GB

(11)MR 0257 1993

til: (71) Royal Danish Vendors a. s, v/Erik C. Møller, Ved Freerslev Hegn 3; 3400 Hillerød, DK

Navneændring:

(11)MR 0876 1991

til: (71) ANL NEDERLAND B. V., Oude Kerkstraat 6; NL-4878 AA Etten-Leur, NL

(11)MR 1017 1993

til: (71) Tour & Andersson Hydronics Aktiebolag, Svärdångsvägen 46; S-121 72 Johanneshov, SE

Adresseændring:

(11)MR 0207 1993

til: (71) Yves Saint Laurent Parfums, 28/34 Boulevard du Parc; F-92521 Neuilly Cedex, FR

Begrænsninger:

(11)MR 0056 1993

til: (51) Cl. 19-06

(54)En staldtavle

Fornyelse af mønsterregistreringer

Fornyelser af registreringer foretaget i medfør af lov om mønstre nr. 218 af 27. maj 1970.

(11) Registrerings- nummer	(18) Gyldig til
MR 0041 1988	22 apr 2002
MR 0284 1989	12 feb 2002
MR 0316 1989	17 feb 2002
MR 0506 1989	20 feb 2002
MR 0605 1989	04 mar 2002
MR 0611 1989	31 mar 2002
MR 0760 1989	16 mar 2002
MR 0851 1989	06 mar 2002
MR 0857 1989	27 mar 2002
MR 0872 1989	22 apr 2002
MR 0873 1989	22 apr 2002
MR 0874 1989	22 apr 2002
MR 0921 1989	17 mar 2002
MR 1049 1992	06 nov 2001
MR 1182 1992	02 mar 2002
MR 1185 1992	06 mar 2002
MR 0029 1993	07 apr 2002
MR 0057 1993	18 feb 2002
MR 0109 1993	20 mar 2002
MR 0182 1993	21 apr 2002
MR 0192 1993	29 apr 2002
* MR 0207 1993	18 maj 2002
MR 0259 1993	05 maj 2002

Udslettelser af registreringer

Udslettelser af registreringer foretaget i medfør af lov om mønstre nr. 218 af 27. maj 1970.

(11) Registreringsnummer.

(11) MR 0769 1982
(11) MR 0770 1982
(11) MR 0771 1982
(11) MR 0816 1982
(11) MR 0817 1982
(11) MR 0873 1982
(11) MR 0876 1982
(11) MR 0877 1982
(11) MR 0186 1987
(11) MR 0326 1988
(11) MR 0230 1989
(11) MR 0561 1992
(11) MR 0562 1992
(11) MR 0563 1992
(11) MR 0565 1992
(11) MR 0566 1992
(11) MR 0567 1992
(11) MR 0692 1992
(11) MR 0693 1992
(11) MR 0694 1992
(11) MR 0708 1992
(11) MR 0709 1992
(11) MR 0710 1992
(11) MR 0711 1992
(11) MR 0712 1992
(11) MR 0713 1992
(11) MR 0714 1992
(11) MR 0715 1992
(11) MR 0716 1992
(11) MR 0717 1992
(11) MR 0720 1992
(11) MR 0743 1992
(11) MR 0760 1992
(11) MR 0761 1992
(11) MR 0854 1992
(11) MR 0876 1992
(11) MR 0120 1993

Rettelser

Til Dansk Mønstertidende nr. 23 1996, side 1151.

En afbildning af løbenr. 2 manglede desværre i ovennævnte Tidende. Den vises her:



Patentdirektoratet udgiver

Dansk Mønsterregister 1996

Indeholder en alfabetisk fortegnelse over indehavere af mønstre registreret i 1996 samt henvisning til det nummer og år hvori registreringen er bekendtgjort i Dansk Mønstertidende.

Publikationen omfatter desuden et klasseregister, som henviser til mønsterregistreringsnummeret.

Årsregistret udkom februar 1997 og koster **200,00 kroner**.

Dansk Varemærkeregister 1996

Indeholder en alfabetisk fortegnelse over vare- og fællesmærker registreret i 1996

samt henvisning til det nummer og år hvori registreringen er bekendtgjort i Dansk Varemærketidende.

Årsregistret udkom marts 1997 og koster **200,00 kroner**.

Varemærkesærtidende over §13 afslag i 1996

Er gengivet med figurmærker og indeholder en alfabetisk fortegnelse over varemærker, der i 1996 er nægtet registrering under henvisning til varemærkelovens §13 om manglende særpræg. Afslagsbegrundelsen er anført. Publikationen udkom marts 1997 og koster **100,00 kroner**.

Varemærkesærtidende over indsigelsesafgørelser i 1996

Indeholder et resume af de afgørelser, der er truffet i indsigelsessager i 1996 i henhold til Varemærkeloven og Fællesmærkeloven af 6. juni 1991.

Publikationen udkommer primo april 1997 og koster **200,00 kroner**.

Dansk Patentregister 1996

Indeholder alfabetisk navne- og klasseregister samt nummerliste over danske patenter udstedt i 1996. Registret udkom februar 1997. Årsregistret koster **400,00 kroner**.

Ovenstående kan bestilles ved at sende eller faxe kopi af nedenstående kupon til: Patentdirektoratet, Helgeshøj Alle 81, 2630 Taastrup. **Telefax: 43 50 80 01**.

De er også velkommen til bestille publikationerne telefonisk. De kan ringe til Patentdirektoratets RePro-afdeling, **Tlf.: 43 50 85 40**, Martin Winther Petersen.

Bestillingskupon

Jeg bestiller herved:

- ___ stk. Dansk Mønsterregister 1996
- ___ stk. Dansk Varemærkeregister 1996
- ___ stk. Særtidende § 13 afslag 1996
- ___ stk. Indsigelsessærtidende. Afgørelser for 1996
- ___ stk. Dansk Patentregister 1996

Firma: _____

Navn: _____

Adresse: _____

Prisliste

Pr. 1. januar 1997

Patenter

Supplerende beskyttelsescertifikater

Brugsmodeller

Mønstre (design)

Chips (halvledertopografier)

Vare- og fællesmærker

Kommunevåbener og -segl

Publikationer

Erhvervsservice

Kopiservice

Kurser og foredrag

Prisliste vedr. internationale ansøgninger (PCT) og europæiske patentansøgninger (EPK) samt vedr. ansøgninger om international varemærkeregistrering og EU-varemærkeregistrering kan fås ved henvendelse til direktoratet.

Erhvervsministeriet

Patentdirektoratet

Helgeshøj Allé 81
2630 Taastrup
Telefon 43 50 80 00
Telefax 43 50 80 01
Postgiro 8 98 99 23



Patenter

	kr.
1. Ansøgningsgebyr	
a. Grundgebyr	3000,00
b. Tillægsgebyr for hvert patentkrav ud over 10	300,00
c. Tillægsgebyr for nyhedsundersøgelse og patentbarhedsvurdering på grundlag af engelsksproget patentansøgning	1500,00
2. Gebyrer for nyhedsundersøgelse af international type (PL §9)	
I Når den svenske patentmyndighed er nyhedsundersøgende:	
a. Grundgebyr	5500,00
b. Tillægsgebyr for hvert krav ud over 10	115,00
c. Ekspeditionsgebyr	500,00
II Når Den Europæiske Patentmyndighed er nyhedsundersøgende:	
a. Grundgebyr *	11390,00
b. Ekspeditionsgebyr	500,00
3. Gebyr for senere indlevering af dansk oversættelse af international ansøgning	1100,00
4. Genoptagelsesgebyr	700,00
5. Patentmeddelelsesgebyr	
a. Grundgebyr	2850,00
b. Tillægsgebyr for hver side ud over 35 sider	80,00
c. Tillægsgebyr for hvert patentkrav, for hvilket der ikke er betalt ansøgningsgebyr	300,00
6. Gebyr for publicering af oversættelser af europæiske patentskrifter	
a. Grundgebyr	2850,00
b. Tillægsgebyr for hver side ud over 35 sider	80,00
7. Gebyr for publicering af ændrede patentskrifter	
a. Grundgebyr	2850,00
b. Tillægsgebyr for hver side ud over 35 sider	80,00
8. Genoprettelsesgebyr	3000,00
9. Årsgebyrer	
1. gebyrår	500,00
2. gebyrår	500,00
3. gebyrår	500,00
4. gebyrår	1000,00
5. gebyrår	1150,00
6. gebyrår	1300,00
7. gebyrår	1500,00
8. gebyrår	1700,00
9. gebyrår	1900,00
10. gebyrår	2150,00
11. gebyrår	2400,00
12. gebyrår	2650,00
13. gebyrår	2900,00
14. gebyrår	3150,00
15. gebyrår	3400,00
16. gebyrår	3650,00
17. gebyrår	3900,00
18. gebyrår	4200,00
19. gebyrår	4500,00
20. gebyrår	4800,00

Årsgebyrer, der betales senere end forfaldsdag, forhøjes med 20%.
Gebyret skal være betalt inden 6 måneder efter forfaldsdagen.

10. Gebyr for fremsættelse af indsigelse	2000,00
11. Gebyr for administrativ omprøvning	7000,00
12. Klagegebyr	8000,00

Ovennævnte priser skal ikke tillægges moms

* Grundgebyr til og med 2. januar 1997: 11490,00

Supplerende beskyttelsescertifikater

	kr.
1. Ansøgningsgebyr	3000,00
2. Genoptagelsesgebyr	600,00
3. Genoprettelsesgebyr	3000,00
4. Årsgebyr pr. påbegyndt gebyrår	4800,00

Årsgebyrer, der betales senere end forfaldsdag, forhøjes med 20%.
Gebyret skal være betalt inden 6 måneder efter forfaldsdagen.

5. Gebyr for administrativ omprøvning	1500,00
--	---------

Der skal betales et gebyr på 7000 kr. for eventuel omprøvning af grundpatentet

6. Klagegebyr	4000,00
----------------------------	---------

Ovennævnte priser skal ikke tillægges moms

Brugsmodeller

	kr.
1. Ansøgningsgebyr	2000,00
2. Gebyr for senere indlevering af dansk oversættelse af international ansøgning	1100,00
3. Genoptagelsesgebyr	400,00
4. Fornyelsesgebyrer	
For 1. periode	2000,00
For 2. periode	3000,00

Fornyelsesgebyrer, der betales efter udløbet af den pågældende registreringsperiode, forhøjes med 20%.

5. Gebyr for prøvning før eller efter registrering	
a. Grundgebyr	4000,00
b. Tillægsgebyr for prøvning før registrering på grundlag af engelsksproget brugsmodelansøgning.	1000,00
6. Gebyr for behandling af anmodning om udslettelse	2000,00
7. Gebyr for bekendtgørelse af ændret registrering og publicering af ændret formulering	1100,00
8. Klagegebyr	5000,00

Ovennævnte priser skal ikke tillægges moms

Chips (halvledertopografier)

	kr.
1. Ansøgningsgebyr	1500,00
2. Gebyr for behandling af anmodning om overførelse af ansøgning om registrering	1000,00
3. Klagegebyr	4000,00

Ovennævnte priser skal ikke tillægges moms

Mønstre (design)

1. **Ansøgningsgebyr** kr. 1300,00

Tillægsgebyrer:

a. Ved samregistrering for hvert mønster ud over det første . 800,00
b. For bekendtgørelse af hver afbildning ud over den første 400,00

2. **Genoptagelsesgebyr** 200,00

3. **Fornyelsesgebyr** 2200,00

Tillægsgebyr ved fornyelse:

Ved samregistrering for hvert mønster ud over det første 1100,00

Fornyelsesgebyrer inkl. tillægsgebyr, der betales efter udløbet af den pågældende registreringsperiode, forhøjes med 20%.

4. **Klagegebyr** 4000,00

Ovennævnte priser skal ikke tillægges moms

Vare- og fællesmærker

1. **Ansøgningsgebyr** kr.

a. Grundgebyr 2800,00
b. Tillægsgebyr for hver klasse ud over 3 600,00
Der er i alt 42 klasser

2. **Gebyr for videreførelse af international varemærke- registrering som dansk vare- eller fællesmærkeansøgning** . 1500,00

3. Fornyelsesgebyr

a. Grundgebyr 2900,00
b. Tillægsgebyr for hver klasse ud over 3 600,00

Fornyelsesgebyrer inkl. tillægsgebyr, der betales efter udløbet af den pågældende registreringsperiode, forhøjes med 20%.

4. **Gebyr for anmodning om deling af en ansøgning eller en registrering** for hver udskilt ansøgning eller registrering 2000,00

5. **Gebyr for fremsættelse af indsigelse** 2000,00

6. **Gebyr for administrativ ophævelse** 2500,00

7. **Klagegebyr** 4000,00

Ovennævnte priser skal ikke tillægges moms

Kommunevåbener og -segl

1. **Ansøgningsgebyr** kr. 2000,00

Ovennævnte pris skal ikke tillægges moms

Publikationer

1. **Årsabonnement** kr.

a. Dansk Patenttidende 1000,00
b. Patentskrifter
- på papir 8000,00
- på CD-ROM (SPACE-DK) 5000,00
c. Dansk Patentregister 400,00
d. Sammendrag af almindeligt tilgængelige danske patentansøgninger
- Alle sektioner 8000,00
- sektion A 1600,00
- sektion B 1600,00
- sektion C07 + C12 1600,00
- sektion C, resten 900,00
- sektion D 500,00
- sektion E 900,00
- sektion F 900,00
- sektion G 900,00
- sektion H 900,00
e. Oversættelser af EP-skrifter 8000,00
f. Dansk Brugsmodeltidende 600,00
g. Brugsmodelskrifter 8000,00
h. Dansk Varemærketidende 1000,00
i. Dansk Varemærkeregister 200,00
j. Varemærke-særtidende med §13-afslag 100,00
k. Varemærkeindsigelsestidende 200,00
l. Nye danske varemærkeansøgninger, ugeliste 450,00
m. Dansk Mønstertidende 600,00
n. Dansk Mønsterregister 200,00
o. Patenthåndbog, ved tegning af abonnement 500,00
- løblade hertil, pr. side 10,00
p. Brugsmodelhåndbog, ved tegning af abonnement 500,00
- løblade hertil, pr. side 10,00
q. Ankenævnskendelser
- alle kendelser 4200,00
- kendelser/patent- og brugsmodelområdet 2000,00
- kendelser/vare- og fællesmærkeområdet 2000,00
- kendelser/mønster og chipsområdet 400,00

Abonnementer tillægges porto

2. Løssalg

a. Dansk Patenttidende 40,00
b. Dansk Patentregister 400,00
c. Sammendrag af alm. tilgængelige patentansøgninger 30,00
d. Dansk Varemærketidende 40,00
e. Dansk Varemærkeregister 200,00
f. Varemærke-særtidende med §13-afslag 100,00
g. Varemærkeindsigelsestidende 200,00
h. Varemærkeindsigelsestidende, udk. 1995 300,00
i. Dansk Mønstertidende 40,00
j. Dansk Mønsterregister 200,00
k. Dansk Brugsmodeltidende 40,00
l. Sammendrag af alm. tilgængelige brugsmodel-ansøgninger 30,00
m. Fremlæggelses- og patentskrifter på CD-ROM (SPACE-DK)
- 1993-1995, pr. årgang 5000,00
- 1990-1992, pr. årgang 2000,00

Ovennævnte priser skal ikke tillægges moms

Fremlæggelses-, patent- og brugsmodelskrifter samt oversættelser af EP-skrifter leveres til gældende kopipris

3. **Love og bekendtgørelser** vedr. industriel ejendomsret 12,00-33,00

4. **Gennemførelsesforskrifter til EPK i dansk oversættelse** . 200,00

5. **Landekoderegister** 100,00

6. Andre publikationer

a. Varemærkeklassifikation
- alfabetisk liste 500,00
- klassesdelt liste 400,00
b. Mønsterklassifikation 35,00
- ændringer og tilføjelser hertil 15,00
c. Registreringspraksis, varemærker 185,00
- tillæg hertil 65,00
d. "Fra væsen til virksomhed", Danske patenter gennem 100 år (fås på dansk og engelsk), inkl. moms 195,00

Ovennævnte priser tillægges moms, hvis andet ikke er angivet

Erhvervsservice

1. Timepris*	kr. 750,00
2. Løbende overvågninger	
a. Teknikovervågning	
Første søgning inkl. oprettelse af søgeprofil og levering af op til 25 nyeste referencer med publikationsforsider ..	3000,00
Overvågningskørsel pr. gang efter tilbud	
b. Konkurrentovervågning	
Første søgning inkl. oprettelse af søgeprofil og levering af op til 40 nyeste referencer ..	2000,00
Overvågningskørsel pr. gang efter tilbud	
c. Overvågning af ansøgninger	
Overvågning af dansk patent-, brugsmodel- eller varemærkeansøgning sammensættes af:	
Årligt gebyr ..	350,00
Gebyr pr. meddelelse ..	350,00
d. Øvrige overvågninger beregnes efter timepris	
Hertil skal lægges evt. online-udgifter	
3. Navneundersøgelser*	
a. International undersøgelse af patentrettigheder i 1-2 navne inkl. op til 40 referencer ..	2000,00
Yderligere referencer, pr. reference ..	16,00
Yderligere navne, pr. navn ..	700,00
b. Undersøgelse af patent- og brugsmodelrettigheder med gyldighed for Danmark i 1-2 navne ..	1500,00
Yderligere navne, pr. navn ..	350,00
c. Øvrige navneundersøgelser beregnes efter timepris	
Hertil skal lægges evt. online-udgifter	
4. Patentfamilieundersøgelser og statusundersøgelser*	
a. Patentfamilieundersøgelse ..	800,00
b. Patentfamilieundersøgelse, inkl. status ..	1600,00
c. Tillæg for statusoplysninger, der knytter sig til tidligere udførte patentfamilieundersøgelser ..	1600,00
d. Statusundersøgelse af udenlandske rettigheder	
Første nummer ..	700,00
Pr. følgende nummer ..	350,00
e. Statusundersøgelse af danske rettigheder, pr. nummer ..	350,00
f. Øvrige undersøgelser beregnes efter timepris	
Hertil skal lægges evt. online-udgifter	
5. Kollisionsundersøgelser af varemærker, inkl. 3 klasser*	
Yderligere klasser, pr. 10 klasser ..	500,00
6. Skanning af varemærker*	
a. Første klasse ..	500,00
b. Yderligere klasser, pr. klasse ..	200,00
c. Skanning af alle 42 klasser ..	3000,00
7. LOGO-skanning* inkl. op til 25 referencer ..	1800,00
Yderligere referencer, pr. 25 referencer ..	500,00
8. Klassesøgninger vedr. varemærker* , pr. klasse ..	3000,00
9. Skanning af varemærker ansøgt eller registreret i udlandet*	
a. Første klasse for 1-2 lande ..	1000,00
b. Følgende lande, pr. land ..	500,00
c. Følgende klasser, pr. klasse ..	200,00
10. Gebyr for levering pr. telefaks ..	75,00

* Hastelevering kan aftales mod pristillæg.

Ovennævnte priser tillægges moms

Kopiservice

1. Fotokopier af patent- og brugsmodelpublikationer og af danske ansøgninger	kr.
a. Ekspeditionsgebyr ..	30,00
b. Kopipris, pr. side ..	3,25
Dog minimum 30 kr. pr. publikation (svarende til 9 sider)	
2. Fotokopier, taget på læsesalen	
ved kontant betaling, pr. side, inkl. moms ..	3,00
3. Udenlandske patentpublikationer, der ikke findes i egne samlinger	
I ved hjemtagning fra udlandet:	
a. Pris for hjemtagning ..	100,00
b. Pris pr. publikation ..	100,00
Hjemtagning af sagsakter fra USA og patentpublikationer og sagsakter fra Sydafrika: Pris efter aftale.	
II ved levering af tilsvarende publikation fra egne samlinger	
a. Identifikation ..	100,00
b. Kopipris (3,25 kr. pr. side)	
4. Engelsksprogede sammendrag, der ikke findes i egne samlinger , pr. sammendrag ..	50,00
5. Tidsskriftsartikler o.l., der ikke findes i egne samlinger	
a. Pris for hjemtagning ..	100,00
b. Pris pr. artikel ..	100,00
6. Aktindsigt i europæiske patenter og patentansøgninger	
a. Ekspeditionsgebyr (inkl. EPO-gebyr) ..	315,00
b. Kopier	
- ved tilsendelse, pr. side ..	3,25
- ved afhentning, pr. side ..	2,50
- ved afhentning og kontant betaling, pr. side inkl. moms ..	3,00
Ovennævnte priser tillægges moms, hvis andet ikke er angivet	
7. Bekræftet kopi af en patent-, brugsmodel-, mønster- eller varemærkeansøgning ..	300,00
Hertil skal lægges kopiprisen	
8. Bekræftet udskrift af patent-, certifikat-, brugsmodel-, topografi-, mønster- eller varemærkesagsregistret ..	300,00
9. Udskrift af patent-, certifikat-, brugsmodel-, topografi-, mønster- eller varemærkesagsregistret ..	50,00
10. Udskrift af registret over kommunevåbener og -segl ..	200,00
Ovennævnte priser skal ikke tillægges moms	
11. Leveringsgebyrer	
a. Levering pr. telefaks ..	75,00
b. Ekspreslevering pr. telefaks ..	275,00
c. Ekspreslevering pr. post ..	200,00
Hertil lægges porto	

Ovennævnte priser tillægges moms

Kurser og foredrag

1. Kurser	kr.
Priser på kurser fås ved direkte henvendelse til KursusCentret	
Priser på kurser tillægges moms	
2. Foredrag	
Første time* ..	2000,00
Følgende timer, pr. time* ..	1500,00

* Særpriser afhængig af deltagerantal og forberedelsestid

Ovennævnte priser skal ikke tillægges moms

INID-koder

Internationally agreed Numbers for the Identification of Data (INID)

- (11) Serial number of the registration
- (15) Date of the registration
- (17) Expected duration of the registration/renewal
- (18) Expected expiration date of the registration/renewal
- (21) Serial number of the application
- (22) Date of filing of the application
- (23) Exhibition priority data
- (24) Date from which the industrial design right has effect
- (29) Indication of the form in which the industrial design is filed
- (30) Data relating to priority under the Paris Convention
- (43) Date of publication of the industrial design before examination
- (44) Date of publication of the industrial design after examination
- (45) Date of publication of the registered industrial design
- (46) Date of expiration of deferment
- (51) Class and subclass of the Locarno Classification
- (54) Designation of article(s) or product(s) covered by the industrial design or title of the industrial design
- (55) Reproduction of the industrial design (e.g., drawing, photograph) and explanations relating to the reproduction
- (57) Description of characteristic features of the industrial design including indication of colors
- (58) Date of recording of any kind of amendment in the Register
- (62) Serial number(s) and, if available, filing date(s) of application(s), registration(s) or document(s) related by division
- (66) Serial number(s) of application(s) concerning design(s) which is(are) variant(s) of the present one
- (71) Name(s) and address(es) of the applicant
- (72) Name(s) of the creator(s)
- (73) Name(s) and address(es) of the owner(s)
- (74) Name(s) and address(es) of the representative(s)

Domestic Codes for the Identification of Data

- (DL) Data concerning license
- (DP) Data concerning pawning

Internationalt vedtagne Numre til Identifikation af Data (INID)

- Registreringsnummer
- Registreringsdato
- Forventet registreringsperiode/fornyelsesperiode
- Forventet udløbsdato for registrering/fornyelse
- Ansøgningsnummer
- Ansøgningsdato
- Udstillingsprioritetsoplysninger
- Indleveringsdato

- Model indleveret

- Konventionsprioritetsoplysninger

- Dato for offentlig tilgængelighed

- Bekendtgørelsesdato for ansøgningen

- Bekendtgørelsesdato for registreringen

- Udsættelsesdato

- Klasser
- Vareangivelse

- Mønstret

- Beskrivelse herunder farver

- Dato for tilførsel/udslettelse

- Nummer på hovedansøgning eller udskilt ansøgning

- Beslægtede ansøgninger

- Ansøgners navn og -adresse

- Frembringers navn og -adresse
- Indehavernavn og -adresse

- Fuldmægtignavn og -adresse

Interne koder til identifikation af data

- Licensoplysninger
- Pantoplysninger

Patentdirektoratet

Helgeshøj Allé 81
DK-2630 Taastrup

B



Returneres ved varig adresseændring

Erhvervsministeriet

Patentdirektoratet

Helgeshøj Allé 81
DK-2630 Taastrup



Telefon (+45) 43 50 80 00
Telefax (+45) 43 50 80 01
Telex 16046 DPO DK
Giro 8 989923

ISSN 0903-8809