

# Dansk Mønster Tidende



## Indholdsfortegnelse

Bekendtgørelse af mønsteransøgninger .....	1
Omtryk .....	_
Offentligt tilgængelige mønsteransøgninger .....	22
Registrerede mønstre .....	24
Henlagte, afslåede eller tilbagetagne mønsteransøgninger .....	25
Ændringer .....	26
Fornyelse af mønsterregistreringer.....	27
Udslettelse af mønsterregistreringer.....	28
Rettelser.....	_
Andre meddelelser.....	_

Abonnementsprisen for årgangen er 600,- kr. Abonnement tegnes i Erhvervsservice, Patentdirektoratet, Helgeshøj Allé 81, 2630 Tåstrup, tlf 43 50 80 00, Gironr. 4 02 05 53. Prisen for et enkelt nummer er 40 kr. For forsendelse tillægges porto.

Ansvarlig for redaktion: Niels Ravn  
Trykt hos Svalgaard Grafik a.s., Ballerup

ISSN 0903-8825

## Bekendtgørelse af mønsteransøgninger

Indsigelser mod registreringen skal fremsættes skriftligt i 2 eksemplarer til registreringsmyndigheden inden 2 måneder fra bekendtgørelsesdagen, jfr. lov om mønstre nr 218 af 27. maj 1970, § 18, stk. 2.

Er det bekendtgjort, at model af mønstret er indleveret, kan denne ses i direktoratet.

Hvis afbildningen er udført i farver, er dette angivet.

Er mønstret forbillede for et ornament, er dette angivet.

(21) **MA 0518 1996**

(54) **Et forbindelseelement til fastgørelse, understøtning eller montering af plader**

(51) - Cl. 08-08 , -09

(55)

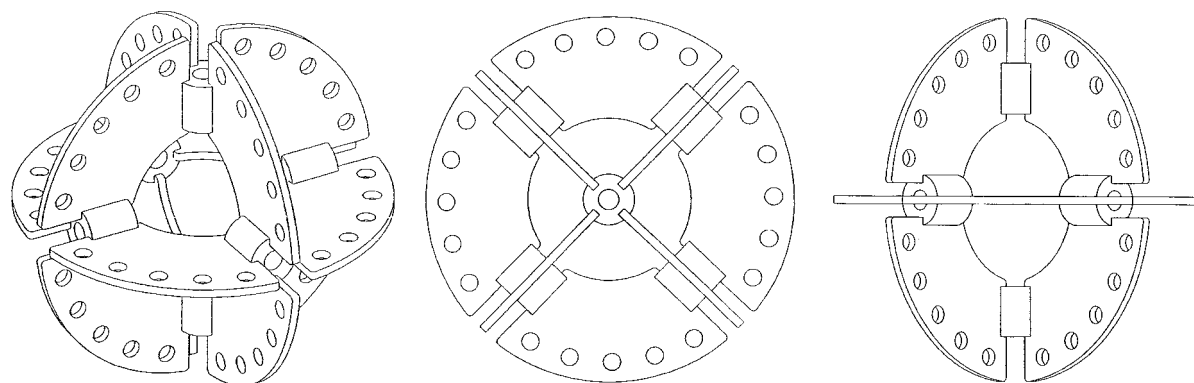

(71) ANSØGER(E):

(74) FULDMÆGTIG:

(72) FREMBRINGER(E):

(22) ANSØGNINGSDATO:

**Burkhardt Leitner**, Am Bismarckturn 39; D-70192 Stuttgart, DE

Linds Patentbureau, Ellekrattet 20, Vedbæk

Ansøgeren

22 maj 1996

(21) MA 1166 1995

(54) En maskine til udfyldning af krukker

(51) - Cl. 15-05

(55)

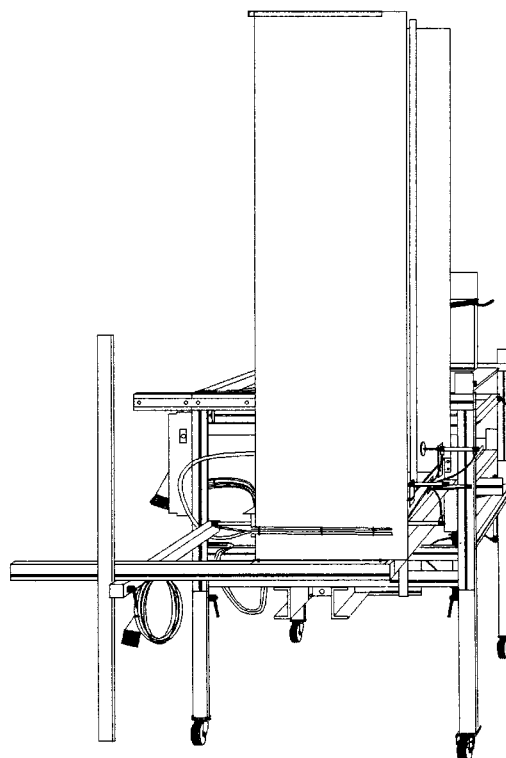
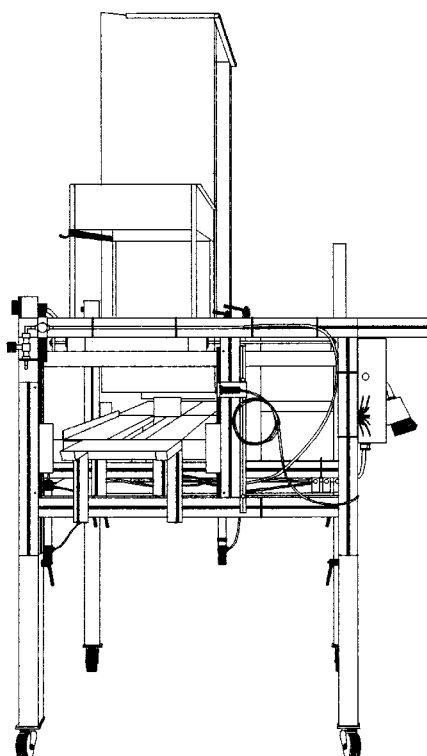
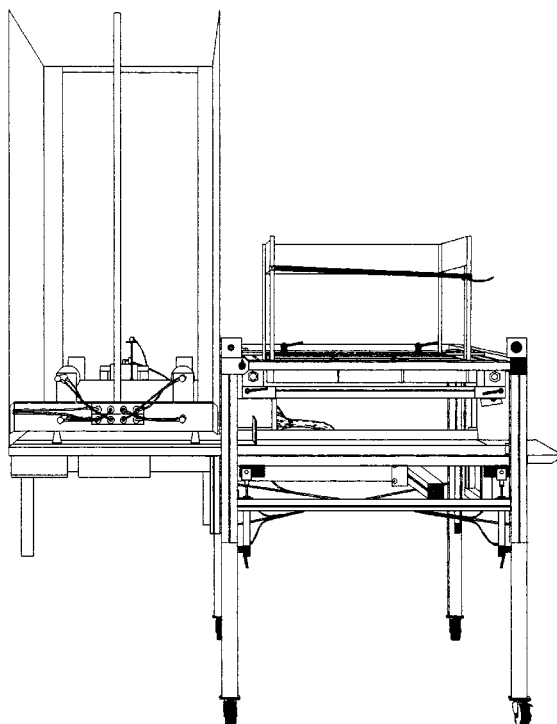

(71) ANSØGER(E):

**Roland Karlsson**, Pl. 4231 A; 43030 Frillesås, SE

(72) FREMBRINGER(E):

**Gunner Karlsson**, Skattkärr 8; 43370 Parllille, SE

(30) PRIORITET:

Roland Karlsson, Pl. 4231 A; 43030 Frillesås, SE

(22) ANSØGNINGSDATO:

27 jun 1995 Sverige 95-1296

(57) BEMÆRKNINGER:

18 dec 1995  
Mønstret er udført i farver.

(21) MA 0622 1996

(54) En tætningsindretning

(51) - Cl. 25-99

(55)



(71) ANSØGER(E):

**Industrie- en Handelssonderneming Elton B. V.**, 2e Energieweg 5; 9301 LL Roden, NL

(74) FULDMÆGTIG:

Jette Sandel Trademarks A/S, Postbox 130; Mølledamsvej 10, Birkerød

(72) FREMBRINGER(E):

E. Terpstra, De Meren 9; 9258 GM Eesteren, NL

(22) ANSØGNINGSDATO:

25 jun 1996

(21) MA 0635 1996

(54) 1) Et piskeris til et sæt,  
2) Et piskeris til et sæt

(51) - Cl. 07-04

(55)



Løbenr. 1



Løbenr. 2



(71) ANSØGER(E):

**OLE BØDTCHER-HANSEN A/S**, Dybendalsvænget 4; 2630 Taastrup, DK

(74) FULDMÆGTIG:

Internationalt Patent-Bureau, Høje Taastrup Boulevard 23, Taastrup

(72) FREMBRINGER(E):

Mads Mørch, Lindevangsvej 47; 2950 Vedbæk, DK

(22) ANSØGNINGSDATO:

27 jun 1996

(21) MA 0673 1996

(54) 1) En brødkasse med låg  
2-3) dele dertil

(51) - Cl. 07-07

(55)

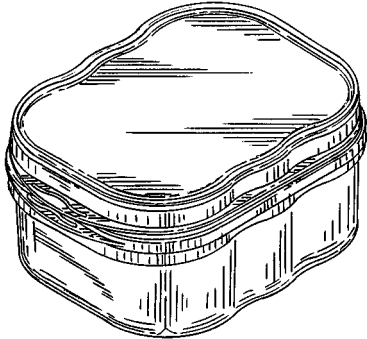

Løbenr. 1

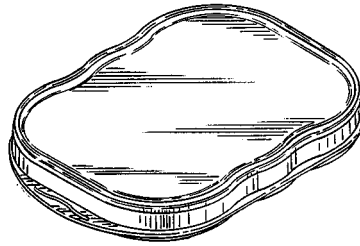

Løbenr. 2

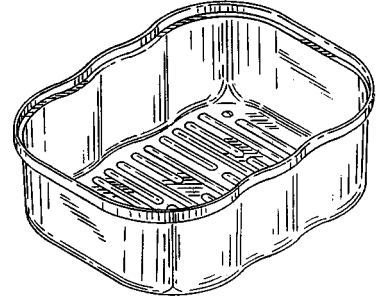
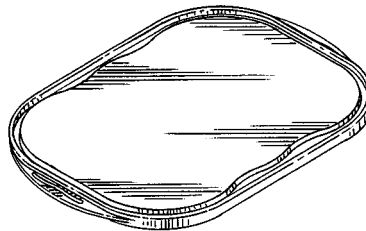

Løbenr. 3

(71) ANSØGER(E):  
(74) FULDMÆGTIG:**Dart Industries Inc.**, 14901 S. Orange Blossom Trail; Orlando, FL 32837, US  
Hofman-Bang & Boutard, Lehmann & Ree A/S, Hans Bekkevolds Allé 7, Hellerup

(72) FREMBRINGER(E):

Erik D. W. Indekeu, Huybrechtsstraat 76; B-2140 Borgerhout, BE

(30) PRIORITET:

11 jan 1996 USA 29/053,896

(22) ANSØGNINGSDATO:

11 jul 1996

(66) BEMÆRKNINGER:

Ansøger har samme dag indleveret MA 674, 0675, 0676 1996

(21) MA 0674 1996

(54) 1) En brødkasse med låg,  
2-3) dele dertil

(51) - Cl. 07-07

(55)

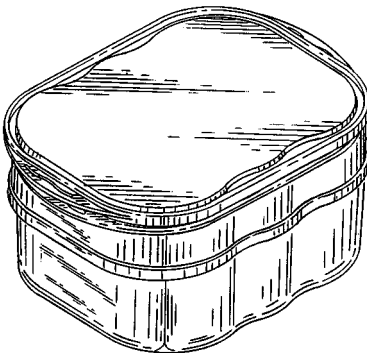

Løbenr. 1

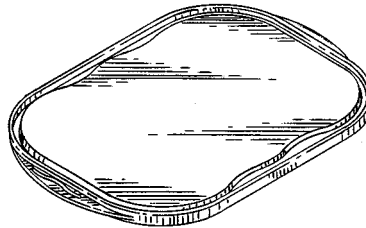

Løbenr. 2

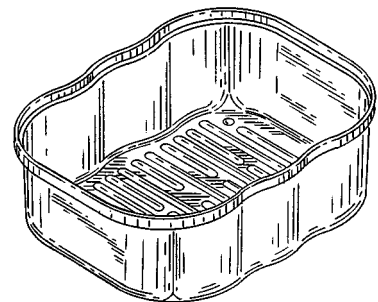
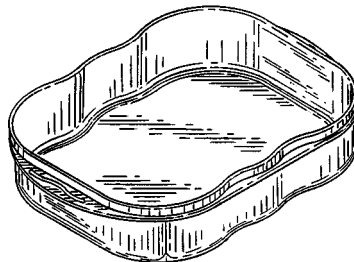

Løbenr. 3

(71) ANSØGER(E):  
(74) FULDMÆGTIG:**Dart Industries Inc.**, 14901 S. Orange Blossom Trail; Orlando, FL 32837, US  
Hofman-Bang & Boutard, Lehmann & Ree A/S, Hans Bekkevolds Allé 7, Hellerup

(72) FREMBRINGER(E):

Erik D. W. Indekeu, Huybrechtsstraat 76; B-2140 Borgerhout, BE

(30) PRIORITET:

11 jan 1996 USA 29/053,896

(22) ANSØGNINGSDATO:

11 jul 1996

(66) BEMÆRKNINGER:

Ansøger har samme dag indleveret MA 673, 675, 676 1996.

(21) MA 0682 1996

(54) 1-12) Rørkoblingselementer, alt til et sæt

(51) - Cl. 23-01

(55)

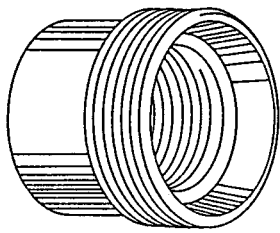

Løbenr. 1

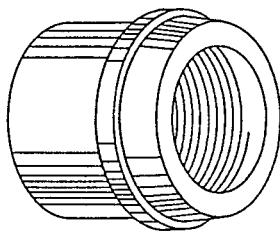
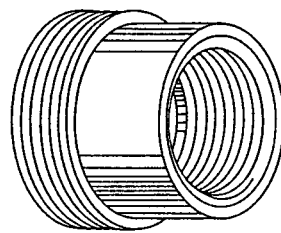

Løbenr. 2

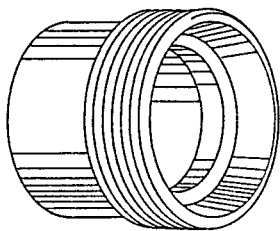
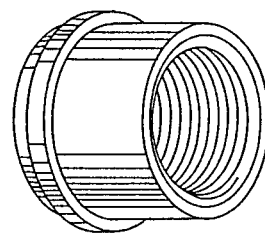

Løbenr. 3

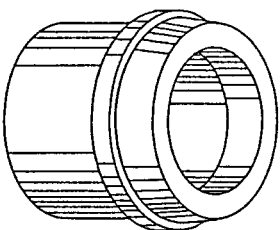
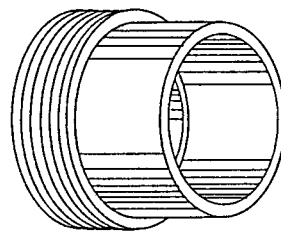

Løbenr. 4

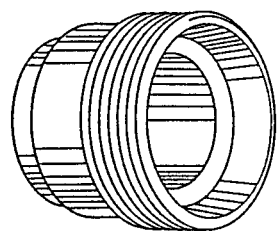
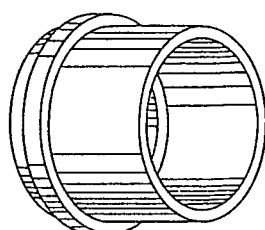

Løbenr. 5

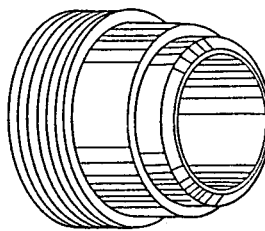

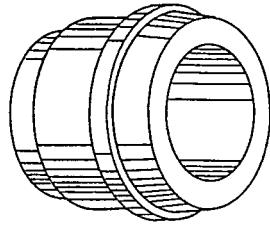

Løbenr.6

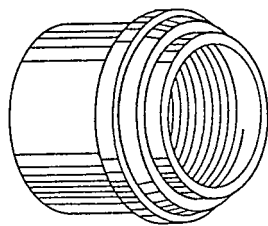
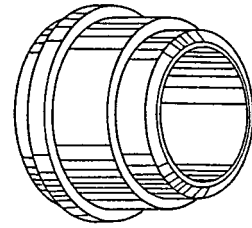

Løbenr. 7

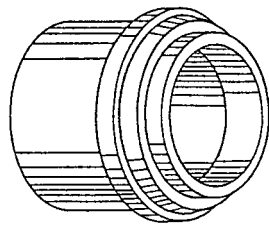
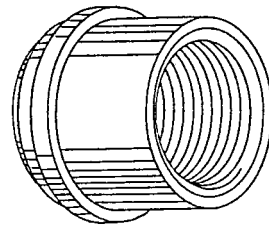

Løbenr. 8

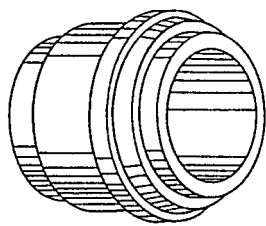
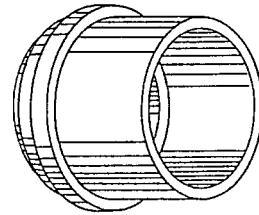

Løbenr. 9

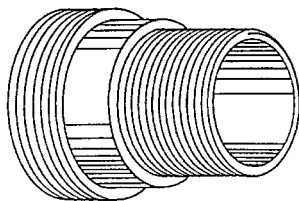
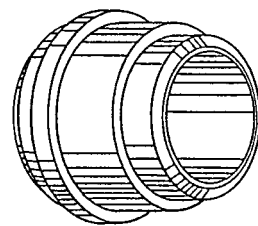

Løbenr. 10

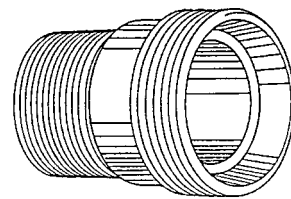



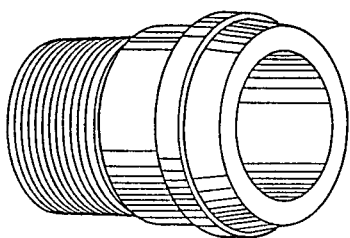

Løbenr. 11

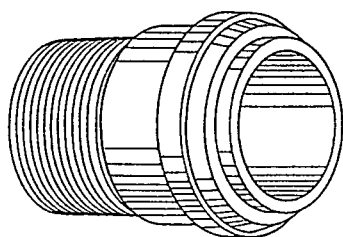
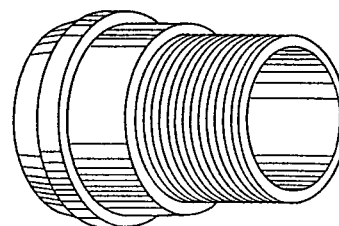

Løbenr. 12

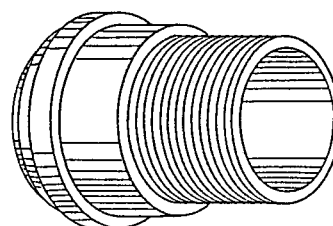

(71) ANSØGER(E): **Avesta Nords Aktiebolag**, Box 85; S-660 60 Molkom, SE  
 (74) FULDMÆGTIG: Hynell Patenttjänst AB, Patron Carls väg 2, HAGFORS/Udde.  
 (72) FREMBRINGER(E): Thomas Arvidsson, 159 Valley Heights Drive; Williamsport, Penn. 17701, US  
 (30) PRIORITET: 06 feb 1996 Sverige 96-0283  
 (22) ANSØGNINGSDATO: 12 jul 1996

(21) MA 0700 1996

(54) Et hjørnemodul til skillevægge

(51) - Cl. 25-02

(55)



(71) ANSØGER(E): **Flemming Pedersen Glasfiberteknik ApS**, Færgehavnsvej 36; 2100 København Ø, DK  
 (72) FREMBRINGER(E): Flemming Pedersen, Sæbyholmsvej 8; 2500 Valby, DK  
 (22) ANSØGNINGSDATO: 18 jul 1996

(21) MA 0753 1996

(54) En støvsugerkost

(51) - Cl. 15-05

(55)

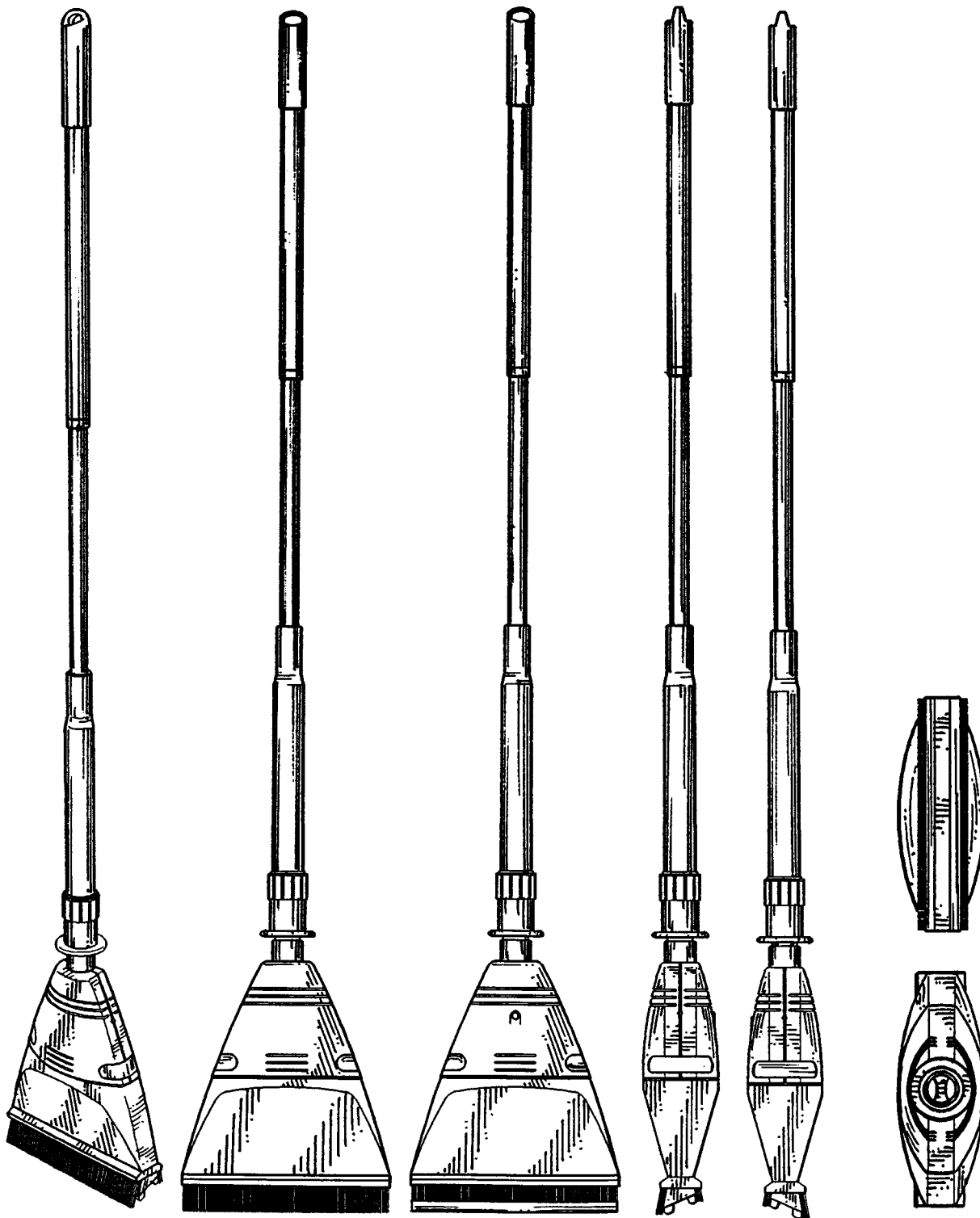

(71) ANSØGER(E):

**Techtronic Industries Co. Ltd.**, Units C-F, 24th Floor; CDW-Building; 388 Castle Peak Road; Tsuen Wan, New Territories, HK

(74) FULDMÆGTIG:

Plougmann, Vingtoft &amp; Partners A/S, Sankt Annæ Plads 11; Postboks 3007, København K

(72) FREMBRINGER(E):

Timmy Hok Yin Sin, Units C-F, 24th Floor, CDW-Building; 388 Castle Peak Road; Tsuen Wan, New Territories, HK

(30) PRIORITET:

07 feb 1996 Storbritannien GB 2053906

(22) ANSØGNINGSDATO:

07 aug 1996

(66) BEMÆRKNINGER:

Ansøger har samme dag indleveret MA 0754 1996.

(21) MA 0754 1996

(54) En støvsugerkost

(51) - Cl. 15-05

(55)

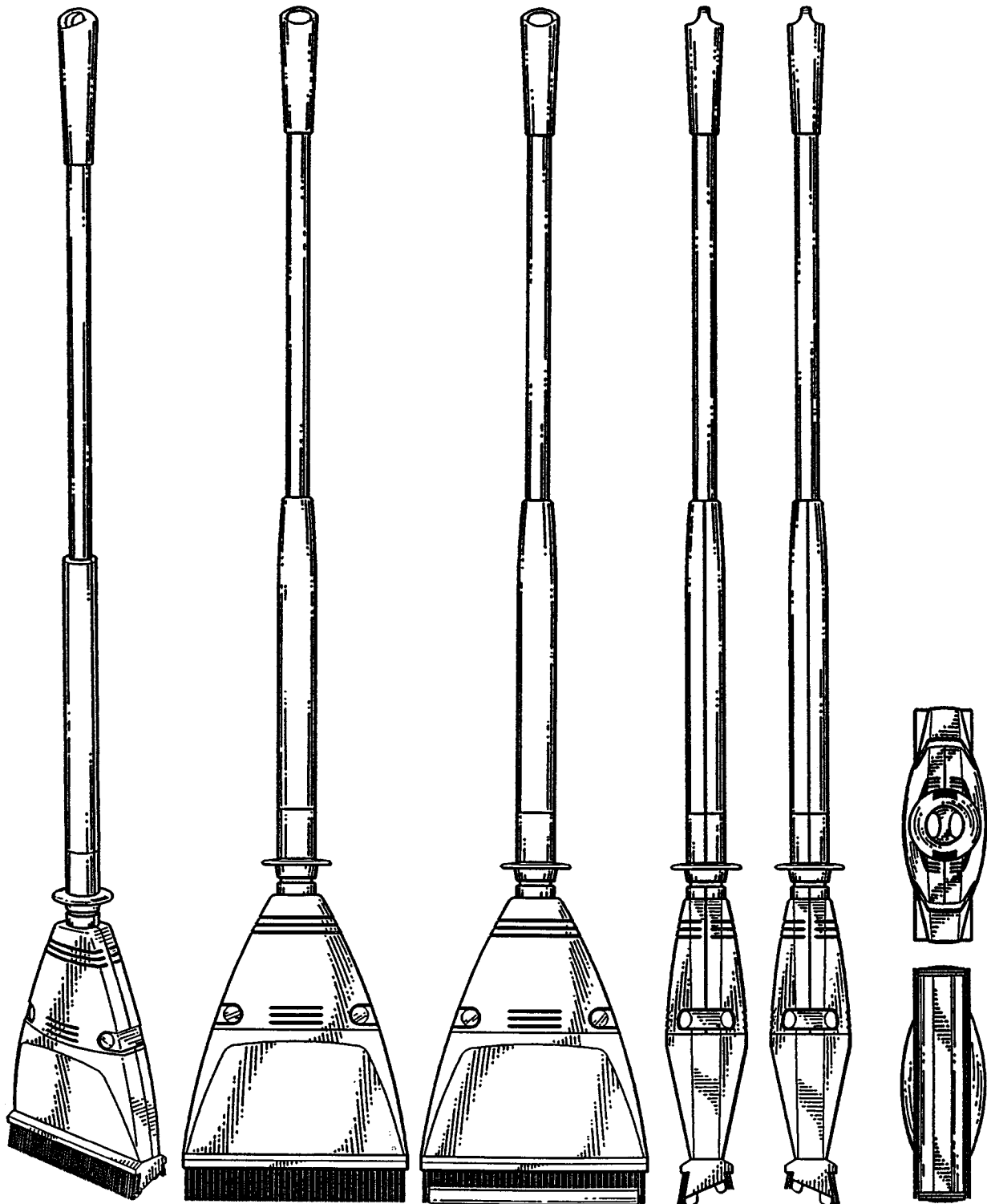

(71) ANSØGER(E):

**Techtronic Industries Co. Ltd.**, Units C-F, 24th Floor, CDW-Building; 388 Castle Peak Road; Tsuen Wan, New Territories, HK

(74) FULDMÆGTIG:

Plougmann, Vingtoft &amp; Partners A/S, Sankt Annæ Plads 11; Postboks 3007, København K

(72) FREMBRINGER(E):

Timmy Hok Yin Sin, Units C-F, 24th Floor, CDW-Building; 388 Castle Peak Road; Tsuen Wan, new Territories, HK

(30) PRIORITET:

07 feb 1996 Storbritannien GB 2053906

(22) ANSØGNINGS DATO:

07 aug 1996

(21) MA 0866 1996

(54) 1) En beholder med låg  
2) del dertil

(51) - Cl. 09-01

(55)

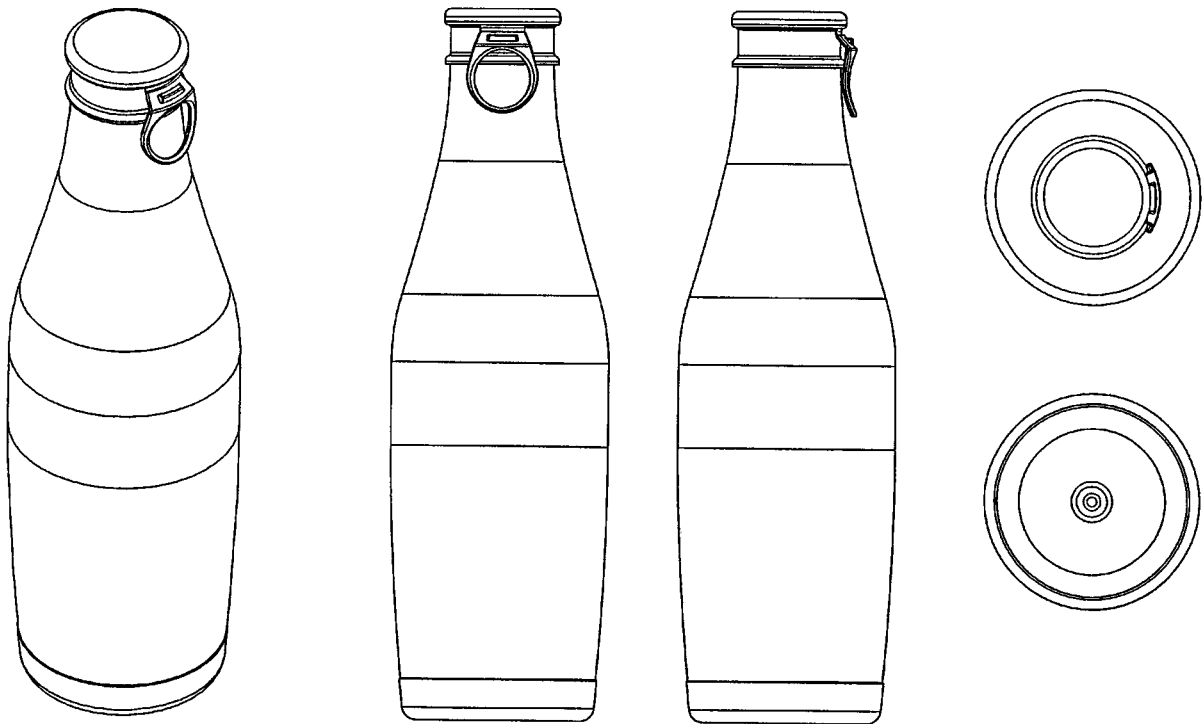

Løbenr. 1

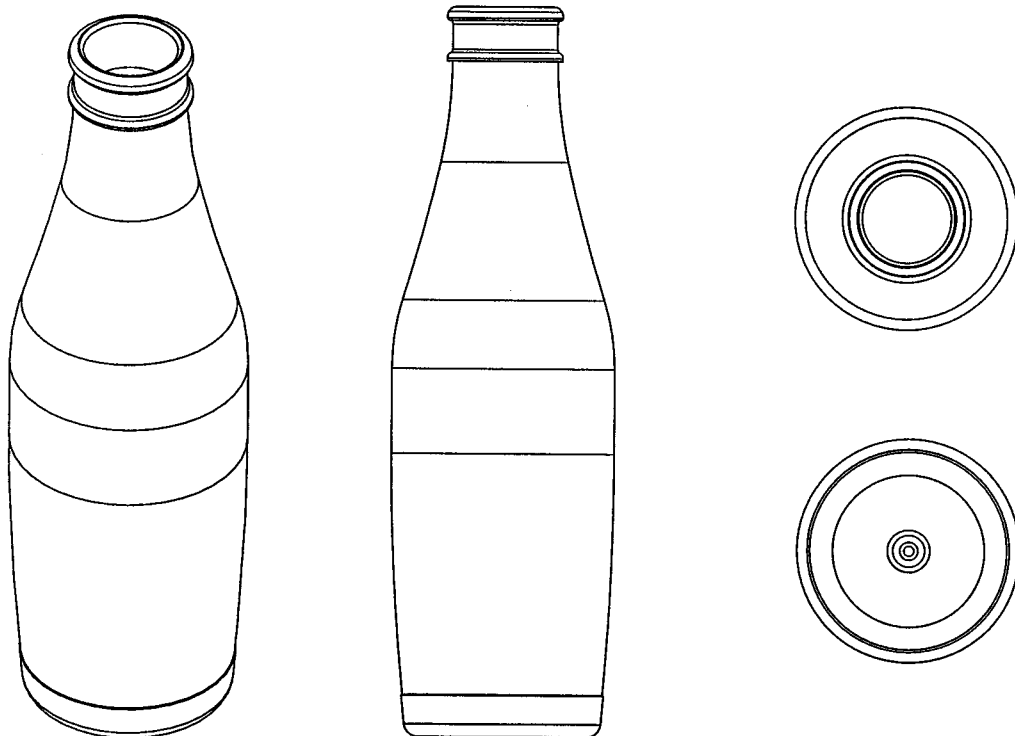

Løbenr. 2

(71) ANSØGER(E):

(74) FULDMÆGTIG:

(72) FREMBRINGER(E):

(22) ANSØGNINGSDATO:

**CARLSBERG A/S**, Vesterfælledvej 100; 1799 København, DK  
 Aksel Thiele, c/o Carlsberg A/S; Vesterfælledvej 100, København V.  
 Vibe Wilkens, Vesterfælledvej 17, st. h. ; 1750 København V., DK  
 Henrik Jeppesen, Rudevang 108; 2840 Holte, DK  
 16 sep 1996

(21) MA 0897 1996

(54) En ottefløjet møtrik

(51) - Cl. 08-08

(55)

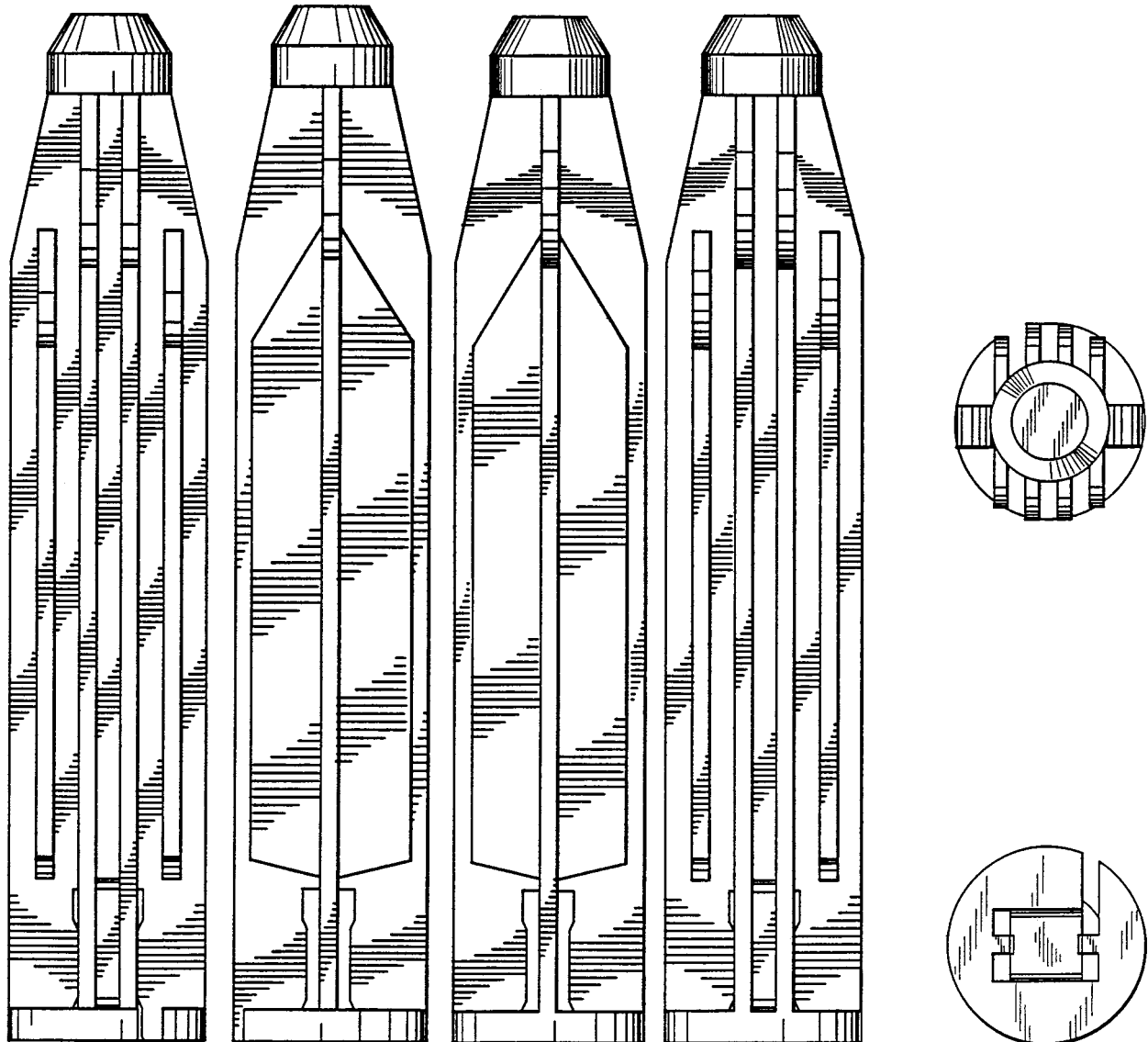
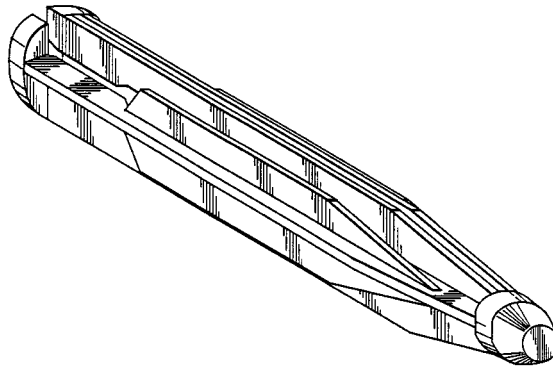

(71) ANSØGER(E):

**CHIRON CORPORATION**, 4560 Horton Street; Emeryville; California 94608, US

(74) FULDMÆGTIG:

Budde, Schou &amp; Co. A/S, Vestergade 31, København K

(72) FREMBRINGER(E):

Andrew Malcom Bray, 48 Western Road; Boronia; Victoria 3135, AU

(30) PRIORITET:

22 mar 1996 USA 29/052.101

(22) ANSØGNINGSDATO:

23 sep 1996

(66) BEMÆRKNINGER:

Ansøger har samme dag indleveret MA 898 1996.

(21) MA 0898 1996

(54) En tolvfløjet møtrik

(51) - Cl. 08-08

(55)

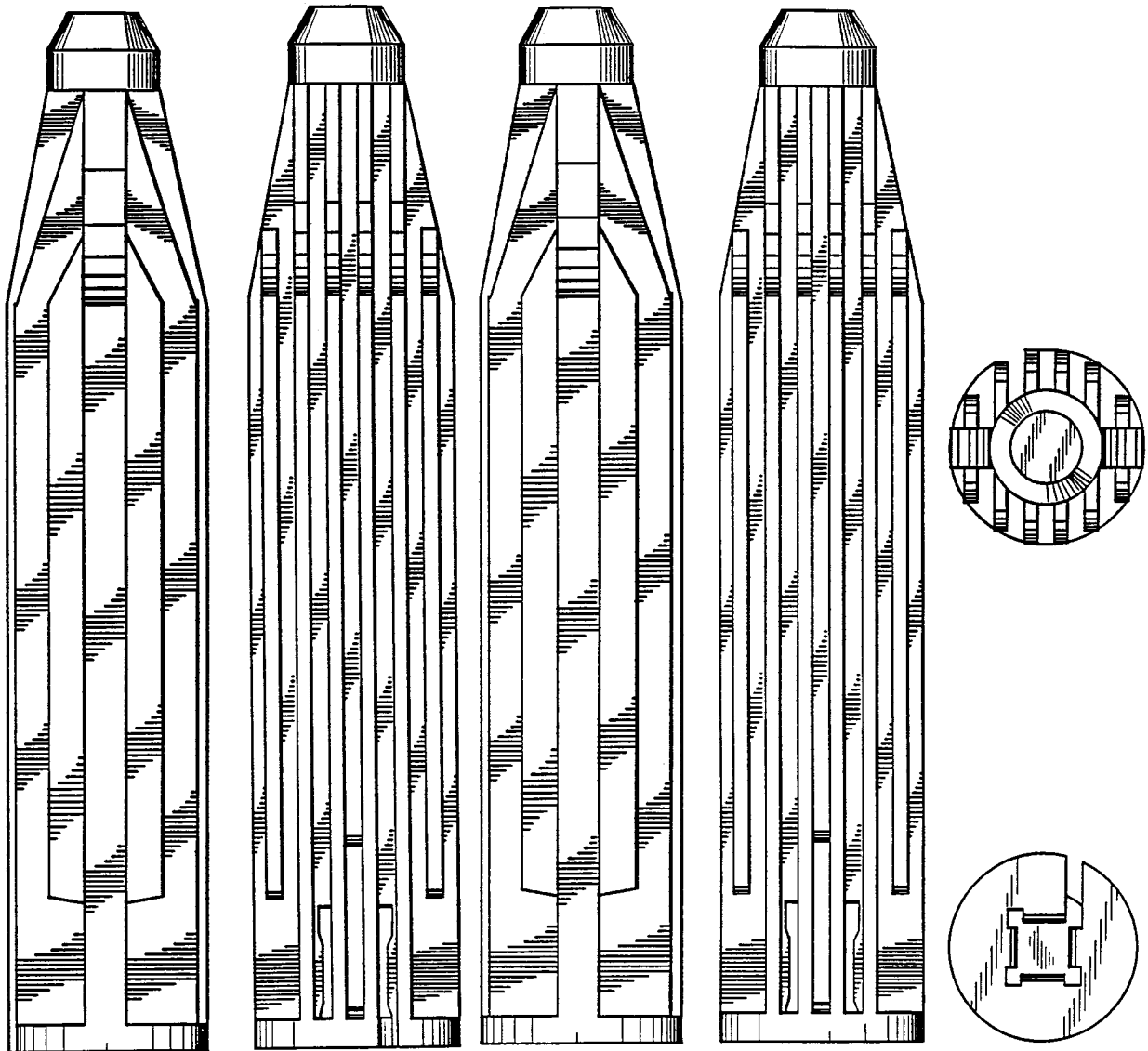
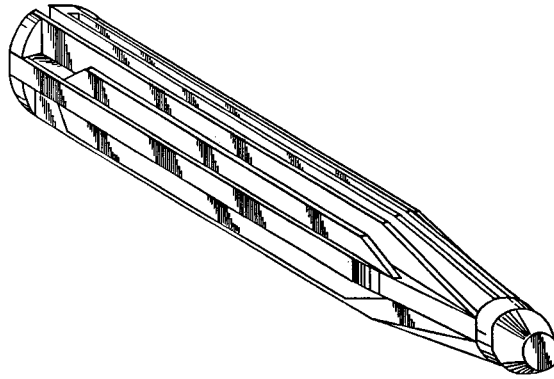

(71) ANSØGER(E):

**CHIRON CORPORATION**, 4560 Horton Street; Emeryville; California 94608, US

(74) FULDMÆGTIG:

Budde, Schou &amp; Co. A/S, Vestergade 31, København K

(72) FREMBRINGER(E):

Andrew Malcom Bray, 48 Western Road; Boronia; Victoria 3135, US

(30) PRIORITET:

22 mar 1996 USA 29/052.108

(22) ANSØGNINGSDATO:

23 sep 1996

(66) BEMÆRKNINGER:

Ansøger har samme dag indleveret MA 897 1996.

(21) MA 0944 1996

(54) En plantebakke til dyrkning og udstilling af planter. (51) - Cl. 11-02

(55)

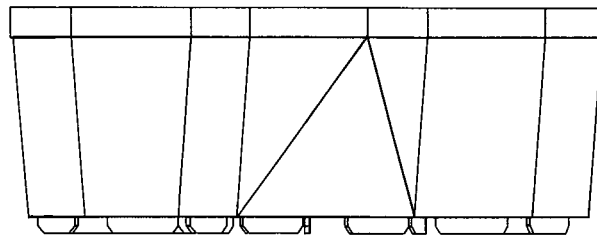
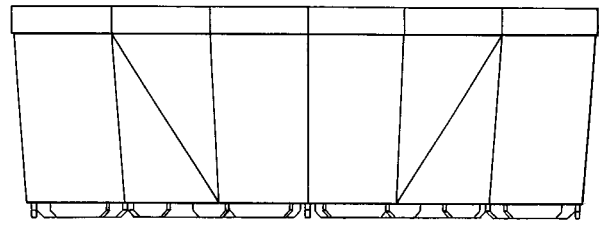
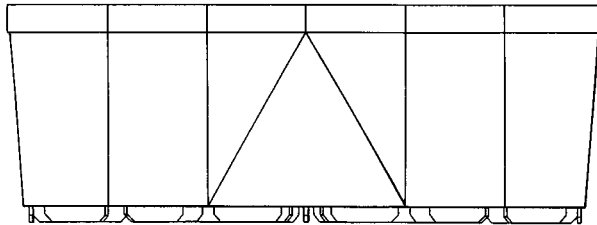
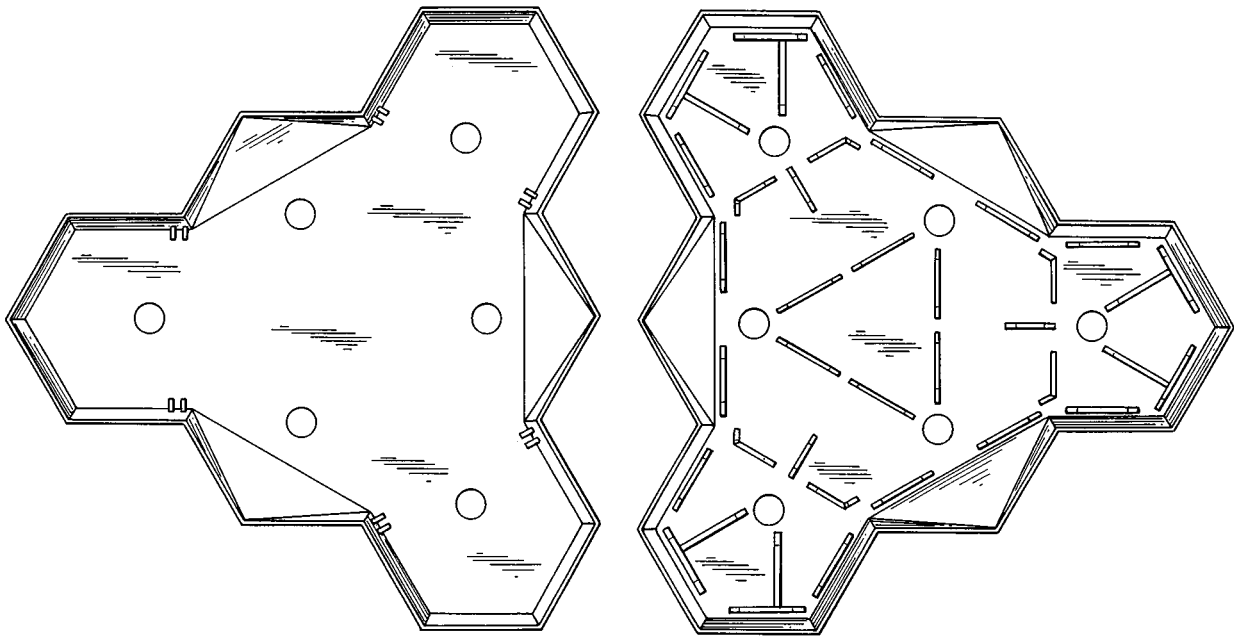

(71) ANSØGER(E):

**Edwin Geoffrey Surtees Robinson**, 7 High Warden; Hexham; Northumberland NE46 4SR, GB

(74) FULDMÆGTIG:

Internationalt Patent-Bureau, Høje Taastrup Boulevard 23, Taastrup

(72) FREMBRINGER(E):

Ansøgeren

(30) PRIORITET:

10 apr 1996Storbritannien 2055419

(22) ANSØGNINGSDATO:

07 okt 1996

(21) MA 0902 1996

(54) En bygge/lege klods

(51) - Cl. 21-01

(55)

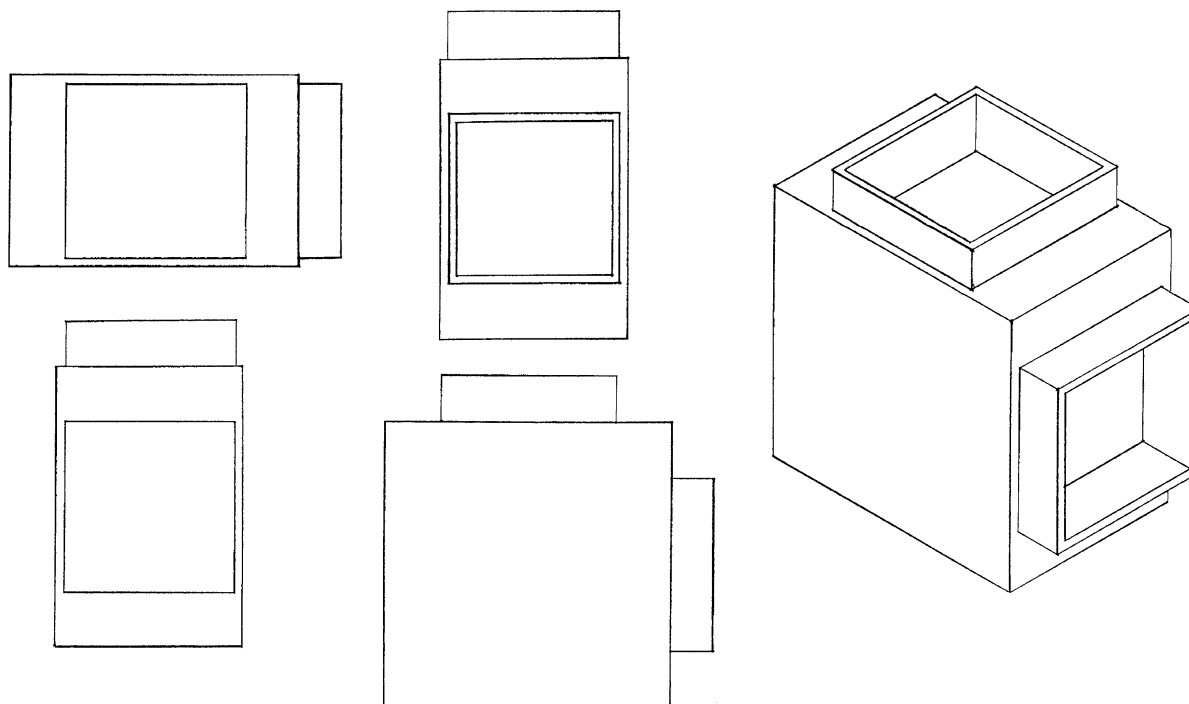

(71) ANSØGER(E):

**Lennart Gerard Pedersen**, Potmosevej 8; Sattrup; 8752 Østbirk, DK

(72) FREMBRINGER(E):

Ansøgeren

(22) ANSØGNINGSDATO:

25 sep 1996

(21) MA 1014 1996

(54) En lampe

(51) - Cl. 26-05

(55)



(71) ANSØGER(E):

**Asger Bay Christiansen**, Ny Kongensgade 21; 1557 København V, DK

(72) FREMBRINGER(E):

Ansøgeren

(22) ANSØGNINGSDATO:

23 okt 1996



(21) MA 0958 1996

(54) En tandbørste

(51) - Cl. 04-02

(55)

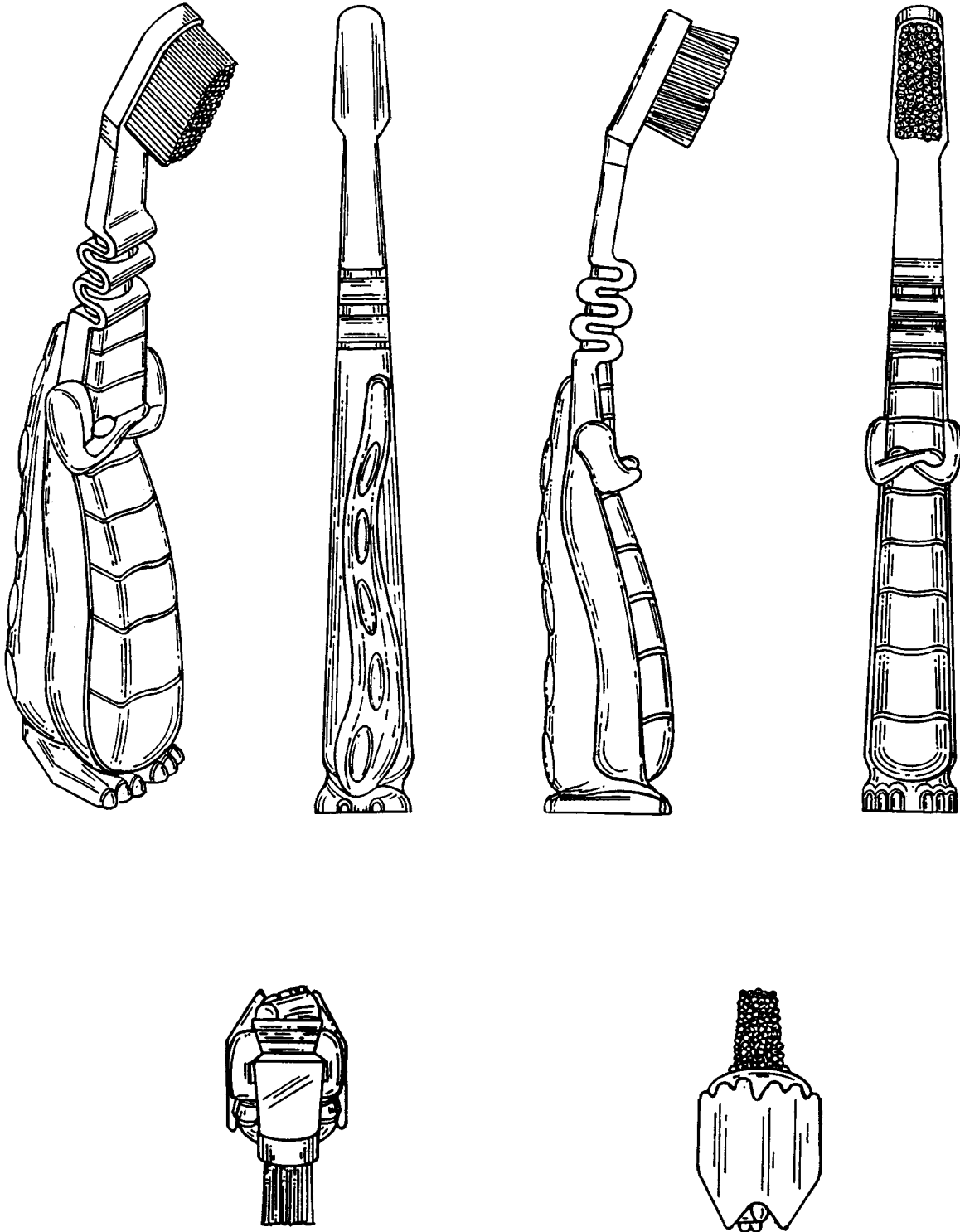

(71) ANSØGER(E):

**Smithkline Beecham Corporation**, One Franklin Plaza; Philadelphia; Pennsylvania 19103, US

(74) FULDMÆGTIG:

Plougmann, Vingtoft &amp; Partners A/S, Sankt Annæ Plads 11; Postboks 3007, København K

(72) FREMBRINGER(E):

Ronald J. Jesiolowski, 503 Kellingwood Drive; Pittsburgh; PA 15238, US

(30) PRIORITET:

10 apr 1996 USA 29/053,115

(22) ANSØGNINGSDATO:

08 okt 1996

(21) MA 1017 1996

(54) Et kalenderlys

(51) - Cl. 26-04

(55)



(71) ANSØGER(E):

**Diana Lys A/S**, Kærtevej 2; Hald; 7840 Højslev, DK

(74) FULDMÆGTIG:

Patentingeniør N. H. Gregersen - Aarhus Patentkontor, Skanderborgvej 40, Århus C  
Geert Olesen Kærtevej 2; Hald; 7840 Højslev,, DK

(72) FREMBRINGER(E):

(22) ANSØGNINGSDATO:

24 okt 1996

(66) BEMÆRKNINGER:

Ansøger har samme dag indleveret MA 1018-96

(21) MA 1021 1996

(54) En køkkenrulle-holder

(51) - Cl. 07-99

(55)

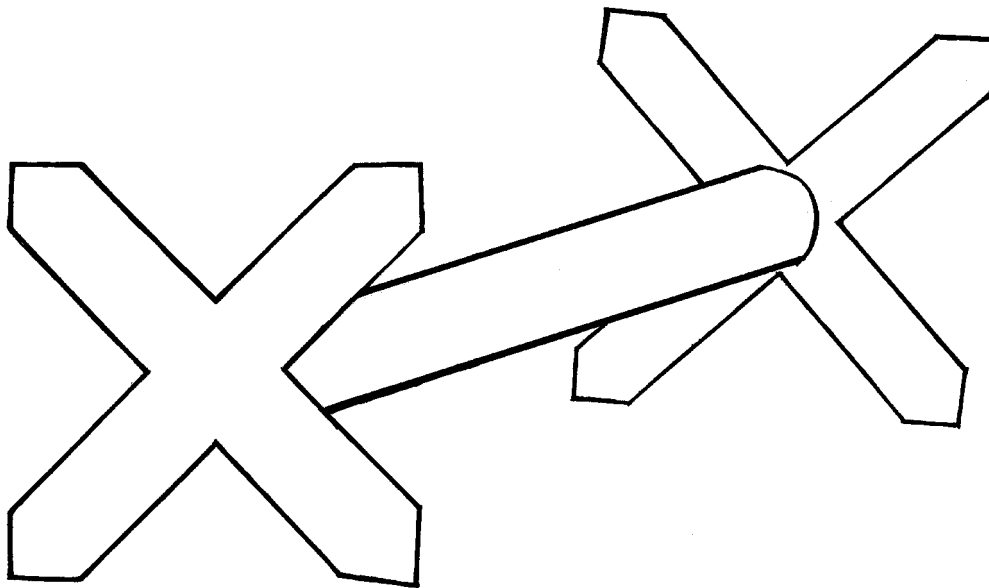

(71) ANSØGER(E):

**Mikala Navr**, Strandvænget 9; 2100 København Ø, DK

(72) FREMBRINGER(E):

Ansøgeren

(22) ANSØGNINGSDATO:

24 okt 1996

(21) MA 1026 1996

(54) Et hoved til en skumdispenser

(51) - Cl. 09-07

(55)

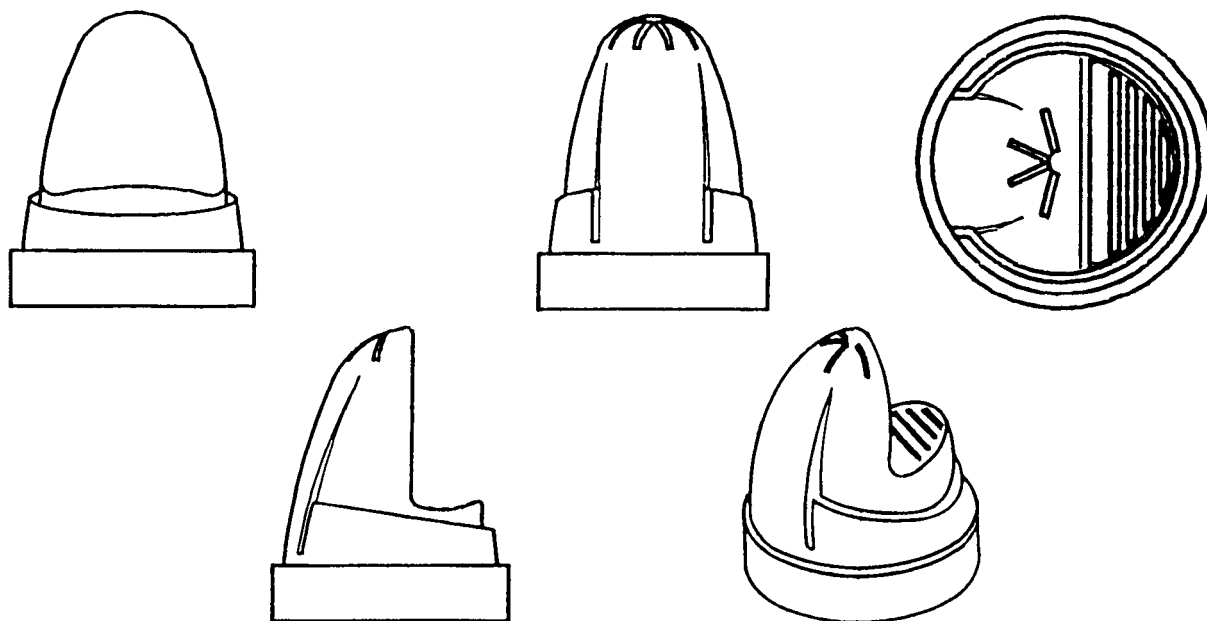

(71) ANSØGER(E):

**Sequist Perfect Dispensing GmbH**, Hildebrandstr. 20; 44319 Dortmund, DE

(74) FULDMÆGTIG:

Hofman-Bang &amp; Boutard, Lehmann &amp; Ree A/S, Hans Bekkevolds Allé 7, Hellerup

(72) FREMBRINGER(E):

Detlef Schmitz, Friedr. -Wilh. -Weber-Str. 30; 44534 Lünen, DE

(22) ANSØGNINGSDATO:

25 okt 1996

(21) MA 1087 1996

(54) 1-2) Lysestager til et sæt

(51) - Cl. 26-01

(55)

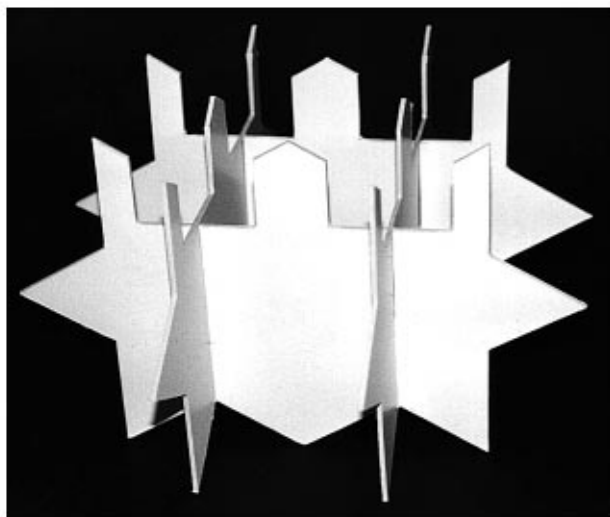

Løbenr. 1

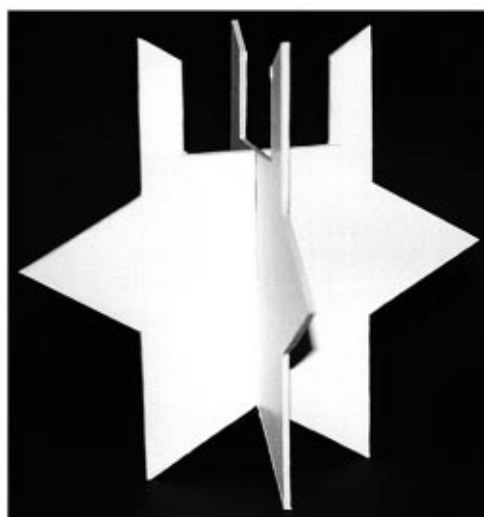

Løbenr. 2

(71) ANSØGER(E):

**Dorte Bomholt**, Hellerupvej 51D, 1tv; 2900 Hellerup, DK

(72) FREMBRINGER(E):

Ansøgeren

(22) ANSØGNINGSDATO:

12 nov 1996

(21) MA 1089 1996

(54) En vitrine

(51) - Cl. 06-04

(55)

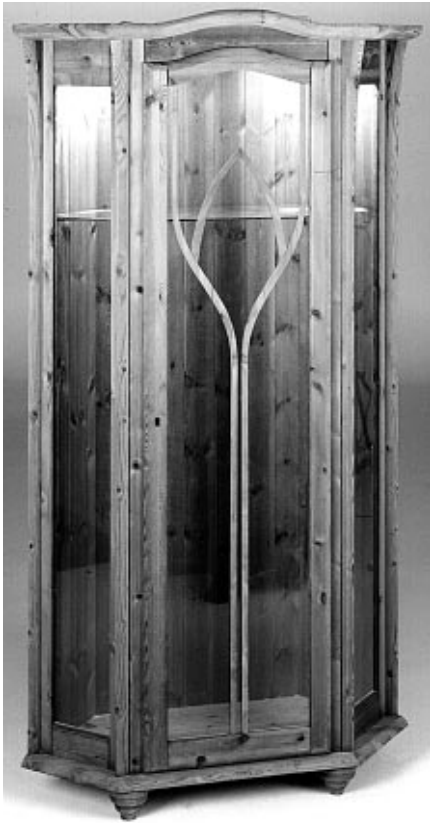

(71) ANSØGER(E):

**Marca Furniture  
Export Group A/S, Att.:**  
Carl Henningsen; Østre  
Langgade 58; 8643 Ans  
By, DK

(72) FREMBRINGER(E):

John Broder Nissen,  
Stenholtvej 14; 7442  
Engesvang, DK

(22) ANSØGNINGSDATO:

13 nov 1996

(66) BEMÆRKNINGER:

Ansøger har samme  
dag indleveret: MA  
1088-96.

(21) MA 1115 1996

(54) 1) En vandafledningsrende  
2) endestykke til vandafledningsrende

(51) - Cl. 23-01

(55)

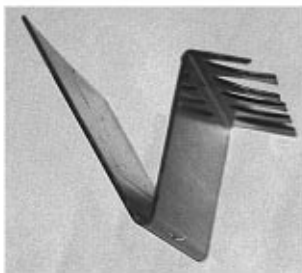

Løbenr. 1

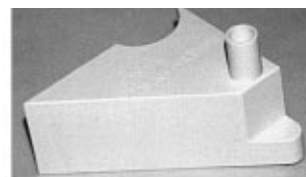

Løbenr. 2

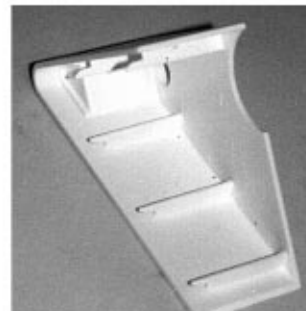

(71) ANSØGER(E):

**Carlsberg Bjælker A/S**, Hadstenvej 16; 8900 Randers, DK

(72) FREMBRINGER(E):

Jens Peter Madsen, Randersvej 111; 8200 Århus N, DK

(22) ANSØGNINGSDATO:

19 nov 1996

(21) MA 1123 1996

(54) 1) Et barnesæde til bil  
2) del dertil

(51) - Cl. 06-01

(55)



Løbenr. 1



Løbenr. 2

- (71) ANSØGER(E): **BeWi Produkter AS**, N-7263 Hamarvik, NO  
 (74) FULDMÆGTIG: Patentbureauet Magnus Jensens Eftf., Frederiksborgvej 15, Farum  
 (72) FREMBRINGER(E): Rikard Orell, c/o Nye Perspektiv Design AB; Fridkullagatan 14; S-412 62 Göteborg, SE  
 Kjell Lövlie, Husbyv. 16F; N-7500 Stjørdal, NO
- (30) PRIORITET: 31 maj 1996 Norge 960361  
 15 okt 1996 Norge 960735  
 15 okt 1996 Norge 960736  
 15 okt 1996 Norge 960737
- (22) ANSØGNINGSDATO: 19 nov 1996  
 (66) BEMÆRKNINGER: Ansøger har samme dag indleveret MA 1124 og 1125 1996.

(21) MA 1124 1996

(54) Et barnesæde til bil

(51) - Cl. 06-01

(55)



- (71) ANSØGER(E): **BeWi Produkter AS**, N-7263 Hamarvik, NO  
 (74) FULDMÆGTIG: Patentbureauet Magnus Jensens Eftf., Frederiksborgvej 15, Farum  
 (72) FREMBRINGER(E): Rikard Orell, c/o Nye Perspektiv Design AB; Fridkullagatan 14; S-412 62 Göteborg, SE  
 Kjell Lövlie, Husbyv. 16F; N-7500 Stjørdal, NO
- (30) PRIORITET: 31 maj 1996 Norge 960361  
 15 okt 1996 Norge 960735  
 15 okt 1996 Norge 960736  
 15 okt 1996 Norge 960737
- (22) ANSØGNINGSDATO: 19 nov 1996  
 (66) BEMÆRKNINGER: Ansøger har samme dag indleveret MA 1123 og 1125 1996.

(21) MA 1125 1996

(54) En barnepude til bil

(51) - Cl. 06-01

(55)



(71) ANSØGER(E):

(74) FULDMÆGTIG:

(72) FREMBRINGER(E):

**BeWi Produkter AS**, N-7263 Hamarvik, NO

Patentbureauet Magnus Jensens Eff., Frederiksborgvej 15, Farum

Rikard Orell, c/o Nye Perspektiv Design AB; Fridkullagatan 14; S-412 62 Göteborg, SE

Kjell Lövlie, Husbyv. 16F; N-7500 Stjørdal, NO

(30) PRIORITET:

31 maj 1996 Norge 960361

15 okt 1996 Norge 960735

15 okt 1996 Norge 960736

15 okt 1996 Norge 960737

(22) ANSØGNINGSDATO:

19 nov 1996

(66) BEMÆRKNINGER:

Ansøger har samme dag indleveret MA 1123 og 1124 1996.

(21) MA 0766 1995

(54) Ornament til gulvbelægning

(51) - Cl. 25-01

(55)

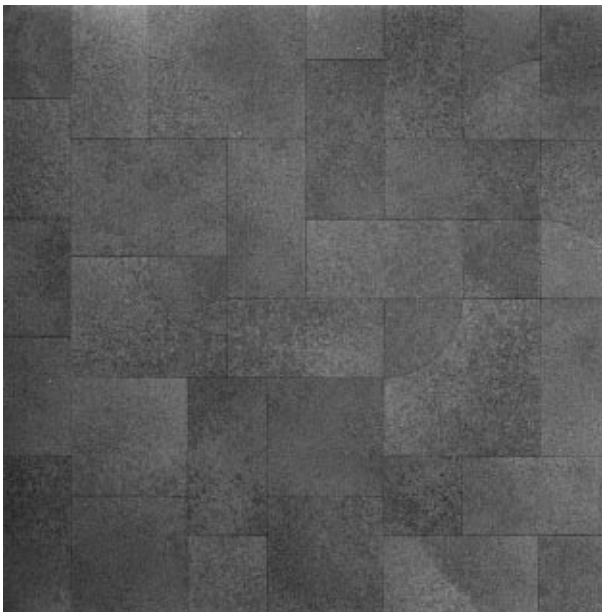

(71) ANSØGER(E):

(74) FULDMÆGTIG:

(72) FREMBRINGER(E):

(30) PRIORITET:

(22) ANSØGNINGSDATO:  
BEMÆRKNINGER:**Forbo International S.****A.**, Baelenzelgstrasse

20; 8193 Eglisau, CH

Chas. Hude A/S, H. C.

Andersens Boulevard

33, København V

Jaap Pol, Hazepad 28;

7927 PH Alteveer, NL

22 feb 1995 WIPO\*\*

DMA/002795

21 aug 1995

Mønstret er forbillede

for et ornament.

## Offentligt tilgængelige mønsteransøgninger

Akterne i nedenstående ansøgninger er tilgængelige for enhver, jfr. mønsterlovens § 19.

### Klasse 2 - Beklædningsgenstande og sy- og besætningsartikler til beklædning

(21)MA 1126 1996 (54)1) En sikkerhedssko 2-3) dele dertil  
(71) ANSØGER(E): LEMAITRE SECURITE, Société Anonyme; 17 rue de Bitschhoffen; 67350 LA WALCK (Frankrig), FR  
(30) PRIORITET: 20 maj 1996 Frankrig 963035  
(22) ANSØGNINGSDATO: 19 nov 1996

### Klasse 6 - Møbler og andre boligudstørsartikler

(21)MA 1122 1996 (54)Et barnesæde  
(71) ANSØGER(E): Smart Products, Inc., 307-K West Tremont Avenue; Charlotte, North Carolina 28203, US  
(30) PRIORITET: 21 maj 1996 USA 29/954,759  
(22) ANSØGNINGSDATO: 19 nov 1996

(21)MA 1154 1996 (54)En kommode  
(71) ANSØGER(E): Terry Store - Age S. p. A., Via Rembrandt, 27; 20147 Milano, IT  
(30) PRIORITET: 28 maj 1996 Italien IT MI96O000324  
(22) ANSØGNINGSDATO: 25 nov 1996

### Klasse 8 - Værktøj og isenkramvarer

(21)MA 1107 1996 (54)1) Et forankringselement til en presenning 2) en strop til forankringselement  
(71) ANSØGER(E): POLYSHEET A/S, Marielundvej 41-43; 2730 Herlev, DK  
(22) ANSØGNINGSDATO: 25 nov 1996

(21)MA 1151 1996 (54)En låseskive  
(71) ANSØGER(E): Assa AB, Box 371; S-631 05 Eskilstuna, SE  
(30) PRIORITET: 23 maj 1996 Sverige SE 96-1185  
(22) ANSØGNINGSDATO: 22 nov 1996

### Klasse 9 - Emballage og beholdere til transport eller håndtering af varer

(21)MA 0828 1996 (54)En dunk  
(71) ANSØGER(E): NILSSON, Hugo, Gunstorp; Tutaryd; S-341 96 Ljungby, SE  
(22) ANSØGNINGSDATO: 22 nov 1996

### Klasse 12 - Transportmidler og hejseapparater

(21)MA 1053 1996 (54)1) En trinskakt til bil 2-3) trin i trinskakten  
(71) ANSØGER(E): SCANIA CV AKTIEBOLAG, S-151 87 Södertälje, SE  
(30) PRIORITET: 24 maj 1996 Sverige 96-1227  
(22) ANSØGNINGSDATO: 05 nov 1996

(21)MA 1054 1996 (54)1)En trinskakt til bil 2-3) trin i trinskakten  
(71) ANSØGER(E): SCANIA CV AKTIEBOLAG, S-151 87 Södertälje, SE  
(30) PRIORITET: 24 maj 1996 Sverige 96-1228  
(22) ANSØGNINGSDATO: 05 nov 1996

### Klasse 13 - Udstyr til produktion, distribution og transform ation af elektricitet

(21)MA 1108 1996 (54)Et opladeaggregat  
(71) ANSØGER(E): Telefonaktiebolaget L M Ericsson, S-126 25 Stockholm, SE  
(30) PRIORITET: 17 maj 1996 Sverige 96-1132  
17 maj 1996 Sverige 96-1133  
17 maj 1996 Sverige 96-1134  
17 maj 1996 Sverige 96-1135  
17 maj 1996 Sverige 96-1137  
(22) ANSØGNINGSDATO: 18 nov 1996

(21)MA 1109 1996 (54)Et opladeaggregat med batteri og tilhørende batteridel  
(71) ANSØGER(E): Telefonaktiebolaget L M Ericsson, S-126 25 Stockholm, SE  
(30) PRIORITET: 17 maj 1996 Sverige 96-1132  
17 maj 1996 Sverige 96-1133  
17 maj 1996 Sverige 96-1134  
17 maj 1996 Sverige 96-1135  
17 maj 1996 Sverige 96-1137  
(22) ANSØGNINGSDATO: 18 nov 1996



(21)MA 1110 1996 (54)Et opladeaggregat med batteri og tilhørende batteridel  
 (71) ANSØGER(E): Telefonaktiebolaget L M Ericsson, S-126 25 Stockholm, SE  
 (30) PRIORITET: 17 maj 1996 Sverige 96-1132  
 17 maj 1996 Sverige 96-1133  
 17 maj 1996 Sverige 96-1134  
 17 maj 1996 Sverige 96-1135  
 17 maj 1996 Sverige 96-1137  
 (22) ANSØGNINGSDATO: 18 nov 1996

(21)MA 1111 1996 (54)Et opladeaggregat med batteri  
 (71) ANSØGER(E): Telefonaktiebolaget L M Ericsson, S-126 25 Stockholm, SE  
 (30) PRIORITET: 17 maj 1996 Sverige 96-1132  
 17 maj 1996 Sverige 96-1133  
 17 maj 1996 Sverige 96-1134  
 17 maj 1996 Sverige 96-1135  
 17 maj 1996 Sverige 96-1137  
 (22) ANSØGNINGSDATO: 18 nov 1996

(21)MA 1112 1996 (54)En håndfri konsol  
 (71) ANSØGER(E): Telefonaktiebolaget L M Ericsson, S-126 25 Stockholm, SE  
 (30) PRIORITET: 17 maj 1996 Sverige 96-1132  
 17 maj 1996 Sverige 96-1133  
 17 maj 1996 Sverige 96-1134  
 17 maj 1996 Sverige 96-1135  
 17 maj 1996 Sverige 96-1137  
 (22) ANSØGNINGSDATO: 18 nov 1996

**Klasse 23 - Udstyr til distribution af væsker og luftarter, sanitets-, opvarmnings-, ventilations- og luftkonditioneringsudstyr, fast brændsel**

(21)MA 1152 1996 (54)Et filterhus  
 (71) ANSØGER(E): BRITA Wasser-Filter-Systeme GmbH, Heinrich-Hertz-Str. 4; D-65232 Taunusstein, DE  
 (30) PRIORITET: 28 maj 1996 WIPO\*\* DM/036512  
 (22) ANSØGNINGSDATO: 25 nov 1996

**Klasse 24 - Medicinal- og laboratorieudstyr**

(21)MA 1098 1996 (54)1) Et inhalationsapparat 2) del dertil  
 (71) ANSØGER(E): Alfred von Schuckmann, Winnekendonker Str. 52; D-47627 Kevelaer, DE  
 (30) PRIORITET: 17 maj 1996 Tyskland M 96 04 334.2  
 (22) ANSØGNINGSDATO: 15 nov 1996

(21)MA 1099 1996 (54)1) Et inhalationsapparat 2) del dertil  
 (71) ANSØGER(E): Alfred von Schuckmann, Winnekendonker Str. 52; D-47627 Kevelaer, DE  
 (30) PRIORITET: 17 maj 1996 Tyskland M 96 04 334.2  
 (22) ANSØGNINGSDATO: 15 nov 1996

**Klasse 28 - Farmaceutiske og kosmetiske artikler og produkter, toiletartikler og -apparater**

(21)MA 1039 1996 (54)1) En barbermaskine 2) håndtag dertil  
 (71) ANSØGER(E): The Gillette Company, Prudential Tower Building; Boston; MA 02199, US  
 (30) PRIORITET: 15 maj 1996 USA 29/054576  
 15 maj 1996 USA 29/054579  
 (22) ANSØGNINGSDATO: 31 okt 1996

## Registrerede mønstre

(21) Ansøgningsnummer	(44) Bekendtgjort i Reg. Tid. nr	(11) Registreringsnummer	(15) Registreringsdato	(18) Registreringen er gyldig til
MA 1127 1995	17/9606 sep 1996	MR 1089 1996	28 nov 1996	07 dec 2000
MA 0170 1996	17/9606 sep 1996	MR 1070 1996	28 nov 1996	19 feb 2001
MA 0171 1996	17/9606 sep 1996	MR 1071 1996	28 nov 1996	19 feb 2001
MA 0195 1996	17/9606 sep 1996	MR 1072 1996	28 nov 1996	22 feb 2001
MA 0217 1996	17/9606 sep 1996	MR 1073 1996	28 nov 1996	27 feb 2001
MA 0227 1996	17/9606 sep 1996	MR 1074 1996	28 nov 1996	01 mar 2001
MA 0231 1996	17/9606 sep 1996	MR 1075 1996	28 nov 1996	05 mar 2001
MA 0232 1996	17/9606 sep 1996	MR 1076 1996	28 nov 1996	05 mar 2001
MA 0250 1996	17/9606 sep 1996	MR 1077 1996	28 nov 1996	11 mar 2001
MA 0458 1996	17/9606 sep 1996	MR 1090 1996	28 nov 1996	02 maj 2001
MA 0474 1996	17/9606 sep 1996	MR 1078 1996	28 nov 1996	08 maj 2001
MA 0475 1996	17/9606 sep 1996	MR 1079 1996	28 nov 1996	08 maj 2001
MA 0548 1996	17/9606 sep 1996	MR 1080 1996	28 nov 1996	31 maj 2001
MA 0556 1996	17/9606 sep 1996	MR 1081 1996	28 nov 1996	04 jun 2001
MA 0557 1996	17/9606 sep 1996	MR 1082 1996	28 nov 1996	04 jun 2001
MA 0558 1996	17/9606 sep 1996	MR 1083 1996	28 nov 1996	04 jun 2001
MA 0574 1996	17/9606 sep 1996	MR 1084 1996	28 nov 1996	12 jun 2001
MA 0575 1996	17/9606 sep 1996	MR 1085 1996	28 nov 1996	12 jun 2001
MA 0623 1996	17/9606 sep 1996	MR 1086 1996	28 nov 1996	25 jun 2001
MA 0661 1996	17/9606 sep 1996	MR 1087 1996	28 nov 1996	05 jul 2001
MA 0704 1996	17/9606 sep 1996	MR 1088 1996	28 nov 1996	18 jul 2001

## Henlagte, afslåede eller tilbagetagne mønsteransøgninger

Henlagte, afslåede eller tilbagetagne mønsteransøgninger, som er offentligt tilgængelige.

(21) Ansøgningsnummer  
MA 0808 1995  
MA 0923 1995  
MA 0434 1996

(44) Bekendtgjort i tidende nr.  
  
15/9602 aug 1996

(43) Offentliggjort i tidende  
09/960  
24/950

---

## Ændringer

Ændringer vedrørende retten til mønstret, mønsterhavers navn, bopæl, fuldm. m. v.

### Navneændring:

(11)MR 0756 1989

til: (71) Akzo Nobel Chemicals B. V., 4, Stationsplein; 3818 LE Amersfoort, NL

### Ændring af fuldmægtigoplysninger:

(11)MR 1058 1992

til: Ansøger er ikke længere repræsenteret ved en fuldmægtig.

---

## Fornyelse af mønsterregistreringer

Fornyelser af registreringer foretaget i medfør af lov om mønstre nr. 218 af 27. maj 1970.

(11) Registreringsnummer	(18) Gyldig til
MR 0368 1985	30 mar 1999
MR 0369 1985	30 mar 1999
MR 0370 1985	30 mar 1999
MR 0190 1988	21 nov 2001
MR 0008 1989	13 jun 2001
MR 0389 1989	28 nov 2001
MR 0416 1989	23 dec 2001
MR 0581 1989	02 feb 1997
MR 0750 1989	08 jan 2002
* MR 0756 1989	13 jan 2002
MR 1182 1989	23 dec 2001
MR 0670 1992	18 jun 2001
MR 0844 1992	03 dec 2001
MR 0867 1992	04 sep 2001
MR 0887 1992	02 sep 2001
MR 0931 1992	22 nov 2001
* MR 1058 1992	13 nov 2001
MR 1074 1992	23 dec 2001
MR 1135 1992	28 nov 2001
MR 1136 1992	28 nov 2001
MR 1137 1992	28 nov 2001
MR 1138 1992	28 nov 2001
MR 1139 1992	28 nov 2001
MR 1147 1992	12 dec 2001
MR 1154 1992	30 dec 2001
MR 1162 1992	20 jan 2002
MR 1234 1992	02 dec 2001
MR 1237 1992	16 dec 2001
MR 0038 1993	11 dec 2001
MR 0080 1993	28 nov 2001
MR 0081 1993	05 dec 2001
MR 0273 1993	28 nov 2001
MR 0326 1993	11 dec 2001
MR 0327 1993	11 dec 2001
MR 0328 1993	11 dec 2001
MR 0953 1993	30 jan 2002
MR 0996 1993	30 jan 2002

## Udslettelser af registreringer

Udslettelser af registreringer foretaget i medfør af lov om mønstre nr. 218 af 27. maj 1970.

(11) Registreringsnummer.

- (11) MR 0521 1982
- (11) MR 0525 1982
- (11) MR 0529 1982
- (11) MR 0566 1982
- (11) MR 0582 1982
- (11) MR 0643 1982
- (11) MR 0646 1982
- (11) MR 0647 1982
- (11) MR 0655 1982
- (11) MR 0789 1982
- (11) MR 0790 1982
- (11) MR 0925 1982
- (11) MR 0089 1984
- (11) MR 0224 1984
- (11) MR 0226 1987
- (11) MR 0453 1987
- \* (11) MR 0468 1987
- (11) MR 0099 1988
- (11) MR 0203 1988
- (11) MR 1350 1989
- (11) MR 0311 1991
- (11) MR 0309 1992
- (11) MR 0313 1992
- (11) MR 0370 1992
- (11) MR 0371 1992
- (11) MR 0507 1992
- (11) MR 0508 1992
- (11) MR 0607 1992
- \* (11) MR 0564 1993

# Prisliste

Pr. 1. januar 1997

Patenter

Supplerende beskyttelsescertifikater

Brugsmodeller

Mønstre (design)

Chips (halvledertopografier)

Vare- og fællesmærker

Kommunevåbener og -segl

Publikationer

Erhvervsservice\*

Kopiservice\*

Kurser og foredrag

\*

Priser vedrørende erhvervsservice og kopiservice skal betragtes som vejledende, idet de endnu ikke er endelig fastlagt.

Prisliste vedr. internationale ansøgninger (PCT) og europæiske patentansøgninger (EPK) samt vedr. ansøgninger om international varemærkeregistriering og EU-varemærkeregistriering kan fås hos ErhvervsService.

Erhvervsministeriet

**Patentdirektoratet**

Helgeshøj Allé 81  
2630 Taastrup  
Telefon 43 50 80 00  
Telefax 43 50 80 01  
Postgiro 8 98 99 23



# Patenter

kr.

<b>1. Ansøgningsgebyr</b>	
a. Grundgebyr .....	3000,00
b. Tillægsgebyr for hvert patentkrav ud over 10 .....	300,00
c. Tillægsgebyr for hastebehandling af en patentansøgning .....	3000,00
d. Tillægsgebyr for nyhedsundersøgelse og patentbarhedsvurdering på grundlag af engelsksproget patentansøgning .....	1500,00
<b>2. Gebyrer for nyhedsundersøgelse af international type (PL §9)</b>	
I Når den svenske patentmyndighed er nyhedsundersøgende:	
a. Grundgebyr .....	5500,00
b. Tillægsgebyr for hvert krav ud over 10 .....	115,00
c. Ekspeditionsgebyr .....	500,00
II Når Den Europæiske Patentmyndighed er nyhedsundersøgende:	
a. Grundgebyr .....	11490,00
b. Ekspeditionsgebyr .....	500,00
<b>3. Gebyr for senere indlevering af dansk oversættelse af international ansøgning</b> .....	1100,00
<b>4. Genoptagelsesgebyr</b> .....	700,00
<b>5. Patentmeddelelsesgebyr</b>	
a. Grundgebyr .....	2850,00
b. Tillægsgebyr for hver side ud over 35 sider .....	80,00
c. Tillægsgebyr for hvert patentkrav, for hvilket der ikke er betalt ansøgningsgebyr .....	300,00
<b>6. Gebyr for publicering af oversættelser af europæiske patentskrifter</b>	
a. Grundgebyr .....	2850,00
b. Tillægsgebyr for hver side ud over 35 sider .....	80,00
<b>7. Gebyr for publicering af ændrede patentskrifter</b>	
a. Grundgebyr .....	2850,00
b. Tillægsgebyr for hver side ud over 35 sider .....	80,00
<b>8. Genoprettelsesgebyr</b> .....	3000,00
<b>9. Årsgebyrer</b>	
1. gebyrår .....	500,00
2. gebyrår .....	500,00
3. gebyrår .....	500,00
4. gebyrår .....	1000,00
5. gebyrår .....	1150,00
6. gebyrår .....	1300,00
7. gebyrår .....	1500,00
8. gebyrår .....	1700,00
9. gebyrår .....	1900,00
10. gebyrår .....	2150,00
11. gebyrår .....	2400,00
12. gebyrår .....	2650,00
13. gebyrår .....	2900,00
14. gebyrår .....	3150,00
15. gebyrår .....	3400,00
16. gebyrår .....	3650,00
17. gebyrår .....	3900,00
18. gebyrår .....	4200,00
19. gebyrår .....	4500,00
20. gebyrår .....	4800,00

Årsgebyrer, der betales senere end forfaldsdag, forhøjes med 20%.  
Gebyret skal være betalt inden 6 måneder efter forfaldsdagen.

<b>10. Gebyr for fremsættelse af indsigelse</b> .....	2000,00
<b>11. Gebyr for administrativ omprøvning</b> .....	7000,00
<b>12. Klagegebyr</b> .....	8000,00

Ovennævnte priser skal ikke tillægges moms

# Supplerende beskyttelsescertifikater

kr.

<b>1. Ansøgningsgebyr</b> .....	3000,00
<b>2. Genoptagelsesgebyr</b> .....	600,00
<b>3. Genoprettelsesgebyr</b> .....	3000,00
<b>4. Årsgebyr pr. påbegyndt gebyrår</b> .....	4800,00

Årsgebyrer, der betales senere end forfaldsdag, forhøjes med 20%.  
Gebyret skal være betalt inden 6 måneder efter forfaldsdagen.

<b>5. Gebyr for administrativ omprøvning</b> .....	1500,00
--	---------

Der skal betales et gebyr på 7000 kr. for eventuel omprøvning af grundpatentet

<b>6. Klagegebyr</b> .....	4000,00
----------------------------	---------

Ovennævnte priser skal ikke tillægges moms

# Brugsmodeller

kr.

<b>1. Ansøgningsgebyr</b> .....	2000,00
<b>2. Gebyr for senere indlevering af dansk oversættelse af international ansøgning</b> .....	1100,00
<b>3. Genoptagelsesgebyr</b> .....	400,00
<b>4. Fornylsesgebyrer</b>	
For 1. periode .....	2000,00
For 2. periode .....	3000,00

Fornylsesgebyrer, der betales efter udløbet af den pågældende registreringsperiode, forhøjes med 20%.

<b>5. Gebyr for prøvning før eller efter registrering</b>	
a. Grundgebyr .....	4000,00
b. Tillægsgebyr for hastebehandling af en anmodning om prøvning .....	2000,00
c. Tillægsgebyr for prøvning før registrering på grundlag af engelsksproget brugsmodelansøgning .....	1000,00
<b>6. Gebyr for behandling af anmodning om udslættelse</b> .....	2000,00
<b>7. Gebyr for bekendtgørelse af ændret registrering og publicering af ændret formulering</b> .....	1100,00
<b>8. Klagegebyr</b> .....	5000,00

Ovennævnte priser skal ikke tillægges moms

# Chips (halvledertopografier)

kr.

<b>1. Ansøgningsgebyr</b> .....	1500,00
<b>2. Gebyr for behandling af anmodning om overførelse af ansøgning om registrering</b> .....	1000,00
<b>3. Klagegebyr</b> .....	4000,00

Ovennævnte priser skal ikke tillægges moms



## Mønstre (design)

1. **Ansøgningsgebyr** ..... kr. 1300,00

### Tillægsgebyrer:

a. Ved samregistrering for hvert mønster ud over det første . 800,00

b. For bekendtgørelse af hver afbildning ud over den første ..... 400,00

c. For hastebehandling af en mønster-ansøgning ..... 1500,00

2. **Genoptagelsesgebyr** ..... 200,00

3. **Fornylsesgebyr** ..... 2200,00

### Tillægsgebyr ved fornyelse:

Ved samregistrering for hvert mønster ud over det første .... 1100,00

Fornylsesgebyrer inkl. tillægsgebyr, der betales efter udløbet af den pågældende registreringsperiode, forhøjes med 20%.

4. **Klagegebyr** ..... 4000,00

Ovennævnte priser skal ikke tillægges moms

## Vare- og fællesmærker

1. **Ansøgningsgebyr** ..... kr.

a. Grundgebyr ..... 2800,00

b. Tillægsgebyr for hver klasse ud over 3 ..... 600,00  
Der er i alt 42 klasser

c. Tillægsgebyr for hastebehandling af en vare- eller fællesmærkeansøgning ..... 2500,00

2. **Gebyr for videreførelse af international varemærke- registrering som dansk vare- eller fællesmærkeansøgning** . 1500,00

### 3. Fornylsesgebyr

a. Grundgebyr ..... 2900,00

b. Tillægsgebyr for hver klasse ud over 3 ..... 600,00

Fornylsesgebyrer inkl. tillægsgebyr, der betales efter udløbet af den pågældende registreringsperiode, forhøjes med 20%.

4. **Gebyr for anmodning om deling af en ansøgning eller en registrering** for hver udsøgt ansøgning eller registrering ..... 2000,00

5. **Gebyr for administrativ ophævelse** ..... 2500,00

6. **Klagegebyr** ..... 4000,00

Ovennævnte priser skal ikke tillægges moms

## Kommunevåbener og -segl

1. **Ansøgningsgebyr** ..... kr. 2000,00

Ovennævnte pris skal ikke tillægges moms

## Publikationer

1. **Årsabonnement** ..... kr.

a. Dansk Patenttidende ..... 1000,00

b. Patentskrifter

- på papir ..... 8000,00

- på CD-ROM (ESPACE-DK) ..... 5000,00

c. Dansk Patentregister ..... 400,00

d. Sammendrag af almindeligt tilgængelige danske patentansøgninger

- Alle sektioner ..... 8000,00

- sektion A ..... 1600,00

- sektion B ..... 1600,00

- sektion C07 + C12 ..... 1600,00

- sektion C, resten ..... 900,00

- sektion D ..... 500,00

- sektion E ..... 900,00

- sektion F ..... 900,00

- sektion G ..... 900,00

- sektion H ..... 900,00

e. Oversættelser af EP-skrifter ..... 8000,00

f. Dansk Brugsmødelidende ..... 600,00

g. Brugsmødelidende ..... 8000,00

h. Dansk Varemærketidende ..... 1000,00

i. Dansk Varemærkerregister ..... 200,00

j. Varemærke-særtidende med §13-afslag ..... 100,00

k. Varemærkeindsigelsestidende ..... 200,00

l. Nye danske varemærkeansøgninger, ugeliste ..... 450,00

m. Dansk Mønsteridende ..... 600,00

n. Dansk Mønsterregister ..... 200,00

o. Patenthåndbog, ved tegning af abonnement ..... 500,00

- løbblade hertil, pr. side ..... 10,00

p. Brugsmødelhåndbog, ved tegning af abonnement ..... 500,00

- løbblade hertil, pr. side ..... 10,00

q. Ankenævnskendelser

- alle kendelser ..... 4200,00

- kendelser/patent- og brugsmodelområdet ..... 2000,00

- kendelser/vare- og fællesmærkeområdet ..... 2000,00

- kendelser/mønster og chipsområdet ..... 400,00

Abonnementer tillægges porto

### 2. Løssalg

a. Dansk Patenttidende ..... 40,00

b. Dansk Patentregister ..... 400,00

c. Sammendrag af alm. tilgængelige patentansøgninger ..... 30,00

d. Dansk Varemærketidende ..... 40,00

e. Dansk Varemærkerregister ..... 200,00

f. Varemærke-særtidende med §13-afslag ..... 100,00

g. Varemærkeindsigelsestidende ..... 200,00

h. Varemærkeindsigelsestidende, udk. 1995 ..... 300,00

i. Dansk Mønsteridende ..... 40,00

j. Dansk Mønsterregister ..... 200,00

k. Dansk Brugsmødelidende ..... 40,00

l. Sammendrag af alm. tilgængelige brugsmødel-ansøgninger ..... 30,00

m. Fremlæggelses- og patentskrifter på CD-ROM (ESPACE-DK)

- 1993-1995, pr. årgang ..... 5000,00

- 1990-1992, pr. årgang ..... 2000,00

Ovennævnte priser skal ikke tillægges moms

Fremlæggelses-, patent- og brugsmødelidende samt oversættelser af EP-skrifter leveres til gældende kopipris

3. **Love og bekendtgørelser** vedr. industriel ejendomsret ..... 12,00-33,00

4. **Gennemførelsesforskrifter til EPK i dansk oversættelse** . 200,00

5. **Landekoderegister** ..... 100,00

### 6. Andre publikationer

a. Varemærkeklassifikation

- alfabetisk liste ..... 500,00

- klassesdelt liste ..... 400,00

b. Mønsterklassifikation ..... 35,00

- ændringer og tilføjelser hertil ..... 15,00

c. Registreringspraksis, varemærker ..... 185,00

- tillæg hertil ..... 65,00

d. "Fra væsen til virksomhed", Danske patenter gennem 100 år (fås på dansk og engelsk), inkl. moms ..... 195,00

Ovennævnte priser tillægges moms, hvis andet ikke er angivet

# Erhvervsservice

kr.

## 1. Timepriser\*

- a. Opgaver, der kræver teknisk, juridisk eller anden speciel sagkundskab ..... 700,00
- b. Øvrige ..... 500,00

## 2. Løbende overvågninger

- a. Teknikovervågning  
Første søgning inkl. oprettelse af søgeprofil og levering af op til 25 nyeste referencer med publikationsforsider .. 3000,00  
Overvågningskørsel pr. gang efter tilbud
- b. Konkurrentovervågning  
Første søgning inkl. oprettelse af søgeprofil og levering af op til 40 nyeste referencer ..... 2000,00  
Overvågningskørsel pr. gang efter tilbud
- c. Overvågning af ansøgninger  
Overvågning af dansk patent-, brugsmode-, mønster- eller varemærkeansøgning sammensættes af:  
Årligt gebyr ..... 350,00  
Gebyr pr. meddelelse ..... 350,00
- d. Øvrige overvågninger beregnes efter timepris  
Hertil skal lægges evt. online-udgifter

## 3. Navneundersøgelser\*

- a. International undersøgelse af patentrettigheder i 1-2 navne inkl. op til 40 referencer ..... 2000,00  
Yderligere referencer, pr. reference ..... 16,00  
Yderligere navne, pr. navn ..... 700,00
- b. Undersøgelse af patent- og brugsmode-, mønster- eller varemærkeansøgninger med gyldighed for Danmark i 1-2 navne ..... 1500,00  
Yderligere navne, pr. navn ..... 350,00
- c. Øvrige navneundersøgelser beregnes efter timepris  
Hertil skal lægges evt. online-udgifter

## 4. Patentfamilieundersøgelser og statusundersøgelser\*

- a. Patentfamilieundersøgelse ..... 700,00
- b. Patentfamilieundersøgelse, inkl. status ..... 1400,00
- c. Tillæg for statusoplysninger, der knytter sig til tidligere udførte patentfamilieundersøgelser ..... 1400,00
- d. Statusundersøgelse af udenlandske rettigheder  
Første nummer ..... 700,00  
Pr. følgende nummer ..... 350,00
- e. Statusundersøgelse af danske rettigheder, pr. nummer ... 350,00
- f. Øvrige undersøgelser beregnes efter timepris  
Hertil skal lægges evt. online-udgifter

## 5. Kollisionsundersøgelser af varemærker, inkl. 3 klasser\*

- Yderligere klasser beregnes efter timepris ..... 500,00

## 6. Skanning af varemærker\*

- a. Første klasse ..... 500,00
- b. Yderligere klasser, pr. klasse ..... 200,00
- c. Skanning af alle 42 klasser ..... 3000,00

## 7. LOGO-skanning\* ..... 1500,00

## 8. Klassesøgninger vedr. varemærker\*, pr. klasse ..... 3000,00

## 9. Skanning af varemærker ansøgt eller registreret i udlandet\*

- a. Første klasse for 1-2 lande ..... 1000,00
- b. Følgende lande, pr. land ..... 500,00
- c. Følgende klasser, pr. klasse ..... 200,00

## 10. Gebyr for levering pr. telefax ..... 75,00

\* Hastelevering kan aftales mod pristillæg. Priserne for de enkelte ydelser kan oplyses af ErhvervsService.

Ovennævnte priser tillægges moms

# Kopiservice

kr.

## 1. Fotokopier af patent- og brugsmodepublikationer og af danske ansøgninger

- a. Ekspeditionsgebyr ..... 30,00
- b. Kopipris, pr. side ..... 3,25  
Dog minimum 30 kr. pr. publikation (svarende til 9 sider)

## 2. Fotokopier, taget på læsesalen

- ved kontant betaling, pr. side, inkl. moms ..... 3,00

## 3. Udenlandske patentpublikationer, der ikke findes i egne samlinger

- I ved hjemtagning fra udlandet:
  - a. Pris for hjemtagning ..... 100,00
  - b. Pris pr. publikation ..... 100,00Hjemtagning af sagsakter fra USA og patentpublikationer og sagsakter fra Sydafrika: Pris efter aftale.
- II ved levering af tilsvarende publikation fra egne samlinger
  - a. Identifikation ..... 100,00
  - b. Kopipris (3,25 kr. pr. side)

## 4. Engelsksprogede sammendrag, der ikke findes i egne samlinger, pr. sammendrag ..... 50,00

## 5. Tidsskriftsartikler o.l., der ikke findes i egne samlinger

- a. Pris for hjemtagning ..... 100,00
- b. Pris pr. artikel ..... 100,00

## 6. Aktindsigt i europæiske patenter og patentansøgninger

- a. Ekspeditionsgebyr (inkl. EPO-gebyr) ..... 315,00
- b. Kopier
  - ved tilsendelse, pr. side ..... 3,25
  - ved afhentning, pr. side ..... 2,50
  - ved afhentning og kontant betaling, pr. side inkl. moms .... 3,00

Ovennævnte priser tillægges moms, hvis andet ikke er angivet

## 7. Bekræftet kopi af en patent-, brugsmode-, mønster- eller varemærkeansøgning ..... 300,00

Hertil skal lægges kopiprisen

## 8. Bekræftet udskrift af patent-, certifikat-, brugsmode-, topografi-, mønster- eller varemærkesagsregistret ..... 300,00

## 9. Udskrift af patent-, certifikat-, brugsmode-, topografi-, mønster- eller varemærkesagsregistret ..... 50,00

## 10. Udskrift af registret over kommunevåbener og -segler ..... 200,00

Ovennævnte priser skal ikke tillægges moms

## 11. Leveringsgebyrer

- a. Levering pr. telefax ..... 75,00
- b. Ekspreslevering pr. telefax ..... 275,00
- c. Ekspreslevering pr. post ..... 200,00  
Hertil lægges porto

Ovennævnte priser tillægges moms

# Kurser og foredrag

kr.

## 1. Kurser

Priser på kurser fås ved direkte henvendelse til KursusCentret

Priser på kurser tillægges moms

## 2. Foredrag

- Første time\* ..... 2000,00
- Følgende timer, pr. time\* ..... 1500,00

\* Særpriser afhængig af deltagerantal og forberedelsestid

Ovennævnte priser skal ikke tillægges moms

# INID-koder

## Internationally agreed Numbers for the Identification of Data (INID)

- (11) Serial number of the registration
- (15) Date of the registration
- (17) Expected duration of the registration/renewal
- (18) Expected expiration date of the registration/renewal
- (21) Serial number of the application
- (22) Date of filing of the application
- (23) Exhibition priority data
- (24) Date from which the industrial design right has effect
- (29) Indication of the form in which the industrial design is filed
- (30) Data relating to priority under the Paris Convention
- (43) Date of publication of the industrial design before examination
- (44) Date of publication of the industrial design after examination
- (45) Date of publication of the registered industrial design
- (46) Date of expiration of deferment
- (51) Class and subclass of the Locarno Classification
- (54) Designation of article(s) or product(s) covered by the industrial design or title of the industrial design
- (55) Reproduction of the industrial design (e.g., drawing, photograph) and explanations relating to the reproduction
- (57) Description of characteristic features of the industrial design including indication of colors
- (58) Date of recording of any kind of amendment in the Register
- (62) Serial number(s) and, if available, filing date(s) of application(s), registration(s) or document(s) related by division
- (66) Serial number(s) of application(s) concerning design(s) which is(are) variant(s) of the present one
- (71) Name(s) and address(es) of the applicant
- (72) Name(s) of the creator(s)
- (73) Name(s) and address(es) of the owner(s)
- (74) Name(s) and address(es) of the representative(s)

## Domestic Codes for the Identification of Data

- (DL) Data concerning license
- (DP) Data concerning pawning

## Internationalt vedtagne Numre til Identifikation af Data (INID)

- Registreringsnummer
- Registreringsdato
- Forventet registreringsperiode/fornyelsesperiode
- Forventet udløbsdato for registrering/fornyelse
- Ansøgningsnummer
- Ansøgningsdato
- Udstillingsprioritetsoplysninger
- Indleveringsdato
  
- Model indleveret
  
- Konventionsprioritetsoplysninger
  
- Dato for offentlig tilgængelighed
  
- Bekendtgørelsesdato for ansøgningen
  
- Bekendtgørelsesdato for registreringen
  
- Udsættelsesdato
  
- Klasser
- Vareangivelse
  
- Mønstret
  
- Beskrivelse herunder farver
  
- Dato for tilførsel/udslettelse
  
- Nummer på hovedansøgning eller udskilt ansøgning
  
- Beslægtede ansøgninger
  
- Ansøgners navn og -adresse
  
- Frembringers navn og -adresse
- Indehavernavn og -adresse
  
- Fuldmægtignavn og -adresse

## Interne koder til identifikation af data

- Licensoplysninger
- Pantoplysninger

# Patentdirektoratet

Helgeshøj Allé 81  
DK-2630 Taastrup

# B



Returneres ved varig adresseændring

Erhvervsministeriet

## Patentdirektoratet

Helgeshøj Allé 81  
DK-2630 Taastrup



Telefon (+45) 43 50 80 00  
Telefax (+45) 43 50 80 01  
Telex 16046 DPO DK  
Giro 8 989923

ISSN 0903-8809