



Patent- og
Varemærkestyrelsen
Erhvervsministeriet

Dansk Mønster Tidende

Indholdsfortegnelse

Bekendtgørelse af mønsteransøgninger	563
Offentligt tilgængelige mønsteransøgninger	583
Registrerede mønstre	585
Ændringer	586
Fornyelse af mønsterregistreringer	587
Udslettelse af mønsterregistreringer	588
Prisliste	589

Abonnementsprisen for årgangen er 1.000,- kr. Abonnementer tillægges porto. Abonnement tegnes i Patent- og Varemærkestyrelsen, Helgeshøj Allé 81, 2630 Tåstrup, tlf. 43 50 85 35, Gironr. 4 02 05 53, hvor enkelte numre sælges for en pris af 40 kr.

Ansvarlig for redaktion: Niels Ravn
Trykt hos Patent- og Varemærkestyrelsen

ISSN 0903-8825

Bekendtgørelse af Mønsteransøgninger

Indsigelser mod registreringen skal fremsættes skriftligt i 2 eksemplarer til registreringsmyndigheden inden 2 måneder fra bekendtgørelsesdagen, jfr. lov om mønstre nr 218 af 27. maj 1970, § 18, stk. 2.

Er det bekendtgjort, at model af mønstret er indleveret, ken dette ses i direktoratet.

Hvis afbildningen er udført i farver, er dette angivet.

Er mønstret forbillede for et ornament, er dette angivet.

(21) MA 2000 01000

(54) En kande

(51)-Cl.07 01

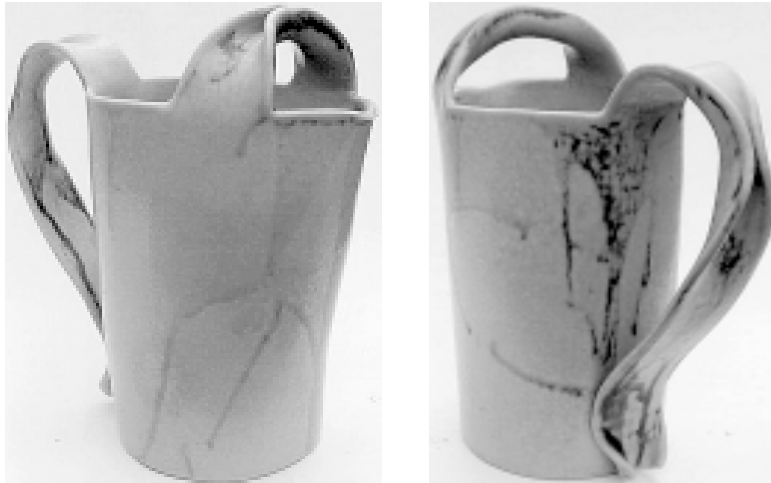

(71)ANSØGER(E):
(72)FREMBRINGER(E):
(22)ANSØGNINGSDATO:
(66)BEMÆRKNINGER

Gitte Svarre, Kastrupvej 96, 4370 Store Merløse, Danmark
Gitte Svarre, Kastrupvej 96, 4370 Store Merløse, Danmark
2000-09-18
Ansøger har samme dag indleveret MA 2000 01003

(21) MA 2000 01001

(54) En vase

(51)-Cl.11 02



(71)ANSØGER(E):
(72)FREMBRINGER(E):
(22)ANSØGNINGSDATO:
(66)BEMÆRKNINGER

Gitte Svarre, Kastrupvej 96, 4370 Store Merløse, Danmark
Gitte Svarre, Kastrupvej 96, 4370 Store Merløse, Danmark
2000-09-18
Ansøger har samme dag indleveret MA 2000 01002

(21) MA 2000 01002

(54) En vase

(51)-Cl.11 02

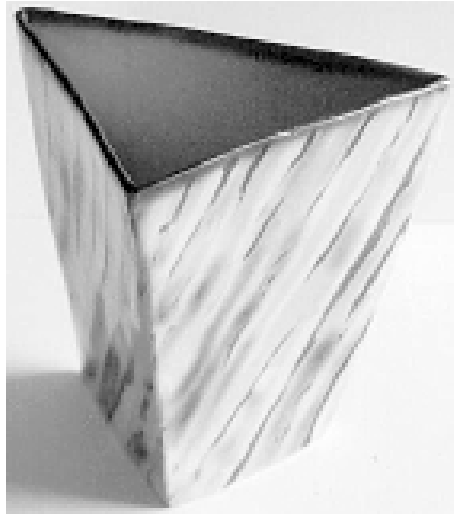

(71)ANSØGER(E):
(72)FREMBRINGER(E):
(22)ANSØGNINGSDATO:
(66)BEMÆRKNINGER

Gitte Svarre, Kastrupvej 96, 4370 Store Merløse, Danmark
Gitte Svarre, Kastrupvej 96, 4370 Store Merløse, Danmark
2000-09-18
Ansøger har samme dag indleveret MA 2000 01001

(21) MA 2000 01254

(54) En kompostbeholder

(51)-Cl.09 09



(71)ANSØGER(E):
(72)FREMBRINGER(E):
(22)ANSØGNINGSDATO:

perMatech, Istedgade 79, 1650 København V, Danmark
Tony Andersen, Sdr. Boulevard 53, 2 th, 1720 København V, Danmark
2000-11-22

(21) MA 2000 01302

(54) Et fyrfad

(51)-Cl.07 06

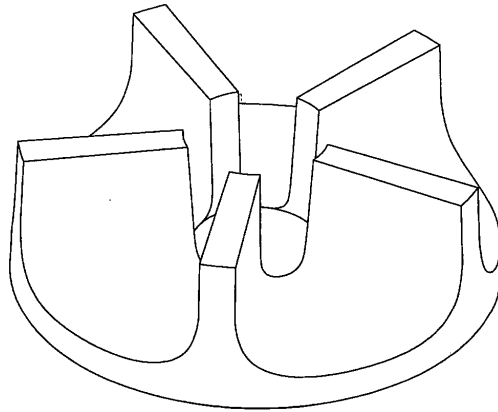

(71)ANSØGER(E):
(74)FULDMÆGTIG:
(72)FREMBRINGER(E):
(22)ANSØGNINGSDATO:

Pi-Design AG, Kantonstrasse, CH-6234 Triengen, Schweiz
Giersing & Stelling Patentbureau A/S, Teglpørt 3, 3460 Birkerød, Danmark
Carsten Jørgensen, St. Niklausenstrasse 17, CH-6005 St. Niklausen, Schweiz
2000-11-29

(21) MA 2000 01319

(54) En møtrik

(51)-Cl.08 08

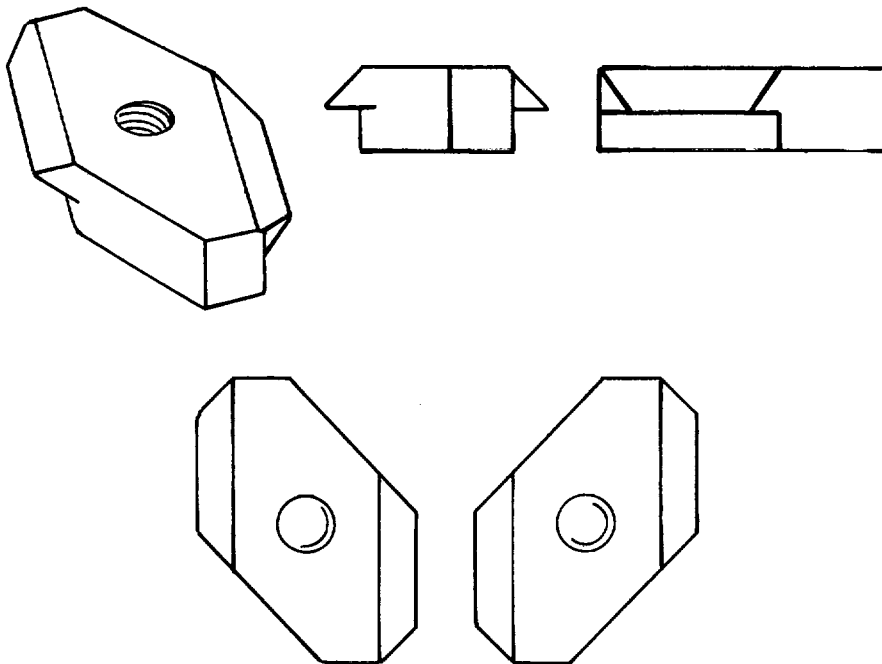

(71)ANSØGER(E):
(74)FULDMÆGTIG:
(72)FREMBRINGER(E):
(22)ANSØGNINGSDATO:

A/S J. Petersens Beslagfabrik, Jacob Petersens Vej 9, 9240 Nibe, Danmark
Larsen & Birkeholm A/S, Skandinavisk Patentbureau, Banegårdspladsen 1, 1570 København V, Danmark
Karen Hagenborg Winter, Birkeallé 3, 9240 Nibe, Danmark
2000-11-30

(21) MA 2000 01320

(54) 1) En ramme til en altan 2-7) profillister dertil

(51)-Cl.25 01

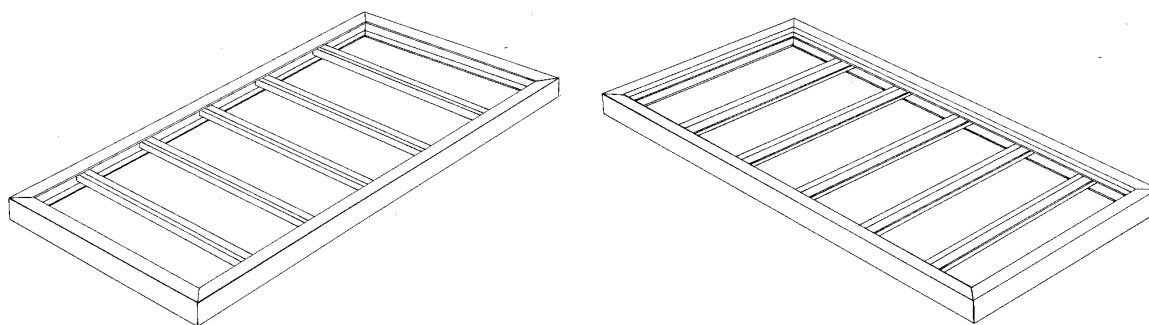

Løbenr. 1

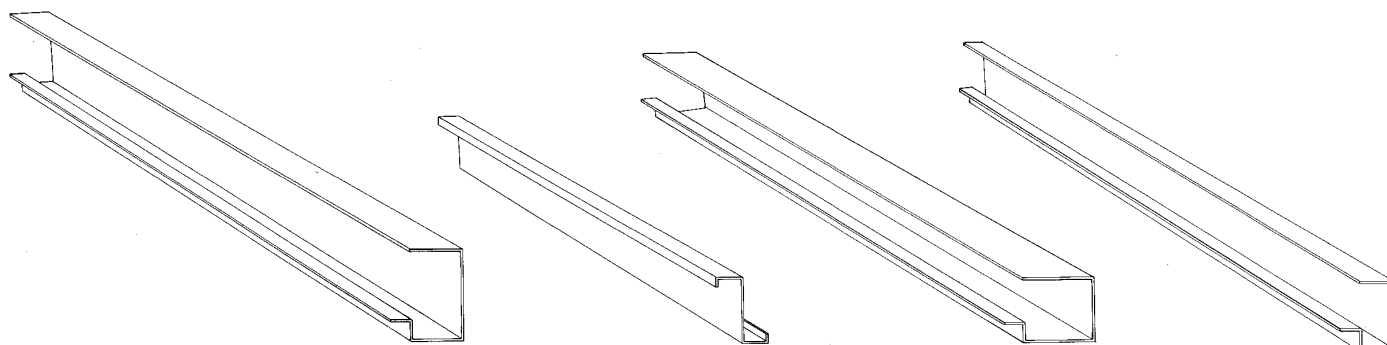
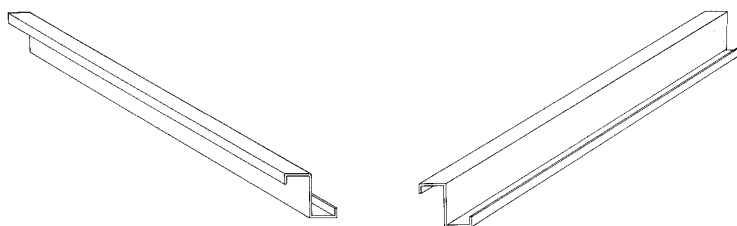
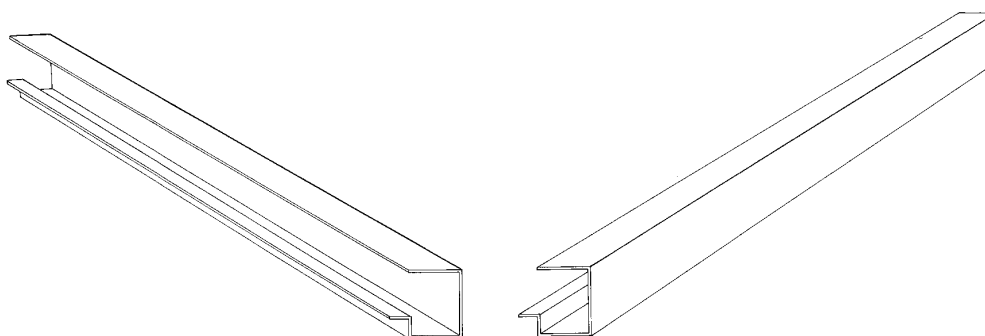

Løbenr. 2

(71)ANSØGER(E):
(74)FULDMÆGTIG:
(72)FREMBRINGER(E):
(22)ANSØGNINGSDATO:

Kontech Bygg-balkongsystem, Gussarvsgatan 8, S-776 30 Hedemora, Sverige
Larsen & Birkeholm A/S, Skandinavisk Patentbureau, Banegårdspladsen 1, 1570 København V, Danmark
Niels Jensen, Vigerslevvej 315, 2500 Valby, Danmark
2000-11-30

(21) MA 2000 01323

(54) En skrællekniv

(51)-Cl.07 04

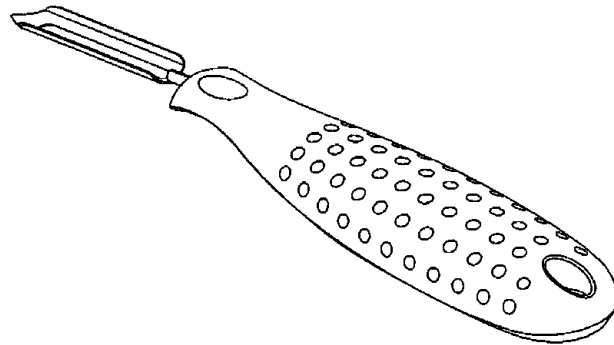

(71)ANSØGER(E):
(74)FULDMÆGTIG:
(72)FREMBRINGER(E):
(22)ANSØGNINGSDATO:
(66)BEMÆRKNINGER

Pi-Design AG, Kantonstrasse, CH-6234 Triengen, Schweiz
Giersing & Stelling Patentbureau A/S, Teglporten 3, 3460 Birkerød, Danmark
Carsten Jørgensen, St. Niklausenstrasse 17, CH-6005 St. Niklausen, Schweiz
2000-11-30
Ansøger har samme dag indleveret MA 2000 01324

(21) MA 2000 01324

(54) En skrællekniv

(51)-Cl.07 04

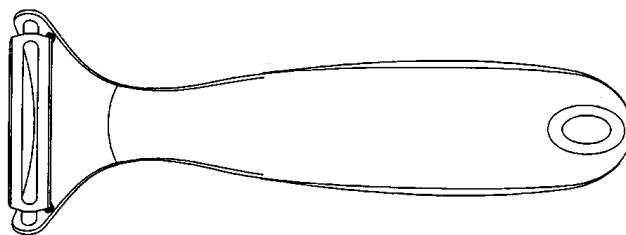
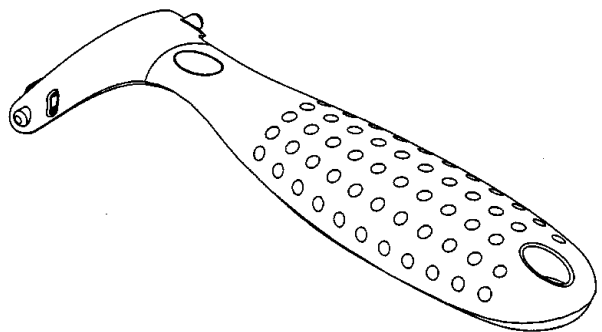

(71)ANSØGER(E):
(74)FULDMÆGTIG:
(72)FREMBRINGER(E):
(22)ANSØGNINGSDATO:
(66)BEMÆRKNINGER

Pi-Design AG, Kantonstrasse, CH-6234 Triengen, Schweiz
Giersing & Stelling Patentbureau A/S, Teglporten 3, 3460 Birkerød, Danmark
Carsten Jørgensen, St. Niklausenstrasse 17, CH-6005 St. Niklausen, Schweiz
2000-11-30
Ansøger har samme dag indleveret MA 2000 01323

(21) MA 2000 01327

(54) En lampe

(51)-Cl.26 05



(71)ANSØGER(E):
(72)FREMBRINGER(E):
(22)ANSØGNINGSDATO:

Unique Interieur ApS, Kalkbrænderiløbskaj 4, 2100 København Ø, Danmark
Sofie Refer, Kochsvej 9, 1812 Frederiksberg C, Danmark
2000-12-04

(21) MA 2001 00090

(54) En skulderbeskytter

(51)-Cl.02 07



(71)ANSØGER(E):
(72)FREMBRINGER(E):
(22)ANSØGNINGSDATO:

Richardt Nielsen, Snogebækvej 61, 4600 Køge, Danmark
Richardt Nielsen, Snogebækvej 61, 4600 Køge, Danmark
2001-01-22

(21) MA 2001 00111

(54) En spotlampe

(51)-Cl.26 05

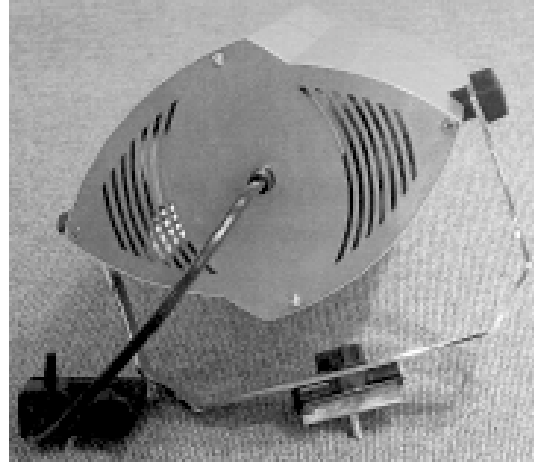

(71)ANSØGER(E):
(72)FREMBRINGER(E):
(22)ANSØGNINGSDATO:
(66)BEMÆRKNINGER

Finn Thierry Andersen, Trehuse 9, 7441 Bording, Danmark
Finn Thierry Andersen, Trehuse 9, 7441 Bording, Danmark
2001-01-31
Ansøger har samme dag indleveret MA 2001 00112

(21) MA 2001 00112

(54) En spotlampe

(51)-Cl.26 05

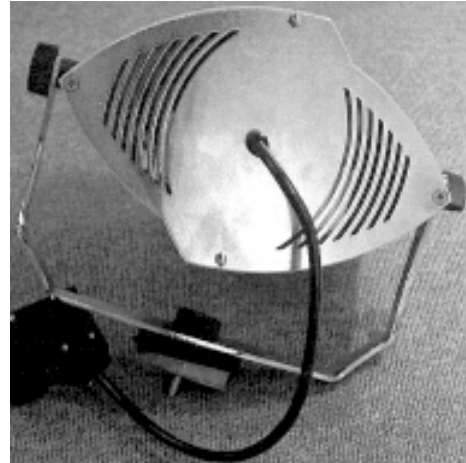

(71)ANSØGER(E):
(72)FREMBRINGER(E):
(22)ANSØGNINGSDATO:
(66)BEMÆRKNINGER

Finn Thierry Andersen, Trehuse 9, 7441 Bording, Danmark
Finn Thierry Andersen, Trehuse 9, 7441 Bording, Danmark
2001-01-31
Ansøger har samme dag indleveret MA 2001 00111

(21) MA 2001 00126

(54) Et drikkeglas

(51)-Cl.07 01

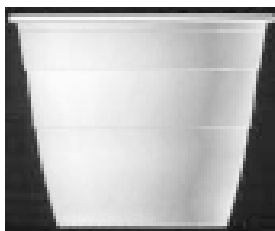

(71)ANSØGER(E):
 (74)FULDMÆGTIG:
 (72)FREMBRINGER(E):
 (30)PRIORITET:
 (22)ANSØGNINGSDATO:

Illycaffé S.p.A., 110, Via Flavia, I-34147 Trieste, Italien
 Larsen & Birkeholm A/S, Skandinavisk Patentbureau, Banegårdspladsen 1, 1570 København V, Danmark
 Luca Trazzi, 45/c Via Maddalena, I-37138 Verona, Italien
 2000-08-03 WO DM/052746
 2001-02-01

(21) MA 2001 00184

(54) 1) En toiletrulleholder; 2) håndklædekrog

(51)-Cl.08 08;23 02

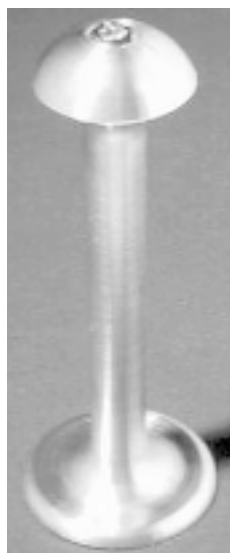

Løbenr. 1



Løbenr. 2

(71)ANSØGER(E):
 (72)FREMBRINGER(E):
 (22)ANSØGNINGSDATO:

Poul Erik Find, Rugårdsvej 892, 5471 Søndersø, Danmark; Benedicte Find, Rugårdsvej 892, 5471 Søndersø, Danmark
 Poul Erik Find, Rugårdsvej 892, 5471 Søndersø, Danmark; Benedicte Find, Rugårdsvej 892, 5471 Søndersø, Danmark
 2001-02-14

(21) MA 2001 00196

(54) En postkasse

(51)-Cl.99

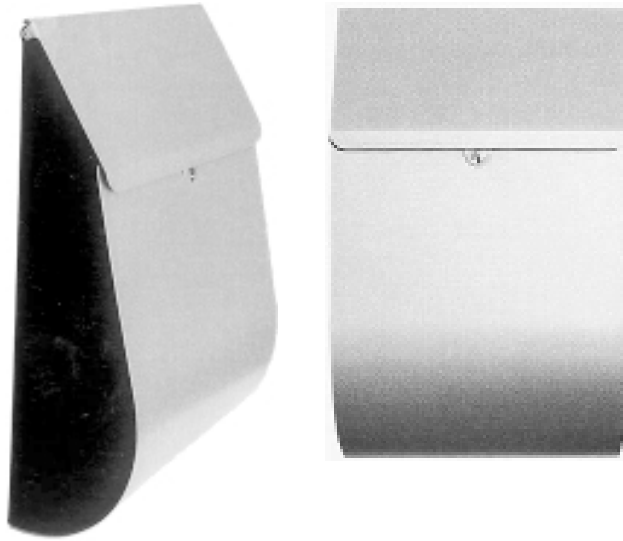

(71)ANSØGER(E):
(72)FREMBRINGER(E):
(22)ANSØGNINGSDATO:

PTH-Develop, Lundholmvej 7, 7500 Holstebro, Danmark
Henrik Givskov, Vigen 2A, 1th., 7500 Holstebro, Danmark; Per Tudborg, Tornskadevej 6, 7600 Struer, Danmark;
Thomas Tudborg, Markholmsvej 19, Resen, 7600 Struer, Danmark
2001-02-16

(21) MA 2001 00220

(54) En flasketømmer

(51)-Cl.07 06

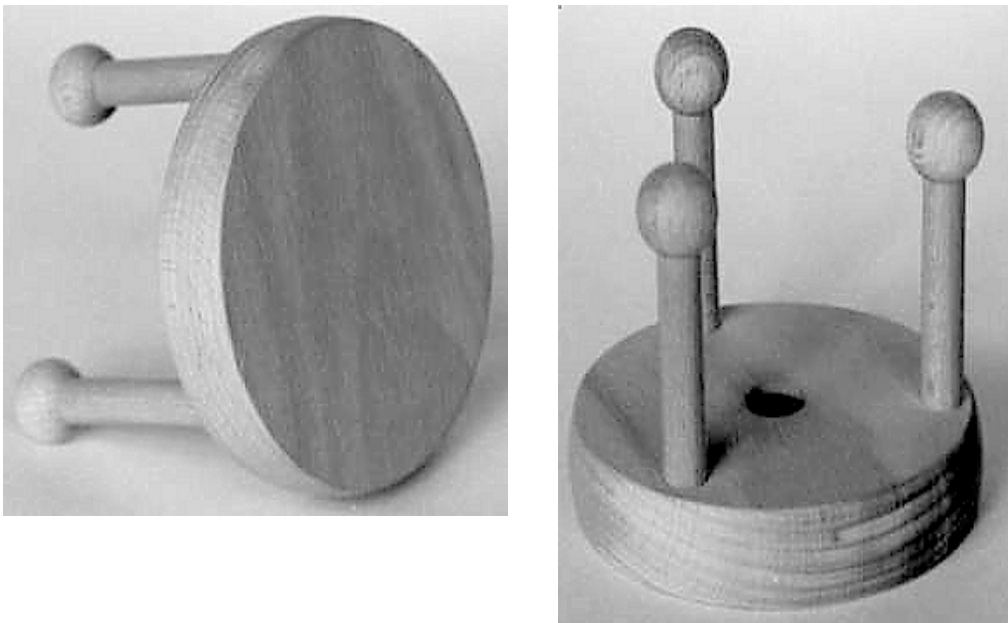

(71)ANSØGER(E):
(72)FREMBRINGER(E):
(22)ANSØGNINGSDATO:

John Jørgensen, Kærmindevej 7, 6400 Sønderborg, Danmark
John Jørgensen, Kærmindevej 7, 6400 Sønderborg, Danmark
2001-02-22

(21) MA 2001 00262

(54) En højttaler

(51)-Cl.14 01

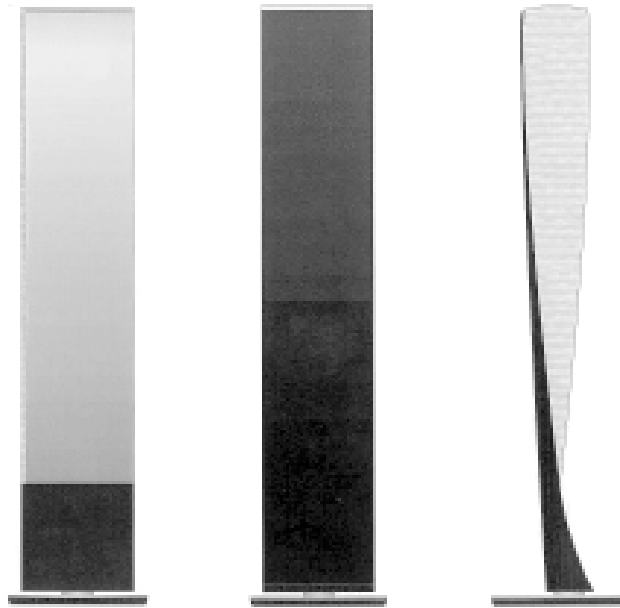

(71)ANSØGER(E):
(72)FREMBRINGER(E):
(22)ANSØGNINGSDATO:

Quoc Ngoc Tran, Kjærslund 17 1.tv., 8260 Viby J, Danmark
Quoc Ngoc Tran, Kjærslund 17 1.tv., 8260 Viby J, Danmark
2001-03-06

(21) MA 2001 00268

(54) En emballage

(51)-Cl.09 03

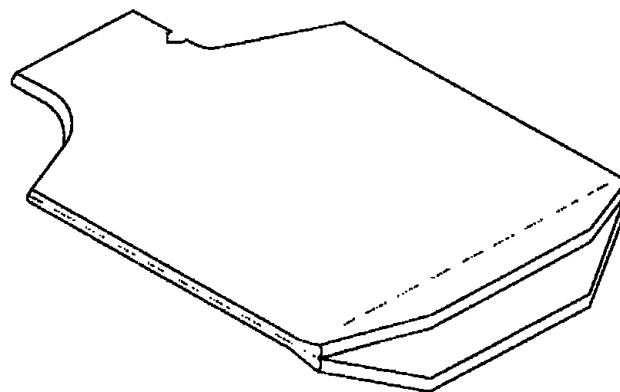

(71)ANSØGER(E):
(74)FULDMÆGTIG:
(72)FREMBRINGER(E):
(22)ANSØGNINGSDATO:

Danisco A/S, Langebrogade 1, 1001 København K, Danmark
Danisco A/S, Intellectual Capital - Trade Marks, Langebrogade 1, 1001 København K, Danmark
Jan Nielsen, Anemonevej 19, 8700 Horsens, Danmark
2001-03-07

(21) MA 2001 00300

(54) 1-3 dele til en cykellygte

(51)-Cl.26 06

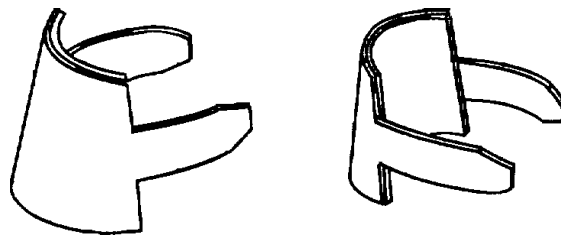

Løbenr. 1

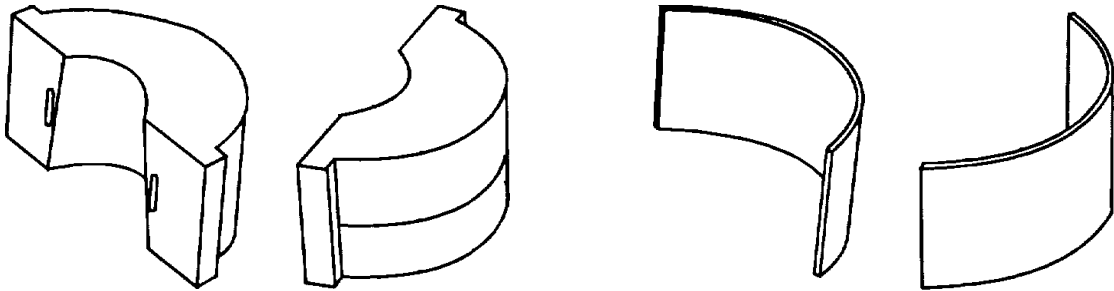

Løbenr. 2

Løbenr. 3

(71)ANSØGER(E):
(74)FULDMÆGTIG:
(72)FREMBRINGER(E):
(22)ANSØGNINGSDATO:

Riis & Eriksen Industriedesign, Herbergsgade 1, 6280 Højer, Danmark
K. Skøtt-Jensen, Patentingeniører A/S, Lemmingvej 225, 8361 Hasselager, Danmark
Morten Riis, Østergade 18, 6280 Højer, Danmark; Karsten Eriksen, Herbergsgade 1, 6280 Højer, Danmark
2001-03-16

(21) MA 2001 00327

(54) 1) Et telefonhåndsat 2) forsidedel dertil
3) tastatur dertil; 1) Et telefonhåndsat itl legetøj

(51)-Cl.14 03;21 01

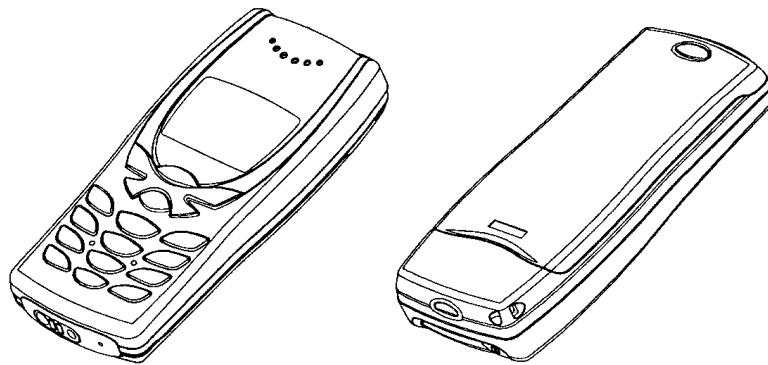
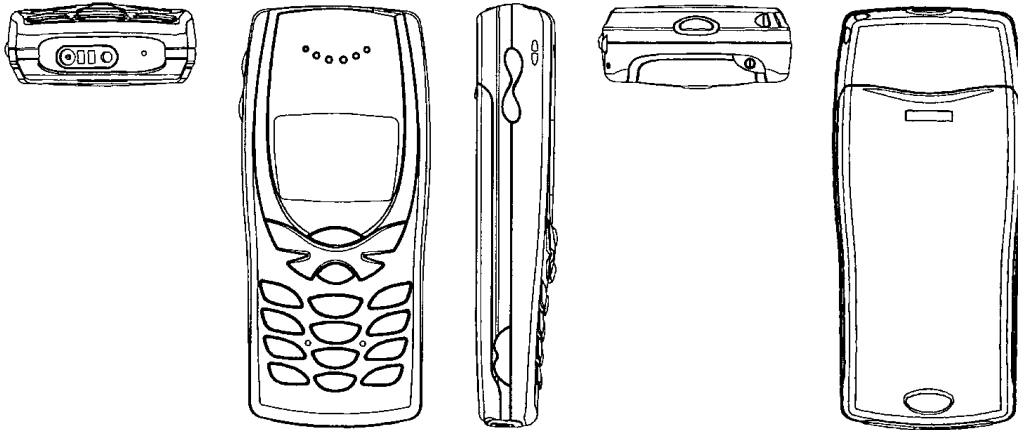

Løbenr. 1

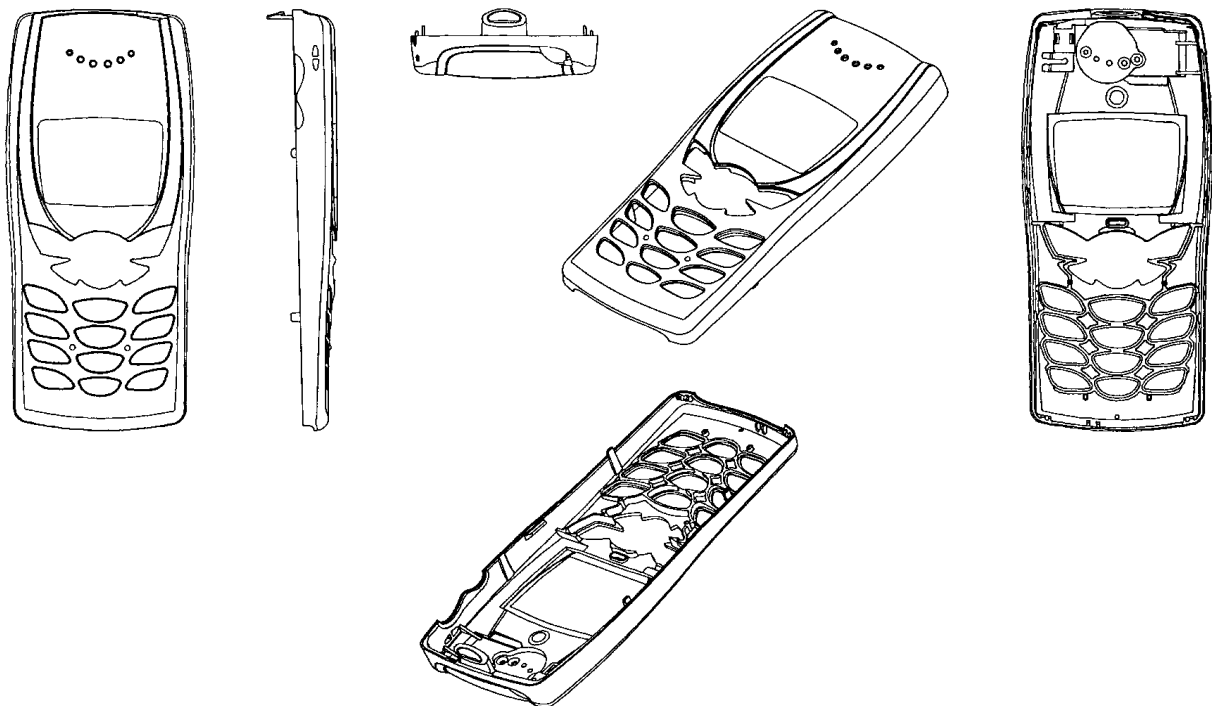

Løbenr. 2

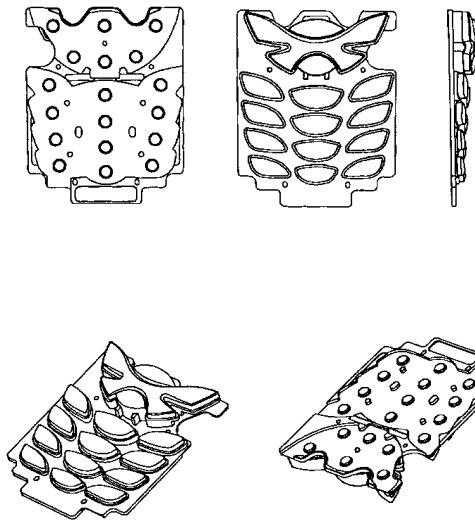

Løbenr. 3

(71)ANSØGER(E):
(74)FULDMÆGTIG:
(72)FREMBRINGER(E):

Nokia Mobile Phones Ltd., Keilalahdentie 4, 02150 Espoo, Finland
Internationalt Patent-Bureau, Høje Taastrup Boulevard 23, 2630 Taastrup, Danmark
Jeffrey Higashi, 1099 Capitol Dr. 301, San Pedro, Ca 90731, USA ; Kelley Lee, 543 S. Marengo Ave #2,
Pasadena, CA 91101, USA ; Dimitre Mehandjiysky, 5737 Manton Avenue, Woodland Hills, CA 91367, USA
2000-09-27 FI M20000723

(30)PRIORITET:
(22)ANSØGNINGSDATO:
(66)BEMÆRKNINGER

2001-03-26
Ansøger har samme dag indleveret MA 2001 00328

(21) MA 2001 00328

(54) 1) Et telefonhåndsat 2) forsidedel dertil;
1) Et telefonhåndsat til legetøj

(51)-Cl.14 03;21 01

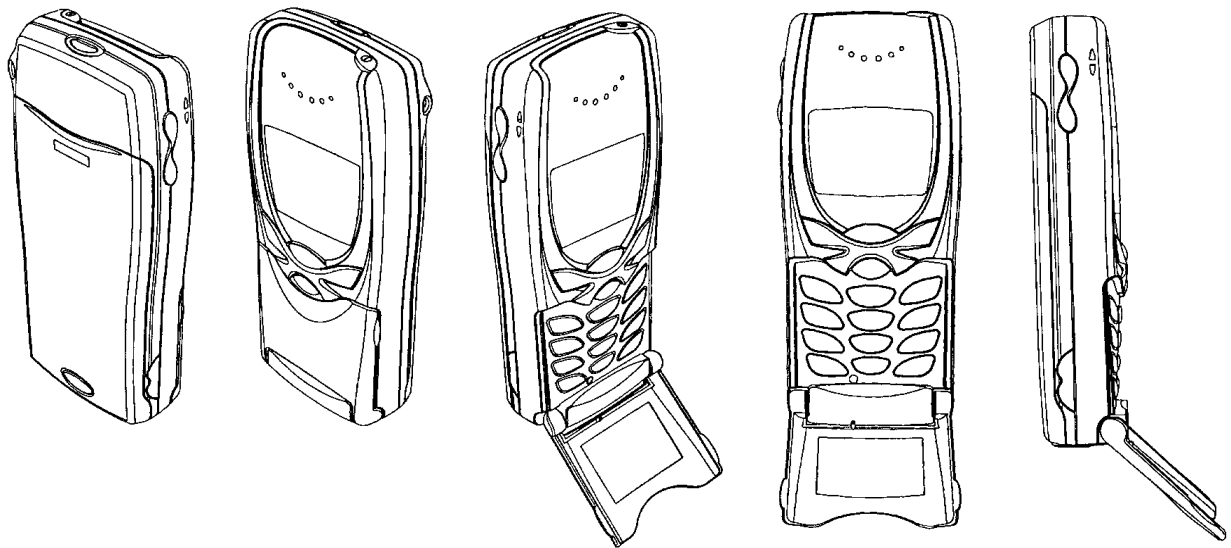
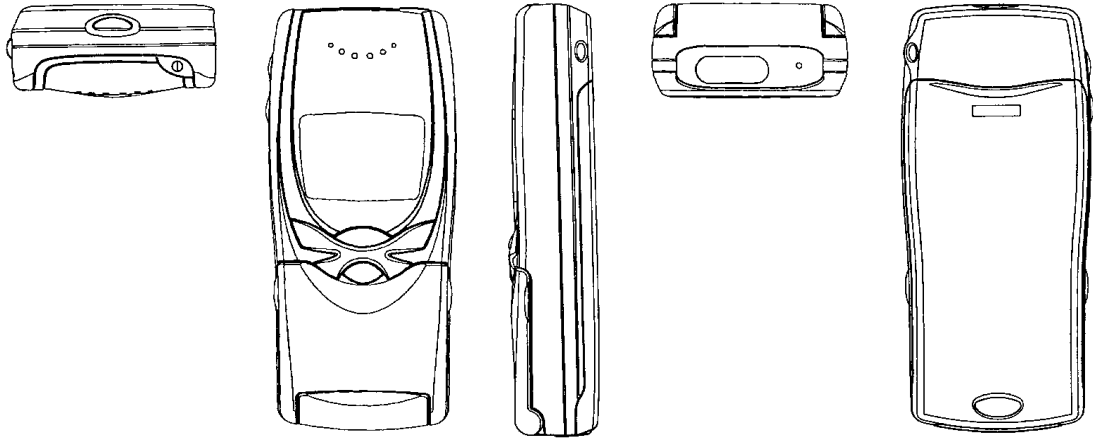

Løbenr. 1

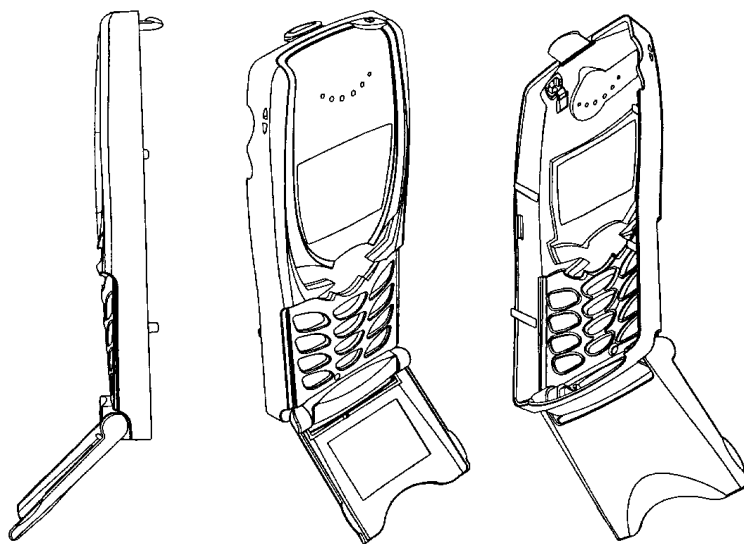
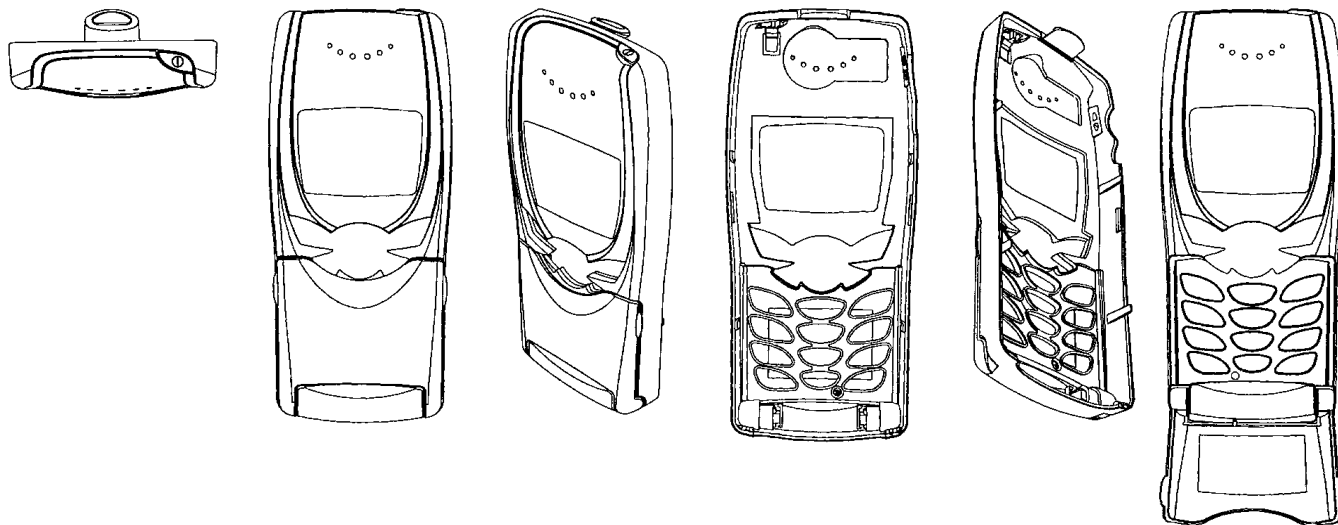

Løbenr. 2

(71)ANSØGER(E):
(74)FULDMÆGTIG:
(72)FREMBRINGER(E):

(30)PRIORITET:
(22)ANSØGNINGS DATO:
(66)BEMÆRKNINGER

Nokia Mobile Phones Ltd., Keilalahdentie 4, 02150 Espoo, Finland
Internationalt Patent-Bureau, Høje Taastrup Boulevard 23, 2630 Taastrup, Danmark
Jeffrey Higashi, 1099 Capitol Dr. 301, San Pedro, Ca 90731, USA ; Kelley Lee, 543 S. Marengo Ave #2,
Pasadena, CA 91101, USA ; Dimitre Mehandjiysky, 5737 Manton Avenue, Woodland Hills, CA 91367, USA
2000-09-27 FI M20000727
2001-03-26
Ansøger har samme dag indleveret MA 2001 00327

(21) MA 2001 00359

(54) 1) En knivholder 3) køkkenredskabsholder
 2) kaffefilterholder
 4) Køkkenrulleholder, alt til et sæt

(51)-Cl.07 06
 (51)-Cl.07 02
 (51)-Cl.07 99

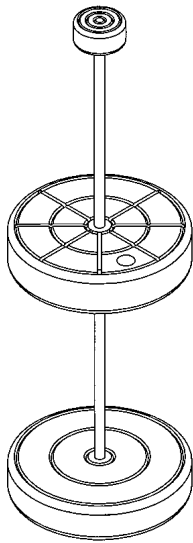

Løbenr. 1

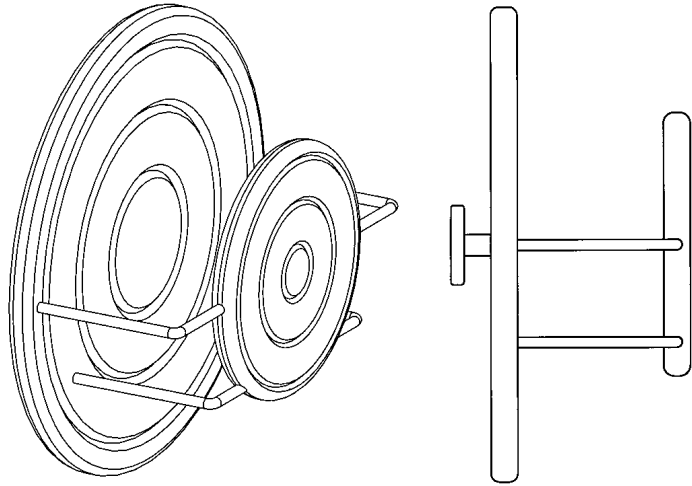

Løbenr. 2

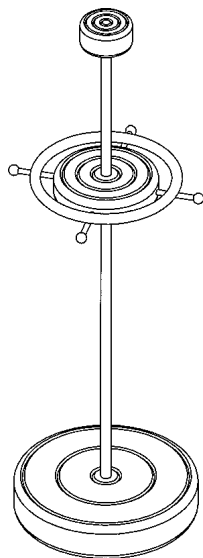

Løbenr. 3

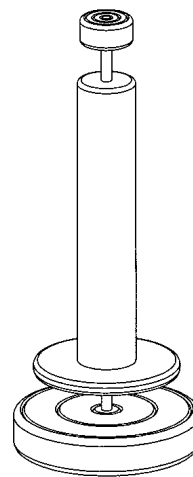

Løbenr. 4

(71)ANSØGER(E):
 (72)FREMBRINGER(E):
 (22)ANSØGNINGSDATO:

Jan Lee Knudsen, Matrosvænget 109, 6710 Esbjerg V, Danmark
 Jan Lee Knudsen, Matrosvænget 109, 6710 Esbjerg V, Danmark
 2001-04-04

(21) MA 2001 00370

(54) Et skulderbælte til jagt

(51)-Cl.02 07

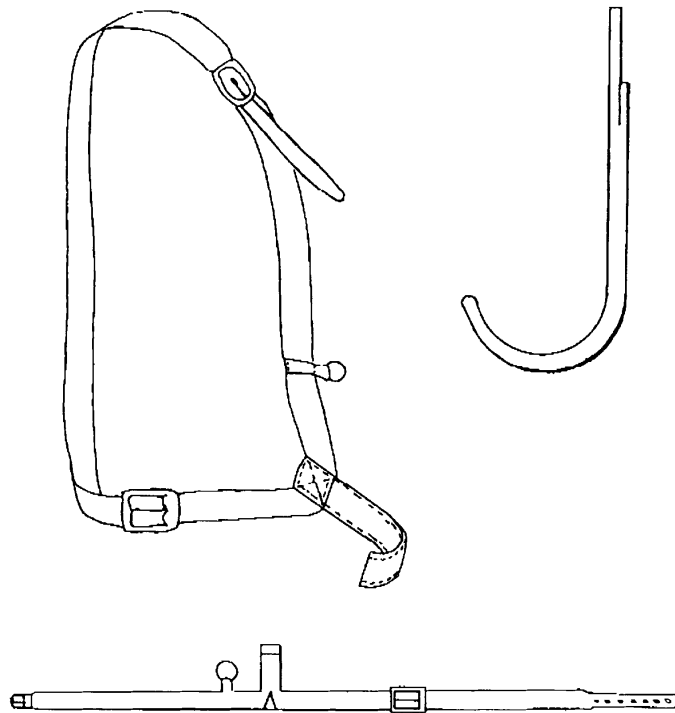

(71)ANSØGER(E):
(74)FULDMÆGTIG:
(72)FREMBRINGER(E):
(30)PRIORITET:
(22)ANSØGNINGSDATO:

Dominique Abadie, Quartier Bezia, F-65140 Monfaucon, Frankrig
Hans H. Haraldsted Ingeniør- og Handelsfirma, Ellegaardspark 19, 3520 Farum, Danmark
Dominique Abadie, Quartier Bezia, F-65140 Monfaucon, Frankrig
2000-10-09 CH DM/053442
2001-04-05

(21) MA 2001 00439

(54) 1-3) En markbelægningssten, alt til et sæt

(51)-Cl.25 01

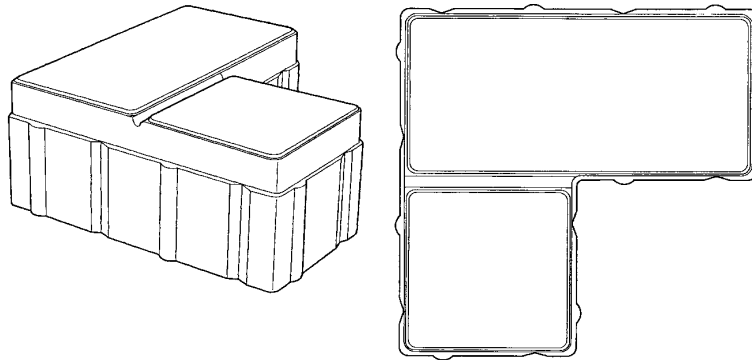

Løbenr. 1

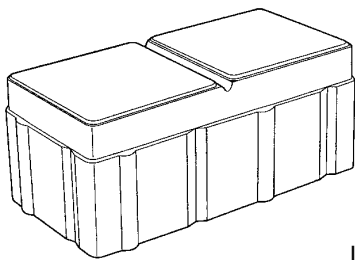

Løbenr. 2

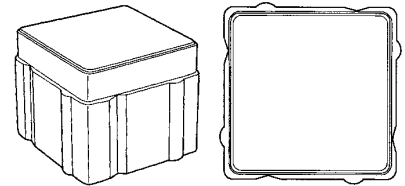
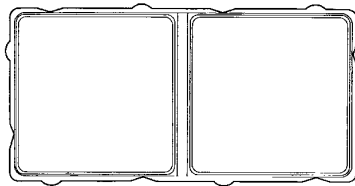

Løbenr. 3

(71)ANSØGER(E):
(74)FULDMÆGTIG:
(72)FREMBRINGER(E):
(30)PRIORITET:
(22)ANSØGNINGSDATO:

Swerock AB, Box 22284, SE-250 24 Helsingborg, Sverige
Holme Patent A/S, Vesterbrogade 20, 1620 København V, Danmark
Ingvar Mattsson, Valhallagatan, SE-217 67 Malmö, Sverige
2000-10-23 SE 00-1954
2001-04-23

(21) MA 2001 00482

(54) 1) Et telefonhåndsat 2) batteri dertil

(51)-Cl.13 02;14 03

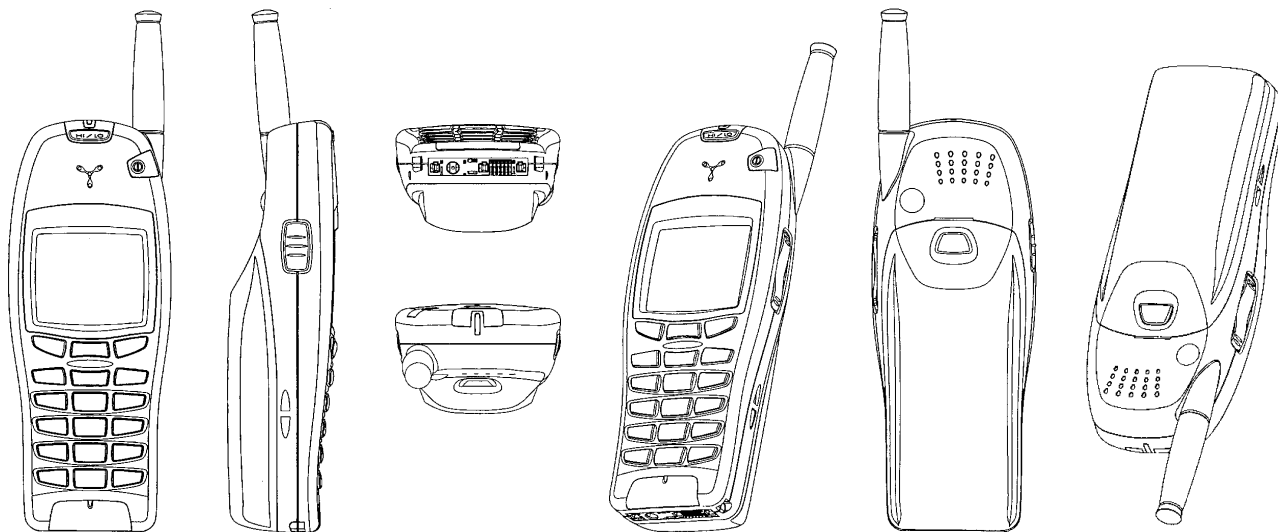

Løbenr. 1

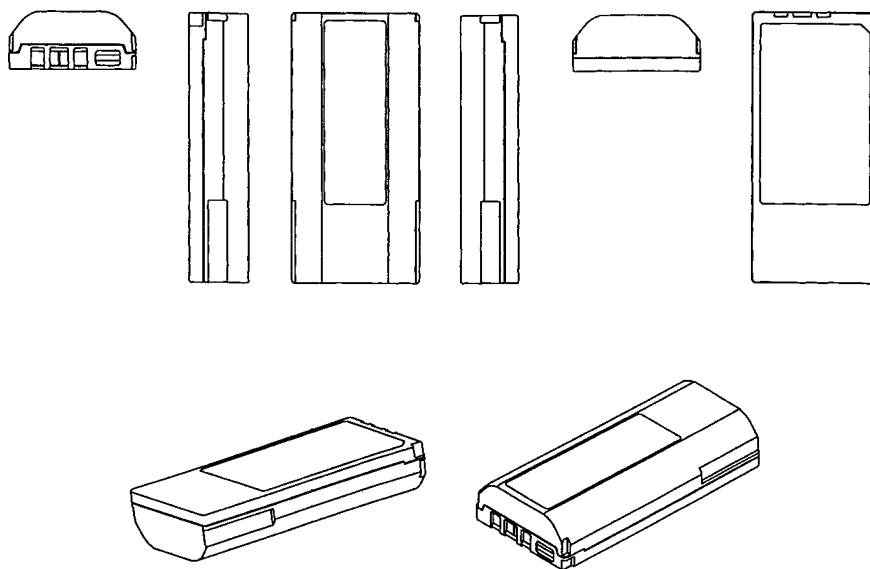

Løbenr. 2

(71)ANSØGER(E):
 (74)FULDMÆGTIG:
 (72)FREMBRINGER(E):

Nokia Mobile Phones Ltd, Keilalahdentie 4, FIN-02150 Espoo, Finland
 Internationalt Patent-Bureau, Høje Taastrup Boulevard 23, 2630 Taastrup, Danmark
 Petteri Kolinen, Isokaari 13 B b 17, FIN-00200 Helsinki, Finland ; Mika Kanninen, Konradinkuja 3 D 1, FIN-20610
 Turku, Finland
 (30)PRIORITET:
 (22)ANSØGNINGSDATO:

2000-11-10 FI M20000838 (lb.nr. 1);2000-11-10 FI M20000839 (lb.nr. 2)
 2001-05-02

(21) MA 2001 00505

(54) Et dæk

(51)-Cl.12 15



(71)ANSØGER(E):

Societe de Technologie Michelin, 23 Rue Breschet, F-63000 Clermont-Ferrand, Frankrig ; Michelin Recherche et Technique S.A., Route Louis-Braille 10 et 12, CH-1763 Granges-Paccot, Schweiz
 Internationalt Patent-Bureau, Høje Taastrup Boulevard 23, 2630 Taastrup, Danmark

(74)FULDMÆGTIG:

(72)FREMBRINGER(E):

Xavier Poulet, 3 Rue Charles Jarry, F-63360 Gerzat, Frankrig

(30)PRIORITET:

2000-11-27 FR 006572

(22)ANSØGNINGSDATO:

2001-05-10

(66)BEMÆRKNINGER

Ansøger har samme dag indleveret MA 2001 00506

(21) MA 2001 00506

(54) Et dæk

(51)-Cl.12 15



(71)ANSØGER(E):

Societe de Technologie Michelin, 23 Rue Breschet, F-63000 Clermont-Ferrand, Frankrig ; Michelin Recherche et Technique S.A., Route Louis-Braille 10 et 12, CH-1763 Granges-Paccot, Schweiz
 Internationalt Patent-Bureau, Høje Taastrup Boulevard 23, 2630 Taastrup, Danmark

(74)FULDMÆGTIG:

(72)FREMBRINGER(E):

Xavier Poulet, 3 Rue Charles Jarry, F-63360 Gerzat, Frankrig

(30)PRIORITET:

2000-11-27 FR 006573

(22)ANSØGNINGSDATO:

2001-05-10

(66)BEMÆRKNINGER

Ansøger har samme dag indleveret MA 2001 00505

Offentligt tilgængelige mønsteransøgninger

Akterne i nedenstående ansøgninger er tilgængelige for enhver, jfr. mønsterlovens § 19.

Klasse 1

Næringsmidler

(21)MA 2001 00494

(71)ANSØGER(E):

(30)PRIORITET:

(22)ANSØGNINGSDATO:

(54)Et fødevareprodukt

Mars U.K. Limited, 3D Dundee Road, Slough, Berkshire SL1 4LG, Storbritannien

2000-11-08 GB GB 2097227;2000-11-08 GB GB 2097227

2001-05-07

Klasse 2

Beklædningsgenstande og sy- og besætningsartikler til beklædning

(21)MA 2001 00483

(71)ANSØGER(E):

(30)PRIORITET:

(22)ANSØGNINGSDATO:

(54)En sål til sko

TOD'S S.p.A., Via Filippo Della Valle 1, 63019 SANT'ELPIDIO A MARE, (Ascoli Piceno), Italien

2000-11-03 WO DMA/005158

2001-05-02

Klasse 6

Møbler og andre boligudstørsartikler

(21)MA 2001 00519

(71)ANSØGER(E):

(30)PRIORITET:

(22)ANSØGNINGSDATO:

(54)En drejeanordning til sæder i køretøjer

Autoadapt-Bev AB, Ålandsgatan 8, 504 41 Borås, Sverige

2000-11-16 SE 002099

2001-05-15

Klasse 9

Emballage og beholdere til transport eller håndtering af varer

(21)MA 2001 00504

(71)ANSØGER(E):

(30)PRIORITET:

(22)ANSØGNINGSDATO:

(54)Förpackningstråg.

AssiDomän Förenade Well AB, Box 1104, 241 26 Eslöv, 12 Skåne län, 85 Eslöv kommun, Sverige ; Assidoman

Forenada Well AB, Box 1104, SE-241 26, Sverige

2000-11-10 SE 00-2071

2001-05-09

(21)MA 2001 00512

(71)ANSØGER(E):

(30)PRIORITET:

(22)ANSØGNINGSDATO:

(54)En dispenser til farmaceutiske produkter

Dr. GERHARD MANN CHEM.-PHARM. FABRIK GMBH, 165-173 Brunsbütteler Damm, D-13581 Berlin, Tyskland

2000-11-15 DE 40011016.4

2001-05-14

Klasse 13

Udstyr til produktion, distribution og transformation af elektricitet

(21)MA 2001 00482

(71)ANSØGER(E):

(30)PRIORITET:

(22)ANSØGNINGSDATO:

(54)1) Et telefonhåndsæt 2) batteri dertil;1) Et telefonhåndsæt 2) batteri dertil

Nokia Mobile Phones Ltd, Keilalahdentie 4, FIN-02150 Espoo, Finland

2000-11-10 FI M20000838 (lb.nr. 1);2000-11-10 FI M20000839 (lb.nr. 2)

2001-05-02

Klasse 14

Udstyr til optagelse og gengivelse af data, telekommunikationsudstyr

(21)MA 2001 00482

(71)ANSØGER(E):

(30)PRIORITET:

(22)ANSØGNINGSDATO:

(54)1) Et telefonhåndsæt 2) batteri dertil;1) Et telefonhåndsæt 2) batteri dertil

Nokia Mobile Phones Ltd, Keilalahdentie 4, FIN-02150 Espoo, Finland

2000-11-10 FI M20000838 (lb.nr. 1);2000-11-10 FI M20000839 (lb.nr. 2)

2001-05-02

Klasse 15

Maskiner (ikke indeholdt i andre klasser)

(21)MA 2001 00517

(71)ANSØGER(E):

(30)PRIORITET:

(22)ANSØGNINGSDATO:

(54)Svetsströmkålla och kylmodul till denna;Svetsströmkålla och kylmodul till denna

ESAB AB, Herkulesgatan 72, Box 8004, S-402 77 Göteborg, Sverige

2000-11-15 SE 002109

2001-05-14

Klasse 19

Papirhandlervarer og kontorartikler, materiale til brug for kunstnere og til undervisning

(21)MA 2001 00514

(71)ANSØGER(E):

(30)PRIORITET:

(22)ANSØGNINGSDATO:

(54)En personlig turnuskalender

Ahmet Gutusic, 6963 Dale Sannfjord, Norge

2000-11-17 NO 20000798

2001-05-14

(21)MA 2001 00515

(71)ANSØGER(E):

(30)PRIORITET:

(22)ANSØGNINGSDATO:

(54)En personlig turnuskalender

Ahmet Gutusic, 6963 Dale Sannfjord, Norge

2000-11-17 NO 20000797

2001-05-14

(21)MA 2001 00516
(71)ANSØGER(E):
(30)PRIORITET:
(22)ANSØGNINGSDATO:

(54)En kontor turnuskalender
Ahmet Gutosic, 6963 Dale Sannfjord, Norge
2000-11-17 NO 20000796
2001-05-14

Klasse 20**Udstyr til salg og reklame, skilte**

(21)MA 2001 00498
(71)ANSØGER(E):
(30)PRIORITET:
(22)ANSØGNINGSDATO:

(54)1) En øverste frontdør til en returautomat 2) en nederste frontdør til en returautomat;1) En øverste frontdør til en returautomat; 2) En nederste frontdør til en returautomat.
Tomra Systems ASA, Drengsrudhagen 2, N-1385 Asker, Norge
2000-11-09 NO 2000 0772
2001-05-08

Klasse 25**Bygninger og byggelementer**

(21)MA 2001 00498
(71)ANSØGER(E):
(30)PRIORITET:
(22)ANSØGNINGSDATO:

(54)1) En øverste frontdør til en returautomat 2) en nederste frontdør til en returautomat;1) En øverste frontdør til en returautomat; 2) En nederste frontdør til en returautomat.
Tomra Systems ASA, Drengsrudhagen 2, N-1385 Asker, Norge
2000-11-09 NO 2000 0772
2001-05-08

Registrerede mønstre

(11) Ansøgningsnummer	(44) Bekendtgjort i Reg. Tid. nr.	(11) Registreringsnummer	(15) Registreringsdato	(18) Registreringen er gyldig til
MA 2000 00770		MR 2001 00479	20010518	20050218
MA 2000 00772		MR 2001 00480	20010518	20050218
MA 2000 00783		MR 2001 00481	20010518	20050726
MA 2000 00931		MR 2001 00482	20010518	20050831
MA 2000 01004		MR 2001 00483	20010518	20050918
MA 2000 01077		MR 2001 00484	20010518	20051005
MA 2000 01110		MR 2001 00485	20010518	20051017
MA 2000 01111		MR 2001 00486	20010518	20051017
MA 2000 01112		MR 2001 00487	20010518	20051017
MA 2000 01113		MR 2001 00488	20010518	20051017
MA 2000 01114		MR 2001 00489	20010518	20051017
MA 2000 01138		MR 2001 00490	20010518	20051025
MA 2000 01143		MR 2001 00491	20010518	20051026
MA 2000 01178		MR 2001 00492	20010518	20051103
MA 2000 01205		MR 2001 00493	20010518	20051111
MA 2000 01314		MR 2001 00494	20010518	20051129
MA 2000 01329		MR 2001 00495	20010518	20051204
MA 2000 01375		MR 2001 00496	20010518	20051215
MA 2001 00032		MR 2001 00497	20010518	20060109
MA 2001 00039		MR 2001 00498	20010518	20060111
MA 2001 00079		MR 2001 00499	20010518	20060119
MA 2001 00093		MR 2001 00500	20010518	20060124
MA 2001 00108		MR 2001 00501	20010518	20060130

Ændringer

Ændringer vedrørende retten til mønstret, mønsterhavers navn, bopæl, fuldm. m. v.

(11) MR 1995 01072

Til: (71) Sara Lee Household and Body Care nederland B.V., Traverse 2, 3905 NL Veenendaal, Holland

(11) MR 2000 00556

Til: (71) Sara Lee Household and Body Care nederland B.V., Traverse 2, 3905 NL Veenendaal, Holland

(11) MR 2001 00053

Til: (71) Sara Lee Household and Body Care nederland B.V., Traverse 2, 3905 NL Veenendaal, Holland

(11) MR 2001 00179

Til: (71) Sara Lee Household and Body Care nederland B.V., Traverse 2, 3905 NL Veenendaal, Holland

(11) MR 2000 01208

Til: (71) Sara Lee Household and Body Care nederland B.V., Traverse 2, 3905 NL Veenendaal, Holland

(11) MR 1992 00690

Til: (71) Sara Lee Household and Body Care nederland B.V., Traverse 2, 3905 NL Veenendaal, Holland

(11) MR 1997 00521

Til: (71) Sara Lee Household and Body Care nederland B.V., Traverse 2, 3905 NL Veenendaal, Holland

(11) MR 2001 00340

Til: (71) DaimlerChrysler Rail Systems GmbH, 43, Saatwinkler Damm, D-13627 Berlin, Tyskland

(11) MR 2001 00339

Til: (71) DaimlerChrysler Rail Systems GmbH, 43, Saatwinkler Damm, D-13627 Berlin, Tyskland

(11) MR 1996 00839

Til: (71) Steen Aurbo, Ålborgvej 14, 8620 Kjellerup, Danmark

(11) MR 1996 01163

Til: (71) Steen Aurbo, Ålborgvej 14, 8620 Kjellerup, Danmark

(11) MR 1996 01164

Til: (71) Steen Aurbo, Ålborgvej 14, 8620 Kjellerup, Danmark

(11) MR 1996 01177

Til: (71) Steen Aurbo, Ålborgvej 14, 8620 Kjellerup, Danmark

(11) MR 1996 01178

Til: (71) Steen Aurbo, Ålborgvej 14, 8620 Kjellerup, Danmark

(11) MR 1996 01180

Til: (71) Steen Aurbo, Ålborgvej 14, 8620 Kjellerup, Danmark

(11) MR 1996 01182

Til: (71) Steen Aurbo, Ålborgvej 14, 8620 Kjellerup, Danmark

(11) MR 1996 01183

Til: (71) Steen Aurbo, Ålborgvej 14, 8620 Kjellerup, Danmark

(11) MR 1996 01184

Til: (71) Steen Aurbo, Ålborgvej 14, 8620 Kjellerup, Danmark

(11) MR 1998 00852

Til: (71) Steen Aurbo, Ålborgvej 14, 8620 Kjellerup, Danmark

Fornyelse af mønsterregistreringer

Fornyelse af registreringer foretaget i medfør af lov om mønstre nr. 218 af 27. maj 1970

(11) Registreringsnummer	(18) Gyldig til
MR 1997 00019	20051113
MR 1996 01149	20051022
MR 1992 00597	20060731
MR 1992 00291	20060403
MR 1992 00536	20060704
MR 1992 00687	20060716
MR 1992 00593	20060725
MR 1992 00656	20060603

Udslettelser af registreringer

Udslettelser af registreringer foretaget i medfør af lov om mønstre nr. 218 af 27. maj 1970

(11)MR 1996 00401



**Patent- og
Varemærkestyrelsen**

Erhvervsministeriet

Helgeshøj Allé 81
2630 Taastrup

Tlf. 4350 8000
Fax 4350 8001
E-post pvs@dkpto.dk
www.dkpto.dk

Pr. 1. februar 2001

Patenter
Supplerende beskyttelsescertifikater
Brugsmodeller
Chips (halvledertopografier)
Mønstre (design)
Vare- og fællesmærker
Skorstensmærker og kontorflag
Kommunevåbener og -segl
Publikationer
Erhvervsservice
Kopiservice
Kurser og foredrag

Prisliste vedrørende internationale ansøgninger (PCT) og europæiske patentansøgninger (EPK) samt vedrørende ansøgninger om international varemærkeregistriering og EU-varemærkeregistriering kan fås ved henvendelse til Patent- og Varemærkestyrelsen.

**E
T
S
I
L
S
I
S
R
I
S
P**

(12-1-02/01) Is/PR Udgivet 18. dec. 2000

Patenter

	kr.
1. Ansøgningsgebyr	
a. Grundgebyr	3000,00
b. Tillægsgebyr for hvert patentkrav ud over 10	300,00
2. Gebyrer for nyhedsundersøgelse af international type (PL §9)	
I Når den svenske patentmyndighed er nyhedsundersøgende:	
a. Grundgebyr	7090,00
b. Tillægsgebyr for hvert krav ud over 10	115,00
c. Ekspeditionsgebyr	500,00
II Når Den Europæiske Patentmyndighed er nyhedsundersøgende:	
a. Grundgebyr	
1. For en prioritetsgivende ansøgning	7090,00
2. I alle andre tilfælde	11120,00
b. Ekspeditionsgebyr	500,00
3. Gebyr for senere indlevering af dansk oversættelse af international ansøgning	1100,00
4. Genoptagelsesgebyr	700,00
5. Patentmeddelelsesgebyr	
a. Grundgebyr	2850,00
b. Tillægsgebyr for hver side ud over 35 sider	80,00
c. Tillægsgebyr for hvert patentkrav, for hvilket der ikke er betalt ansøgningsgebyr	300,00
6. Gebyr for publicering af oversættelser af europæiske patentskrifter	
a. Grundgebyr	1700,00
b. Tillægsgebyr for hver side ud over 35 sider	80,00
7. Gebyr for publicering af ændrede danske patentskrifter	
a. Grundgebyr	2850,00
b. Tillægsgebyr for hver side ud over 35 sider	80,00
8. Gebyr for publicering af ændrede oversættelser af europæiske patentskrifter	
a. Grundgebyr	1700,00
b. Tillægsgebyr for hver side ud over 35 sider	80,00
9. Genoprettelsesgebyr	3000,00
10. Årsgebyrer	
1. gebyrår	500,00
2. gebyrår	500,00
3. gebyrår	500,00
4. gebyrår	1100,00
5. gebyrår	1250,00
6. gebyrår	1400,00
7. gebyrår	1600,00
8. gebyrår	1800,00
9. gebyrår	2050,00
10. gebyrår	2300,00
11. gebyrår	2550,00
12. gebyrår	2800,00
13. gebyrår	3050,00
14. gebyrår	3300,00
15. gebyrår	3600,00
16. gebyrår	3900,00
17. gebyrår	4200,00
18. gebyrår	4500,00
19. gebyrår	4800,00
20. gebyrår	5100,00
Årsgebyrer, der betales senere end forfaldsdag, forhøjes med 20%. Gebyret skal være betalt inden 6 måneder efter forfaldsdagen.	
11. Gebyr for fremsættelse af indsigelse	2500,00
12. Gebyr for administrativ omprøvning	7000,00
13. Klagegebyr	8000,00

Ovennævnte priser skal ikke tillægges moms

Supplerende beskyttelsescertifikater

	kr.
1. Ansøgningsgebyr	3000,00
2. Genoptagelsesgebyr	600,00
3. Genoprettelsesgebyr	3000,00
4. Årsgebyr pr. påbegyndt gebyrår	5100,00

Årsgebyrer, der betales senere end forfaldsdag, forhøjes med 20%. Gebyret skal være betalt inden 6 måneder efter forfaldsdagen.

5. Gebyr for administrativ omprøvning	1500,00
--	---------

Der skal betales et gebyr på 7000 kr. for eventuel omprøvning af grundpatentet

6. Klagegebyr	4000,00
----------------------------	---------

Ovennævnte priser skal ikke tillægges moms

Brugsmodeller

	kr.
1. Ansøgningsgebyr	2000,00
2. Gebyr for senere indlevering af dansk oversættelse af international ansøgning	1100,00
3. Genoptagelsesgebyr	400,00
4. Fornylsesgebyrer	
For 1. periode	2000,00
For 2. periode	3000,00
Fornylsesgebyrer, der betales efter udløbet af den pågældende registreringsperiode, forhøjes med 20%.	
5. Gebyr for prøvning før eller efter registrering	4000,00
6. Gebyr for behandling af anmodning om udslettelse	2000,00
7. Gebyr for bekendtgørelse af ændret registrering og publicering af ændret formulering	1100,00
8. Klagegebyr	5000,00

Ovennævnte priser skal ikke tillægges moms

Chips (halvledertopografier)

	kr.
1. Ansøgningsgebyr	1500,00
2. Gebyr for behandling af anmodning af overførelse af ansøgning om registrering	1000,00
3. Klagegebyr	4000,00

Ovennævnte priser skal ikke tillægges moms

Mønstre (design)

1. Ansøgningsgebyr	kr. 1300,00
Tillægsgebyrer:	
a. Ved samregistrering for hvert mønster ud over det første	800,00
b. For bekendtgørelse af hver afbildning ud over den første	400,00
2. Genoptagelsesgebyr	200,00
3. Fornylsesgebyr	2200,00
Tillægsgebyr ved fornyelse:	
Ved samregistrering for hvert mønster ud over det første	1100,00
Fornylsesgebyrer inkl. tillægsgebyr, der betales efter udløbet af den pågældende registreringsperiode, forhøjes med 20%.	
4. Klagegebyr	4000,00
Ovennævnte priser skal ikke tillægges moms	

Vare- og fællesmærker

1. Ansøgningsgebyr	kr. 2350,00
a. Grundgebyr	2350,00
b. Tillægsgebyr for hver klasse ud over 3	600,00
Der er i alt 42 klasser	
2. Gebyr for videreførelse af Madrid-Protokol-registrering som dansk vare- eller fællesmærke-ansøgning	1500,00
3. Fornylsesgebyr	
a. Grundgebyr	2350,00
b. Tillægsgebyr for hver klasse ud over 3	600,00
Fornylsesgebyrer inkl. tillægsgebyr, der betales efter udløbet af den pågældende registreringsperiode, forhøjes med 20%.	
4. Gebyr for anmodning om deling af en ansøgning eller en registrering for hver udskilt ansøgning eller registrering	2000,00
5. Gebyr for fremsættelse af indsigelse	2500,00
6. Gebyr for administrativ ophævelse	2500,00
7. Klagegebyr	4000,00
8. Gebyr for underretning til indehaver af varemærkerettighed Årligt gebyr	1000,00
Ovennævnte priser skal ikke tillægges moms	

Skorstensmærker og kontorflag

1. Ansøgningsgebyr	kr. 2000,00
Ovennævnte pris skal ikke tillægges moms	

Kommunevåbener og -segl

1. Ansøgningsgebyr	kr. 2000,00
Ovennævnte pris skal ikke tillægges moms	

Publikationer

1. Årsabonnement	kr. 1000,00
a. Dansk Patenttidende	1000,00
b. Patentskrifter	
– på papir	8000,00
– på CD-ROM (SPACE-DK)	5000,00
c. Dansk Patentregister	400,00
d. Sammendrag af almindeligt tilgængelige danske patentansøgninger	
– Alle sektioner	8000,00
– sektion A	1600,00
– sektion B	1600,00
– sektion C07 + C12	1600,00
– sektion C, resten	900,00
– sektion D	500,00
– sektion E	900,00
– sektion F	900,00
– sektion G	900,00
– sektion H	900,00
e. Oversættelser af EP-skrifter	8000,00
f. Dansk Brugsmodeltidende	600,00
g. Brugsmodelskrifter	8000,00
h. Dansk Varemærketidende	1000,00
i. Dansk Varemærkeregister	200,00
j. Varemærke-særtidende med §13-afslag	100,00
k. Varemærkeindsigelsestidende	200,00
l. Nye danske varemærkeansøgninger, ugeliste	450,00
m. Dansk Mønstertidende	600,00
n. Dansk Mønsterregister	200,00
o. Patenthåndbog, ved tegning af abonnement	500,00
– løbblade hertil, pr. side	10,00
p. Brugsmodelhåndbog, ved tegning af abonnement	500,00
– løbblade hertil, pr. side	10,00
q. Ankenævnskendelser	
– alle kendelser	4200,00
– kendelser/patent- og brugsmodelområdet	2000,00
– kendelser/vare- og fællesmærkeområdet	2000,00
– kendelser/mønster- og chipsområdet	400,00

Abonnementer tillægges porto

2. Løssalg	
a. Dansk Patenttidende	40,00
b. Dansk Patentregister	400,00
c. Sammendrag af alm. tilgængelige patentansøgninger	30,00
d. Dansk Varemærketidende	40,00
e. Dansk Varemærkeregister	200,00
f. Varemærke-særtidende med §13-afslag	100,00
g. Varemærkeindsigelsestidende	200,00
h. Varemærkeindsigelsestidende, udk. 1995	300,00
i. Dansk Mønstertidende	40,00
j. Dansk Mønsterregister	200,00
k. Dansk Brugsmodeltidende	40,00
l. Sammendrag af alm. tilgængelige brugsmodelansøgninger	30,00
m. Fremlæggelses- og patentskrifter på CD-ROM (SPACE-DK)	
– 1993-2000, pr. årgang	5000,00
– 1990-1992, pr. årgang	2000,00

Ovennævnte priser skal ikke tillægges moms

Fremlæggelses-, patent- og brugsmodelskrifter samt oversættelser af EP-skrifter leveres til gældende kopipris

3. Love og bekendtgørelser vedr. industriel ejendomsret	12,00-33,00
4. Andre publikationer	
a. Varemærkeklassifikation	
– alfabetisk liste	500,00
– klassedelt liste	400,00
b. Mønsterklassifikation	35,00
– ændringer og tilføjelser hertil	15,00
5. "Fra væsen til virksomhed", Danske patenter gennem 100 år (fås på dansk og engelsk), inkl. moms	195,00

Ovennævnte priser tillægges moms, hvis andet ikke er angivet

Erhvervsservice

	kr.
1. Timepris*	900,00
2. Løbende overvågninger	
a. Overvågning af ansøgninger Overvågning af dansk patent-, brugsmode-, mønster- eller varemærkeansøgning sammensættes af: Pris pr. år	1500,00
Pris pr. meddelelse	375,00
b. Øvrige overvågninger beregnes efter timepris Hertil skal lægges evt. online-udgifter	
3. Navneundersøgelser*	
a. International undersøgelse af patentrettigheder i 1-2 navne inkl. op til 40 referencer	2500,00
Yderligere referencer, pr. reference	16,00
Yderligere navne, pr. navn	750,00
b. Undersøgelse af patent- og brugsmode-rettigheder med gyldighed for Danmark i 1-2 navne	1800,00
Yderligere navne, pr. navn	375,00
c. Øvrige navneundersøgelser beregnes efter timepris Hertil skal lægges evt. online-udgifter	
4. Patentfamilieundersøgelser og statusundersøgelser*	
a. Patentfamilieundersøgelse	1000,00
b. Patentfamilieundersøgelse, inkl. status	2000,00
c. Statusundersøgelse af udenlandske rettigheder Første nummer	750,00
Pr. følgende nummer	375,00
d. Statusundersøgelse af danske rettigheder, pr. nummer	375,00
e. Øvrige undersøgelser beregnes efter timepris Hertil skal lægges evt. online-udgifter	
5. Kollisionsundersøgelser af varemærker, inkl. 3 klasser*	
Yderligere klasser, pr. 10 klasser	500,00
6. Skanning af varemærker*	
a. Første klasse	500,00
b. Yderligere klasser, pr. klasse	200,00
c. Skanning af alle 42 klasser	3000,00
7. LOGO-skanning* , inkl. op til 25 referencer	2100,00
Yderligere referencer, pr. 25 referencer	500,00
8. Varemærkedatabase*	
a. Første klasse	3000,00
b. Yderligere klasser - op til 4, pr. klasse	1500,00
9. Skanning af varemærker ansøgt eller registreret i udlandet*	
a. Første klasse for 1-2 lande	1000,00
b. Følgende lande, pr. land	500,00
c. Følgende klasser, pr. klasse	200,00
10. Pris for levering pr. telefax	75,00

* Hastelevering kan aftales mod pristillæg.

Ovennævnte priser tillægges moms

Kopiservice

	kr.
1. Fotokopier af patent- og brugsmodepublikationer	
a. Pris pr. publikation indtil 200 sider	50,00
b. Publikationer ud over 200 sider: pris efter aftale	
2. Fotokopier, taget på læsesalen ved kontant betaling, pr. side, inkl. moms	3,00
3. Udenlandske patentpublikationer, der ikke findes i egne samlinger	
I ved hjemtagning fra udlandet:	
a. Pris for hjemtagning	100,00
b. Pris pr. publikation	100,00
Hjemtagning af sagsakter fra USA og patentpublikationer og sagsakter fra Sydafrika: Pris efter aftale.	
II ved levering af tilsvarende publikation fra egne samlinger:	
a. Identifikation	100,00
b. Kopipris (se pkt. 1)	
4. Engelsksprogede sammendrag, der ikke findes i egne samlinger, pr. sammendrag	50,00
5. Tidsskriftsartikler o.l., der ikke findes i egne samlinger	
a. Pris for hjemtagning	100,00
b. Pris pr. artikel	100,00
6. Aktindsigt i europæiske patenter og patentansøgninger	
a. Ekspedition (inkl. EPO-gebyr)	315,00
b. Kopier	
- ved tilsendelse, pr. side	3,25
- ved afhentning, pr. side	2,50
- ved afhentning og kontant betaling, pr. side inkl. moms	3,00
7. Databaseudskrift vedr. en varemærkeretlighed	50,00
Ovennævnte priser tillægges moms, hvis andet ikke er angivet	
8. Bekræftet kopi af en patent-, brugsmode-, mønster- eller varemærkeansøgning	300,00
Hertil skal lægges kopiprisen (3,25 kr. pr. side)	
9. Bekræftet udskrift af patent-, certifikat-, brugsmode-, topografi-, mønster- eller varemærkesagsregistret	300,00
10. Bekræftet udskrift af registret over kommunevåbener og -segl eller registret over skorstensmærker og kontorflag ..	200,00
11. Udskrift af patent-, certifikat-, brugsmode-, topografi-, mønster- eller varemærkesagsregistret, registret over kommunevåbener og -segl eller registret over skorstensmærker og kontorflag	50,00
Ovennævnte priser skal ikke tillægges moms	
12. Priser for levering	
a. Levering pr. telefax	75,00
b. Ekspreslevering pr. telefax	275,00
c. Ekspreslevering pr. post	200,00
Hertil lægges porto	
Ovennævnte priser tillægges moms	

Kurser og foredrag

	kr.
1. Kurser	
Priser på åbne og virksomhedsinterne kurser fås ved direkte henvendelse til KursusCentret	
2. Foredrag*	
Første time	2000,00
Følgende timer, pr. time	1500,00

* Særpriser afhængig af deltagerantal og forberedelsestid

Ovennævnte priser tillægges moms

INID-koder

Internationally agreed Numbers for the Identification of Data (INID)

- (11) Serial number of the registration
- (15) Date of the registration
- (17) Expected duration of the registration/
renewal
- (18) Expected expiration date of the registra-
tion/renewal
- (21) Serial number of the application
- (22) Date of filing of the application
- (23) Exhibition priority data
- (24) Date from which the industrial design
right has effect
- (29) Indication of the form in which the
industrial design is filed
- (30) Data relating to priority under the Paris
Convention
- (43) Date of publication of the industrial
design before examination
- (44) Date of publication of the industrial
design after examination
- (45) Date of publication of the registered
industrial design
- (46) Date of expiration of deferment
- (51) Class and subclass of the Locarno
Classification
- (54) Designation of article(s) or product(s)
covered by the industrial design or title
of the industrial design
- (55) Reproduction of the industrial design
(e.g., drawing, photograph) and explana-
tions relating to the reproduction
- (57) Description of characteristic features of
the industrial design including indication
of colors
- (58) Date of recording of any kind of
amendment in the Register
- (62) Serial number(s) and, if available, filing
date(s) of application(s), registration(s)
or document(s) related by division
- (66) Serial number(s) of application(s)
concerning design(s) which is(are)
variant(s) of the present one
- (71) Name(s) and address(es) of the
applicant
- (72) Name(s) of the creator(s)
- (73) Name(s) and address(es) of the
owner(s)
- (74) Name(s) and address(es) of the
representative(s)

Domestic Codes for the Identification of Data

- (DL) Data concerning license
- (DP) Data concerning pawning

Internationalt vedtagne Numre til Identifikation af Data (INID)

- Registreringsnummer
- Registreringsdato
- Forventet registreringsperiode/fornyelses-
periode
- Forventet udløbsdato for registrering/forny-
else
- Ansøgningsnummer
- Ansøgningsdato
- Udstillingsprioritetsoplysninger
- Indleveringsdato

- Model indleveret

- Konventionsprioritetsoplysninger

- Dato for offentlig tilgængelighed

- Bekendtgørelsesdato for ansøgningen

- Bekendtgørelsesdato for registreringen

- Udsættelsesdato

- Klasser
- Vareangivelse

- Mønstreet

- Beskrivelse herunder farver

- Dato for tilførsel/udslettelse

- Nummer på hovedansøgning eller udskilt
ansøgning

- Beslægtede ansøgninger

- Ansøgningsnavn og -adresse

- Frembringers navn og -adresse
- Indehavernavn og -adresse

- Fuldmægtignavn og -adresse

Interne koder til identifikation af data

- Licensoplysninger
- Pantoplysninger