



Patent- og  
Varemærkestyrelsen  
Erhvervsministeriet

# Dansk Mønster Tidende

## Indholdsfortegnelse

Bekendtgørelse af mønsteransøgninger .....	829
Henlagte, afslåede eller tilbagetagne mønsteransøgninger .....	849
Fornyelse af mønsterregistreringer .....	850
Prisliste .....	851

Abonnementsprisen for årgangen er 1000,- kr. Abonnement tegnes i Patent- og Varemærkestyrelsen, Helgeshøj Allé 81, 2630 Tåstrup, tlf. 43 50 85 35, Gironr. 4 02 05 53, hvor enkelte numre sælges for en pris af 40 kr.

Ansvarlig for redaktion: Niels Ravn  
Trykt hos Patent- og Varemærkestyrelsen

ISSN 0903-8825

## Bekendtgørelse af Mønsteransøgninger

Indsigelser mod registreringen skal fremsættes skriftligt i 2 eksemplarer til registreringsmyndigheden inden 2 måneder fra bekendtgørelsesdagen, jfr. lov om mønstre nr 218 af 27. maj 1970, § 18, stk. 2.  
 Er det bekendtgjort, at model af mønstret er indleveret, kan dette ses i direktoratet.  
 Hvis afbildningen er udført i farver, er dette angivet.  
 Er mønstret forbilledt for et ornament, er dette angivet.

(21) MA 1999 01151

(54) 1) En skrue til brug ved tandretning 2) mellemstykke dertil (51)-Cl.24 02

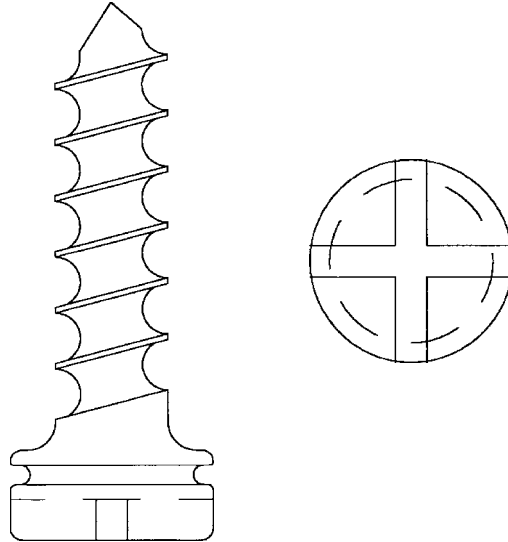

Løbenr. 1

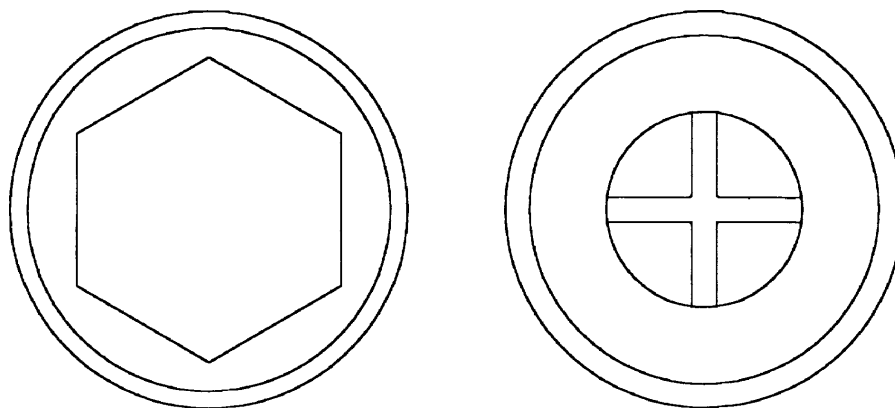
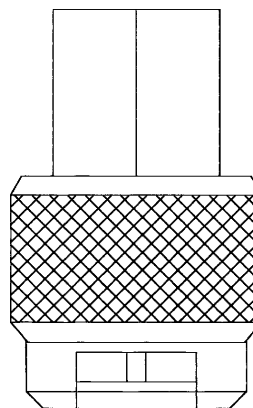

Løbenr. 2

(71)ANSØGER(E):  
 (72)FREMBRINGER(E):  
 (22)ANSØGNINGSDATO:

MEDI-DENT ApS, Strandvejen 171, 2900 Hellerup, Danmark  
 MEDI-DENT ApS, Strandvejen 171, 2900 Hellerup, Danmark  
 1999-10-04

(21) MA 1999 01310

(54) En belægningssten

(51)-Cl.25 01

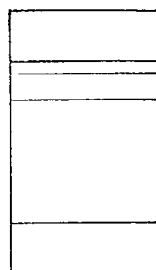
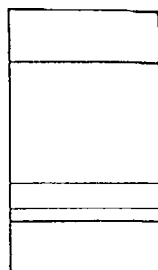
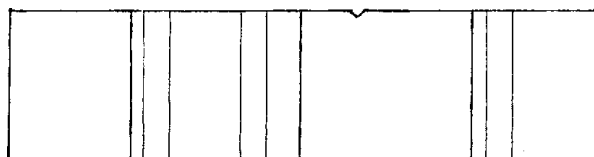
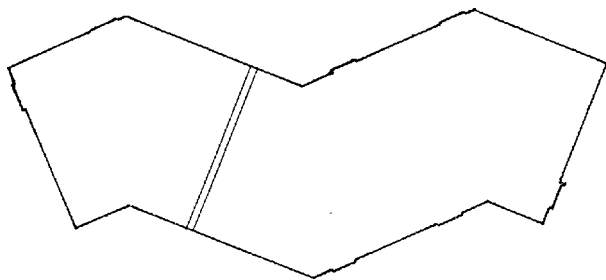

(71)ANSØGER(E):  
 (74)FULDMÆGTIG:  
 (72)FREMBRINGER(E):  
 (22)ANSØGNINGSDATO:  
 (66)BEMÆRKNINGER

Spedalsø Betonvarefabrik A/S, Høegh Guldbergsgade 15, 8700 Horsens, Danmark  
 Plougmann, Vingtoft & Partners A/S, Sankt Annæ Plads 11, 1250 København K, Danmark  
 Svend Sommer, Grundtvigsvej 25, 8600 Silkeborg, Danmark  
 1999-11-05  
 Ansøger har samme dag indleveret MA 1999 01311

(21) MA 1999 01311

(54) En belægningssten

(51)-Cl.25 01

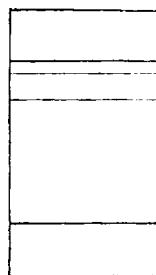
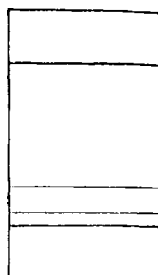
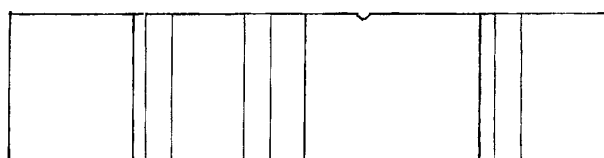
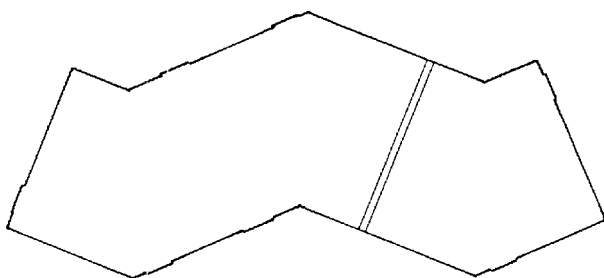

(71)ANSØGER(E):  
 (74)FULDMÆGTIG:  
 (72)FREMBRINGER(E):  
 (22)ANSØGNINGSDATO:  
 (66)BEMÆRKNINGER

Spedalsø Betonvarefabrik A/S, Høegh Guldbergsgade 15, 8700 Horsens, Danmark  
 Plougmann, Vingtoft & Partners A/S, Sankt Annæ Plads 11, 1250 København K, Danmark  
 Svend Sommer, Grundtvigsvej 25, 8600 Silkeborg, Danmark  
 1999-11-05  
 Ansøger har samme dag indleveret MA 1999 01310

(21) MA 2000 00023

(54) En rørbærer

(51)-Cl.23 01

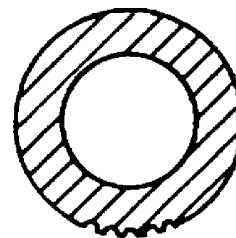
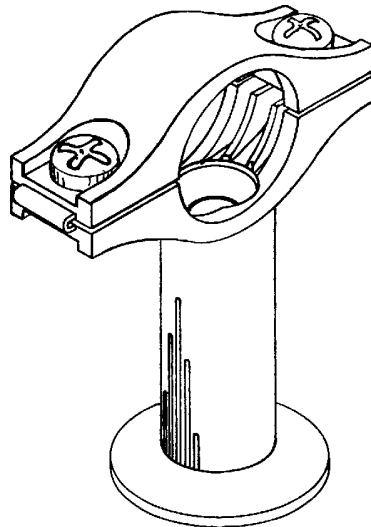
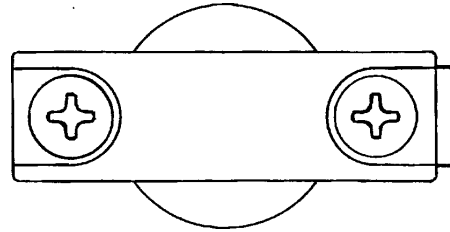
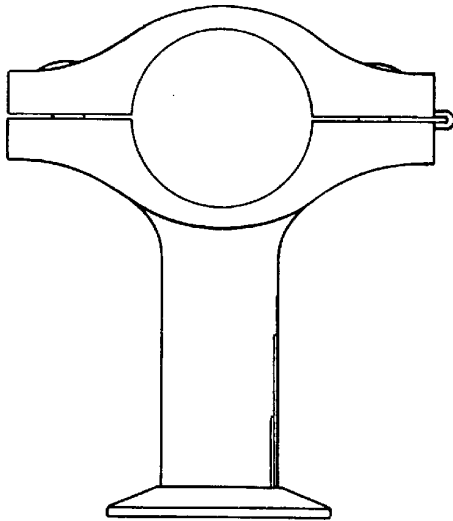
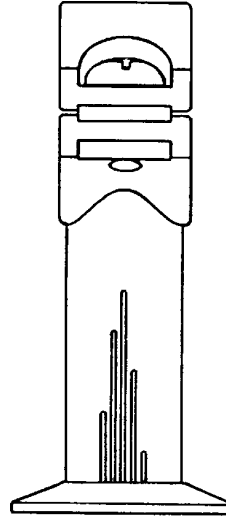
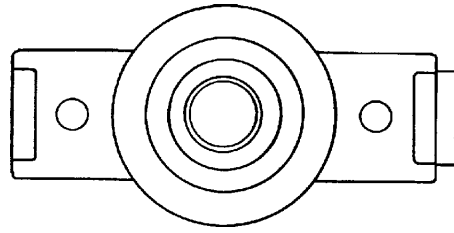

Snittegning

(71)ANSØGER(E):  
 (74)FULDMÆGTIG:  
 (72)FREMBRINGER(E):  
 (22)ANSØGNINGSDATO:

Tonni Olesen VVS-Teknik, Odelsgade 42B, 1.sal, 7130 Juelsminde, Danmark  
 Larsen & Birkeholm A/S, Skandinavisk Patentbureau, Banegårdspladsen 1, 1570 København V, Danmark  
 Tonni Olesen, Odelsgade 42 B, 7130 Juelsminde, Danmark  
 2000-01-13

(21) MA 2000 00081

(54) En informationsstander;En informationsstander

(51)-Cl.14 02;20 03



(71)ANSØGER(E):  
(72)FREMBRINGER(E):  
(22)ANSØGNINGSDATO:

Unigate Technologies ApS, Lyshøj 6, 8520 Lystrup, Danmark  
Bent Christensen, Kirsebærhaven 30, 8520 Lystrup, Danmark; Jess Kristensen, Ellekærparken 22, , 8543  
Hornslet, Danmark  
2000-01-27

(21) MA 2000 00145

(54) En ventilations- og udluftningsgitterhætte

(51)-Cl.23 04



(71)ANSØGER(E):  
(74)FULDMÆGTIG:  
(72)FREMBRINGER(E):  
(22)ANSØGNINGSDATO:

Naber & Co. OHG, Enschedestr. 30, 48529 Nordhorn, Tyskland  
Giersing & Stelling Patentbureau A/S, Teglpøtten 3, 3460 Birkerød, Danmark  
Hans-Joachim Naber, Enschedestr. 30, 48529 Nordhorn, Tyskland  
2000-02-08

(21) MA 2000 00169

(54) 1) En emballage 2-3) dele dertil

(51)-Cl.09 03

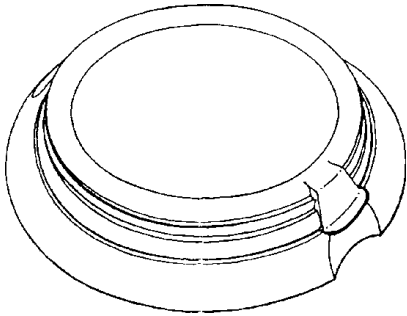

Løbenr. 1

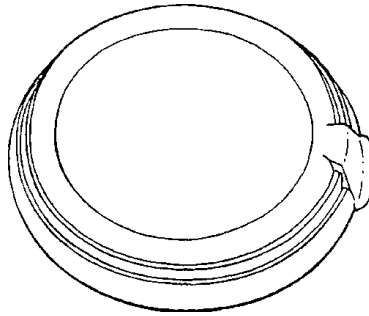

Løbenr. 2

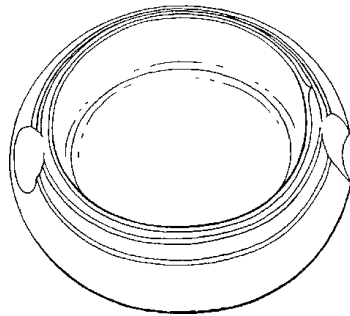
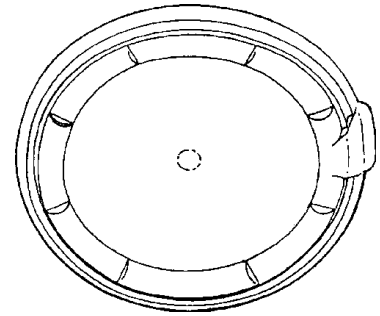

Løbenr. 3

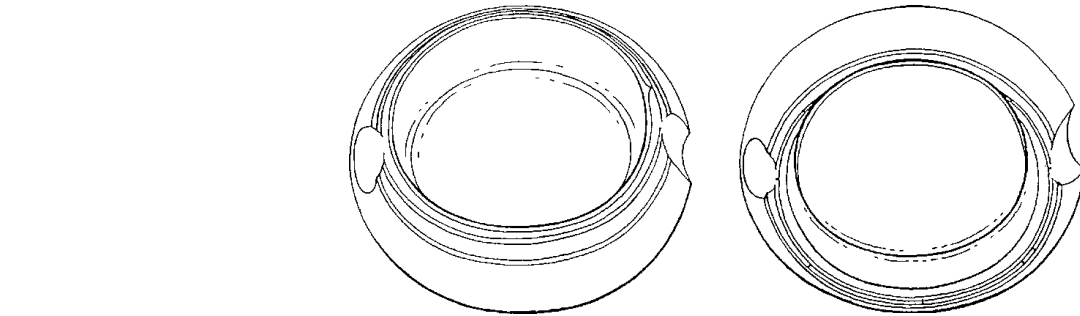

(71)ANSØGER(E):  
 (74)FULDMÆGTIG:  
 (72)FREMBRINGER(E):  
 (22)ANSØGNINGSDATO:

MD Foods amba, Skanderborgvej 277, 8260 Viby J, Danmark  
 Arla Foods, Varemærkeafdelingen, Bernstorffsgade 33, 1577 København V, Danmark  
 Torben Noer, Knudrisgade 29, 3, 8000 Århus C, Danmark  
 2000-02-11

(21) MA 2000 00176

(54) 1) En pilledispenser 2-3) dele dertil

(51)-Cl.09 07

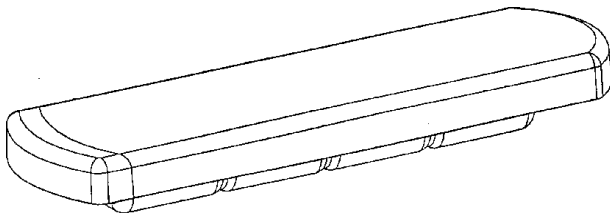

Løbenr. 1

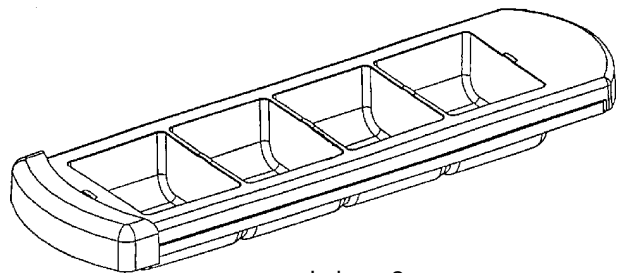

Løbenr. 2

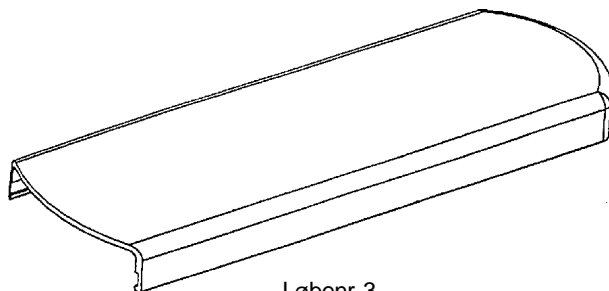

Løbenr. 3

(71)ANSØGER(E):  
 (72)FREMBRINGER(E):  
 (22)ANSØGNINGSDATO:

Qvortrup Holding a/s, Lyngby Hovedgade 47, , 2800 Lyngby, Danmark  
 Christina Halskov, c/o Halskov og Dalsgaard Industriel Design I/S, Bredgade 76 A, 1260 København K, Danmark;  
 Hanne Dalsgaard, c/o Halskov og Dalsgaard Industriel Design I/S, Bredgade 76 A, 1260 København K, Danmark  
 2000-02-15

(21) MA 2000 00226

(54) En krukke

(51)-Cl.09 01

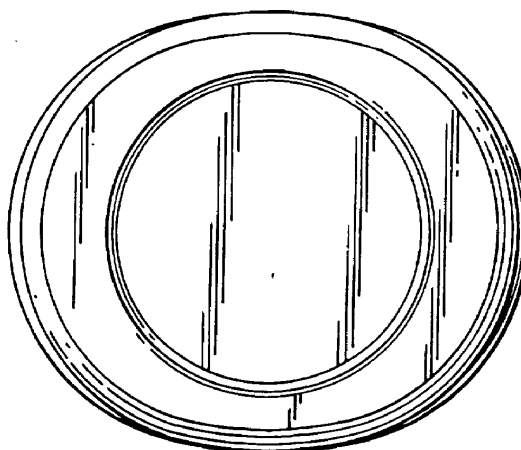
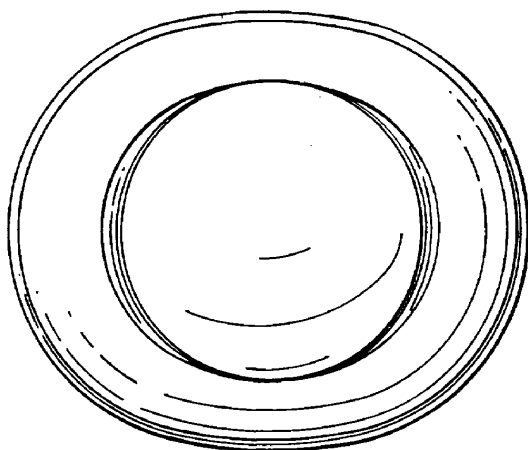
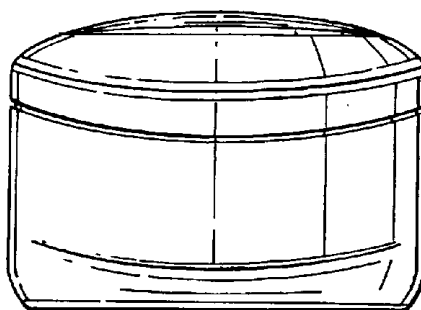
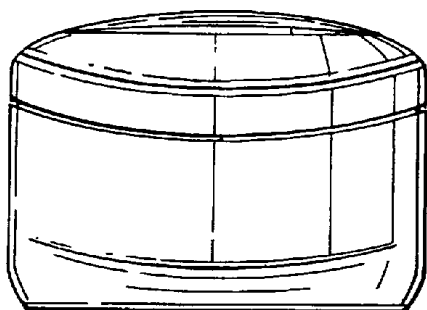
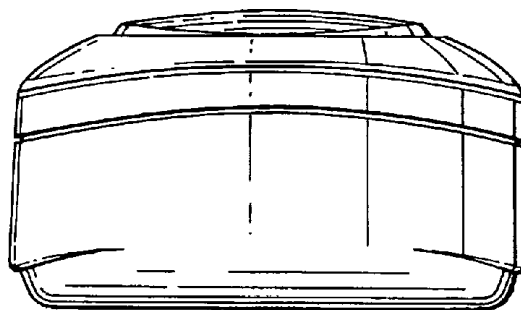
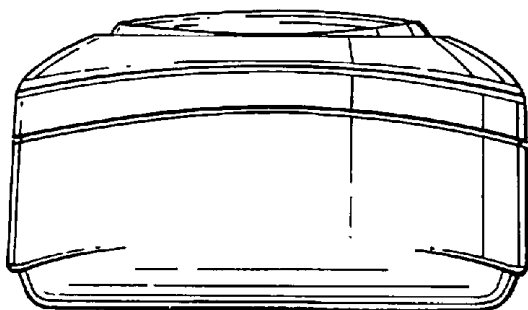
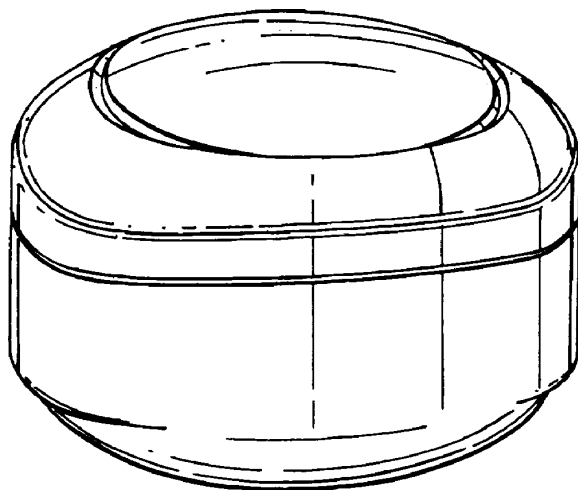

(71)ANSØGER(E):  
(74)FULDMÆGTIG:  
(72)FREMBRINGER(E):  
(30)PRIORITET:  
(22)ANSØGNINGS DATO:

Unilever N.V., Weena 455, NL-3013 AL Rotterdam, Holland  
Budde, Schou & Ostenfeld A/S, Vester Søgade 10, 1601 København V, Danmark  
Jose Enrique Mendoza Alvarado, Astro # 32 Colonia Prados de Coyoacan, Mexico City 04810, Mexico  
1999-09-30 US 29/11 1547  
2000-02-28



(21) MA 2000 00309

(54) En ispind

(51)-Cl.01 01

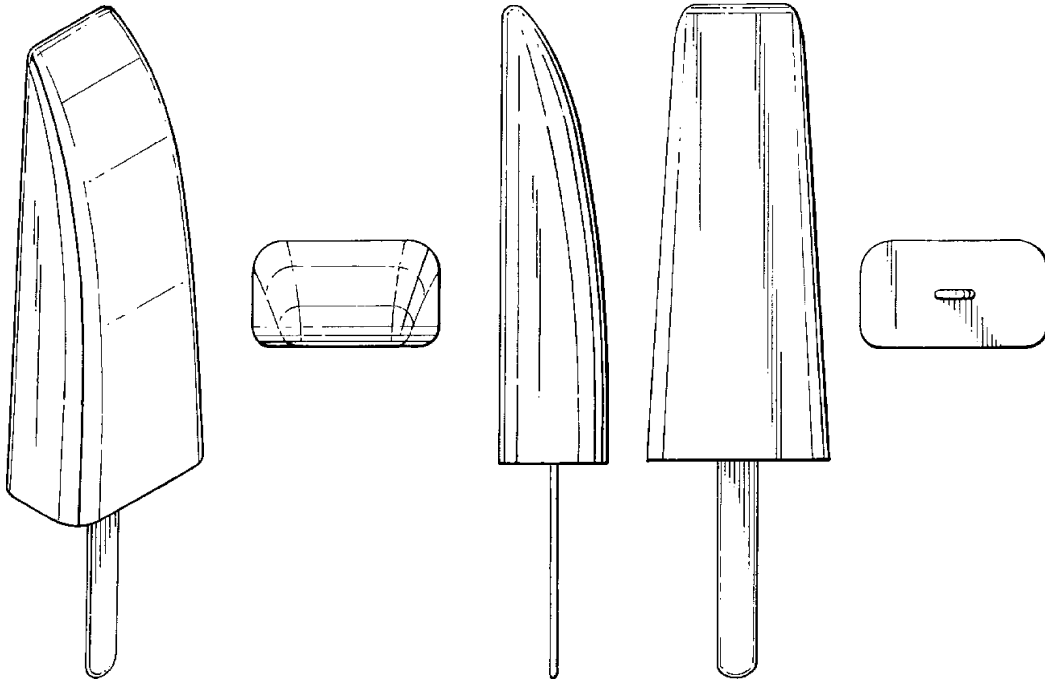

(71)ANSØGER(E):  
 (74)FULDMÆGTIG:  
 (72)FREMBRINGER(E):  
 (30)PRIORITET:  
 (22)ANSØGNINGSDATO:

Unilever N.V., Weena 455, NL-3013 AL ROTTERDAM, Holland  
 Budde, Schou & Ostenfeld A/S, Vester Søgade 10, 1601 København V, Danmark  
 Naghi Habib, Viale Bruno Buozzi 19, i- 00197 Roma, Italien  
 1999-09-21 GB 2086811  
 2000-03-17

(21) MA 2000 00367

(54) Et håndtag

(51)-Cl.08 06

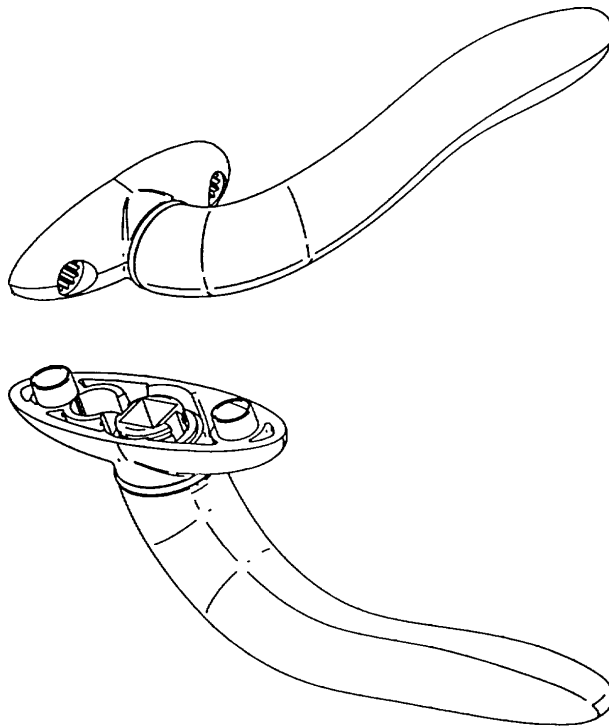

(71)ANSØGER(E):  
 (74)FULDMÆGTIG:  
 (72)FREMBRINGER(E):  
 (30)PRIORITET:  
 (22)ANSØGNINGSDATO:  
 (66)BEMÆRKNINGER

Isaksson Gruppen AB, Box 203, S-566 24 Habo, Sverige  
 K. Skøtt-Jensen, Patentingeniører A/S, Lemmingvej 225, 8361 Hasselager, Danmark  
 Tom Ahlström, c/o A&E Design AB, Tulegatan 19G, S-113 53 Stockholm, Sverige ; Hans Ehrich, c/o A&E Design AB, Tulegatan 19G, S-113 53 Stockholm, Sverige  
 1999-10-05 SE 99-1786  
 2000-04-04  
 Ansøger har samme dag indleveret MA2000 00636

(21) MA 2000 00370

(54) En flaske

(51)-Cl.09 01

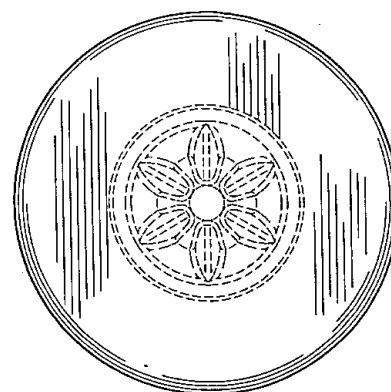
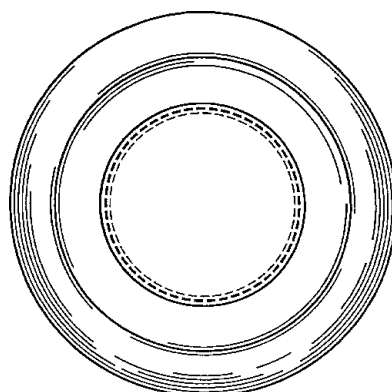
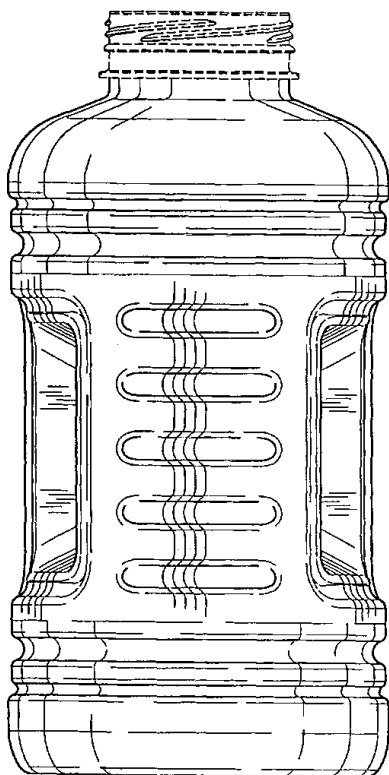
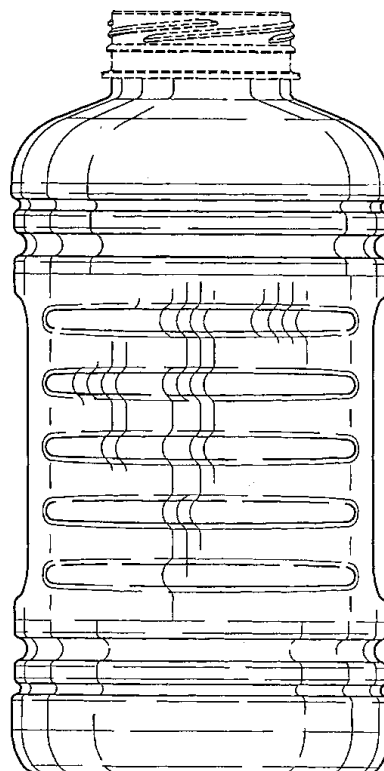
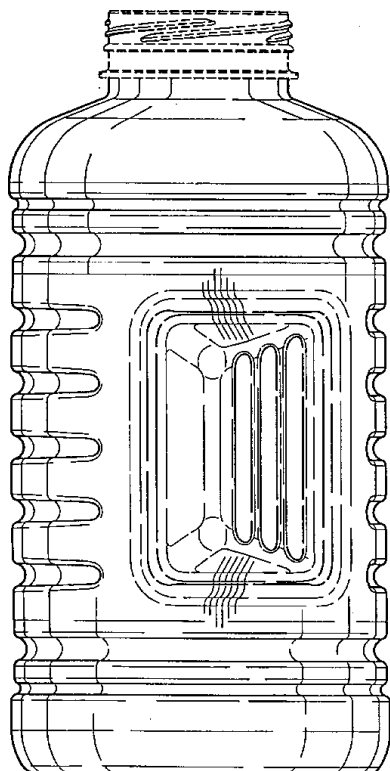

(71)ANSØGER(E):  
(74)FULDMÆGTIG:  
(72)FREMBRINGER(E):  
(30)PRIORITET:  
(22)ANSØGNINGSDATO:

Schmalbach-Lubeca AG, Postfach 101257, DE-40832 Ratingen, Tyskland  
Internationalt Patent-Bureau, Høje Taastrup Boulevard 23, 2630 Taastrup, Danmark  
Gilles Keller, , 11 Impasse du Drakkar, FR-59495 Leffrinckoucke, Frankrig  
2000-03-07 US 29/119803  
2000-04-04

(21) MA 2000 00399

(54) En siddepude

(51)-Cl.06 09

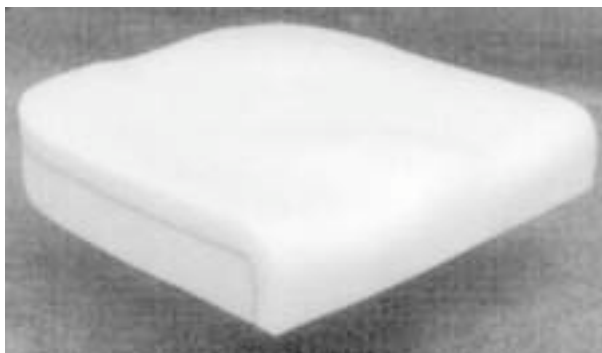

(71)ANSØGER(E):  
(72)FREMBRINGER(E):  
(22)ANSØGNINGSDATO:  
(66)BEMÆRKNINGER

Maro' v/Kim Erik Pedersen, Hovervej 65, Hee, 6950 Ringkøbing, Danmark  
Kim Erik Pedersen, Hovervej 65, Hee, 6950 Ringkøbing, Danmark  
2000-04-10  
Ansøger har samme dag indleveret MA 2000 00400

(21) MA 2000 00400

(54) En madras

(51)-Cl.06 09

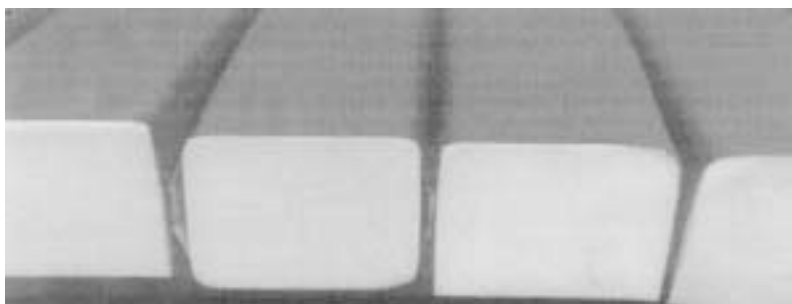

Detail afbildning



(71)ANSØGER(E):  
(72)FREMBRINGER(E):  
(22)ANSØGNINGSDATO:  
(66)BEMÆRKNINGER

Maro' v/Kim Erik Pedersen, Hovervej 65, Hee, 6950 Ringkøbing, Danmark  
Kim Erik Pedersen, Hovervej 65, Hee, 6950 Ringkøbing, Danmark  
2000-04-10  
Ansøger har samme dag indleveret MA 2000 00399

(21) MA 2000 00410

(54) En skosål

(51)-Cl.02 04

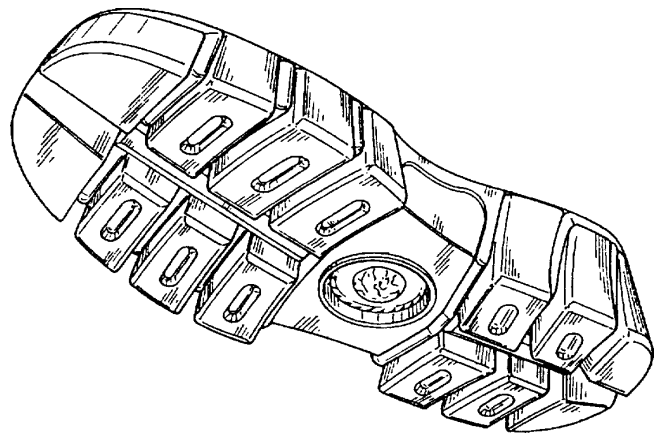
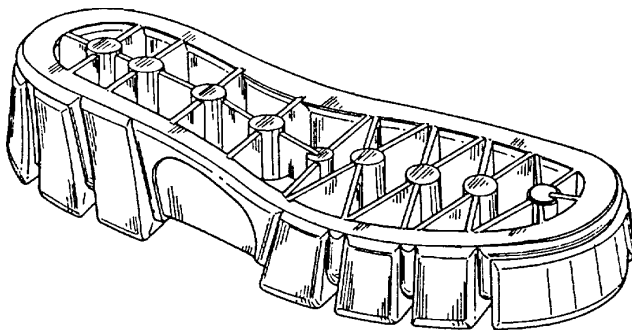
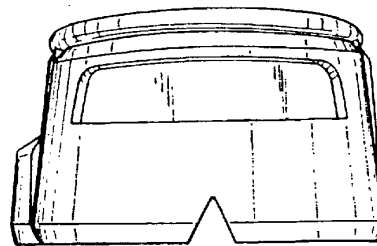
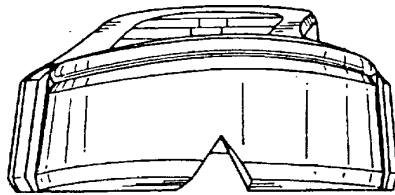
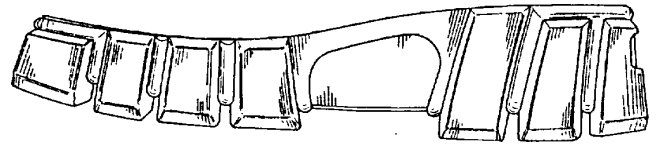
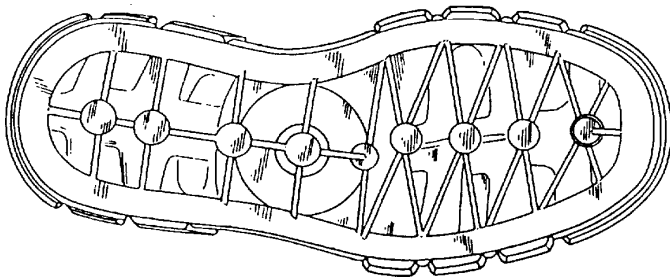
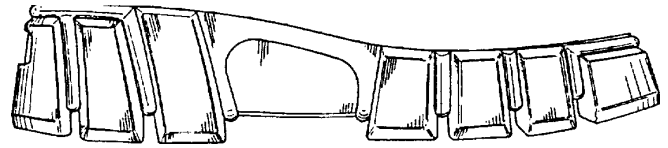
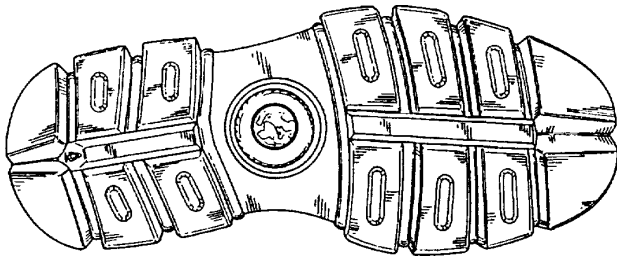

(71)ANSØGER(E):  
 (74)FULDMÆGTIG:  
 (72)FREMBRINGER(E):  
 (22)ANSØGNINGSDATO:  
 (66)BEMÆRKNINGER

Pedro Ortuño Santa, Ctra. Jumilla, km 63, E-30510 Yecla, Murcia, Spanien  
 Budde, Schou & Ostenfeld A/S, Vester Søgade 10, 1601 København V, Danmark  
 Pedro Ortuño Santa, Ctra. Jumilla, km 63, E-30510 Yecla, Murcia, Spanien  
 2000-04-11  
 Ansøger har samme dag indleveret MA2000 00411

(21) MA 2000 00411

(54) En skosål

(51)-Cl.02 04

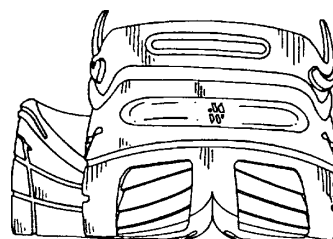
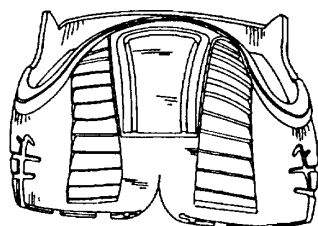
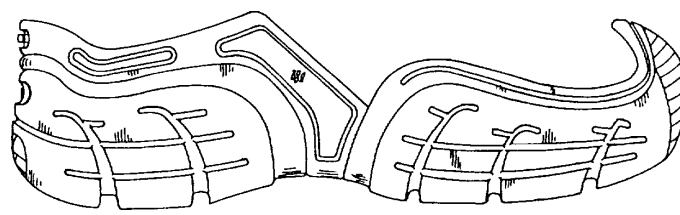
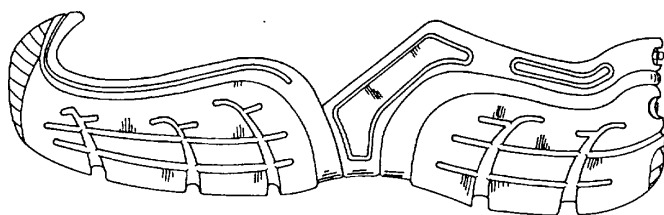
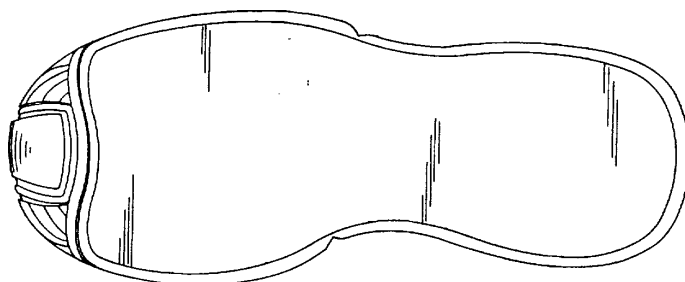
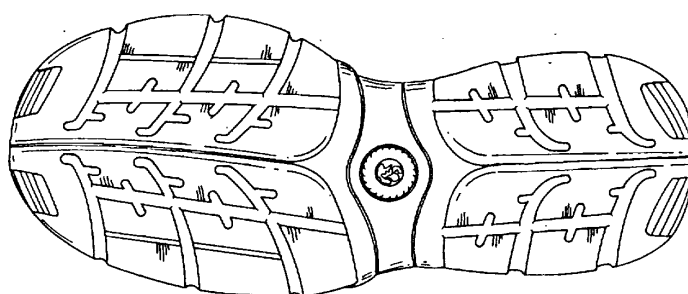
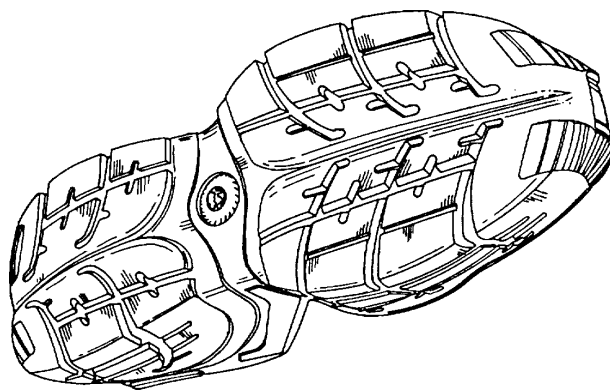

(71)ANSØGER(E):  
 (74)FULDMÆGTIG:  
 (72)FREMBRINGER(E):  
 (22)ANSØGNINGSDATO:  
 (66)BEMÆRKNINGER

Pedro Ortuño Santa, Ctra. Jumilla, km 63, E-30510 Yecla, Murcia, Spanien  
 Budde, Schou & Ostenfeld A/S, Vester Søgade 10, 1601 København V, Danmark  
 Pedro Ortuño Santa, Ctra. Jumilla, km 63, E-30510 Yecla, Murcia, Spanien  
 2000-04-11  
 Ansøger har samme dag indleveret MA2000 00410

(21) MA 2000 00415

(54) En festsangholder;En serviet og glasring

(51)-Cl.07 06;19 08

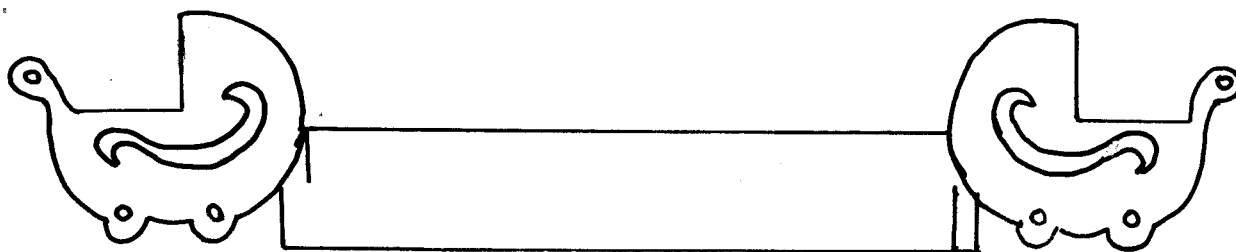

(71)ANSØGER(E):  
(72)FREMBRINGER(E):  
(22)ANSØGNINGSDATO:  
(66)BEMÆRKNINGER

Bodil Egsmose Jensen, Valmuevænget 9, 5540 Ullerslev, Danmark  
Bodil Egsmose Jensen, Valmuevænget 9, 5540 Ullerslev, Danmark  
2000-04-12  
Ansøger har samme dag indleveret MA 2000 00577;MA 2000 00578;MA 2000 00579

(21) MA 2000 00479

(54) Et stykke næringsmiddel;Et stykke næringsmiddel;  
Et stykke næringsmiddel;Et stykke næringsmiddel

(51)-Cl.01 01;01 02;01 03;01 04



(71)ANSØGER(E):  
(74)FULDMÆGTIG:  
(72)FREMBRINGER(E):  
(22)ANSØGNINGSDATO:

New Potentials v/Bjarne Kyed, Chr. M. Østergaardsvej 4, 8700 Horsens, Danmark  
Bjarne Kyed, Snerlevej 5, 8700 Horsens, Danmark  
Bjarne Kyed, Snerlevej 5, 8700 Horsens, Danmark  
2000-04-25

(21) MA 2000 00482

(54) En mobiltelefon

(51)-Cl.14 03

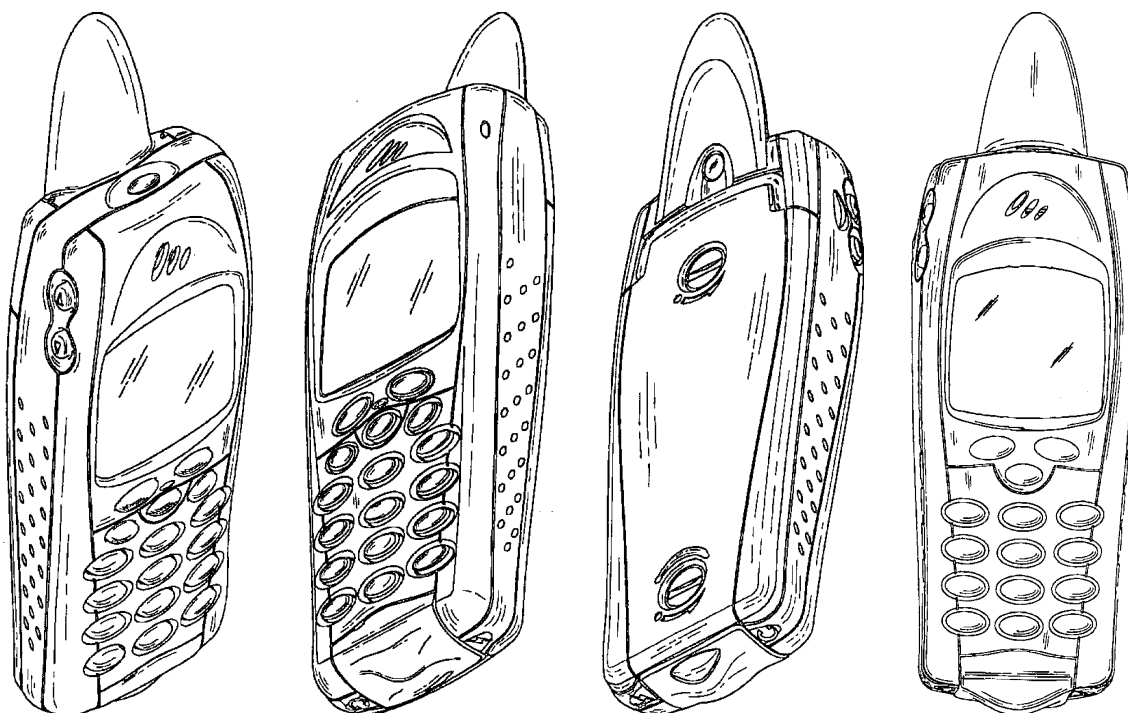
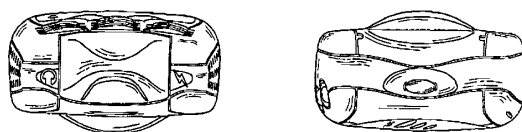
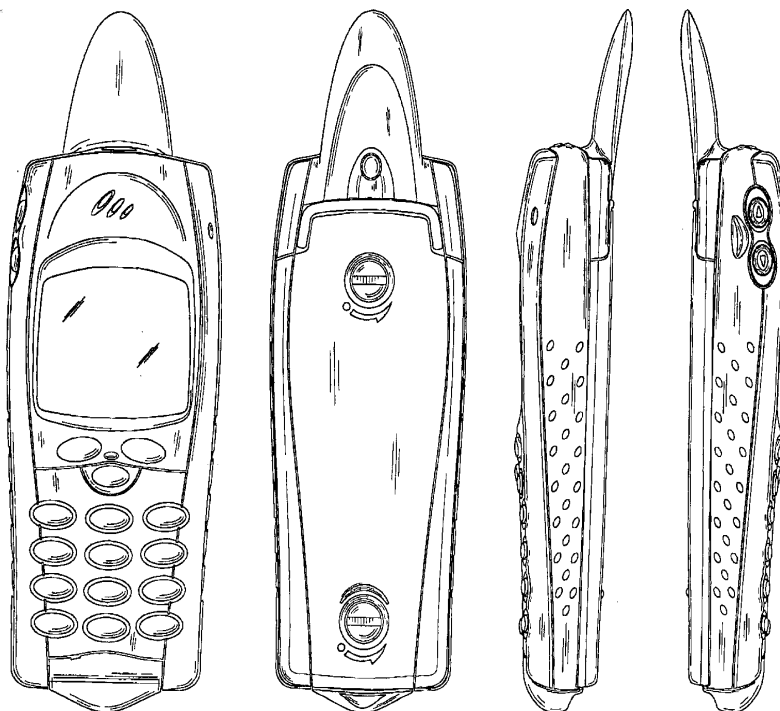

(71)ANSØGER(E):  
 (74)FULDMÆGTIG:  
 (72)FREMBRINGER(E):  
 (30)PRIORITET:  
 (22)ANSØGNINGS DATO:

Telefonaktiebolaget L M Ericksson, S-126 25 Stockholm, Sverige  
 Budde, Schou & Ostenfeld A/S, Vester Søgade 10, 1601 København V, Danmark  
 Charles Curtiss Hunt, 4606 Pepple Court, Raleigh, North Carolina, USA  
 1999-11-05 US 29/113.503  
 2000-05-01

(21) MA 2000 00509

(54) 1-4) dele til en skærmkonstruktion; 1-4) dele til en skærmkonstruktion

(51)-Cl.06 04;08 08

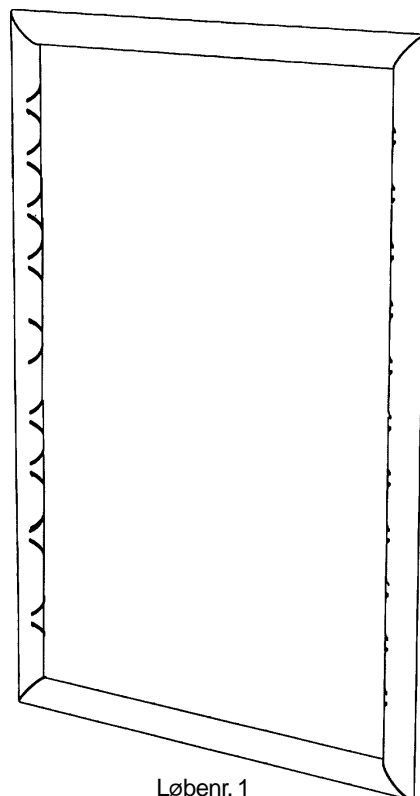

Løbenr. 1



Løbenr. 2

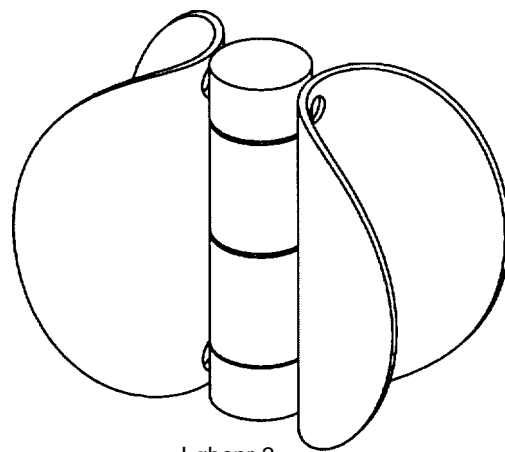

Løbenr. 3

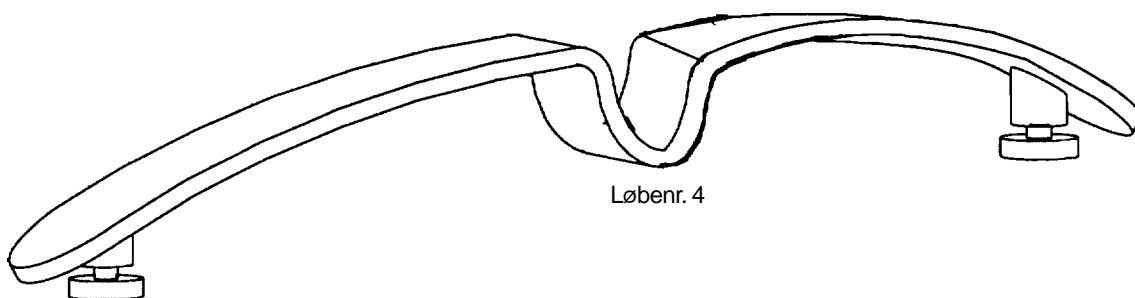

Løbenr. 4

(71)ANSØGER(E):  
(74)FULDMÆGTIG:  
(72)FREMBRINGER(E):  
(22)ANSØGNINGSDATO:

Danamella ApS, Arn. Nielsens Blvd. 71, 2650 Hvidovre, Danmark  
Holme Patent A/S, Vesterbrogade 20, 1620 København V, Danmark  
Philip Bro Ludvigsen, Marsalavej 10, 2300 København S, Danmark  
2000-05-08



(21) MA 2000 00541

(54) 1) Et monteringsværktøj 2) hoved dertil

(51)-Cl.08 04

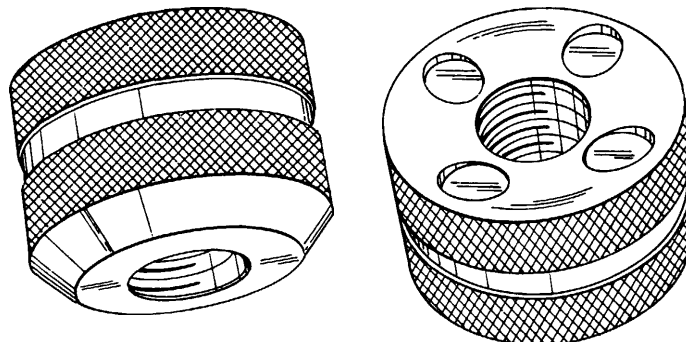
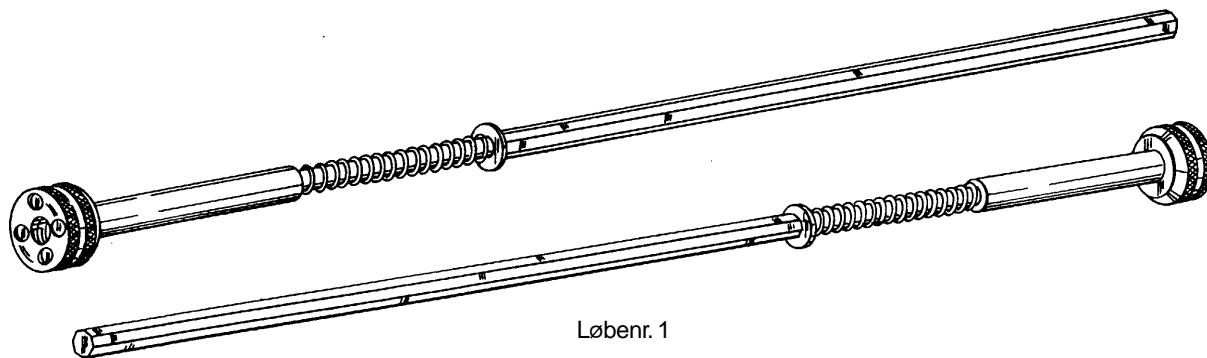

(71)ANSØGER(E):  
 (74)FULDMÆGTIG:  
 (72)FREMBRINGER(E):  
 (22)ANSØGNINGSDATO:

K-Plast Verktøj och Beslag AB, Olivehällsvägen 10, SE-645 42 Strängnäs, Sverige  
 Holme Patent A/S, Vesterbrogade 20, 1620 København V, Danmark  
 Fredrik Rundgren, Färjevägen 10, SE-645 50 STRÄNGNÄS, , Sverige  
 2000-05-15

(21) MA 2000 00568

(54) En stol

(51)-Cl.06 01



(71)ANSØGER(E):  
 (72)FREMBRINGER(E):  
 (22)ANSØGNINGSDATO:

Peter Ole Bottos, Veksø Stationsvej 1, 3670 Veksø Sjælland, Danmark  
 Peter Ole Bottos, Veksø Stationsvej 1, 3670 Veksø Sjælland, Danmark  
 2000-05-18

(21) MA 2000 00577

(54) En festsangholder;En servietring og glasring

(51)-Cl.07 06;19 08

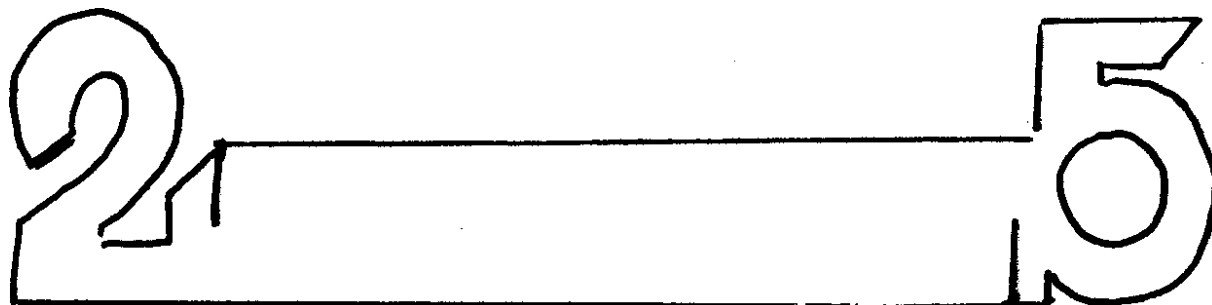

(71)ANSØGER(E):  
(72)FREMBRINGER(E):  
(22)ANSØGNINGSDATO:  
(66)BEMÆRKNINGER

Bodil Egsmose Jensen, Valmuevænget 9, 5540 Ullerslev, Danmark  
Bodil Egsmose Jensen, Valmuevænget 9, 5540 Ullerslev, Danmark  
2000-04-12  
Ansøger har samme dag indleveret MA 2000 00415;MA 2000 00578;MA 2000 00579

(21) MA 2000 00578

(54) En festsangholder;En servietring og glasring

(51)-Cl.07 06;19 08

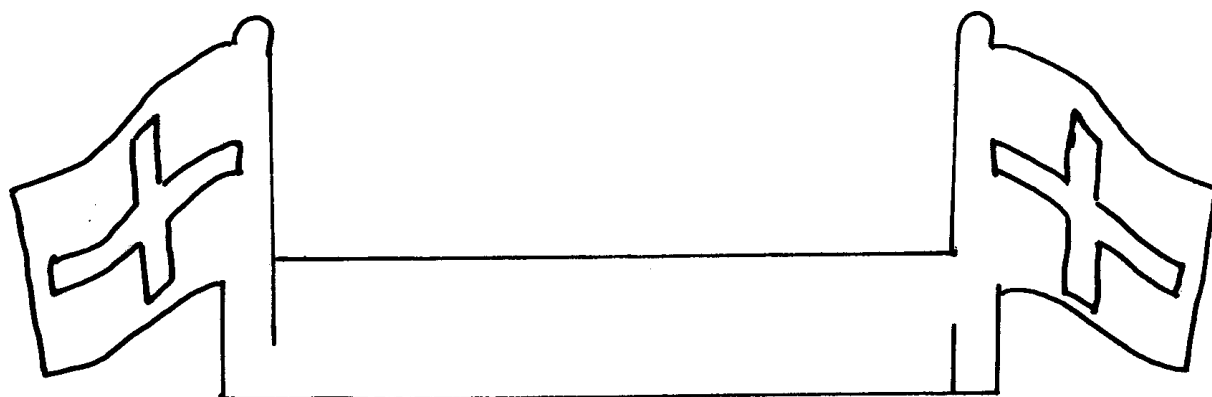

(71)ANSØGER(E):  
(72)FREMBRINGER(E):  
(22)ANSØGNINGSDATO:  
(66)BEMÆRKNINGER

Bodil Egsmose Jensen, Valmuevænget 9, 5540 Ullerslev, Danmark  
Bodil Egsmose Jensen, Valmuevænget 9, 5540 Ullerslev, Danmark  
2000-04-12  
Ansøger har samme dag indleveret MA 2000 00415;MA 2000 00577;MA 2000 00579

(21) MA 2000 00579

(54) En festsangholder;En servietring og glasring

(51)-Cl.07 06;19 08

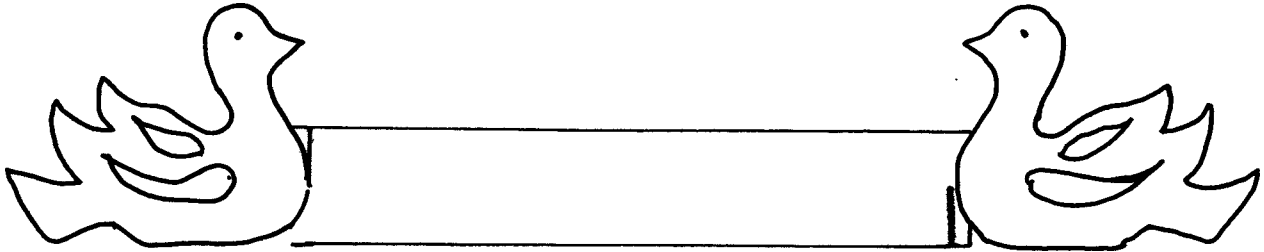

(71)ANSØGER(E):  
(72)FREMBRINGER(E):  
(22)ANSØGNINGSDATO:  
(66)BEMÆRKNINGER

Bodil Egsmose Jensen, Valmuevænget 9, 5540 Ullerslev, Danmark  
Bodil Egsmose Jensen, Valmuevænget 9, 5540 Ullerslev, Danmark  
2000-04-12  
Ansøger har samme dag indleveret MA 2000 00415;MA 2000 00577;MA 2000 00578

(21) MA 2000 00580

(54) En festsangholder;En servietring og glasring

(51)-Cl.07 06;19 08



(71)ANSØGER(E):  
(72)FREMBRINGER(E):  
(22)ANSØGNINGSDATO:  
(29)BEMÆRKNINGER

Bodil Egsmose Jensen, Valmuevænget 9, 5540 Ullerslev, Danmark  
Bodil Egsmose Jensen, Valmuevænget 9, 5540 Ullerslev, Danmark  
2000-05-23  
Model

(21) MA 2000 00609

(54) En urne

(51)-Cl.99 00



(71)ANSØGER(E):  
(72)FREMBRINGER(E):  
(22)ANSØGNINGSDATO:

Hardy Fryd Christensen, Brændholtvej 11, 5560 Årup, Danmark  
Hardy Fryd Christensen, Brændholtvej 11, 5560 Årup, Danmark  
2000-06-02

---

(21) MA 2000 00621

(54) Et håndtag til en sav

(51)-Cl.08 03

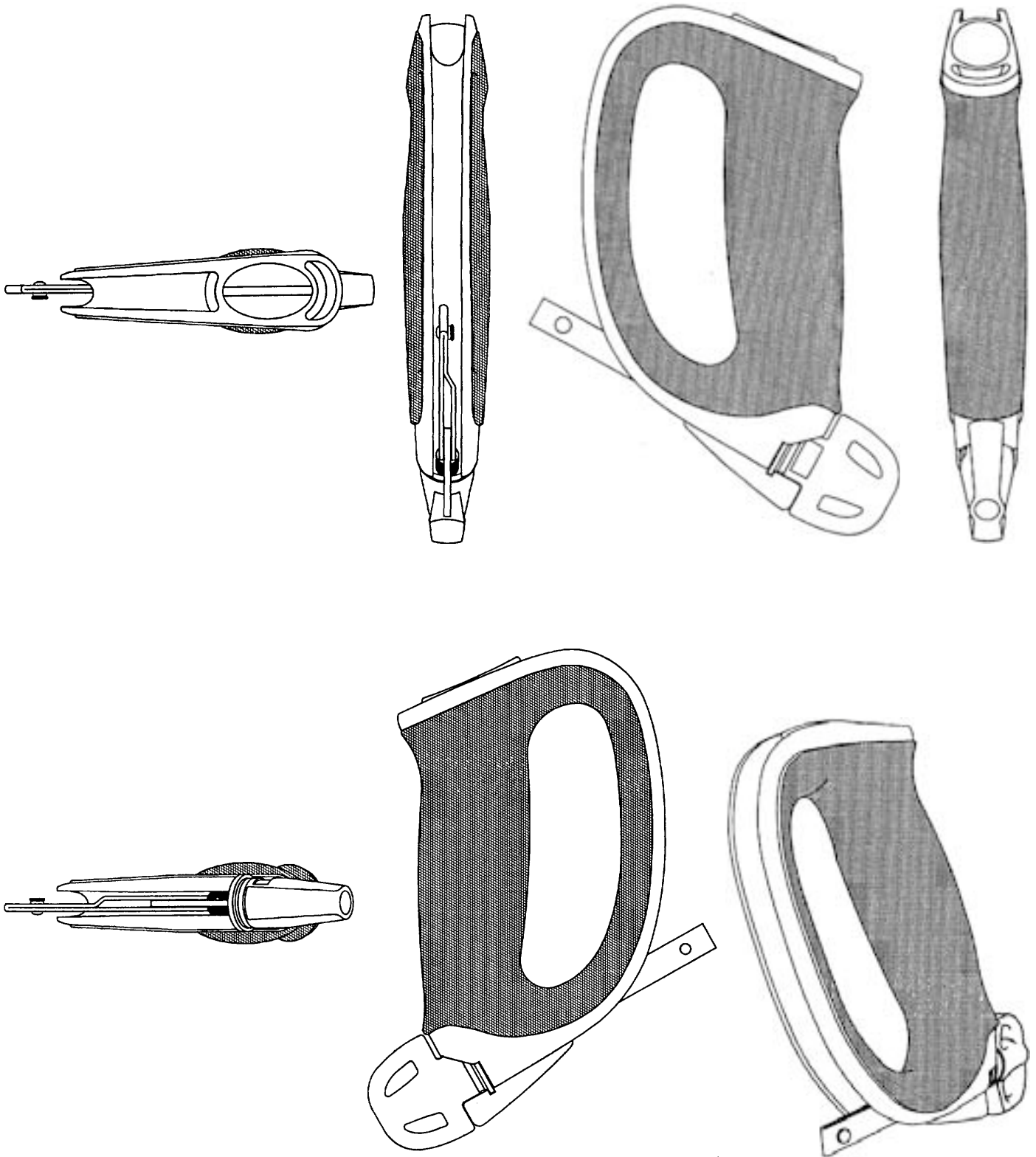

(71)ANSØGER(E):  
(74)FULDMÆGTIG:  
(72)FREMBRINGER(E):  
(30)PRIORITET:  
(22)ANSØGNINGSDATO:

Kapman AB, S-811 81 Sandviken, Sverige  
Hofman-Bang A/S, Hans Bekkevolds Allé 7, 2900 Hellerup, Danmark  
Oskar Juhlin, Grindstugatan 13, S-134 31 Gustavsberg, Sverige  
1999-12-10 SE 99-2231  
2000-06-08

(21) MA 2000 00636

(54) Et håndtag

(51)-Cl.08 06

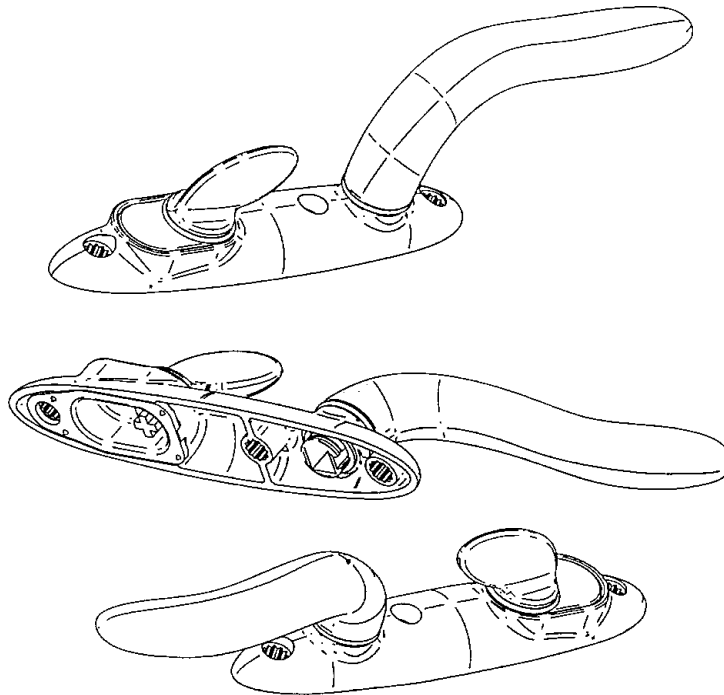

(71)ANSØGER(E):  
(74)FULDMÆGTIG:  
(72)FREMBRINGER(E):

Isaksson Gruppen AB, Box 203, S-566 24 Habo, Sverige  
Patentingeniør K. Skøtt-Jensen, Lemmingvej 225, 8361 Hasselager, Danmark  
Tom Ahlström, c/o A&E Design AB, Tulegatan 19G, S-113 53 Stockholm, Sverige ; Hans Ehrich, c/o A&E  
Design AB, Tulegatan 19G, S-113 53 Stockholm, Sverige

(30)PRIORITET:  
(22)ANSØGNINGSDATO:  
(66)BEMÆRKNINGER

1999-10-05 SE 99-1786  
2000-04-04  
Ansøger har samme dag indleveret MA 2000 00367

## Henlagte, afslåede eller tilbagetagne mønsteransøgninger

Henlagte, afslåede eller tilbagetagne mønsteransøgninger, som er offentligt tilgængelige

(21) Ansøgningsnummer	(44) Bekendtgjort i Tidende nr.	(43) Offentliggjort i tidende
(21) MA 1999 01174	(44)	(43)
(21) MA 1999 01175	(44)	(43)
(21) MA 1999 01177	(44)	(43)
(21) MA 1999 01179	(44)	(43)

## Fornyelse af mønsterregistreringer

Fornyelse af registreringer foretaget i medfør af lov om mønstre nr. 218 af 27. maj 1970

(11) Registreringsnummer	(18) Gyldig til
MR 1991 01003	20050720
MR 1999 00126	20041105
MR 1996 00273	20050113
MR 1996 00417	20050222
MR 1996 00021	20050201
MR 1991 01098	20050709
MR 1996 00271	20050104
MR 1991 01425	20050927
MR 1996 00444	20050318
MR 1991 01102	20050717
MR 1992 00385	20050816
MR 1996 00013	20050114
MR 1996 00188	20050223





**Patent- og  
Varemærkestyrelsen**  
Erhvervsministeriet

Helgeshøj Allé 81  
2630 Taastrup

Tlf. 4350 8000  
Fax 4350 8001  
E-post [pvs@dkpto.dk](mailto:pvs@dkpto.dk)  
[www.dkpto.dk](http://www.dkpto.dk)

Pr. 1. marts 2000

Patenter  
Supplerende beskyttelsescertifikater  
Brugsmodeller  
Mønstre (design)  
Chips (halvledertopografier)  
Vare- og fællesmærker  
Skorstensmærker og kontorflag  
Kommunevåbener og -segl  
Publikationer  
Erhvervsservice  
Kopiservice  
Kurser og foredrag

Prisliste vedrørende internationale ansøgninger (PCT) og europæiske patentansøgninger (EPK) samt vedrørende ansøgninger om international varemærkeregistriering og EU-varemærkeregistriering kan fås ved henvendelse til Patent- og Varemærkestyrelsen.

**P  
R  
I  
S  
L  
I  
S  
T  
E**

(12.1-03/00) Udgivet 15. feb. 2000

## Patenter

	kr.
<b>1. Ansøgningsgebyr</b>	
a. Grundgebyr .....	3000,00
b. Tillægsgebyr for hvert patentkrav ud over 10 .....	300,00
<b>2. Gebyr for nyhedsundersøgelse af international type (PL §9)</b>	
I Når den svenske patentmyndighed er nyhedsundersøgende:	
a. Grundgebyr .....	7090,00
b. Tillægsgebyr for hvert krav ud over 10 .....	115,00
c. Ekspeditionsgebyr .....	500,00
II Når Den Europæiske Patentmyndighed er nyhedsundersøgende:	
a. Grundgebyr	
1. For en prioritetsgivende ansøgning .....	7090,00
2. I alle andre tilfælde .....	11120,00
b. Ekspeditionsgebyr .....	500,00
<b>3. Gebyr for senere indlevering af dansk oversættelse af international ansøgning</b> .....	1100,00
<b>4. Genoptagelsesgebyr</b> .....	700,00
<b>5. Patentmeddelelsesgebyr</b>	
a. Grundgebyr .....	2850,00
b. Tillægsgebyr for hver side ud over 35 sider .....	80,00
c. Tillægsgebyr for hvert patentkrav, for hvilket der ikke er betalt ansøgningsgebyr .....	300,00
<b>6. Gebyr for publicering af oversættelser af europæiske patentskrifter</b>	
a. Grundgebyr .....	2250,00
b. Tillægsgebyr for hver side ud over 35 sider .....	80,00
<b>7. Gebyr for publicering af ændrede danske patentskrifter</b>	
a. Grundgebyr .....	2850,00
b. Tillægsgebyr for hver side ud over 35 sider .....	80,00
<b>8. Gebyr for publicering af ændrede oversættelser af europæiske patentskrifter</b>	
a. Grundgebyr .....	2250,00
b. Tillægsgebyr for hver side ud over 35 sider .....	80,00
<b>9. Genoprettelsesgebyr</b> .....	3000,00
<b>10. Årsgebyrer</b>	
1. gebyrår .....	500,00
2. gebyrår .....	500,00
3. gebyrår .....	500,00
4. gebyrår .....	1100,00
5. gebyrår .....	1250,00
6. gebyrår .....	1400,00
7. gebyrår .....	1600,00
8. gebyrår .....	1800,00
9. gebyrår .....	2050,00
10. gebyrår .....	2300,00
11. gebyrår .....	2550,00
12. gebyrår .....	2800,00
13. gebyrår .....	3050,00
14. gebyrår .....	3300,00
15. gebyrår .....	3600,00
16. gebyrår .....	3900,00
17. gebyrår .....	4200,00
18. gebyrår .....	4500,00
19. gebyrår .....	4800,00
20. gebyrår .....	5100,00
Årsgebyrer, der betales senere end forfaldsdag, forhøjes med 20%. Gebyret skal være betalt inden 6 måneder efter forfaldsdagen.	
<b>11. Gebyr for fremsættelse af indsigelse</b> .....	2000,00
<b>12. Gebyr for administrativ omprøvnig</b> .....	7000,00
<b>13. Klagegebyr</b> .....	8000,00

Ovennævnte priser skal ikke tillægges moms

## Supplerende beskyttelsescertifikater

	kr.
<b>1. Ansøgningsgebyr</b> .....	3000,00
<b>2. Genoptagelsesgebyr</b> .....	600,00
<b>3. Genoprettelsesgebyr</b> .....	3000,00
<b>4. Årsgebyr pr. påbegyndt gebyrår</b> .....	5100,00
Årsgebyrer, der betales senere end forfaldsdag, forhøjes med 20%. Gebyret skal være betalt inden 6 måneder efter forfaldsdagen.	
<b>5. Gebyr for administrativ omprøvnig</b> .....	1500,00
Der skal betales et gebyr på 7000 kr. for eventuel omprøvnig af grundpatentet	
<b>6. Klagegebyr</b> .....	4000,00

Ovennævnte priser skal ikke tillægges moms

## Brugsmodeller

	kr.
<b>1. Ansøgningsgebyr</b> .....	2000,00
<b>2. Gebyr for senere indlevering af dansk oversættelse af international ansøgning</b> .....	1100,00
<b>3. Genoptagelsesgebyr</b> .....	400,00
<b>4. Fornylsesgebyrer</b>	
For 1. periode .....	2000,00
For 2. periode .....	3000,00
Fornylsesgebyrer, der betales efter udløbet af den pågældende registreringsperiode, forhøjes med 20%.	
<b>5. Gebyr for prøvning før eller efter registrering</b> .....	4000,00
<b>6. Gebyr for behandling af anmodning om udslettelse</b> .....	2000,00
<b>7. Gebyr for bekendtgørelse af ændret registrering og publicering af ændret formulering</b> .....	1100,00
<b>8. Klagegebyr</b> .....	5000,00

Ovennævnte priser skal ikke tillægges moms

## Chips (halvledertopografier)

	kr.
<b>1. Ansøgningsgebyr</b> .....	1500,00
<b>2. Gebyr for behandling af anmodning af overførelse af ansøgning om registrering</b> .....	1000,00
<b>3. Klagegebyr</b> .....	4000,00

Ovennævnte priser skal ikke tillægges moms

## Mønstre (design)

1. **Ansøgningsgebyr** ..... kr. 1300,00

### Tillægsgebyrer:

- a. Ved samregistrering for hvert mønster ud over det første ..... 800,00  
 b. For bekendtgørelse af hver afbildning ud over den første ..... 400,00

2. **Genoptagelsesgebyr** ..... 200,00

3. **Fornyelsesgebyr** ..... 2200,00

### Tillægsgebyr ved fornyelse:

Ved samregistrering for hvert mønster ud over det første ..... 1100,00

Fornyelsesgebyrer inkl. tillægsgebyr, der betales efter udløbet af den pågældende registreringsperiode, forhøjes med 20%.

4. **Klagegebyr** ..... 4000,00

Ovennævnte priser skal ikke tillægges moms

## Vare- og fællesmærker

1. **Ansøgningsgebyr** ..... kr.

- a. Grundgebyr ..... 2350,00  
 b. Tillægsgebyr for hver klasse ud over 3 ..... 600,00  
 Der er i alt 42 klasser

2. **Gebyr for videreførelse af Madrid-Protokol-registrering som dansk vare- eller fællesmærke-ansøgning** ..... 1500,00

3. **Fornyelsesgebyr**

- a. Grundgebyr ..... 2800,00  
 b. Tillægsgebyr for hver klasse ud over 3 ..... 600,00

Fornyelsesgebyrer inkl. tillægsgebyr, der betales efter udløbet af den pågældende registreringsperiode, forhøjes med 20%.

4. **Gebyr for anmodning om deling af en ansøgning eller en registrering** for hver udskilt ansøgning eller registrering ..... 2000,00

5. **Gebyr for fremsættelse af indsigelse** ..... 2500,00

6. **Gebyr for administrativ ophævelse** ..... 2500,00

7. **Klagegebyr** ..... 4000,00

8. **Gebyr for underretning til indehaver af varemærkerettighed**  
 Årligt gebyr ..... 1400,00

Ovennævnte priser skal ikke tillægges moms

## Skorstensmærker og kontorflag

1. **Ansøgningsgebyr** ..... kr. 2000,00

Ovennævnte pris skal ikke tillægges moms

## Kommunevåbener og -segl

1. **Ansøgningsgebyr** ..... kr. 2000,00

Ovennævnte pris skal ikke tillægges moms

## Publikationer

1. **Årsabonnement** ..... kr.

- a. Dansk Patenttidende ..... 1000,00  
 b. Patentskrifter  
 - på papir ..... 8000,00  
 - på CD-ROM (SPACE-DK) ..... 5000,00  
 c. Dansk Patentregister ..... 400,00  
 d. Sammendrag af almindeligt tilgængelige danske patentansøgninger  
 - Alle sektioner ..... 8000,00  
 - sektion A ..... 1600,00  
 - sektion B ..... 1600,00  
 - sektion C07 + C12 ..... 1600,00  
 - sektion C, resten ..... 900,00  
 - sektion D ..... 500,00  
 - sektion E ..... 900,00  
 - sektion F ..... 900,00  
 - sektion G ..... 900,00  
 - sektion H ..... 900,00  
 e. Oversættelser af EP-skrifter ..... 8000,00  
 f. Dansk Brugsmodeltidende ..... 600,00  
 g. Brugsmodelskrifter ..... 8000,00  
 h. Dansk Varemærketidende ..... 1000,00  
 i. Dansk Varemærkerregister ..... 200,00  
 j. Varemærke-særtidende med §13-afslag ..... 100,00  
 k. Varemærkeindsigelsestidende ..... 200,00  
 l. Nye danske varemærkeansøgninger, ugeliste ..... 450,00  
 m. Dansk Mønstertidende ..... 600,00  
 n. Dansk Mønsterregister ..... 200,00  
 o. Patenthåndbog, ved tegning af abonnement ..... 500,00  
 - løsblade hertil, pr. side ..... 10,00  
 p. Brugsmodelhåndbog, ved tegning af abonnement ..... 500,00  
 - løsblade hertil, pr. side ..... 10,00  
 q. Ankenævnskendelser  
 - alle kendelser ..... 4200,00  
 - kendelser/patent- og brugsmodelområdet ..... 2000,00  
 - kendelser/vare- og fællesmærkeområdet ..... 2000,00  
 - kendelser/mønster- og chipsområdet ..... 400,00

Abonnementer tillægges porto

2. **Løssalg**

- a. Dansk Patenttidende ..... 40,00  
 b. Dansk Patentregister ..... 400,00  
 c. Sammendrag af alm. tilgængelige patentansøgninger ..... 30,00  
 d. Dansk Varemærketidende ..... 40,00  
 e. Dansk Varemærkerregister ..... 200,00  
 f. Varemærke-særtidende med §13-afslag ..... 100,00  
 g. Varemærkeindsigelsestidende ..... 200,00  
 h. Varemærkeindsigelsestidende, udk. 1995 ..... 300,00  
 i. Dansk Mønstertidende ..... 40,00  
 j. Dansk Mønsterregister ..... 200,00  
 k. Dansk Brugsmodeltidende ..... 40,00  
 l. Sammendrag af alm. tilgængelige brugsmodelansøgninger ..... 30,00  
 m. Fremlæggelses- og patentskrifter på CD-ROM (SPACE-DK)  
 - 1993-1999, pr. årgang ..... 5000,00  
 - 1990-1992, pr. årgang ..... 2000,00

Ovennævnte priser skal ikke tillægges moms

Fremlæggelses-, patent- og brugsmodelskrifter samt oversættelser af EP-skrifter leveres til gældende kopipris

3. **Love og bekendtgørelser**  
 vedr. industriel ejendomsret ..... 12,00-33,00

4. **Andre publikationer**

- a. Varemærkeklassifikation  
 - alfabetisk liste ..... 500,00  
 - klassedelt liste ..... 400,00  
 b. Mønsterklassifikation ..... 35,00  
 - ændringer og tilføjelser hertil ..... 15,00

5. **"Fra væsen til virksomhed", Danske patenter gennem 100 år** (fås på dansk og engelsk), inkl. moms ..... 195,00

Ovennævnte priser tillægges moms, hvis andet ikke er angivet

## Erhvervsservice

<b>1. Timepris*</b> .....	kr. 850,00
<b>2. Løbende overvågninger</b>	
a. Overvågning af ansøgninger Overvågning af dansk patent-, brugsmode-, mønster- eller varemærkeansøgning sammensættes af: Pris pr. år .....	1500,00
Pris pr. meddelelse .....	375,00
b. Øvrige overvågninger beregnes efter timepris Hertil skal lægges evt. online-udgifter	
<b>3. Navneundersøgelser*</b>	
a. International undersøgelse af patentrettigheder i 1-2 navne inkl. op til 40 referencer .....	2500,00
Yderligere referencer, pr. reference .....	16,00
Yderligere navne, pr. navn .....	750,00
b. Undersøgelse af patent- og brugsmode-rettigheder med gyldighed for Danmark i 1-2 navne .....	1800,00
Yderligere navne, pr. navn .....	375,00
c. Øvrige navneundersøgelser beregnes efter timepris Hertil skal lægges evt. online-udgifter	
<b>4. Patentfamilieundersøgelser og statusundersøgelser*</b>	
a. Patentfamilieundersøgelse .....	1000,00
b. Patentfamilieundersøgelse, inkl. status .....	2000,00
c. Statusundersøgelse af udenlandske rettigheder Første nummer .....	750,00
Pr. følgende nummer .....	375,00
d. Statusundersøgelse af danske rettigheder, pr. nummer .....	375,00
e. Øvrige undersøgelser beregnes efter timepris Hertil skal lægges evt. online-udgifter	
<b>5. Kollisionsundersøgelser af varemærker, inkl. 3 klasser*</b> .....	2400,00
Yderligere klasser, pr. 10 klasser .....	500,00
<b>6. Skanning af varemærker*</b>	
a. Første klasse .....	500,00
b. Yderligere klasser, pr. klasse .....	200,00
c. Skanning af alle 42 klasser .....	3000,00
<b>7. LOGO-skanning*</b> , inkl. op til 25 referencer .....	2100,00
Yderligere referencer, pr. 25 referencer .....	500,00
<b>8. Varemærkedatabase*</b>	
a. Første klasse .....	3000,00
b. Yderligere klasser - op til 4, pr. klasse .....	1500,00
<b>9. Skanning af varemærker ansøgt eller registreret i udlandet*</b>	
a. Første klasse for 1-2 lande .....	1000,00
b. Følgende lande, pr. land .....	500,00
c. Følgende klasser, pr. klasse .....	200,00
<b>10. Pris for levering pr. telefax</b> .....	75,00

\* Hastelevering kan aftales mod pristillæg.

Ovennævnte priser tillægges moms

## Kopiservice

<b>1. Fotokopier af patent- og brugsmodepublikationer</b>	kr.
a. Ekspedition .....	30,00
b. Kopipris, pr. side .....	3,25
Dog minimum 30 kr. pr. publikation (svarende til 9 sider)	
<b>2. Fotokopier, taget på læsesalen</b> ved kontant betaling, pr. side, inkl. moms .....	3,00
<b>3. Udenlandske patentpublikationer, der ikke findes i egne samlinger</b>	
I ved hjemtagning fra udlandet:	
a. Pris for hjemtagning .....	100,00
b. Pris pr. publikation .....	100,00
Hjemtagning af sagsakter fra USA og patent- publikationer og sagsakter fra Sydafrika: Pris efter aftale.	
II ved levering af tilsvarende publikation fra egne samlinger:	
a. Identifikation .....	100,00
b. Kopipris (3,25 kr. pr. side)	
<b>4. Engelsksprogede sammendrag, der ikke findes i egne samlinger</b> , pr. sammendrag .....	50,00
<b>5. Tidsskriftsartikler o.l., der ikke findes i egne samlinger</b>	
a. Pris for hjemtagning .....	100,00
b. Pris pr. artikel .....	100,00
<b>6. Aktindsigt i europæiske patenter og patentansøgninger</b>	
a. Ekspedition (inkl. EPO-gebyr) .....	315,00
b. Kopier	
– ved tilsendelse, pr. side .....	3,25
– ved afhentning, pr. side .....	2,50
– ved afhentning og kontant betaling, pr. side inkl. moms .....	3,00
<b>7. Databaseudskrift vedr. en varemærkeretlighed</b> .....	50,00
Ovennævnte priser tillægges moms, hvis andet ikke er angivet	
<b>8. Bekræftet kopi af en patent-, brugsmode-, mønster- eller varemærkeansøgning</b> .....	300,00
Hertil skal lægges kopiprisen	
<b>9. Bekræftet udskrift af patent-, certifikat-, brugsmode-, topografi-, mønster- eller varemærkesagsregistret</b> .....	300,00
<b>10. Bekræftet udskrift af registret over kommunevåbener og -segl eller registret over skorstensmærker og kontorflag</b> ..	200,00
<b>11. Udskrift af patent-, certifikat-, brugsmode-, topografi-, mønster- eller varemærkesagsregistret, registret over kommunevåbener og -segl eller registret over skorstensmærker og kontorflag</b> .....	50,00
Ovennævnte priser skal ikke tillægges moms	
<b>12. Priser for levering</b>	
a. Levering pr. telefax .....	75,00
b. Ekspreslevering pr. telefax .....	275,00
c. Ekspreslevering pr. post .....	200,00
Hertil lægges porto	
Ovennævnte priser tillægges moms	

## Kurser og foredrag

<b>1. Kurser</b>	kr.
Priser på åbne og virksomhedsinterne kurser fås ved direkte henvendelse til KursusCentret	
<b>2. Foredrag*</b>	
Første time .....	2000,00
Følgende timer, pr. time .....	1500,00

\* Særpriser afhængig af deltagerantal og forberedelsestid

Ovennævnte priser tillægges moms

# Gebyrændringer

pr. 1. januar 2001



**Patent- og  
Varemærkestyrelsen**  
Erhvervsministeriet

Helgeshøj Allé 81  
2630 Taastrup

Tlf. 43 50 80 00  
Fax 43 50 80 01  
Postgiro 8 989 923  
E-post pvs@dkpto.dk  
www.dkpto.dk

Ændringerne er markeret med \*

## Patenter

	kr.
<b>1. Ansøgningsgebyr</b>	
a. Grundgebyr .....	3000,00
b. Tillægsgebyr for hvert patentkrav ud over 10 .....	300,00
<b>2. Gebyrer for nyhedsundersøgelse af international type (PL §9)</b>	
I Når den svenske patentmyndighed er nyhedsundersøgende:	
a. Grundgebyr .....	7090,00
b. Tillægsgebyr for hvert krav ud over 10 .....	115,00
c. Ekspeditionsgebyr .....	500,00
II Når Den Europæiske Patentmyndighed er nyhedsundersøgende:	
a. Grundgebyr	
1. For en prioritetsgivende ansøgning .....	7090,00
2. I alle andre tilfælde .....	11120,00
b. Ekspeditionsgebyr .....	500,00
<b>3. Gebyr for senere indlevering af dansk oversættelse af international ansøgning</b> .....	1100,00
<b>4. Genoptagelsesgebyr</b> .....	700,00
<b>5. Patentmeddelelsesgebyr</b>	
a. Grundgebyr .....	2850,00
b. Tillægsgebyr for hver side ud over 35 sider .....	80,00
c. Tillægsgebyr for hvert patentkrav, for hvilket der ikke er betalt ansøgningsgebyr .....	300,00
<b>6. Gebyr for publicering af oversættelser af europæiske patentskrifter</b>	
a. Grundgebyr .....	1700,00 *
b. Tillægsgebyr for hver side ud over 35 sider .....	80,00
<b>7. Gebyr for publicering af ændrede danske patentskrifter</b>	
a. Grundgebyr .....	2850,00
b. Tillægsgebyr for hver side ud over 35 sider .....	80,00
<b>8. Gebyr for publicering af ændrede oversættelser af europæiske patentskrifter</b>	
a. Grundgebyr .....	1700,00 *
b. Tillægsgebyr for hver side ud over 35 sider .....	80,00

	kr.
<b>9. Genoprettelsesgebyr</b> .....	3000,00
<b>10. Årsgebyrer</b>	
1. gebyrår .....	500,00
2. gebyrår .....	500,00
3. gebyrår .....	500,00
4. gebyrår .....	1100,00
5. gebyrår .....	1250,00
6. gebyrår .....	1400,00
7. gebyrår .....	1600,00
8. gebyrår .....	1800,00
9. gebyrår .....	2050,00
10. gebyrår .....	2300,00
11. gebyrår .....	2550,00
12. gebyrår .....	2800,00
13. gebyrår .....	3050,00
14. gebyrår .....	3300,00
15. gebyrår .....	3600,00
16. gebyrår .....	3900,00
17. gebyrår .....	4200,00
18. gebyrår .....	4500,00
19. gebyrår .....	4800,00
20. gebyrår .....	5100,00

Årsgebyrer, der betales senere end forfaldsdag, forhøjes med 20%.  
Gebyret skal være betalt inden 6 måneder efter forfaldsdagen.

<b>11. Gebyr for fremsættelse af indsigelse</b> .....	2500,00 *
<b>12. Gebyr for administrativ omprøvning</b> .....	7000,00
<b>13. Klagegebyr</b> .....	8000,00

Ovennævnte priser skal ikke tillægges moms

## Supplerende beskyttelsescertifikater

	kr.
1. <b>Ansøgningsgebyr</b> .....	3000,00
2. <b>Genoptagelsesgebyr</b> .....	600,00
3. <b>Genoprettelsesgebyr</b> .....	3000,00
4. <b>Årsgebyr pr. påbegyndt gebyrår</b> .....	5100,00

Årsgebyrer, der betales senere end forfaldsdag, forhøjes med 20%. Gebyret skal være betalt inden 6 måneder efter forfaldsdagen.

5. <b>Gebyr for administrativ omprøvning</b> .....	1500,00
--	---------

Der skal betales et gebyr på 7000 kr. for eventuel omprøvning af grundpatentet

6. <b>Klagegebyr</b> .....	4000,00
----------------------------	---------

Ovennævnte priser skal ikke tillægges moms

## Brugsmodeller

	kr.
1. <b>Ansøgningsgebyr</b> .....	2000,00
2. <b>Gebyr for senere indlevering af dansk oversættelse af international ansøgning</b> .....	1100,00
3. <b>Genoptagelsesgebyr</b> .....	400,00
4. <b>Fornyelsesgebyrer</b>	
For 1. periode .....	2000,00
For 2. periode .....	3000,00

Fornyelsesgebyrer, der betales efter udløbet af den pågældende registreringsperiode, forhøjes med 20%.

5. <b>Gebyr for prøvning før eller efter registrering</b> .....	4000,00
---	---------

6. <b>Gebyr for behandling af anmodning om udslettelse</b> .....	2000,00
--	---------

7. <b>Gebyr for bekendtgørelse af ændret registrering og publicering af ændret formulering</b> .....	1100,00
--	---------

8. <b>Klagegebyr</b> .....	5000,00
----------------------------	---------

Ovennævnte priser skal ikke tillægges moms

## Chips (halvledertopografier)

	kr.
1. <b>Ansøgningsgebyr</b> .....	1500,00
2. <b>Gebyr for behandling af anmodning af overførelse af ansøgning om registrering</b> .....	1000,00
3. <b>Klagegebyr</b> .....	4000,00

Ovennævnte priser skal ikke tillægges moms

## Kommunevåbener og -seg

	kr.
1. <b>Ansøgningsgebyr</b> .....	2000,00

Ovennævnte pris skal ikke tillægges moms

## Mønstre (design)

	kr.
1. <b>Ansøgningsgebyr</b> .....	1300,00

### Tillægsgebyrer:

a. Ved samregistrering for hvert mønster ud over det første .....	800,00
b. For bekendtgørelse af hver afbildning ud over den første .....	400,00

2. <b>Genoptagelsesgebyr</b> .....	200,00
------------------------------------	--------

3. <b>Fornyelsesgebyr</b> .....	2200,00
---------------------------------	---------

### Tillægsgebyr ved fornyelse:

Ved samregistrering for hvert mønster ud over det første .....	1100,00
--	---------

Fornyelsesgebyrer inkl. tillægsgebyr, der betales efter udløbet af den pågældende registreringsperiode, forhøjes med 20%.

4. <b>Klagegebyr</b> .....	4000,00
----------------------------	---------

Ovennævnte priser skal ikke tillægges moms

## Vare- og fællesmærker

	kr.
1. <b>Ansøgningsgebyr</b>	

a. Grundgebyr .....	2350,00
b. Tillægsgebyr for hver klasse ud over 3 .....	600,00
Der er i alt 42 klasser	

2. <b>Gebyr for videreførelse af Madrid-Protokol-registrering som dansk vare- eller fællesmærke-ansøgning</b> .....	1500,00
---	---------

3. <b>Fornyelsesgebyr</b>	
a. Grundgebyr .....	2350,00 *
b. Tillægsgebyr for hver klasse ud over 3 .....	600,00

Fornyelsesgebyrer inkl. tillægsgebyr, der betales efter udløbet af den pågældende registreringsperiode, forhøjes med 20%.

4. <b>Gebyr for anmodning om deling af en ansøgning eller en registrering</b> for hver udskilt ansøgning eller registrering .....	2000,00
---	---------

5. <b>Gebyr for fremsættelse af indsigelse</b> .....	2500,00
--	---------

6. <b>Gebyr for administrativ ophævelse</b> .....	2500,00
---	---------

7. <b>Klagegebyr</b> .....	4000,00
----------------------------	---------

8. <b>Gebyr for underretning til indehaver af varemærkerettighed</b>	
Årligt gebyr .....	1000,00 *

Ovennævnte priser skal ikke tillægges moms

## Skorstensmærker og kontorflag

	kr.
1. <b>Ansøgningsgebyr</b> .....	2000,00

Ovennævnte pris skal ikke tillægges moms

# INID-koder

## Internationally agreed Numbers for the Identification of Data (INID)

- (11) Serial number of the registration
- (15) Date of the registration
- (17) Expected duration of the registration/renewal
- (18) Expected expiration date of the registration/renewal
- (21) Serial number of the application
- (22) Date of filing of the application
- (23) Exhibition priority data
- (24) Date from which the industrial design right has effect
- (29) Indication of the form in which the industrial design is filed
- (30) Data relating to priority under the Paris Convention
- (43) Date of publication of the industrial design before examination
- (44) Date of publication of the industrial design after examination
- (45) Date of publication of the registered industrial design
- (46) Date of expiration of deferment
- (51) Class and subclass of the Locarno Classification
- (54) Designation of article(s) or product(s) covered by the industrial design or title of the industrial design
- (55) Reproduction of the industrial design (e.g., drawing, photograph) and explanations relating to the reproduction
- (57) Description of characteristic features of the industrial design including indication of colors
- (58) Date of recording of any kind of amendment in the Register
- (62) Serial number(s) and, if available, filing date(s) of application(s), registration(s) or document(s) related by division
- (66) Serial number(s) of application(s) concerning design(s) which is(are) variant(s) of the present one
- (71) Name(s) and address(es) of the applicant
- (72) Name(s) of the creator(s)
- (73) Name(s) and address(es) of the owner(s)
- (74) Name(s) and address(es) of the representative(s)

## Internationalt vedtagne Numre til Identifikation af Data (INID)

- Registreringsnummer
- Registreringsdato
- Forventet registreringsperiode/fornyelsesperiode
- Forventet udløbsdato for registrering/fornyelse
- Ansøgningsnummer
- Ansøgningsdato
- Udstillingsprioritetsoplysninger
- Indleveringsdato
- Model indleveret
- Konventionsprioritetsoplysninger
- Dato for offentlig tilgængelighed
- Bekendtgørelsesdato for ansøgningen
- Bekendtgørelsesdato for registreringen
- Udsættelsesdato
- Klasser
- Vareangivelse
- Mønstret
- Beskrivelse herunder farver
- Dato for tilførsel/udslettelse
- Nummer på hovedansøgning eller udskilt ansøgning
- Beslægtede ansøgninger
- Ansøgningsnavn og -adresse
- Frembringers navn og -adresse
- Indehavernavn og -adresse
- Fuldmægtignavn og -adresse

## Domestic Codes for the Identification of Data

- (DL) Data concerning license
- (DP) Data concerning pawning

## Interne koder til identifikation af data

- Licensoplysninger
- Pantoplysninger

